

INFOS MECCANO N° 1

JEAN ESTEVE OBJETS

3, rue Jacques Callot, 75006 PARIS - Tél. 43 54 19 10

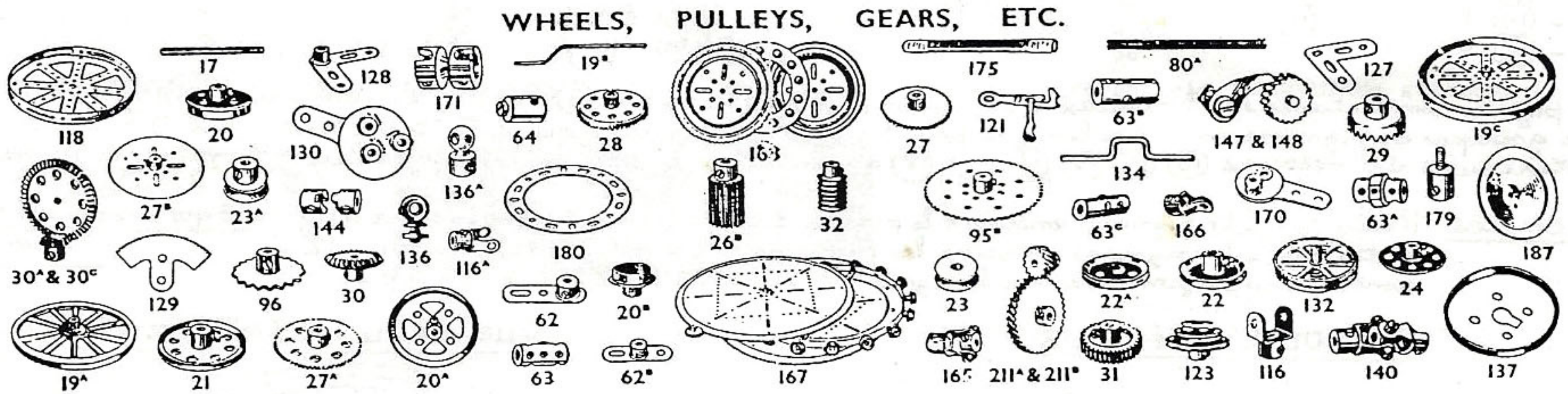

Importateur - Distributeur

174

L'HISTOIRE DES JOUJONS

Que les fabricants inventent un nouveau jeu, ou se contentent de rajeunir les jouets oubliés, ils sont obligés, par nécessité de métier, de présenter chaque année, et quelquefois plusieurs fois par année, des bibelots inédits à leur jeune clientèle.

Un exemple de jouets inventés, lancés, et concurrencés aussitôt par des créations presque semblables, nous est donné par un jeu de construction fort ingénieux : le *meccano*.

Imaginé et vendu quelques années avant la guerre, admirablement lancé par ses constructeurs, le *meccano*, jouet et outil scientifique, avait connu la grande vogue et se présentait dans tous les magasins en première place. Appuyé par des réclames fréquentes dans les grands quotidiens, il se vendait en tel nombre, que des modèles du même genre furent créés par d'autres constructeurs.

Déjà, en 1914, le *meccano* avait plusieurs concurrents, le *structolor* (sic) entre autres, si notre souvenir est précis, jeu de construction qui se composait, à l'imitation du *meccano*, de pièces en métal droites ou rondes, permettant d'édifier des maisons, de construire des ponts, des machines, des wagons, des moulins, des roues aériennes, des locomobiles, des ascenseurs, des transbordeurs, des grues, des marteaux mécaniques, etc.

La commodité des ajustages, la rapidité du montage et du démontage des écrous et des vis, la pré-

LES JOUETS DE GARÇONS

185

cision scientifique des objets ainsi construits, ont assuré le succès de ces jouets, dont les types se sont multipliés depuis la guerre. Et cette multiplication est logique. N'est-il pas en effet d'une utilité publique et nationale de donner aux jeunes enfants le goût de l'architecture et de la construction, lorsqu'il est aussi indispensable d'apprendre à construire et même à reconstruire ?

Le *meccano* est toujours le mieux apprécié de ces jouets instructifs ; il tient la tête avec ses centaines de modèles et ses seize boîtes cataloguées de 15 francs à 700 francs, ses moteurs mécaniques et électriques. Il est concurrencé par l'*ingénio*, le *petit inventeur*, le *polytechnic*, le *mobile*, le *primus*, l'*idéale*, le *pyfyly*, le *mécanic*, le *kliptiko*, le *métallik*, le *castor*. Certains de ces jouets permettent aux enfants de devenir ingénieurs pour 6 francs ; cela coûte infiniment moins cher que de les envoyer à l'Ecole Centrale.

Si les garçons peuvent prendre goût au métier d'ingénieur en utilisant toutes les combinaisons de leurs boîtes de construction métallique, ils peuvent s'initier également aux plaisirs de la navigation en faisant voguer leurs petits bateaux, ou apprendre les secrets de la mécanique en dirigeant les évolutions de leurs chemins de fer miniatures.

LES JOUETS

ACHAT-VENTE OCCASIONS
MECCANO - Toutes époques
LIVRES SPÉCIALISÉS

Ouvert de 14 à 18 h. 30 - Fermé dimanche et lundi

R.C. PARIS 324 564 905

BOÎTE DU MOTEUR 6 VITESSES

La boîte du moteur 6 vitesses comprend 2 parties principales séparées par une cloison palier amovible.

1^{ère} partie (côté axe de sortie) : 1 pignon de 23 dents (19) bloqué sur l'axe de sortie est entraîné par des pignons satellites de 18 dents (13, 14, 15, 16, 17) et (18) que l'on engage au moyen d'un bouton-curseur. Une bague interdit l'engrènement de plus d'un pignon à la fois. Ces pignons satellites sont creux et possèdent 3 ergots intérieurs, ils sont guidés par les axes (A, B, C, D, E, F) dont il est question, ci-après.

2^{ème} partie (côté axe du moteur) : 1 pignon de 12 dents (1) bloqué sur l'axe du moteur entraîne en permanence la totalité d'un train de 11 pignons :

- (2) 29 dents /	(3) 14 dents	solidaires l'un de l'autre et libres sur l'axe (A) fixé au flasque de la boîte.	(A)	
- (4) 27 " /	(5) 14 "	" " " "	(B)	" "
- (6) 27 " /	(7) 17 "	" " " "	(C)	" "
- (8) 24 " /	(9) 14 "	" " " "	(D)	" "
- (10) 27 " /	(11) 14 "	" " " "	(E)	" "
- (12) 27 "		seul et libre "	(F)	" "

Ces pignons sont étagés sur 3 niveaux : inférieur (1, 2, 7, 8) - milieu (3, 4, 9, 10) et supérieur (5, 6, 11, 12). Ces groupes de pignons sont prolongés par 3 ergots extérieurs qui pénètrent entre les 3 ergots intérieurs des pignons (13, 14, 15, 16, 17, 18) quand ceux-ci sont poussés avec leurs boutons curseurs.

Exemples Ratio 3:1 - Le pignon 1 entraîne le pignon 2 dont les ergots font tourner le pignon 13 qui entraîne le pignon 19.
 Ratio 60:1 - Le pignon 1 entraîne les pignons 2/3 - 4/5 - 6/7 - 8/9 - 10/11 - 12 - dont les ergots font tourner le pignon 14 qui entraîne le pignon 19.

VUE DE L'INTÉRIEUR

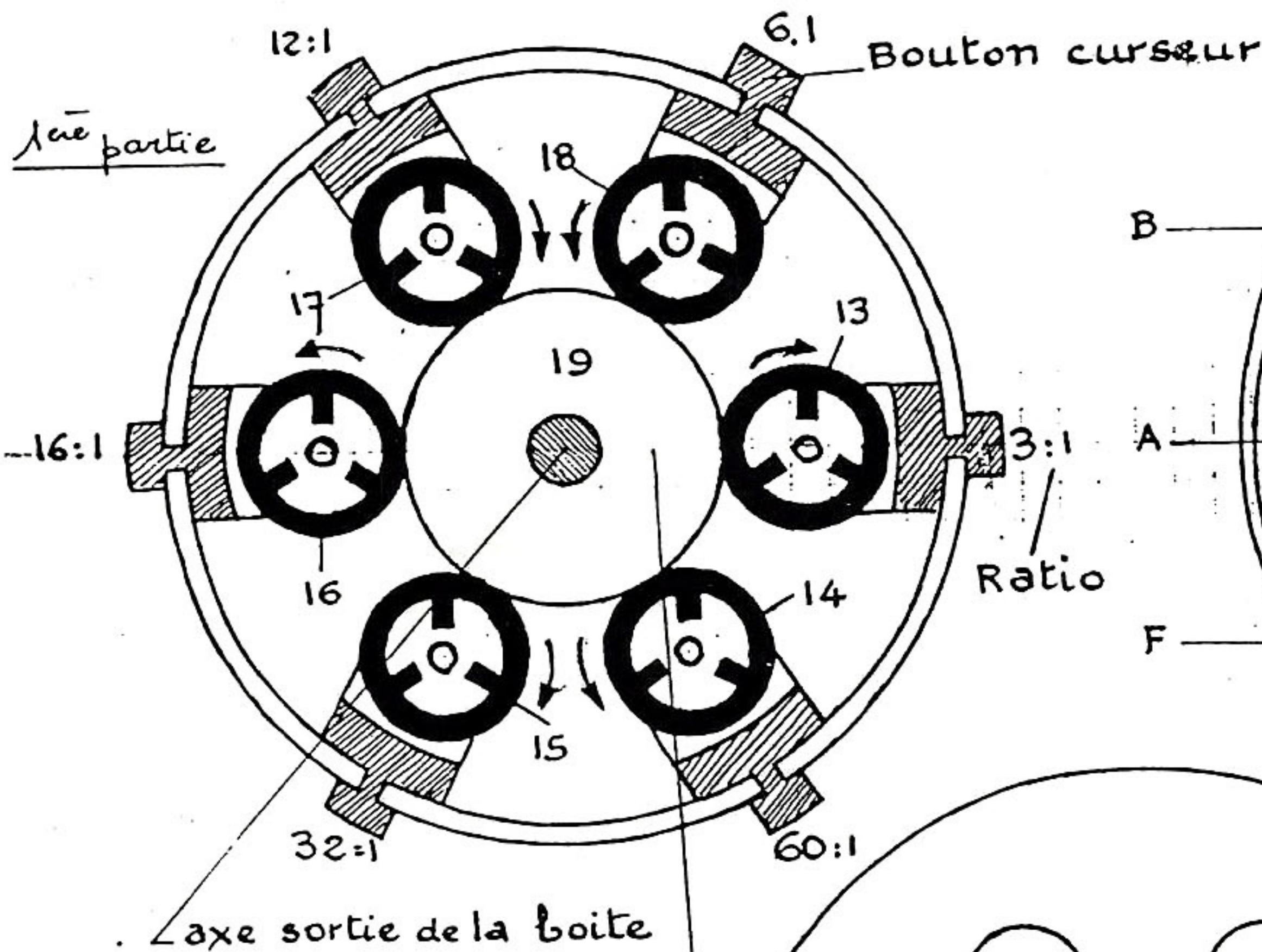

VUE DE L'INTÉRIEUR

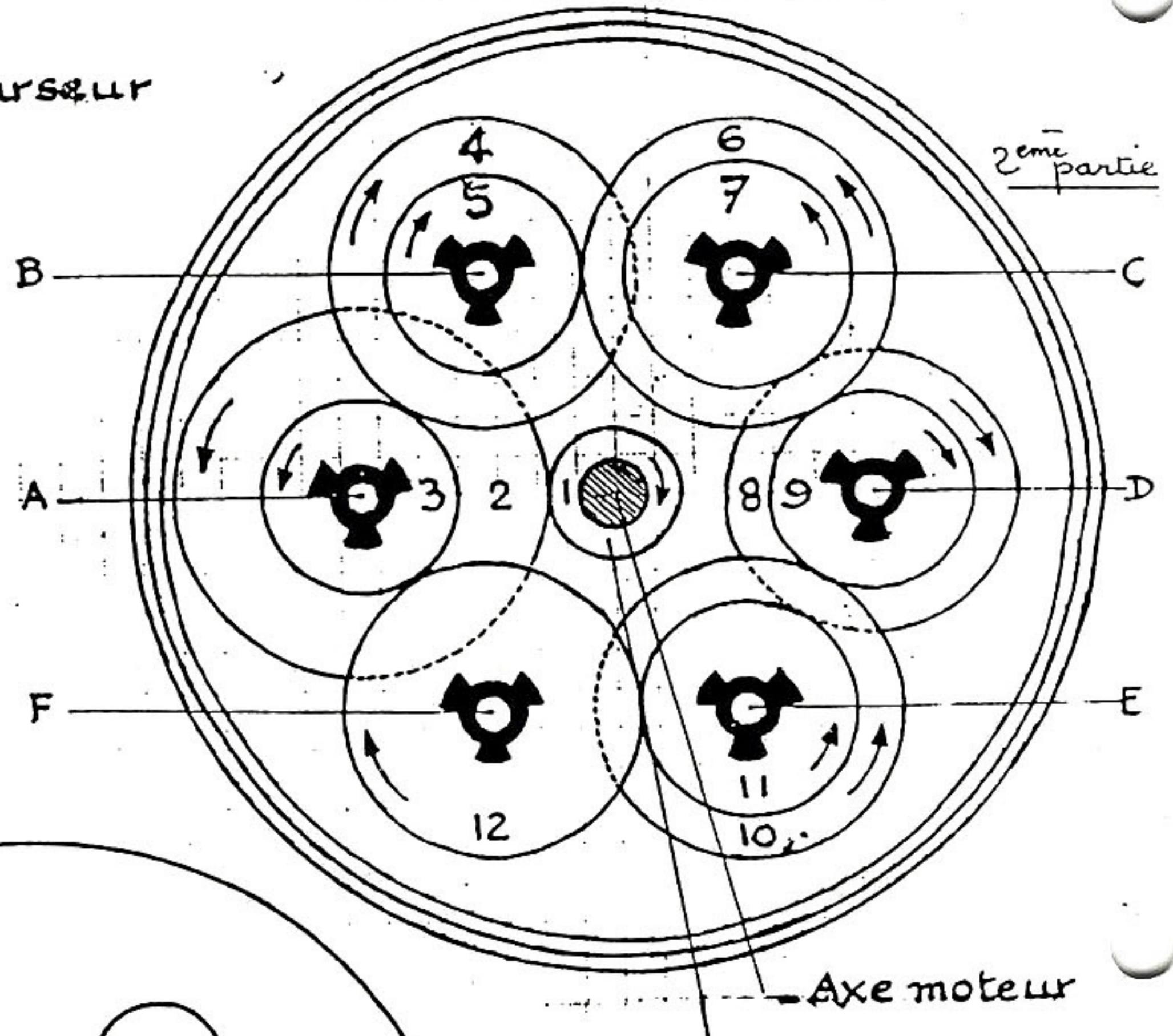

Pignon 19 sur axe de sortie
 Palier pour axe de sortie
Nombre de dents

Pignons 4.6.10.12 :	27
Pignon 2 :	29
Pignon 8 :	24
Pignons 3.5.9.11. :	14
Pignon 7 :	17
Pignon 1 :	12
Pignons 13.14.15.16.17.18 :	18
Pignon 19 :	23

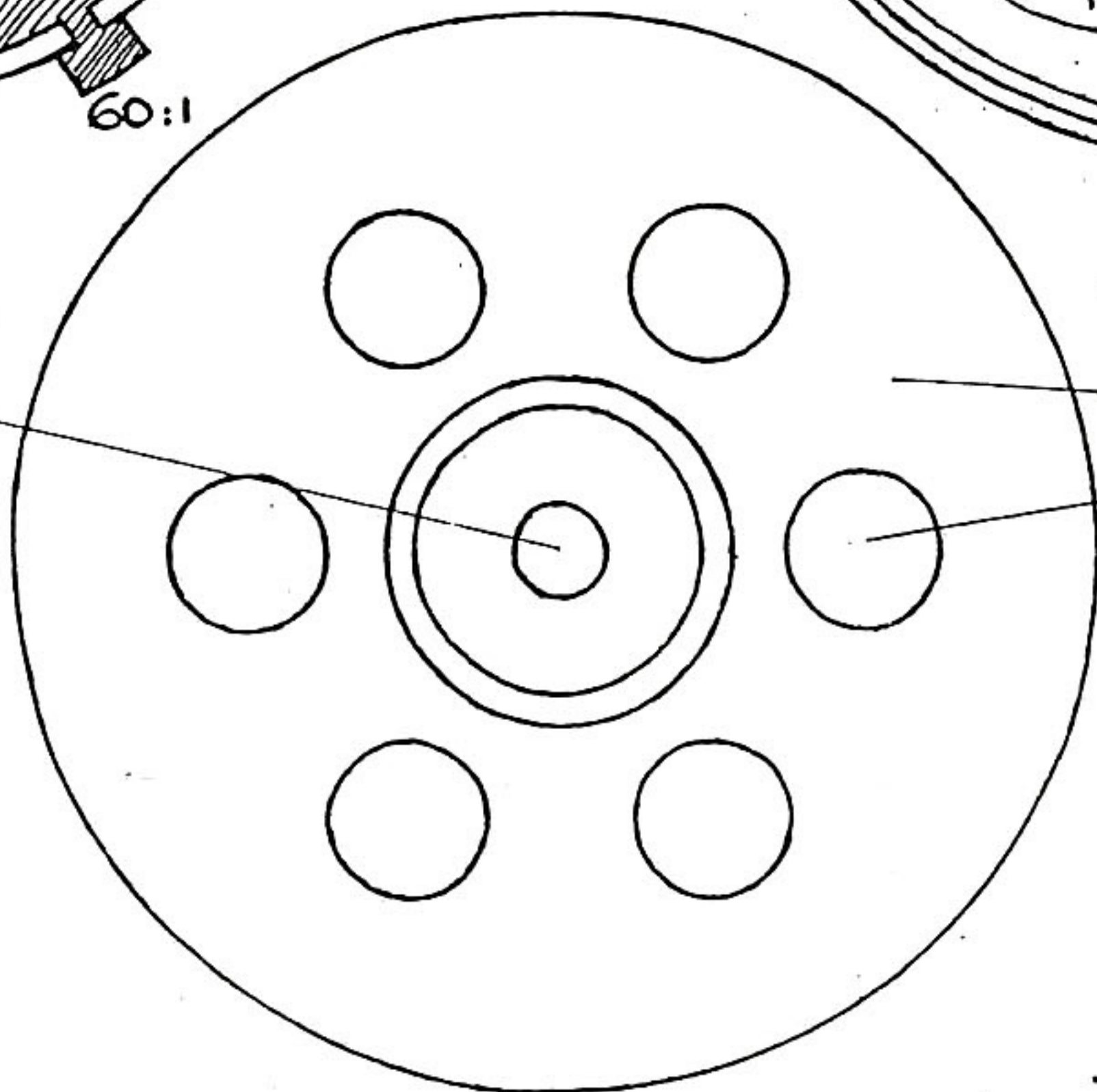

Pignon 1 sur axe moteur
 Cloison intermédiaire
 Fenêtre pour passage des axes A B C D E F et des ergots solidaires des pignons : 2/3 - 4/5 - 6/7 - 8/9 - 10/11 et 12 -

RATIOS

$$1) \frac{23}{18} \times \frac{29}{12} = 3,085$$

$$2) 3,085 \times \frac{27}{14} = 5,947$$

$$3) 5,947 \times \frac{27}{14} = 11,465$$

$$4) 11,465 \times \frac{24}{17} = 16,177$$

$$5) 16,177 \times \frac{27}{14} = 31,189$$

$$6) 31,189 \times \frac{27}{14} = 60,132$$

NOTA: Si l'alimentation du moteur n'est pas inversée, l'axe de sortie tourne dans un sens avec les ratios : 3 - 12 - 32 et dans l'autre avec les ratios : 6 - 16 - 60.

Fouquet

MECCANO

Disponible chez JEAN ESTEVE OBJETS
Tous les numéros contre 4.40 en timbres.
sauf les numéros marqué 2 f. - 6.60 en timbres

MARKETING/ENTREPRISE

Meccano : le retour aux sources

Créée en 1901, la société Meccano fut rachetée par la General Mills (Etats-Unis) en 1976. Depuis octobre 1985, elle fait, à nouveau, partie du patrimoine national. Marc Rebibo, son actuel Pdg, veut diversifier la marque, en effectuant un retour à ses origines.



« Aujourd'hui, « La où les Américains ont baissé les bras, il y avait un défi à relever... », affirme haut et fort Marc Rebibo, le Pdg de Meccano. Mais quel est donc ce fameux challenge ? Il s'agit tout simplement de redresser une marque qui était quelque peu tombée dans l'oubli. Comment ? Eh bien, il faut « diver-si-fier ». Diversifier, oui, mais pas de n'importe quelle manière. « Meccano doit assumer son histoire ». La stratégie est claire : la marque doit effectuer un retour aux sources. Aussitôt dit, aussitôt fait : Meccano va lancer de nouveaux produits, dès le 1^{er} janvier 1987, à commencer par une ligne de vêtements pour enfants (0-14 ans).

donc le nom générique de la marque qui va servir de fil conducteur à la diversification des activités de la société. A cet effet, Meccano a choisi délibérément la voie du licensing (cf. encadré). Mais plutôt que de faire appel à un agent en droits dérivés, Marc Rebi-



bo a préféré s'attacher les services de François Juhel, au poste de directeur du marketing. François Juhel, actuel gérant de la Sem (Société d'exploitation de marques), spécialisée dans la recherche d'industriels attirés par le licensing, a donc mis au point toute une stratégie de déve-

loppement, et il sera personnellement intéressé aux résultats financiers de cette opération.

L'univers des enfants

Mais est-il vraiment exceptionnel de se lancer dans les produits dérivés ? En fait, François Juhel a une autre prétention : celle de revenir au concept originel de Meccano, à savoir l'idée d'assemblage, le « faites-le-vous-même ». Au début de l'année 1988, des meubles Meccano, des vélos Meccano, du matériel de camping Meccano, le tout en kit, à monter à la maison, seront sur le marché. Mais le positionnement de tous ces produits n'a pas varié : la cible avouée reste « l'univers des enfants ». Quant à la commercialisation, l'objectif de Meccano sera, bien sûr, la grande distribution. Ce retour aux sources ne s'arrête pas là ; le logo de la marque, lui aussi, va changer. Celui-ci avait été modifié au moment du rachat de la société par les Américains, il y a 10 ans. François Juhel, lui, a décidé de revenir à l'ancien logo Meccano. Un tel essor ne pouvait qu'être soutenu par un budget publicitaire important. Marc Rebibo a donc confié un budget d'1 million de francs, soit 5 % du chiffre d'affaires 1986 (20 MF), à l'agence A Prime Conseil. Cette campagne a déjà commencé sur le petit écran et se poursuivra jusqu'au 10 décembre prochain, soit 125 messages de 3" et de 6" sur A2, FR3 et Canal + : une véritable campagne d'image de marque, avant même la sortie des premiers produits, pour réveiller la notoriété de Meccano. Marc Rebibo prévoit même, pour 1987, un chiffre d'affaires commercial non consolidé de 100 MF. François Juhel, qui a mis son savoir-faire

au service de la société, n'est pas à cours d'idées, puisqu'il projette pour 1988, une diversification dans le domaine du jouet, cette fois, pour l'étendre à la robotique et à l'informatique. Mais si ces jouets sont livrés en kit, messieurs les pères de famille, je vous souhaite bien du plaisir !

Laurent Neumann

La voie du « licensing »

En juillet 1987, sortira toute une série de produits de papeterie (cartables, classeurs, stylos et autres accessoires...). Ces deux gammes de produits dérivés ont été conçues par un bureau de création, dont la réalisation est à mettre à l'actif de Meccano, en accord avec la société Socotextile, pour que tous les produits soient coordonnés. C'est

Les droits dérivés de Meccano

La diversification de la marque Meccano a donné lieu à la signature de 14 contrats de licence avec des sociétés françaises et italiennes, notamment pour la papeterie (stylos, cartables, classeurs, accessoires...), mais aussi pour une ligne de vêtements. Des contrats qui se traduiront par le reversement de royalties de l'ordre de 10 % au compte de la société Meccano. C'est donc la marque

Meccano qui servira de « vecteur de diversification ». Chacun de ces contrats prévoit un minimum garanti d'environ 200 000 francs, versé au départ à la société Meccano par ses différents partenaires. Quant au budget publicitaire, Meccano l'a confié à l'agence A Prime Conseil, et il sera alimenté par un prélèvement de 3 % sur tous les produits dérivés.

LES MECANISMES DE L. FOUQUE

N° 2	Renvoi d'angle
N° 3	Démultiplication 1/2
N° 4	Entraînement par blicettes
N° 5	Cotes du numéro 177
N° 6	Mécanisme inverseur
N° 7	Micromètre Meccano, 2 feuilles
N° 8	Système d'arrêt automatique
N° 9	Boîte de vitesse 4 av. + 1 ar., 2 feuilles
N° 10	" de " " " 1 "
N° 11	" à 20 " " " 2 "
N° 12	" de " " " "
N° 1	Différentiel, limiteur de glissement
N° 2	"
N° 3	" massif et fonctionnel
N° 4	" type classique
N° 5	" " "
N° 6	" avec entraînement central, 2 f.
N° 8	" très souple
N° 9	"
N° 10	"
N° 11-12	Différentiel
N° 13-14	"
N° 15-16	"
N° 17-18	"
N° 19-20	"
N° 21-22	"
N° 23-24	"
N° 25	" à trois essieux moteur
N° 26-27	"
N° 28-29	"
N° 30-31	"
N° 32-33	"
N° 34	" à trois essieux moteur
N° 35	"
N° 1	Chariot chinois
N° 2	" "
N° 3	" "
N° 4	" "

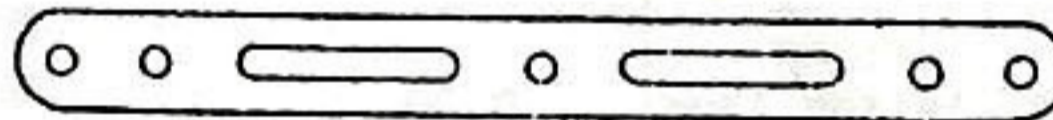

EDITION NEW CAVENDISH BOOKS The Hornby companion séries

N° ARTI		PRIX
1	THE PRODUCT OF BINNS ROAD Peter Randall	250,00
2	THE MECCANO SUPER MODELS Geoff Wright	315,00
3	HORNBY DUBLO TRAIN 1938 - 1964 Michael Foster	375,00
3A	HORNBY DUBLO COMPENDIUM Allan F. Ellis	65,00
4	DINKY-TOYS ET MODELLED MINIATURES Mike et Sue Richardson	375,00
4A	DINKY-TOYS COMPENDIUM Patrik Trench	65,00
5	THE HORNBY GAUGE 0 SYSTEM Chris et Julie Graeb	375,00
5A	GAUGE 0 COMPENDIUM Chris et Julie Graeb	65,00
6	THE MECCANO SYSTEM Love et Gamble	375,00
6A	THE MECCANO SYSTEM COMPENDIUM Love et Gamble	65,00
7	THE MECCANO MAGAZINE 1916 - 1981 Manduca et J. Walker	375,00
7A	THE HORNBY COMPENDIUM (approx.) Roger Beardsley	315,00

MISCELLANEOUS

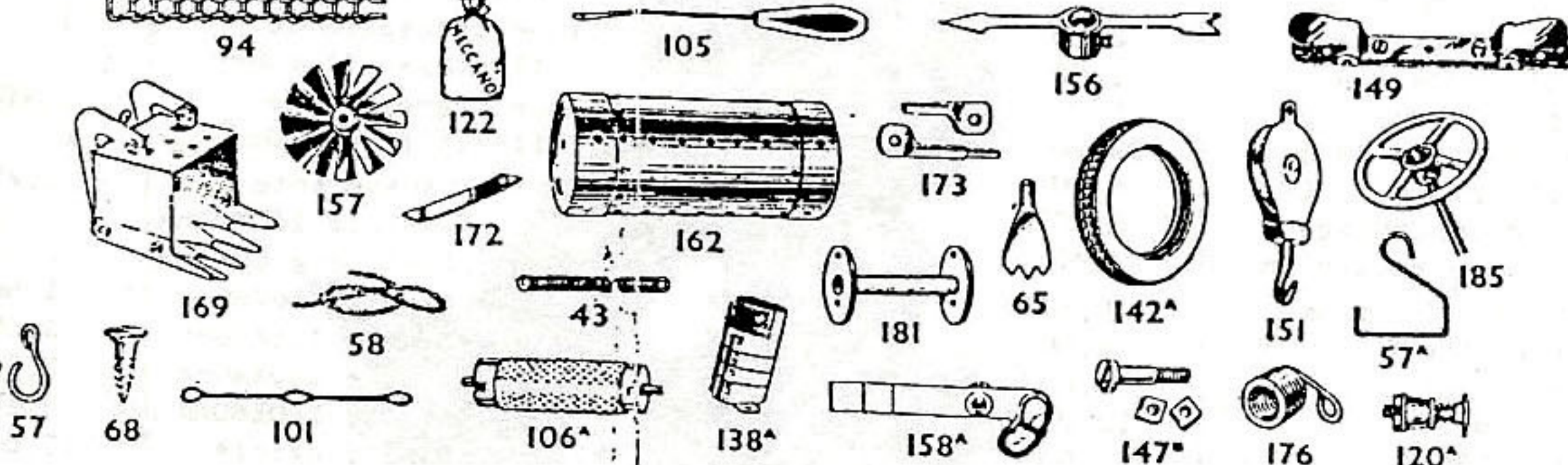

BERT LOVE MECCANO BOOKS

MECCANO CONSTRUCTOR GUIDE	25,00
MECCANO CONSTRUCTOR GUIDE HANDBACK	60,00

TARIF MECCANO FRANCE

TARIF MECCANO FRANCE

198	Pl. à charnière 115X60mm	26,75
199	Plaque cintrée en U	5,80
200	Pl. cintrée R43mm	5,80
201	Pl. gousset flexible	8,80
211A	Pignon hélicoïdal	36,60
211AB	Pignons hélicoïdaux (211A + 211B)	112,60
211B	Pignon hélicoïdal	80,60
212	Raccord tring. et ban.	1,50
212A	Raccord tringle et bande à angle droit	2,40
213	Raccord de tringle	1,40
214	Pl. semi circ. D65mm	4,00
215	Bande cintrée 75mm à glissière	2,20
216	Cylindre 65X30mm	21,40
221	Plaque flex. triang. métal jaune 60X40mm	2,60
222	Plaque flex. triang. métal jaune 60X50mm	3,70
223	Plaque flex. triang. métal jaune 60X60mm	3,70
224	Plaque flex. triang. " " 90X40mm	3,70
225	Plaque flex. triang. " " 90X50mm	3,70
226	Plaque flex. triang. " " 90X60mm	3,70
230	tringles à cannel. 100mm	15,00
231	boul. p. tring. à cannelure	4,40
235	Bde étroite 5 trs zing.	1,80
235A	Bde étroite 6 trs zing.	1,80
235B	Bde étroite 7 trs zing.	1,90
235D	Bde étroite 9 trs zing.	2,10
235G	Bde étroite 3 trs zing.	1,80

N° ARTI'

1	NOUVELLE BOITE	119,40
2	NOUVELLE BOITE AVEC MOTEUR ELECTRIQUE	199,00
3	NOUVELLE BOITE "	259,20
4	NOUVELLE BOITE "	349,20
5	ANCIENNE BOITE (1980)	399,60
6	ANCIENNE BOITE "	539,60
7	ANCIENNE BOITE "	843,40
8	ANCIENNE BOITE "	1122,40
9	ANCIENNE BOITE "	3520,00
10	ANCIENNE BOITE "	11900,00
1X	NOUVELLE BOITE AVEC MOTEUR	79,20
2X	ANCIENNE BOITE (1980)	89,00
3X	ANCIENNE BOITE "	118,20
4X	ANCIENNE BOITE "	199,20
5X	ANCIENNE BOITE "	210,40
6X	ANCIENNE BOITE "	211,80
7X	ANCIENNE BOITE "	312,40
8X	ANCIENNE BOITE "	898,00
9X	ANCIENNE BOITE "	5996,00
	BOITE MECANISME	379,00
	MOTEUR MAGIC A RESSORT	77,80
	MOTEUR MO ELECTRIQUE	143,20
	MOTEUR 6 VITESSES 12 V	
	MEUBLE VIDE, BOITE 10 AVEC ALVEOLES	2200,00

Gravatte MECCANO... 100 F
 MECCANO MAGAZINE français
 1924 à 1937..... 60 F
 1953 à 1959..... 40 F
 MECCANO MAGAZINE anglais
 Petit format..... 60 F
 Grand format..... 40 F

BOITES DE CONSTRUCTIONS MARKLIN METALL (Allemagne)
 Système compatible à MECCANO

N° ARTI		PRIX
A	Boîte 178 pièces	258,00
B	Boîte 265 pièces	411,00
C	Boîte 442 pièces	724,00
E1	Boîte complémentaire	207,00
E2	Boîte complémentaire	396,00
E3	Boîte complémentaire	652,00
	Boîte, transporteur, camions etc... 36 modèles	1056,00
	Boîte, manutention, tracteur etc... 24 modèles	605,00
	Boîte, engins de chantiers etc... 28 modèles	751,00
	Boîte, télécabines etc... 24 modèles	811,00

Moteur électrique universel n° 1073, 2 vitesses et inverseur 190 ou 750 tours minute, alimentation 12 ou 16 volts en alternatif ou en continu. 299,00

Moteur électrique universel n° 1074, 5 vitesses, 170/430/850/2950/3950 t/m, même alimentation. 309,00
 CES MOTEURS SONT SILENCIEUX ET PUISSANTS.

Pièces détachées disponibles

60	Roue de 75 dents	47,00
65	Pignon de 19 dents avec embrayage à griffes	40,00
67	Pignon de 25 dents avec embrayage à griffes	47,00
69	Pignon d'angle de 30 dents, diamètre 21 mm	33,00
70	Pignon d'angle de 60 dents, diamètre 42 mm	75,00
151.2.3	Roulement à billes de 63 mm	91,00

BOITES DE CONSTRUCTIONS TEMSI (Hollande)

Système rouge, vert et nickelé identique à MECCANO

00	Boîte 45 pièces	44,00
0	Boîte 75 pièces	74,00
1	Boîte 100 pièces	124,00
2	Boîte 149 pièces	166,00
3	Boîte 240 pièces	302,00
4	Boîte 360 pièces	502,00
5	Boîte 470 pièces	646,00
	Boîte aux chaînes	90,00
	Boîte aux engrenages	90,00

Les entraxes MARKLIN et TEMSI étant de 4mm il sera donné gracieusement une mèche de 4,1mm pour toute première commande.

Un cliché polaroïde peut être envoyé contre 12,20 Fr. en timbre poste, afin de visualiser les boites MARKLIN ou TEMSI. il sera déduit pour toute commande de ces marques, supérieur à 250 Fr.

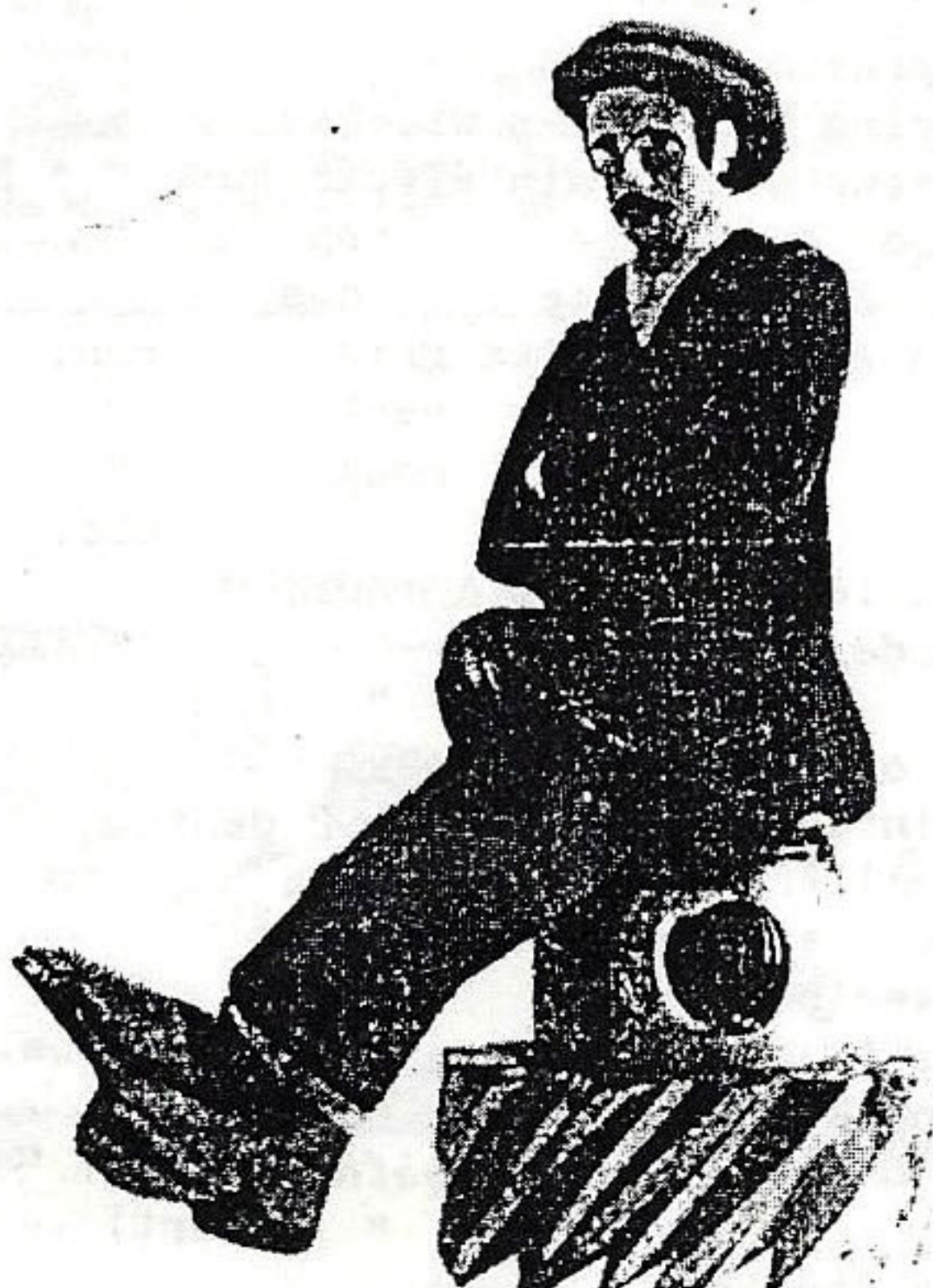

N° ARTICLE	DESIGNATION	PRIX
25B	Pignon de 25 d. L 3/4	88,20
26D	Pignon de 15 d. L 1/2	53,70
26E	Pignon de 15 d. L 3/4	69,80
26F	Pignon de 22 d. L 1/4	52,60
26G	Pignon de 22 d. L 1/2	64,70
26H	Pignon de 22 d. L 3/4	82,30
26K	Pignon de 30 d. L 1/4	74,90
26M	Pignon de 10 d. L 1/4	46,00
26N	Pignon de 11 d. L 3/8	48,50
26R	Pignon de 13 d. L 3/8	48,50
27E	Roue dentée de 55 d.	40,00
27G	Roue dentée de 45 d.	36,00
27H	Roue dentée de 65 d.	48,50
27I	Roue dentée de 66 d.	48,50
37D	Ecr. à orei. fil. MECCANO	10,00
51A	Plaque à rebords 3X3 trs	12,80
52B	Plaque 7X15 trous	40,50
52C	Plaque 7X19 trous	51,20
52D	Plaque 7X25 trous	65,20
52E	Plaque 7X13 trous	37,50
52F	Plaque 7X7 trous	22,40
52G	Plaque 7X9 trous	26,90
54A	Plaque à sect. sans reb.	19,50
59A	Petite bague arrêt	8,00
62C	Bras de maniv. dble tdé	15,80
63D	Accouplement 2 trous	27,40
70A	Plaque 11X9 trous	42,80
70B	Plaque 11X11 trous	51,00
70C	Plaque 11X15 trous	56,10
70D	Plaque 11X19 trous	67,50
70E	Plaque 11X25 trous	79,90
71	Plaque 5X7 trous	15,00
71A	Plaque 9X9 trous	34,40
71B	Plaque 9X15 trous	56,90
74A	Plaque 3X5 trous	7,80
74B	Plaque 3X7 trous	9,20
74C	Plaque 3X9 trous	11,70
74D	Plaque 3X11 trous	14,00
74E	Plaque 3X15 trous	19,20
74F	Plaque 3X19 trous	23,10
74G	Plaque 3X25 trous	29,30
74H	Plaque 3X13 trous	17,00
75	Plaque 5X15 trous	29,30
75A	Plaque 5X13 trous	25,90
75B	Plaque 5X19 trous	38,00
75C	Plaque 5X25 trous	47,70
104	Nav. nick. type MARK II	560,00
106	Roul. de bois p. métier	30,00
106A	Roul. sablé p. métier	50,00
107	Plateau p. mécanographe	50,00
109A	Plaque circulaire 63 mm	15,00
119	Segment en U	
127	Levier d'angle s. moyeu	12,00
129	Secteur à crémaillère	20,00
131D	Came droite	30,00
131G	Came gauche	30,00
137A	Boudin de roue de 64 mm	26,00
145A	Cour. d. 7,5, 150D, DP20	400,00
145B	Fig. 10 d. DP20 A/145A	60,00
146	Pl. circ. 6 A/16 tr. per	117,60
146A	Pl. circ. 4 A/16 tr. per	59,80
146B	Pl. circulaire de 76 mm	20,00
147D	Boulon pivot long	6,40
167C	Pignon de 16 dents	60,00
177	Grande chaise à palier	206,10
178	Petite chaise à palier	173,50
180	Cour. dble dent. 95/133	160,00
180A	Cour. dble dent. 57/95	150,00
211	Fig. hélicoïdal 12 dents	51,00
214A	Plaque 1/4 circulaire	6,50
214B	Pl. 1/4 circ. à reb.dr.	10,00
214C	Pl. 1/4 circ. à reb. gau	10,00
215A	Bande à glissière 79 mm	4,00
231	Pl. 190mm-140D. ch. 30	400,00
232	Plateau 190mm- 285 dents	450,00
235C	Bande étroite 4 trous	2,80
242	Cornièrre à 135° 2 trs.	4,80
242A	Cornièrre à 135° 3 trs.	5,40
242B	Cornièrre à 135° 4 trs.	6,20
242C	Cornièrre à 135° 5 trs.	6,80
242D	Cornièrre à 135° 6 trs.	7,20
242E	Cornièrre à 135° 7 trs.	7,80
242F	Cornièrre à 135° 9 trs.	9,60
242G	Cornièrre à 135° 11 trs.	12,00
242H	Cornièrre à 135° 13 trs.	17,60
242K	Cornièrre à 135° 15 trs.	18,20



La nouvelle mode Meccano.



33 Nouveau cliquet (compl^{te})

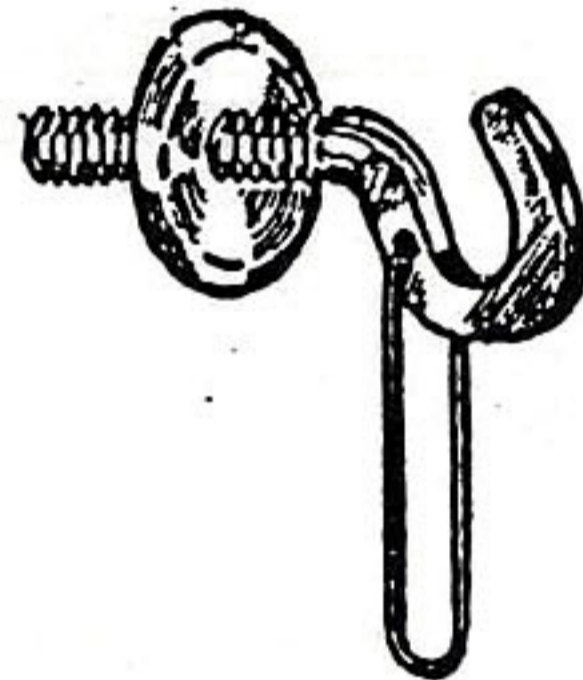

121 Accouplement de train.

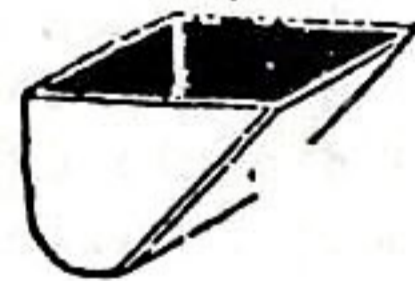
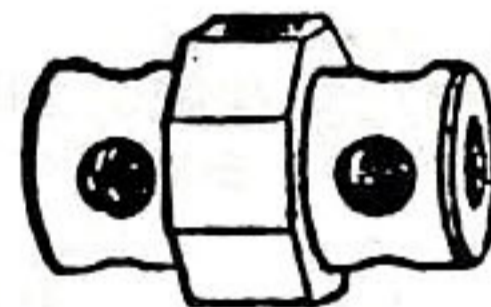
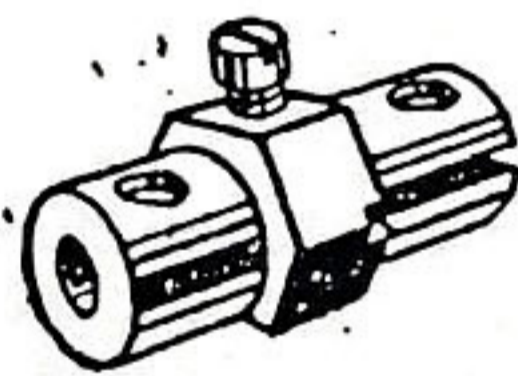

N° ARTI	DESIGNATION	PRIX
6n	Bande 4 trous 50 mm.	3,90
9g	Cornièrre 2 trous	3,90
11b	Support double 2 trous	5,90
19a	Roue de charette noire obs.	44,00
19c	Poulie de 150 mm. non sertie	105,00
20c	Poulie année 1915 rep.	85,00
25b	Pignon 25 dents 19 mm. larg. 19 mm.	98,20
33	Cliquet double avec boulon pivot rep.	30,00
33	Cliquet ancien noir obs.	15,00
34b	Clef porte écrou carré obs.	22,00
36c	Tige effilée obs.	22,00
37ab	vis + Ecrouts carrés par 50	40,00
57a	Crochet scientifique obs.	2,60
59b	Bague d'arrêt 3 trous	8,50
61	Aile de moulin obs.	13,00
63a	Accouplement octogonal rep.	39,00
63b	Accouplement octogonal pour bande rep.	32,50
101	Lisse pour métier à tisser rep.	10,00
103m	Poutrelle plate 2 trous	2,60
110	Crémaillère de 9 cm	9,10
120	Tampon	12,40
120a	Tampon à ressort	20,40
120c	Gros ressort de compression	2,60
120d	Bagues pour le ressort (2)	9,20
121	Accouplement de train (1922-1925) rep.	40,00
121a	Accouplement de train (1925-1940) rep.	31,00
122	Sac de charge obs.	13,00
123	Poulie à cône obs.	60,50
131	Godet de drague rep.	15,00
132	Volant de 7 cm	174,00
135	Carton pour théodolite rep.	9,00
138	Cheminée de navire jaune et noire rep.	60,00
138	Cheminée de navire rouge et noire rep.	60,00
138a	Cheminée de navire type cunard rep.	90,00
138b	" " " " "	90,00
138c	" " " " "	90,00
138d	" " " " "	90,00
138e	" " " " "	90,00
138f	" " " " "	90,00
138g	" " " " "	90,00
138h	" " " " "	90,00
138i	" " " " "	90,00
138j	" " " " "	90,00
138k	" " " " "	90,00
138l	" " " " "	90,00
138m	" " " " "	90,00
138n	" " " " "	90,00
138o	" " " " "	90,00
138p	" " " " "	90,00
138q	" " " " "	90,00
138r	" " " " "	90,00
138s	" " " " "	90,00
138t	" " " " "	90,00
138u	" " " " "	90,00
138v	" " " " "	90,00
138w	" " " " "	90,00
138x	" " " " "	90,00
138y	" " " " "	90,00
138z	" " " " "	90,00
140z	Vis pour numéro 140	7,20
143a	Longrine circulaire diamètre 9 cm	
149	Frotteur pour train électrique rep.	130,00
150	Crampon de levage rep.	110,00
151	Palan à une poulie obs.	75,00
152	Palan à deux poulies gris rep. Mars	
152	" " " vert " "	
152	" " " rouge " "	
153	" trois " obs.	100,00
156	Aiguille de 6 cm rep.	60,00
158	Bras de sémaphore " "	150,00
158a	" " " " "	150,00
159	Scie circulaire obs.	60,00
167a	Chemin de roulement de 192 dents rep.	293,70
167e	Crémaillère à grandes dents	31,90
169	Pelle d'excavateur (rouge)	350,00
173	Eclisse pour rails rep.	50,00
174	Boîte à graisse ou graisseur obs.	26,00
185a	Volant d'auto diamètre 63 mm.	48,80
187	Roue d'auto en métal peint (rouge)	5,00
187	" " " " (vert)	5,00
235f	Bande étroite 11 trous	6,50



DIFFÉRENTIEL

OBSERVATIONS - Le pignon hélicoïdal M s'engrène avec le pignon hélicoïdal O et le pignon hélicoïdal N avec le pignon hélicoïdal P. Les 2 axes principaux se rejoignent au centre de la bague d'arrêt Q. Les pignons normaux de 25 d R et S s'engrènent respectivement avec les pignons de 19 d T, U et V, W grâce au décalage des trous des bandes spéciales de 5 trous -

NOTA : Les pignons pignons de 13 dents les pignons MECCANO de 15,4 mm sont trop utiliser des pignons GENTINE " de 12 dents

hélicoïdaux utilisés sont des d'un diamètre de 13,8 mm, de 14 dents ayant un diamètre large. On peut à la rigueur hélicoïdaux "MECCANO AR- dont le diamètre est de 14,2 mm -

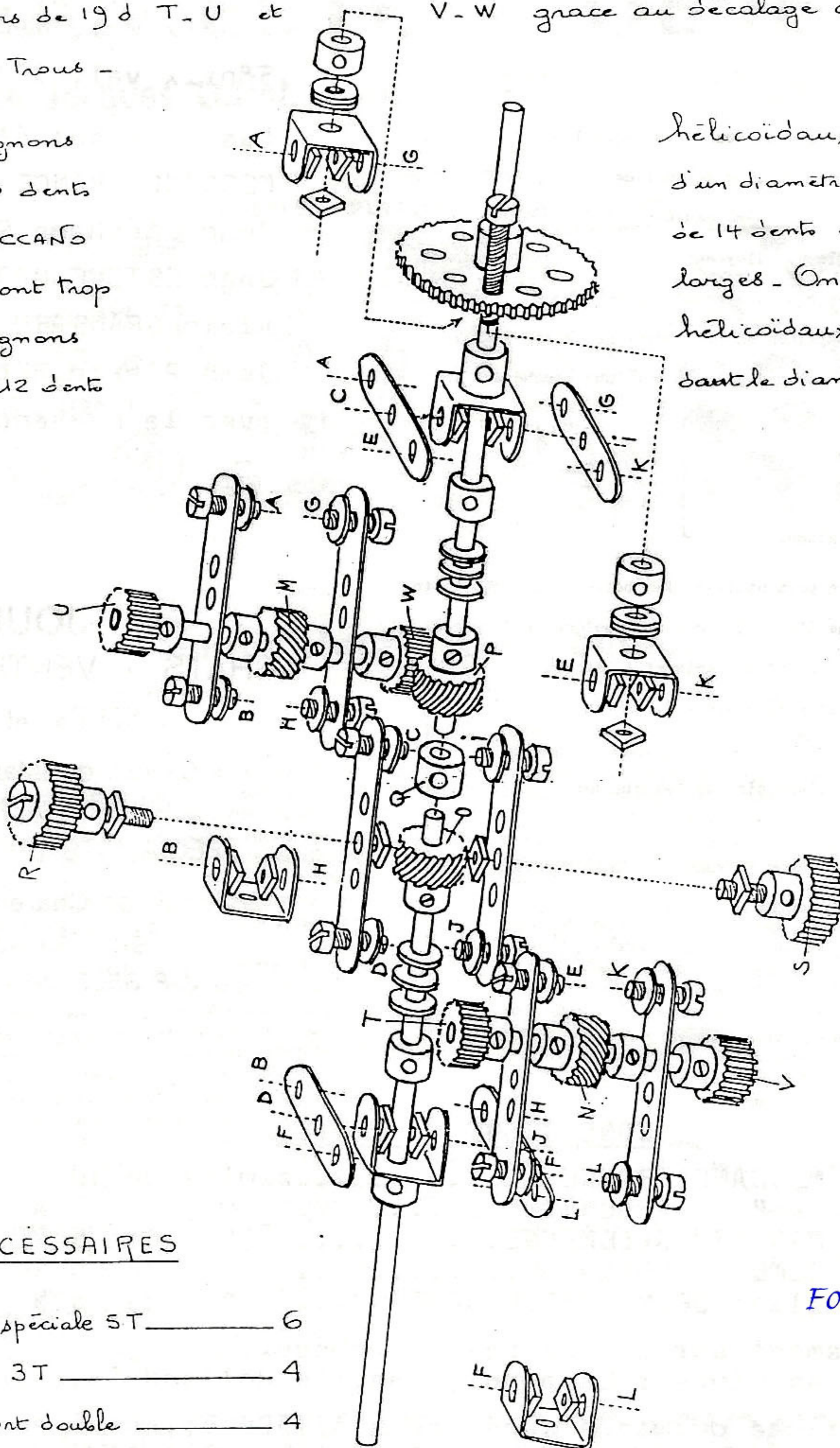

PIECES NÉCESSAIRES

N° 6 - Bande spéciale 5T	_____	6
N° 6a. " 3T	_____	4
N° 11 - Support double	_____	4
N° 15b. Triangle de 10 cm	_____	1
N° 16 - " " 9 cm	_____	1
N° 17 - " " 5 cm	_____	2
N° 25 - Pignon de 25 d (6mm)	_____	2
N° 26 - " " 19 d (6mm)	_____	4
N° 27a. Roue dentée 57 d.	_____	1
N° 37a. Ecrou	_____	18

Fouqué

N° 37b. Boulon de 5 mm	_____	12
N° 38 - Rondelle	_____	22
N° 59 - Bague d'arrêt	_____	7
N° 111 - Boulon de 19 mm	_____	2
N° 116 - Grande chape	_____	2
N° 147d - Grand boulon-pivot	_____	2
N° 211a - Pignon hélicoïd. 13d	_____	4

M. et M^{me} Roger VICTOR
11, Avenue Marechal Leclerc
91370 VERRIÈRES le BUISSON
Tel.
C.A.M. 277

Monsieur Jean ESTÈVE
3 rue Jacques CALLOT
75006 PARIS

Verrières le Buisson le 21/12/1986

Cher Monsieur :

C'est bien volontier que je vous communique les références des peintures que j'utilise pour la restauration de quelques pièces MECCANO, ceci à titre indicatif car les tons dans une même couleur ont évolués suivant les années, en particulier pour les bleus. Il y aura un petit tour de main et surtout un local pour utiliser les bombes aérosol.

Si les pièces ne sont pas trop rouillées en profondeur utiliser FRAMETO ensuite une sous couche avec auto raccord gris 30 puis une couche de finition :

rouge Fiat 181	AÉROSOL
vert foncé 713 hit color	
bleu Saviem 423	
or riche 192 altona	

S'il s'agit de petites pièces l'on peut utiliser des boites pour maquetiste de la marque ENAMEL plus pratique d'emploi, en voici quelques références:

rouge n° 20 - vert n° 3 - gris n° 5 etc...

Le dessus des boites porte un n° et a la couleur du contenu.

NOTE : bien respecter les modes d'emplois des fournisseurs.

Espérant vous avoir été agréable recevez je vous prie Cher Monsieur

L'Expression de mes meilleurs sentiments.

CONDITIONS de VENTE.

Tarif MECCANO FRANCE.....	remise de 10 %
" " ARGENTINE.....	" de 5 %
" MARKLIN ALLEMAGNE.....	" de 5 %
" TEMSI HOLLANDE.....	" de 5 %
Trouvailles JEAN ESTÈVE OBJETS....	" de 5 %

Uniquement sur les pièces détachées.

Pour les Clubs : Espagnol, Français, Hollandais, Suisse.

Pour toute commande supérieure à 1500 Fr. envoi en franco.

Et 2% de remise supplémentaire après déduction des 10 %.

Les marchandises ne sont ni reprises ni échangées.

Les envois se font en contre-remboursement.

Hormis la nomenclature Française, les autres marchandises venant d'au-delà de nos frontières les prix peuvent changer sans préavis.

Si cet INFOS MECCANO N°1 vous a intéressé, il n'en tient qu'à vous pour que le numéro deux voit le jour.

Bonnes constructions à tous et bonnes chimes.

JEAN ESTÈVE OBJETS

Résultats du concours MECCANO
au Musée RAMBOLITRAIN.

1° prix val. 1850 Fr Mr ALEXIS.

2° prix val. 1210 Fr Mr FIGUREAU.

3° prix val. 640 Fr Mr HEYSSAT.

4° prix val. 490 Fr Mr JACQUEMIN.

5° prix val. 350 Fr Mr ALLANIQUE.

Les prix ont été offerts par :

MECCANO FRANCE

Jean Stéphane CHAPELON

Jean ESTÈVE OBJETS

Alain GRANDSARD

Jean Pierre BELTOISE

avec la présence de Marc REBIBO.

◆ JOUETS ◆
ACHATS - VENTES - ECHANGES
NEUFS et ANCIENS

Ouvert du Mardi au Samedi
de 13 heures à 19 h 30

SPECIALISTE DU JOUET ANGLAIS

284, rue de Charenton 75012 PARIS

Tél: (1) 43.44.23.03

J.-P. BELTOISE - A. GRANDSARD