

Montage du 49/900 avec GC de sécurité 1^{er} niveau

P 1/4

Montage des tréteaux

- 1 Placer les tréteaux dauphinés dédoublés tous les 3m en intercalant entre les semelles des platines et le sol des cales de répartition des charges adaptées au terrain.

Ecartement entre pied intérieur et façade environ 10cm.
Mettre de niveaux.

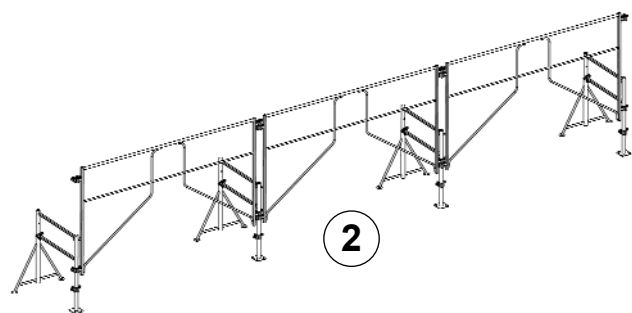
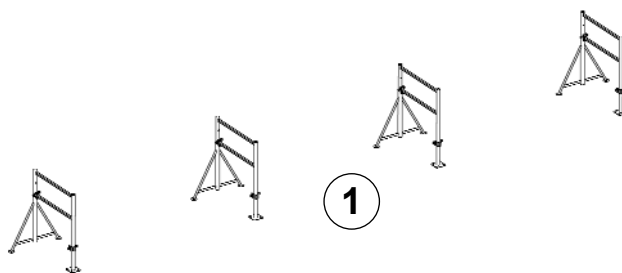

Montage des garde-corps

- 2 Du sol relier les tréteaux dauphinés avec les garde-corps sécurité réf. 563126.
Pour le montage des garde-corps voir explications page 4

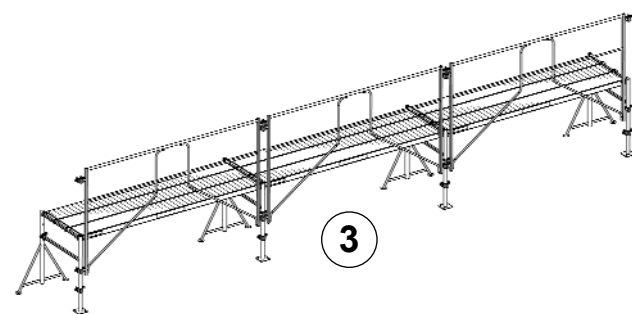

Montage des planchers

- 3 Du sol, mettre en place le premier niveau de planchers sur les tréteaux dauphinés, et les verrouiller sous le barreaux à l'aide des tirettes anti-soulèvement.

Montage des Echafrans

- 4 Après s'être équipés des E.P.I.
Monter sur le premier niveau de planchers et emboîter dans les tréteaux d'extrémités un échafran à barreaux fixes 2m. Puis dans les tréteaux intermédiaires un échafran passage ou export 2m .

Montage des plinthes

- 5 Procéder à l'installation des plinthes longitudinales (les pattes des plinthes dans les encoches des planchers) et des plinthes latérales dans les échafran situés en bout d'échafaudage (les U des plinthes dans les montants).

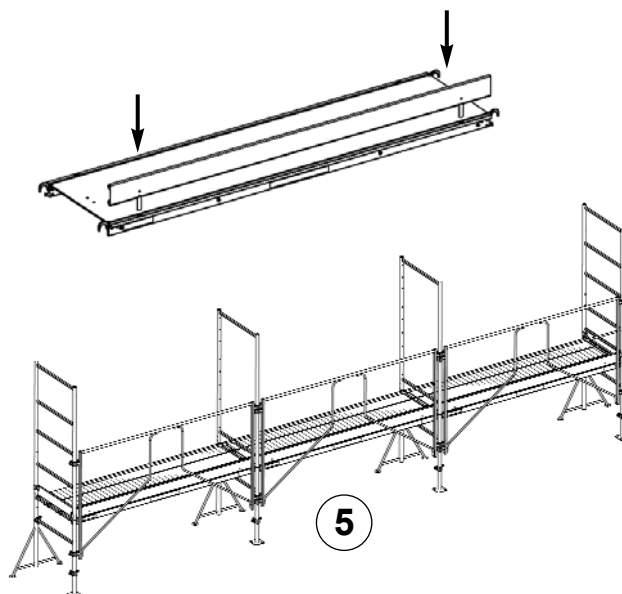
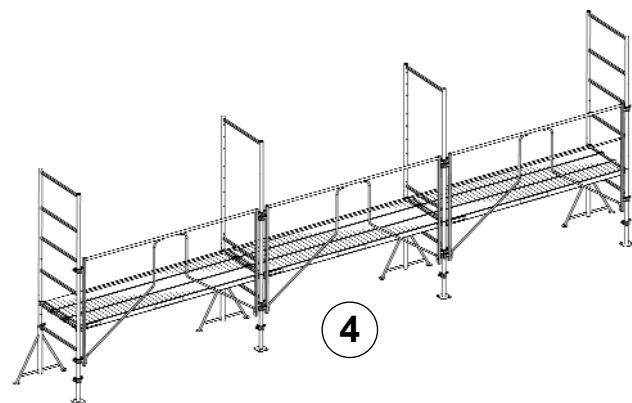

Nota: Vérifier qu'il n'y a pas plus de 20cm entre le bord du plancher et la façade, auquel cas rajouter garde-corps et plinthes côté intérieur.

Montage du 49/900 avec GC de sécurité 2^{ème} niveau (et les suivants)

P 2/4

Montage des garde-corps

- 6** Toujours du 1^{er} niveau, relier les échafrans avec les garde-corps de sécurité.
Pour le montage des garde-corps voir explications page 4

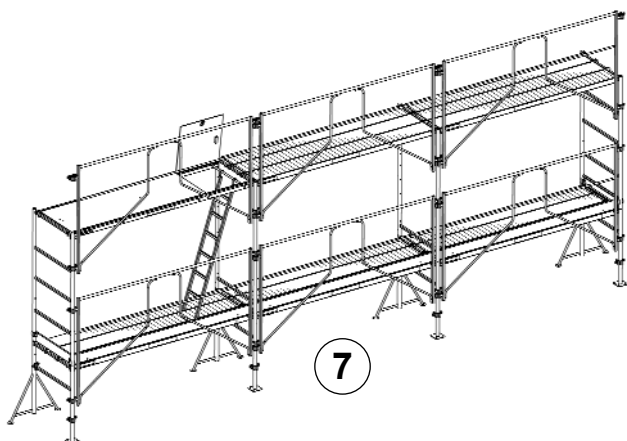
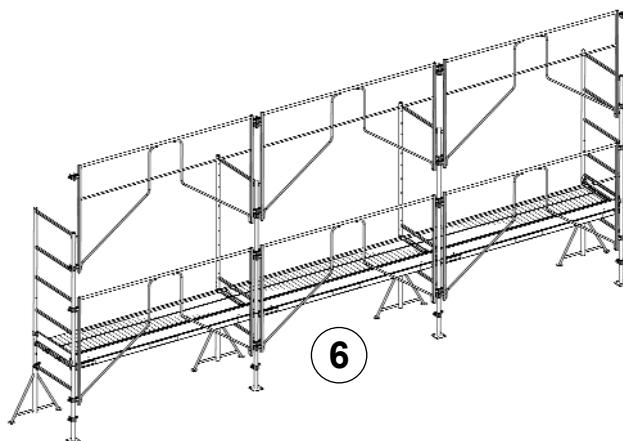

Montage des planchers

- 7** Mettre en place le deuxième niveau de plancher dont un avec trappe pour l'accès, et les verrouiller.
Puis installer l'échelle d'accès.

Au fur et à mesure du montage installer les ancrages ou amarrages nécessaires.

Montage des échafrans

- 8** Monter sur le 2^{ème} niveau, et emboîter dans les extrémités un échafran à barreaux fixes 2m.
Puis dans les intermédiaires un échafran passage ou export 2m.
Utilisation des E.P.I.

Montage des plinthes

- 9** Procéder à l'installation des plinthes longitudinales et latérales.

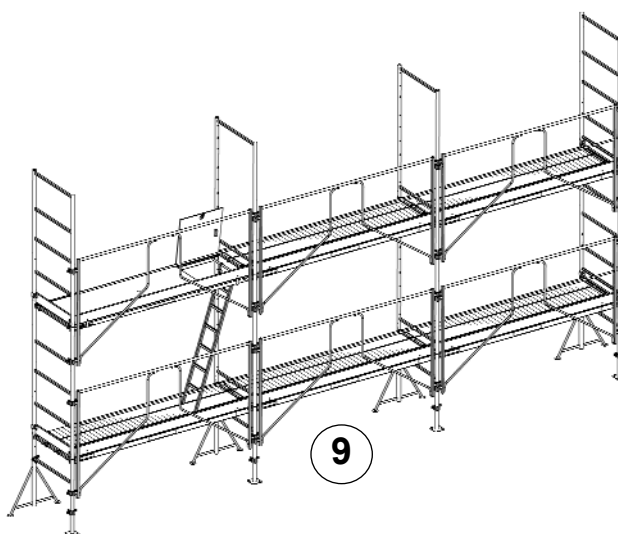
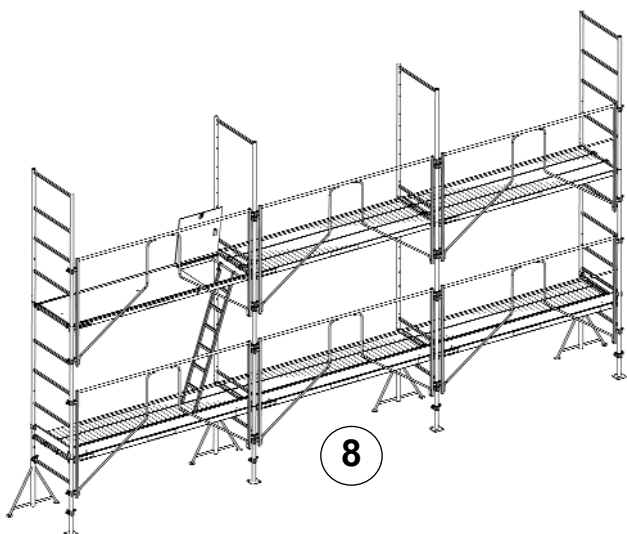

Procéder de la même façon pour tous les étages supplémentaires.

Nota : Si le bord du plancher de l'échafaudage est éloigné de + de 20cm de la façade, il est obligatoire de mettre en place des garde-corps et plinthes coté façade, ou de rajouter un déport universel.

Montage du 49/900 avec GC de sécurité dernier niveau

P 3/4

Montage des garde-corps

- 10** Toujours du 2^{ème} niveau, relier les échafrans avec les garde-corps de sécurité.
Pour le montage des garde-corps voir explications page 4

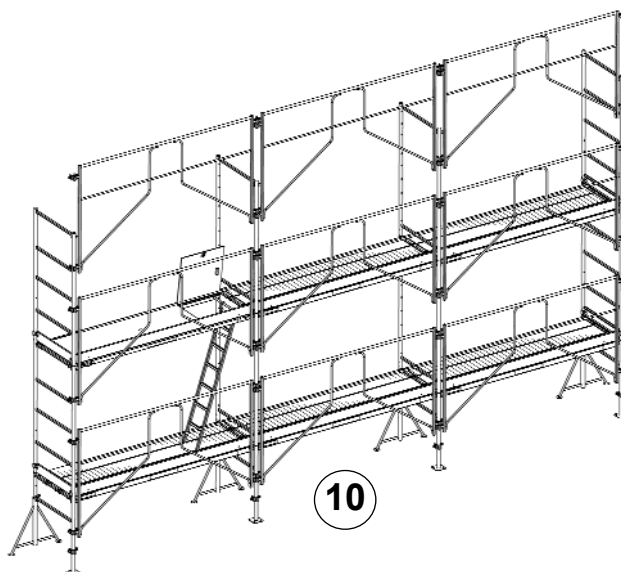
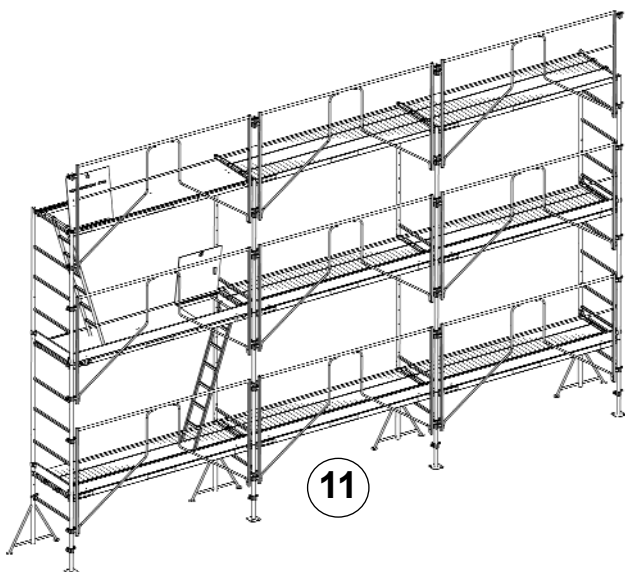

Montage des planchers

- 11** Mettre en place le dernier niveau de plancher dont un avec trappe pour l'accès, et les verrouiller.
Puis installer l'échelle d'accès.

Au fur et à mesure du montage installer les ancrages ou amarrages nécessaires.

Montage des échafrans

- 12** Du dernier niveau, emboîter dans les extrémités un médiafran à barreaux fixes 1,35m. Puis dans les intermédiaires un poteau tube appui GC 1,60m.
Utilisation des E.P.I.

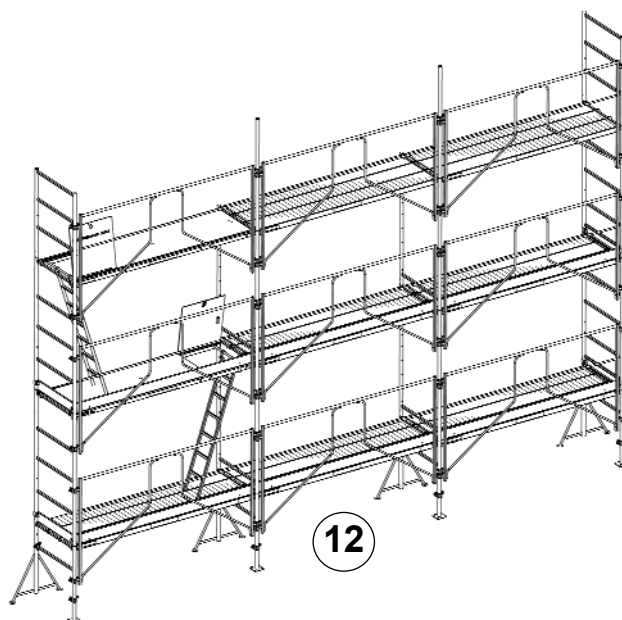
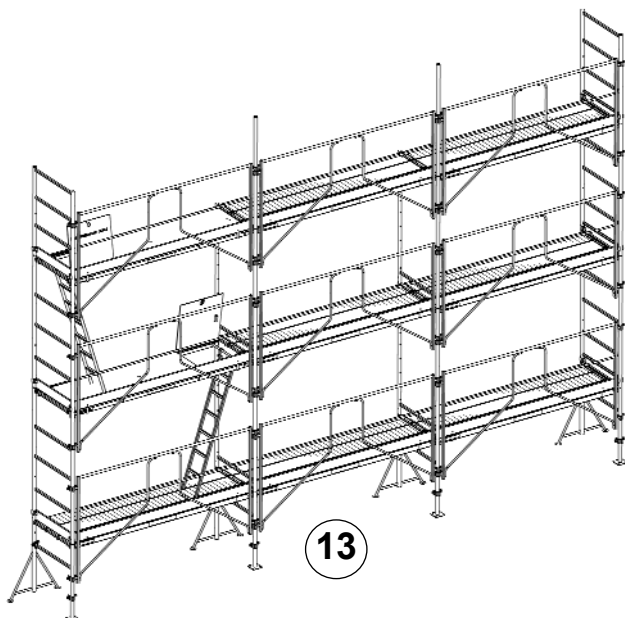

Montage des plinthes

- 13** Procéder à l'installation des plinthes longitudinales et latérales de ce dernier niveau.

Montage des garde-corps longitudinaux 3m 49/900

P 4/4

Montage des garde-corps

- 1** Pour le montage du garde-corps il est préférable d'effectuer ce montage par deux personnes, poser sur l'échafran de gauche le crochet sur le barreau de l'échafran.

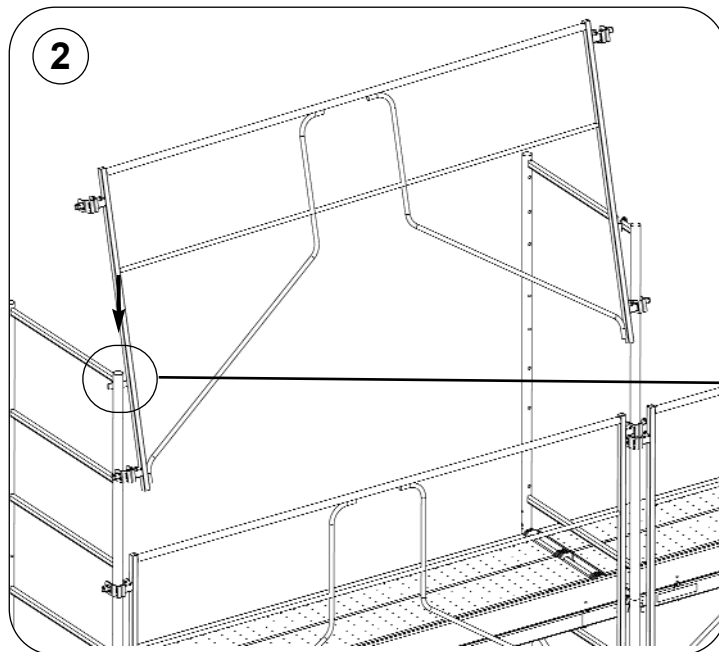
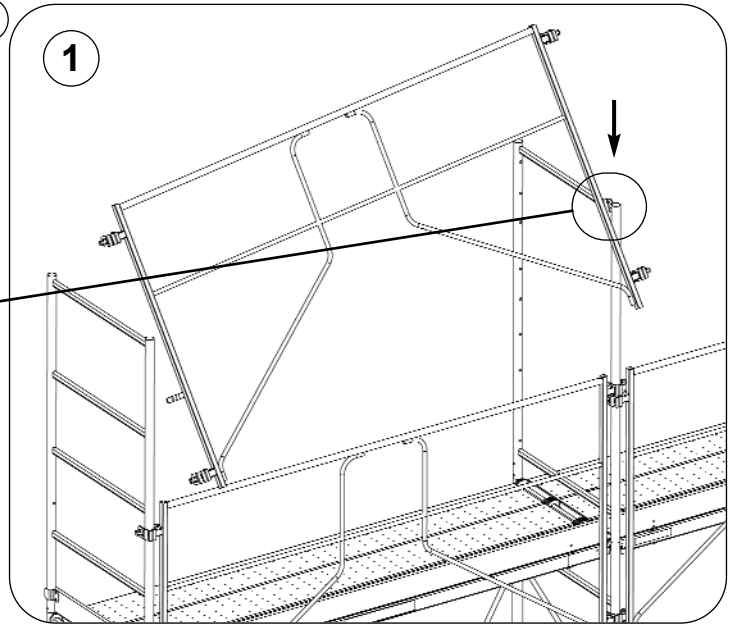
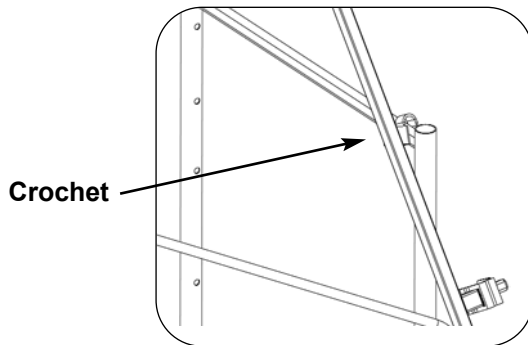

- 2** Remonter le GC jusqu'à positionner le plat contre le dessous du barreau de l'échafran de façon à ce que le plat soit dans l'angle de l'échafran.

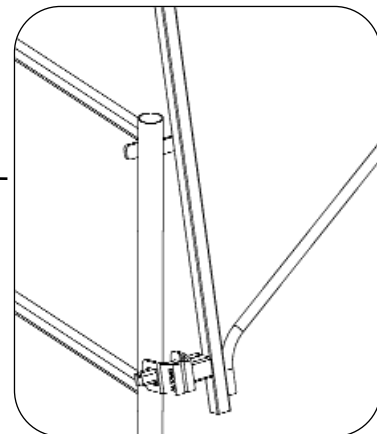

- 3** Tirer vers soi pour mettre le GC droit tout en gardant le plat sous le barreau. Puis claveter le garde-corps des deux côtés sur les échafrans.

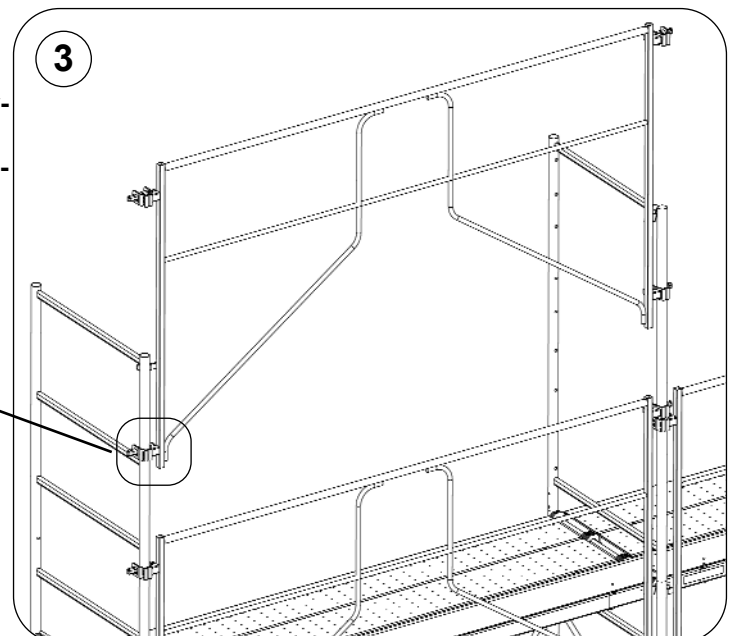
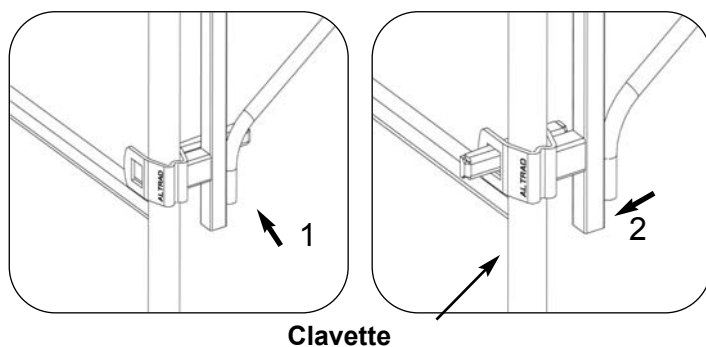

Procéder de façon inverse pour le démontage.