



Audi A4 berline et Avant





Bientôt, il y aura

une voiture.

A4

Qui n'a jamais existé auparavant. La nouvelle **Audi A4.**

Nous construisons des voitures depuis plus de 100 ans. Beaucoup de choses ont changé depuis cette époque. Les voitures ont gagné en intelligence, en sécurité, en élégance, et offrent désormais davantage de confort. Une voiture peut-elle encore surprendre aujourd'hui ? Nous pensons que oui.

L'Audi A4 représente plus que le fruit de nombreuses années de perfectionnement en matière d'expérience automobile : elle sert de référence aux autres. C'est la première fois qu'autant d'innovations sont présentes pour rendre la conduite à la fois plus agréable et plus excitante. Jamais une A4 n'a été aussi spacieuse. Jamais vous n'avez eu la possibilité de configurer votre voiture de façon aussi personnalisée. L'Audi A4 est la voiture du futur. Mais vous pouvez la conduire dès aujourd'hui.





L'Audi A4.

Une Audi, indéniablement. Une personnalité, indéniablement. Des lignes vives définissent la silhouette classique de la berline. La ligne d'épaule et le long capot moteur donnent une impression d'allongement du véhicule et lui confèrent un dynamisme évident. Avec ses roues de grande dimension et ses porte-à-faux courts, le corps puissant du véhicule annonce un style résolument sportif et la ligne de toit allongée souligne son élégance. Découvrez son caractère.

Une physionomie marquante.

Les lignes en forme de V du capot moteur trouvent leur accomplissement dans la calandre monobloc ; les entrées d'air latérales complètent l'impression d'harmonie. Les phares xénon (en option) effilés n'ont pas seulement belle allure, ils sont également recherchés sur le plan technique et dotés d'une bande composée de diodes qui fait office d'éclairage de jour. Les lampes à diodes bénéficient d'une consommation d'énergie nettement plus faible que les feux de croisement normaux et d'une durée de vie prolongée.





Une parfaite synthèse de confort et de sportivité – l'Audi A4 Avant. Ses proportions impressionnantes lui donnent une apparence puissante. Les lignes de pavillon et d'épaule retombant légèrement vers l'arrière créent une impression de vitesse et de dynamisme. Et avec sa longueur de 4,70 mètres, l'Audi A4 Avant exprime élégance et sportivité.



L'Audi A4 a grandi. Il ne s'agissait pas seulement d'une idée de nos designers, mais aussi de nos ingénieurs, qui ont doté l'A4 d'un nouveau châssis. L'essieu avant a été déplacé de plus de 15 centimètres vers l'avant, optimisant la répartition des charges sur les essieux. Vous le sentirez tout de suite : l'A4 est plus puissante, puis agile, a une meilleure tenue de route – tout en étant encore plus dynamique qu'avant.





Non seulement l'essieu avant a été avancé, mais le boîtier de direction a aussi trouvé une nouvelle place. Positionné plus bas, il se trouve maintenant nettement plus près des roues. Cela signifie que les mouvements du volant sont transmis de manière encore plus directe. Résultat : votre conduite gagne en précision, vous ressentez immédiatement la réponse de la route, pour une expérience plus sportive.



La transmission intégrale permanente quattro® répartit la puissance motrice de l'Audi A4 de manière asymétrique et dynamique sur les quatre roues. Si l'une des roues menace de perdre son adhérence au sol, le système quattro® compense cette irrégularité par une nouvelle répartition de la puissance. Le programme électronique de stabilité ESP assure une stabilité de conduite accrue, quelle que soit la vitesse, grâce à un freinage ciblé et à des interventions prudentes sur la gestion du moteur.

The image shows the front interior of an Audi A4 Quattro. The view is from the passenger side looking towards the driver's seat. The front seats are upholstered in dark leather with perforated Milano leather on the seatbacks and headrests. The seats have a sporty, bucket-like design with side bolsters. The dashboard is dark with a large central display screen. The steering wheel is leather-wrapped with the Audi logo in the center. The center console has a gear shifter and handbrake. The overall aesthetic is clean, modern, and luxurious. The background shows a blurred landscape of mountains and a clear sky.

Prenez place et profitez de l'habitacle généreux de l'A4, peu importe que vous soyez assis à l'avant ou à l'arrière. Grâce à leur structure mœlleuse et à leurs bourrelets latéraux marqués, les sièges confort climatisés à l'avant en option vous permettent de ressentir le luxueux confort de la voiture. (L'assise des sièges est recouverte de cuir perforé Milano et l'assise et le dossier sont ventilés et chauffants. Les assises des sièges des places extérieures arrière non ventilées sont également recouvertes de cuir Milano perforé.) Les sièges confort climatisés requièrent un réglage électrique. Ainsi, vous pouvez positionner de façon personnalisée la hauteur et l'inclinaison de l'assise et du dossier des sièges. Des appuis lombaires à 4 axes également à commande électrique offrent un excellent maintien.

Les passagers à l'arrière sont également confortablement installés, et ce n'est pas uniquement grâce à la position adéquate de leur siège. La climatisation automatique confort 3 zones (en option) dispose d'aérations et d'un réglage séparé de la température pour le conducteur, le passager avant et les passagers arrière. Un capteur mesure le rayonnement solaire et adapte le réglage automatiquement. Un filtre à charbon actif débarrasse l'air de certaines substances nocives et pollens et optimise la climatisation de l'habitacle ; des capteurs d'humidité à détection fine permettent de réduire la buée sur les vitres. Et si jamais vous avez besoin de davantage de place, le dossier de la banquette arrière peut, si vous le souhaitez, être rabattu partiellement (2/3 ou 1/3) ou entièrement.



Le nouveau cockpit redessiné fournit de nombreuses informations. L'indicateur du rapport de vitesse du système d'information du conducteur optionnel vous facilite le choix de la bonne vitesse, vous permettant d'économiser activement du carburant ; l'afficheur du contrôle de pression des pneus optionnel vous avertit de toute perte de pression. Grâce au menu, vous pouvez personnaliser les fonctions du véhicule et définir de manière individualisée la luminosité de l'écran, l'éclairage extérieur et beaucoup d'autres paramètres. Le système audiophonique Bang & Olufsen en option assure un excellent divertissement : la puissance musicale de 505 watts est répartie sur dix canaux et retentit dans 14 haut-parleurs, en son surround bien entendu. Le frein de stationnement électromécanique de série et l'écran de qualité, également de série, situé au-dessus de la console centrale, vous garantissent un niveau de confort supplémentaire.



**Jantes en aluminium forgé
style 6 branches,**
7,5 J x 16 avec pneus 225/55 R 16.
(De série sur Ambiente)



**Jantes en aluminium coulé
style 6 branches,**
7,5 J x 17 avec pneus 225/50 R 17



**Jantes en aluminium coulé
style 5 branches en étoile,**
8 J x 18 avec pneus 245/40 R 18



**Jantes en aluminium coulé
Audi exclusive style 5 branches,**
8 J x 18 avec pneus 245/40 R 18.
(De série sur S line)



**Jantes en aluminium coulé
style 7 branches,**
7,5 J x 16 avec pneus 225/55 R 16



**Jantes en aluminium coulé
style 7 branches structurées,**
7,5 J x 17 avec pneus 225/50 R 17



**Jantes en aluminium coulé
style 10 branches en étoile,**
8 J x 17 avec pneus 245/45 R 17. (De série
sur Ambition Luxe) (en option avec pneus
avec propriétés de roue de secours,
8 J x 17 avec pneus 245/45 R 17)



Audi A4 gris météore nacré avec jantes en aluminium coulé style 10 branches en étoile. Equipements : sièges confort climatisés en cuir Milano beige cardamome, tableau de bord beige tara, applications décoratives en laurier brun muscade, système de navigation avec DVD incluant MMI, système audiophonique Bang & Olufsen.



Audi A4 bleu Aruba nacré avec jantes en aluminium coulé style 6 branches.
Equipements : sièges normaux en tissu Arkana gris lumière, tableau de bord gris graphite, applications décoratives en ronce de noyer brun, autoradio Symphony avec système audiophonique Audi.





Audi A4 Avant gris quartz métal avec jantes en aluminium coulé style 5 branches en étoile. Equipements : sièges Sport réglables électriquement en cuir Valcona brun mustang, tableau de bord noir, applications décoratives en ronce de noyer brun, système de navigation avec DVD incluant MMI et système audiophonique Audi.



Audi A4 Avant gris volcan nacré avec jantes en aluminium coulé style 10 branches en étoile. Equipements : sièges Sport réglables électriquement avec fonction mémoire en cuir Valcona beige Louxor, tableau de bord noir, applications décoratives laurier brun muscade, système de navigation avec DVD incluant MMI et système audiophonique Bang & Olufsen.



**Audi Drive Select**

différents réglages du véhicule à travers trois modes : « confort », « auto » et « dynamic » ainsi que le mode supplémentaire « individual » en combinaison avec MMI. (Uniquement avec direction dynamique et/ou amortissement piloté)

Direction dynamique

contribue, grâce à une régulation dynamique de l'effort et de l'angle de direction en fonction de la situation de conduite, à une augmentation du confort et de la dynamique de conduite en cas de changement de voie, de stationnement et de conduite dans les virages. (Uniquement avec Audi Drive Select)

Amortissement piloté

formidable adaptation du châssis aux différentes situations de conduite et aux diverses natures de la chaussée ; avec abaissement supplémentaire (- 20 mm). (Uniquement avec Audi Drive Select, servotronic ou direction dynamique et Audi Drive Select)

Système de freinage

à double circuit en diagonale, système antiblocage ABS avec répartiteur électronique de freinage EBV, programme électronique de stabilisation ESP avec assistant de freinage, servo-frein tandem, freins à disques avant et arrière, ventilés à l'avant

Indicateur d'usure des garnitures de frein à l'avant

affichage sur l'écran central

Châssis dynamique

pour un maximum de dynamisme et un confort souverain grâce à un essieu avant allégé à cinq bras, barre de stabilisation transversale ; essieu arrière trapézoïdal avec suspension indépendante des roues ; amortisseurs à gaz comprimé bi-tube et ressorts hélicoïdaux, ressorts à butée de traction, support d'essieu avant solidaire de la carrosserie, support d'essieu à réglage élastique à l'arrière

Châssis Sport

avec suspension ferme, amortissement et rabaissement de 20 mm pour un contact plus direct avec la route et un comportement sportif ; incluant entretoise en dôme. (De série sur S line)

Châssis Sport S line

avec réglage de châssis dynamique et rabaissement de 30 mm

Frein de stationnement électromécanique

comprend fonction de frein de stationnement à l'arrêt, assistance au démarrage par désactivation automatique et fonction frein de secours sur les quatre roues durant la marche

**Airbags**

airbag grand volume pour conducteur et passager avant avec détecteur de la position d'assise, airbag adaptatif pour conducteur et passager avant, **système d'airbags de tête, airbags latéraux** (airbag thorax et bassin à l'avant)

Airbags latéraux, à l'arrière (option), en complément de la protection latérale de collision dans les portières

Antipatinage ASR

pour une motricité optimale, empêche le patinage des roues motrices

Système d'appuis-tête intégral

grâce à la conception du siège, le haut du corps est réceptionné et la tête soutenue en cas de collision arrière. Ce système renforce la protection et réduit le risque de traumatisme cervical

Audi Hold Assist

maintient le véhicule à l'arrêt aussi bien en côte qu'en descente, sans limite de temps. Le système est activé d'une pression sur une touche et permet au conducteur un redémarrage confortable sans actionner le frein à main. (De série sur Ambition Luxe)

Blocage électronique de différentiel EDS

l'aide au démarrage intervient jusqu'à une vitesse d'environ 100 km/h, freine automatiquement les roues motrices sur route glissante et inégalement adhérente, assurant ainsi une excellente motricité

Audi Lane Assist

le système reproduit une voie de circulation virtuelle avec une caméra frontale et un capteur d'angle de direction ; si le conducteur tend à quitter sa voie de circulation et que le clignotant n'est pas activé, celui-ci est prévenu par des vibrations dans le volant. (Suppression de la bande de couleur grise sur le pare-brise, uniquement avec volant multifonction en cuir style 4 branches)

Audi Side Assist

surveille, au moyen d'une technique radar et à partir d'une vitesse de 60 km/h, la zone située à l'arrière et sur le côté du véhicule et informe le conducteur via un affichage par diodes dans le rétroviseur extérieur qu'un véhicule se trouve dans l'angle mort ou s'approche par l'arrière

Audi Parking System à l'arrière

facilite le stationnement à l'aide d'un signal sonore indiquant la distance arrière ; distance mesurée par capteurs à ultrasons discrètement intégrés dans le pare-chocs

Audi Parking System Plus

signal sonore et visuel indiquant la distance avant et arrière avec affichage sur l'écran

**Audi Parking System Advanced**

signal sonore et visuel indiquant la distance avant et arrière, affichage de la zone derrière le véhicule sur l'écran, caméra de recul discrètement intégrée dans la poignée de coffre. (Uniquement avec système de navigation avec DVD incluant MMI)

| Versions | A4 1.8 TFSI (120 ch) | A4 1.8 TFSI (160 ch) | A4 2.0 TFSI (180 ch) | A4 2.0 TFSI (211 ch) |
|--|---|---|---|---|
| Type de moteur | 4 cylindres essence en ligne à injection directe d'essence avec turbo | 4 cylindres essence en ligne à injection directe d'essence avec turbo | 4 cylindres essence en ligne à injection directe d'essence avec turbo | 4 cylindres essence en ligne à injection directe d'essence avec turbo |
| Cylindrée en cm³ (soupapes par cylindre) | 1798 (4) | 1798 (4) | 1984 (4) | 1984 (4) |
| Puissance max.¹ en ch (kW) à tr/mn | 120 (88)/3650–6200 | 160 (118)/4500–6200 | 180 (132)/4000–6000 | 211 (155)/4300–6000 |
| Couple max. en Nm à tr/mn | 230/1500–3650 | 250/1500–4500 | 320/1500–3900 | 320/1500–4200 |

Transmission/Roues

| | | | | |
|-----------------------------|---------------------------------------|---------------------------------------|---------------------------------------|---------------------------------------|
| Mode de transmission | Traction avant | Traction avant | Traction avant | Traction avant |
| Boîte de vitesses | Mécanique 6 vitesses | Mécanique 6 vitesses [multitronic®] | Mécanique 6 vitesses [multitronic®] | Mécanique 6 vitesses |
| Jantes | Jantes en aluminium forgé, 7,5 J X 16 | Jantes en aluminium forgé, 7,5 J X 16 | Jantes en aluminium forgé, 7,5 J x 16 | Jantes en aluminium forgé, 7,5 J x 16 |
| Pneus | 225/55 R 16 | 225/55 R 16 | 225/55 R 16 | 225/55 R 16 |

Poids/Volumes

| | | | | | | |
|--|---------------------------------|-------|--------|-------|--------|-------|
| Poids à vide² en kg | 1410 | 1410 | [1450] | 1430 | [1465] | 1435 |
| Poids total autorisé en kg | 1960 | 1960 | [2000] | 1980 | [2015] | 1985 |
| Poids sur pavillon/à la flèche en kg | 90/80 | 90/80 | | 90/80 | | 90/80 |
| Poids remorqué autorisé³ en kg | non freiné | 740 | [750] | 750 | [750] | 750 |
| | pente 12 % | 1300 | [1300] | 1500 | [1500] | 1500 |
| | pente 8 % | 1500 | [1500] | 1700 | [1700] | 1700 |
| Volume du réservoir env. en l | 65 | 65 | | 65 | | 65 |

Performances/Consommations⁴

| | | | | | | | |
|---|--------------------------------------|--------------------------------------|-------|--------------------------------------|-------|--------------------------------------|-----|
| Vitesse maximale en km/h (sur circuit) | 208 | 225 | [218] | 236 | [226] | 250 | |
| Accélération 0–100 km/h en s | 10,5 | 8,6 | [8,6] | 7,9 | [8,2] | 6,9 | |
| Carburant | Super sans plomb 95 RON ⁵ | Super sans plomb 95 RON ⁵ | | Super sans plomb 95 RON ⁵ | | Super sans plomb 95 RON ⁵ | |
| Consommations⁶ en l/100 km | urbaines | 9,9 | 9,6 | [9,4] | 9,0 | [9,7] | 9,0 |
| | routières | 5,5 | 5,7 | [5,9] | 5,2 | [5,6] | 5,2 |
| | mixtes | 7,1 | 7,1 | [7,2] | 6,6 | [7,1] | 6,6 |
| Emissions CO₂⁶ en g/km | urbaines | 236 | 227 | [222] | 207 | [226] | 207 |
| | routières | 131 | 136 | [138] | 122 | [132] | 122 |
| | mixtes | 169 | 169 | [169] | 154 | [167] | 154 |
| Norme de dépollution | | EU4 | EU4 | | EU4 | | EU4 |

[] Valeurs pour multitronic®/tiptronic. Observations ¹ à ⁷ voir page 125.

| Versions | A4 2.0 TFSI quattro (211 ch) | A4 V6 3.2 FSI quattro | A4 2.0 TDI (120 ch) avec filtre à particules | A4 2.0 TDI (143 ch) avec filtre à particules |
|--|---|--|---|---|
| Type de moteur | 4 cylindres essence en ligne à injection directe d'essence avec turbo | 6 cylindres essence en V à injection directe d'essence et système valvelift Audi | 4 cylindres diesel en ligne avec injection Common-Rail et turbo | 4 cylindres diesel en ligne avec injection Common-Rail et turbo |
| Cylindrée en cm³ (soupapes par cylindre) | 1984 (4) | 3197 (4) | 1968 (4) | 1968 (4) |
| Puissance max.¹ en ch (kW) à tr/mn | 211 (155)/4300–6000 | 265 (195)/6500 | 120 (88)/4200 | 143 (105)/4200 |
| Couple max. en Nm à tr/mn | 350/1500–4200 | 330/3000–5000 | 290/1750–2500 | 320/1750–2500 |

Transmission/Roues

| | | | | |
|-----------------------------|---------------------------------------|---------------------------------------|---------------------------------------|---------------------------------------|
| Mode de transmission | Transmission intégrale perm. quattro® | Transmission intégrale perm.quattro® | Traction avant | Traction avant |
| Boîte de vitesses | Mécanique 6 vitesses | Mécanique 6 vitesses [tiptronic] | Mécanique 6 vitesses | Mécanique 6 vitesses [multitronic®] |
| Jantes | Jantes en aluminium forgé, 7,5 J x 16 | Jantes en aluminium forgé, 7,5 J x 16 | Jantes en aluminium forgé, 7,5 J X 16 | Jantes en aluminium forgé, 7,5 J x 16 |
| Pneus | 225/55 R 16 | 225/55 R 16 | 225/55 R 16 | 225/55 R 16 |

Poids/Volumes

| | | | | | | | |
|--|---------------------------------|-------|--------|-------|--------|-------|--------|
| Poids à vide² en kg | 1520 | 1580 | [1610] | 1465 | | 1460 | [1495] |
| Poids total autorisé en kg | 2070 | 2130 | [2160] | 2015 | | 2010 | [2045] |
| Poids sur pavillon/à la flèche en kg | 90/80 | 90/80 | | 90/80 | | 90/80 | |
| Poids remorqué autorisé³ en kg | non freiné | 750 | [750] | 750 | [750] | 750 | [750] |
| | pente 12 % | 1700 | [1900] | 1900 | [1900] | 1300 | [1700] |
| | pente 8 % | 1900 | [2100] | 2100 | [2100] | 1500 | [1900] |
| Volume du réservoir env. en l | 64 | 64 | | 65 | | 65 | |

Performances/Consommations⁴

| | | | | | | | |
|---|--------------------------------------|--------------------------------------|-----------------|--------------------------------------|-----|-----------------------|-----------------------|
| Vitesse maximale en km/h (sur circuit) | 246 | 250 (limitée) | [250] (limitée) | 205 | | 215 | [210] |
| Accélération 0–100 km/h en s | 6,6 | 6,2 | [6,4] | 10,7 | | 9,4 | [9,4] |
| Carburant | Super sans plomb 95 RON ⁵ | Super sans plomb 95 RON ⁵ | | Super sans plomb 95 RON ⁵ | | Gazole suivant NE 590 | Gazole suivant NE 590 |
| Consommations⁶ en l/100 km | urbaines | 10,0 | 13,0 | [13,0] | 6,7 | 6,9 | [7,8] |
| | routières | 5,9 | 6,6 | [6,7] | 4,1 | 4,4 | [4,7] |
| | mixtes | 7,4 | 8,9 | [9,0] | 5,1 | 5,3 | [5,8] |
| Emissions CO₂⁶ en g/km | urbaines | 232 | 311 | [311] | 176 | 181 | [205] |
| | routières | 139 | 157 | [160] | 109 | 115 | [124] |
| | mixtes | 173 | 213 | [215] | 134 | 139 | [154] |
| Norme de dépollution | | EU4 | EU4 | | EU4 | | EU4 |

[] Valeurs pour multitronic®/tiptronic. Observations ¹ à ⁷ voir page 125.

| | | | |
|--|---|--|---|
| Versions | A4 V6 2.7 TDI <div>avec filtre à particules</div> | A4 V6 3.0 TDI quattro <div>avec filtre à particules</div> | A4 Avant 1.8 TFSI (160 ch) |
| Type de moteur | 6 cylindres diesel en V avec injection Common-Rail et turbo | 6 cylindres diesel en V avec injection Common-Rail et turbo | 4 cylindres essence en ligne à injection directe d'essence avec turbo |
| Cylindrée en cm³ (soupapes par cylindre) | 2698 (4) | 2967 (4) | 1798 (4) |
| Puissance max.¹ en ch (kW) à tr/mn | 190 (140)/3500–4000 | 240 (176)/4000–4400 | 160 (118)/4500–6200 |
| Couple max. en Nm à tr/mn | 400/1400–3250 | 500/1500–3000 | 250/1500–4500 |

| | | | |
|-----------------------------|---------------------------------------|---------------------------------------|---------------------------------------|
| Transmission/Roues | | | |
| Mode de transmission | Traction avant | Transmission intégrale perm. quattro® | Traction avant |
| Boîte de vitesses | Mécanique 6 vitesses [multitronic®] | Mécanique 6 vitesses [tiptronic] | Mécanique 6 vitesses [multitronic®] |
| Jantes | Jantes en aluminium forgé, 7,5 J x 16 | Jantes en aluminium forgé, 7,5 J x 16 | Jantes en aluminium forgé, 7,5 J x 16 |
| Pneus | 225/55 R 16 | 225/55 R 16 | 225/55 R 16 |

| | | | | | | | |
|--|--------------------------------|--------|--------|--------|--------|--------|--------|
| Poids/Volumes | | | | | | | |
| Poids à vide² en kg | 1570 | [1595] | 1655 | [1690] | 1470 | [1510] | |
| Poids total autorisé en kg | 2120 | [2145] | 2205 | [2240] | 2040 | [2080] | |
| Poids sur pavillon/à la flèche en kg | 90/80 | | 90/80 | | 90/80 | | |
| Poids remorqué autorisé³ en kg | non freiné | 750 | [750] | 750 | [750] | 750 | [750] |
| | pente 12 % | 1600 | [1700] | 1900 | [1900] | 1300 | [1300] |
| | pente 8 % | 1800 | [1900] | 2100 | [2100] | 1500 | [1500] |
| Volume du réservoir env. en l | 65 | | 64 | | 65 | | |

| | | | | | | | |
|---|-----------------------|-------|-----------------------|-------|--------------------------------------|-------|-------|
| Performances/Consommations⁴ | | | | | | | |
| Vitesse maximale en km/h (sur circuit) | 239 | [226] | 250 (limitée) | [250] | 218 | [210] | |
| Accélération 0–100 km/h en s | 7,9 | [7,7] | 6,1 | [6,2] | 8,9 | [8,9] | |
| Carburant | Gazole suivant NE 590 | | Gazole suivant NE 590 | | Super sans plomb 95 RON ⁵ | | |
| Consommations⁶ en l/100 km | urbaines | 8,1 | [7,8] | 8,8 | [8,6] | 9,6 | [9,6] |
| | routières | 4,8 | [5,5] | 5,3 | [5,9] | 5,8 | [6,1] |
| | mixtes | 6,0 | [6,4] | 6,6 | [6,8] | 7,2 | [7,4] |
| Emissions CO₂⁶ en g/km | urbaines | 214 | [206] | 229 | [229] | 227 | [227] |
| | routières | 127 | [145] | 139 | [156] | 136 | [146] |
| | mixtes | 159 | [167] | 172 | [182] | 170 | [175] |
| Norme de dépollution | | EU4 | | EU4 | | EU4 | |

[] Valeurs pour multitronic®/tiptronic. Observations ¹ à ⁷ voir page 125.

| | | | | |
|---|---|---|---|--|
| Versions | A4 Avant 2.0 TFSI (180 ch) | A4 Avant 2.0 TFSI (211 ch) | A4 Avant 2.0 TFSI quattro (211 ch) | A4 Avant V6 3.2 FSI quattro |
| Type de moteur | 4 cylindres essence en ligne à injection directe d'essence avec turbo | 4 cylindres essence en ligne à injection directe d'essence avec turbo | 4 cylindres essence en ligne à injection directe d'essence avec turbo | 6 cylindres essence en V à injection directe d'essence et système valvelift Audi |
| Cylindrée enn cm³ (soupapes par cylindre) | 1984 (4) | 1984 (4) | 1984 (4) | 3197 (4) |
| Puissance max.¹ en ch (kW) à tr/mn | 180 (132)/4000–6000 | 211 (155)/4300–6000 | 211 (155)/4300–6000 | 265 (195)/6500 |
| Couple max. en Nm à tr/mn | 320/1500–3900 | 350/1500–4200 | 350/1500–4200 | 330/3000–5000 |

| | | | | |
|-----------------------------|---------------------------------------|---------------------------------------|---------------------------------------|---------------------------------------|
| Transmission/Roues | | | | |
| Mode de transmission | Traction avant | Traction avant | Transmission intégrale perm. quattro® | Transmission intégrale perm.quattro® |
| Boîte de vitesses | Mécanique 6 vitesses [multitronic®] | Mécanique 6 vitesses | Mécanique 6 vitesses | Mécanique 6 vitesses [tiptronic] |
| Jantes | Jantes en aluminium forgé, 7,5 J x 16 | Jantes en aluminium forgé, 7,5 J x 16 | Jantes en aluminium forgé, 7,5 J x 16 | Jantes en aluminium forgé, 7,5 J x 16 |
| Pneus | 225/55 R 16 | 225/55 R 16 | 225/55 R 16 | 225/55 R 16 |

| | | | | | | |
|--|--------------------------------|--------|--------|------|-------|--------|
| Poids/Volumes | | | | | | |
| Poids à vide² en kg | 1490 | [1525] | 1495 | 1565 | 1630 | [1660] |
| Poids total autorisé en kg | 2060 | [2095] | 2065 | 2135 | 2200 | [2230] |
| Poids sur pavillon/à la flèche en kg | 90/80 | | 90/80 | | 90/80 | |
| Poids remorqué autorisé³ en kg | non freiné | 750 | [750] | 750 | 750 | [750] |
| | pente 12 % | 1500 | [1500] | 1500 | 1700 | [1900] |
| | pente 8 % | 1700 | [1700] | 1700 | 1900 | [2100] |
| Volume du réservoir env. en l | 65 | | 65 | | 64 | |

| | | | | | | |
|---|--------------------------------------|-------|--------------------------------------|-----|--------------------------------------|-----------------|
| Performances/Consommations⁴ | | | | | | |
| Vitesse maximale en km/h (sur circuit) | 228 | [218] | 242 | 238 | 250 (limitée) | [250] (limitée) |
| Accélération 0–100 km/h en s | 8,1 | [8,6] | 7,1 | 6,7 | 6,4 | [6,6] |
| Carburant | Super sans plomb 95 RON ⁵ | | Super sans plomb 95 RON ⁵ | | Super sans plomb 95 RON ⁵ | |
| Consommations⁶ en l/100 km | urbaines | 9,1 | [9,7] | 9,1 | 10,1 | [13,1] |
| | routières | 5,4 | [5,9] | 5,4 | 6,1 | [6,9] |
| | mixtes | 6,8 | [7,3] | 6,8 | 7,6 | [9,2] |
| Emissions CO₂⁶ en g/km | urbaines | 212 | [229] | 212 | 237 | [312] |
| | routières | 128 | [140] | 128 | 143 | [165] |
| | mixtes | 160 | [172] | 160 | 177 | [219] |
| Norme de dépollution | | EU4 | | EU4 | | EU4 |

[] Valeurs pour multitronic®/tiptronic. Observations ¹ à ⁷ voir page 125.

| | | | |
|--|--|--|--|
| Versions | A4 Avant 2.0 TDI (120 ch) <div>avec filtre à particules</div> | A4 Avant 2.0 TDI (143 ch) <div>avec filtre à particules</div> | A4 Avant V6 2.7 TDI <div>avec filtre à particules</div> |
| Type de moteur | 4 cylindres diesel en ligne avec injection Common-Rail et turbo | 4 cylindres diesel en ligne avec injection Common-Rail et turbo | 6 cylindres diesel en V avec injection Common-Rail et turbo |
| Cylindrée en cm³ (soupapes par cylindre) | 1968 (4) | 1968 (4) | 2698 (4) |
| Puissance max.¹ en ch (kW) à tr/mn | 120 (88)/4200 | 143 (105)/4200 | 190 (140)/3200–4000 |
| Couple max. en Nm à tr/mn | 290/1750–2500 | 320/1750–2500 | 400/1400–3250 |

| | | | |
|-----------------------------|---------------------------------------|---------------------------------------|---------------------------------------|
| Transmission/Roues | | | |
| Mode de transmission | Traction avant | Traction avant | Traction avant |
| Boîte de vitesses | Mécanique 6 vitesses | Mécanique 6 vitesses [multitronic®] | Mécanique 6 vitesses [multitronic®] |
| Jantes | Jantes en aluminium forgé, 7,5 J X 16 | Jantes en aluminium forgé, 7,5 J X 16 | Jantes en aluminium forgé, 7,5 J x 16 |
| Pneus | 255/55 R 16 | 255/55 R 16 | 225/55 R 16 |

| | | | | | |
|--|--------------------------------|-------|--------|--------|--------|
| Poids/Volumes | | | | | |
| Poids à vide² en kg | 1525 | 1520 | [1555] | 1620 | [1645] |
| Poids total autorisé en kg | 2095 | 2090 | [2125] | 2190 | [2215] |
| Poids sur pavillon/à la flèche en kg | 90/80 | 90/80 | | 90/80 | |
| Poids remorqué autorisé³ en kg | non freiné | 750 | 750 | [750] | [750] |
| | pente 12 % | 1300 | 1600 | [1700] | [1700] |
| | pente 8 % | 1500 | 1800 | [1900] | [1900] |
| Volume du réservoir env. en l | 65 | 65 | | 65 | |

| | | | | | | |
|---|-----------------------|-----------------------|-------|-----------------------|-------|-------|
| Performances/Consommations⁴ | | | | | | |
| Vitesse maximale en km/h (sur circuit) | 197 | 208 | [200] | 230 | [220] | |
| Accélération 0–100 km/h en s | 11,2 | 9,7 | [9,7] | 8,3 | [7,9] | |
| Carburant | Gazole suivant NE 590 | Gazole suivant NE 590 | | Gazole suivant NE 590 | | |
| Consommations⁶ en l/100 km | urbaines | 6,8 | 7,0 | [7,5] | 7,8 | [7,7] |
| | routières | 4,5 | 4,5 | [5,2] | 5,2 | [5,8] |
| | mixtes | 5,3 | 5,4 | [6,0] | 6,2 | [6,5] |
| Emissions CO₂⁶ en g/km | urbaines | 178 | 184 | [198] | 207 | [201] |
| | routières | 118 | 119 | [137] | 139 | [151] |
| | mixtes | 140 | 143 | [159] | 164 | [170] |
| Norme de dépollution | EU4 | EU4 | | EU4 | | |

[] Valeurs pour multitronic®/tiptronic. Observations ¹ à ⁷ voir page 125.

| | |
|--|--|
| Versions | A4 Avant V6 3.0 TDI quattro <div>avec filtre à particules</div> |
| Type de moteur | 6 cylindres diesel en V avec injection Common-Rail et turbo |
| Cylindrée en cm³ (soupapes par cylindre) | 2967 (4) |
| Puissance max.¹ en ch (kW) à tr/mn | 240 (176)/4000–4400 |
| Couple max. en Nm à tr/mn | 500/1500–3000 |

| | |
|-----------------------------|---------------------------------------|
| Transmission/Roues | |
| Mode de transmission | Transmission intégrale perm. quattro® |
| Boîte de vitesses | Mécanique 6 vitesses [tiptronic] |
| Jantes | Jantes en aluminium forgé 7,5 J x 16 |
| Pneus | 225/55 R 16 |

| | | | |
|--|--------------------------------|------|--------|
| Poids/Volumes | | | |
| Poids à vide² en kg | 1695 | | [1735] |
| Poids total autorisé en kg | 2265 | | [2305] |
| Poids sur pavillon/à la flèche en kg | 90/80 | | |
| Poids remorqué autorisé³ en kg | non freiné | 750 | [750] |
| | pente 12 % | 1900 | [1900] |
| | pente 8 % | 2100 | [2100] |
| Volume du réservoir env. en l | 64 | | |

| | | | |
|---|-----------------------|-----|-----------------|
| Performances/Consommations⁴ | | | |
| Vitesse maximale en km/h (sur circuit) | 250 (limitée) | | [250] (limitée) |
| Accélération 0–100 km/h en s | 6,3 | | [6,3] |
| Carburant | Gazole suivant NE 590 | | |
| Consommations⁶ en l/100 km | urbaines | 8,9 | [8,9] |
| | routières | 5,6 | [6,2] |
| | mixtes | 6,8 | [7,2] |
| Emissions CO₂⁶ en g/km | urbaines | 234 | [234] |
| | routières | 147 | [164] |
| | mixtes | 179 | [189] |
| Norme de dépollution | EU4 | | |

- Observations**
- ↑ La valeur indiquée a été obtenue à l’aide des méthodes de mesure prescrites (RL 80/1269/CEE dans la rédaction actuellement en vigueur).
 - ↑ Poids à vide sans conducteur (obtenu suivant RL 92/21/CEE dans la rédaction actuellement en vigueur). Les équipements en option peuvent augmenter le poids à vide ainsi que le Cx du véhicule et réduire d’autant sa charge utile et sa vitesse maximale.
 - ↑ La puissance du moteur diminue avec l’altitude. Il faut par conséquent réduire de 10 % le poids total avec remorque (poids remorqué autorisé + poids total autorisé du véhicule tracteur) à partir de 1 000 m au-dessus du niveau de la mer puis à chaque nouveau palier de 1 000 m. Valeur valable de poids remorqué autorisé avec crochet d’attelage monté en usine. En cas d’utilisation commerciale du véhicule avec crochet d’attelage, un appareil de contrôle prescrit par la CEE peut s’avérer nécessaire sous certaines conditions.
 - ↑ DLa consommation et les émissions CO₂ d’un véhicule ne dépendent pas seulement d’une utilisation efficace du carburant par le véhicule, mais sont également influencées par le comportement routier et d’autres facteurs non techniques. Le CO₂ est le gaz à effet de serre qui contribue le plus au réchauffement climatique.
 - ↑ Utilisation recommandée de Super sans plomb 95 RON. A défaut : essence ordinaire sans plomb 91 RON avec une légère réduction de puissance.
 - ↑ Les valeurs indiquées ont été obtenues à l’aide des méthodes de mesure prescrites (RL 80/1268/CEE dans la rédaction actuellement en vigueur). Les valeurs ne se rapportent pas à un véhicule en particulier et ne font pas partie de l’offre, elles servent seulement à comparer les différents modèles de véhicules.

- Remarque importante**
- Entretien conformément aux données de l’indicateur de révision.

Audi A4

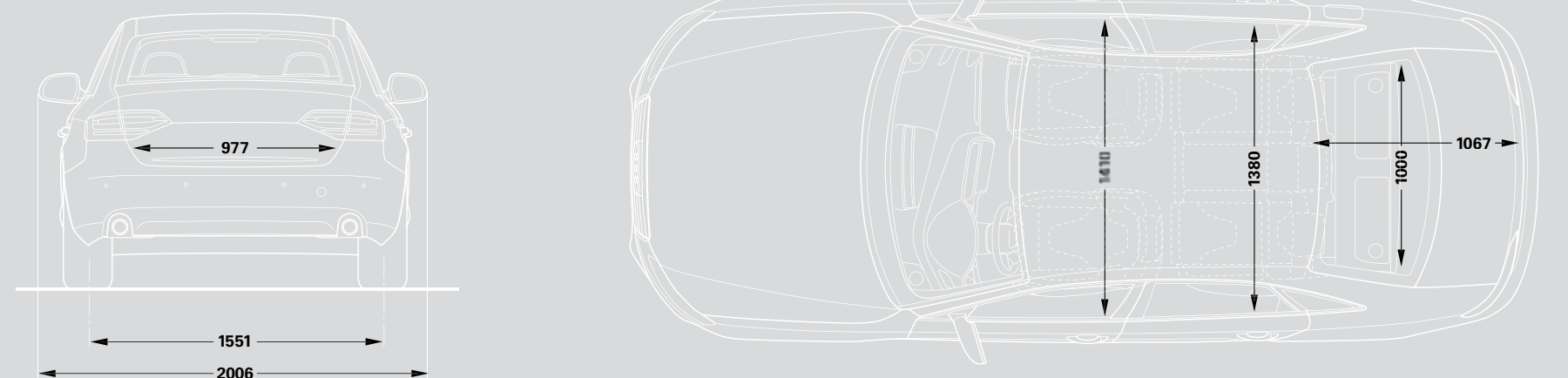
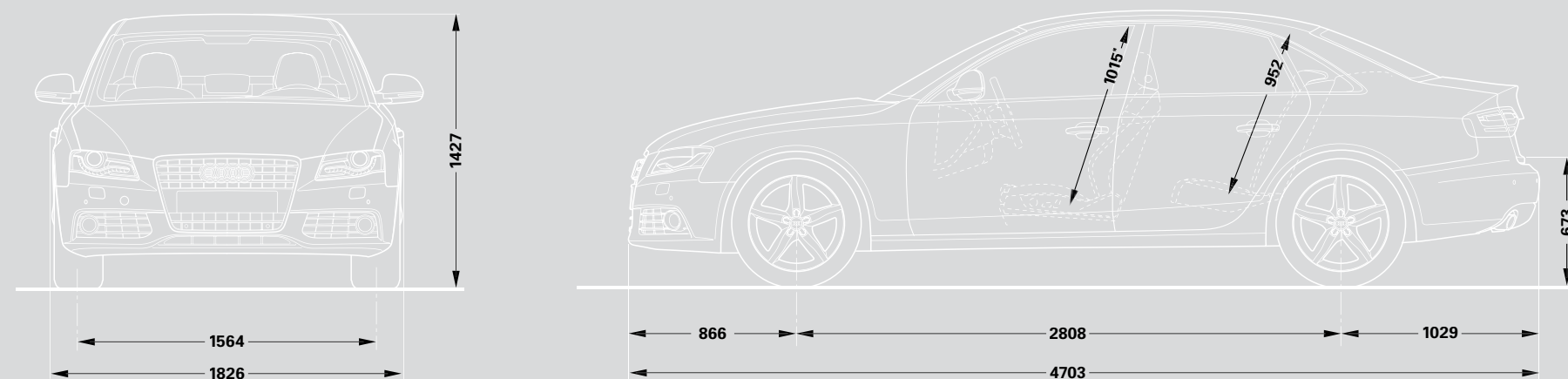

Dimensions en millimètres.

Dimensions pour poids à vide.

Volume du coffre : 480/962 l (mesuré suivant méthode VDA, avec parallélépipèdes de 200 x 100 x 50 mm ; seconde valeur : avec dossier de banquette arrière rabattu et chargement jusqu'à la plage arrière).

Diamètre de braquage, environ 11,5 m.

*Espace max. au-dessus de la tête.

Audi A4 Avant

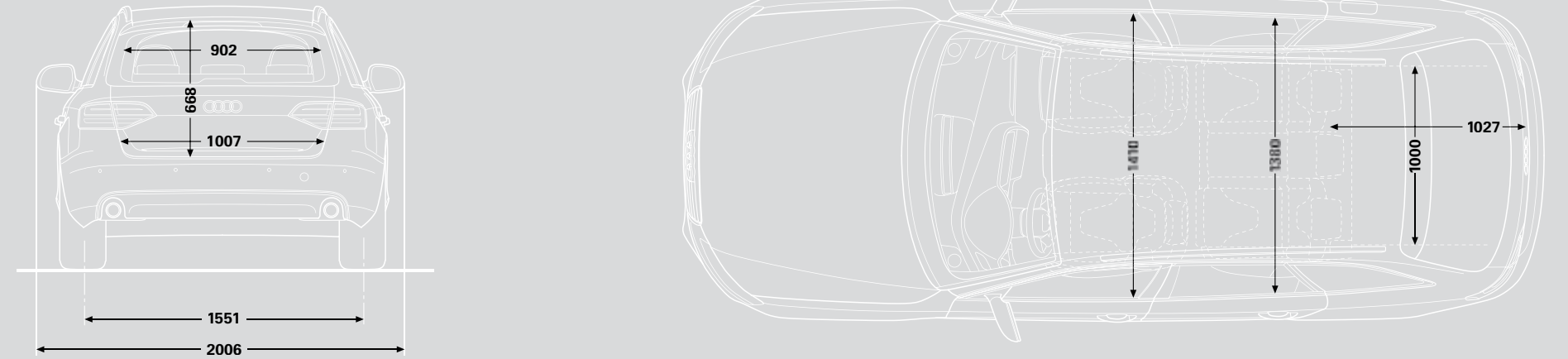
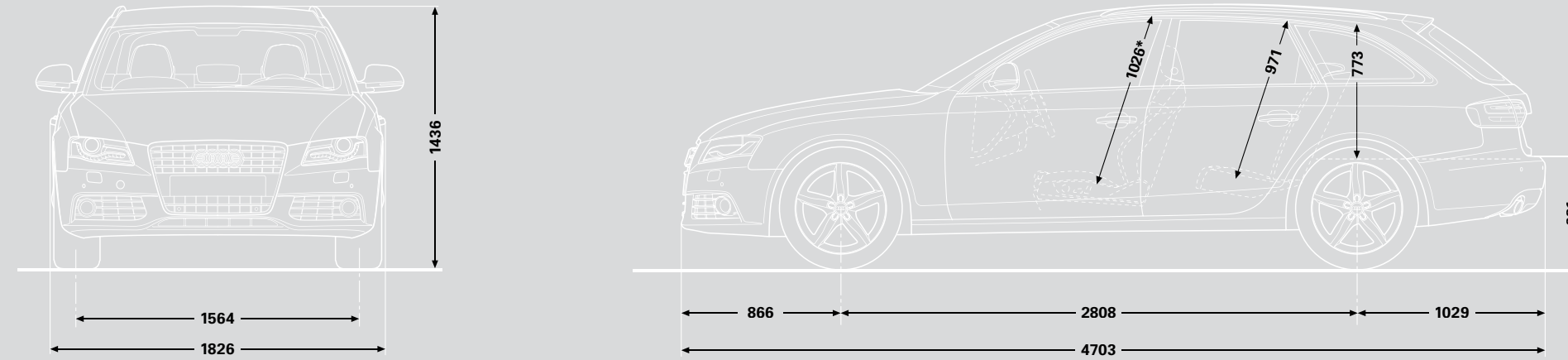

Dimensions en millimètres.

Dimensions pour poids à vide.

Volume du coffre : 490/1 430 l (mesuré suivant méthode VDA, avec parallélépipèdes de 200 x 100 x 50 mm ; seconde valeur : avec dossier de banquette arrière rabattu et chargement jusqu'au pavillon).

Diamètre de braquage, environ 11,5 m.

*Espace max. au-dessus de la tête.

Equipements Audi A4.

| | | | |
|---|---------|--|---------|
| Accoudoir central avant | 101 | Clé confort | 84 |
| Accoudoir central | 100 | Climatisation automatique confort 3 zones | 103 |
| Adaptive Cruise Control | 114 | Climatisation automatique | 103 |
| Adaptive Light | 98 | Colonne de direction de sécurité | 115 |
| Airbags latéraux | 113 | Combiné sans fil pour le téléphone de voiture Bluetooth Audi | 111 |
| Airbags | 113 | Commandes Audi exclusive | 107 |
| Alarme antivol | 84 | Contact d'allumage | 85 |
| Amortissement piloté | 112 | Contrôle de la pression des pneus | 89 |
| Antipatinage ASR | 113 | Couronne de volant individualisée avec bois et cuir Audi exclusive | 107 |
| Applications décoratives Audi exclusive | 102 | Couronne de volant individualisée avec cuir Audi exclusive | 107 |
| Applications décoratives | 91, 102 | Cric | 89 |
| Appui lombaire à 4 axes | 101 | Crochet d'attelage | 85 |
| Appuis-tête | 100 | Cuir/Alcantara combinés | 92, 101 |
| Assistance Audi | 116 | Cuir Milano | 93, 101 |
| Assistant de feux de route | 98 | Cuir Valcona | 93, 101 |
| Audi CarLife Plus | 116 | Détecteur de pluie et de luminosité | 114 |
| Audi Drive Select | 112 | Direction assistée | 114 |
| Audi exclusive line | 78, 79 | Direction dynamique | 112 |
| Audi exclusive | 76, 77 | Dossier de banquette arrière en deux parties | 101 |
| Audi Hold Assist | 113 | DVD de navigation | 108 |
| Audi Lane Assist | 113 | Eclairage intérieur | 99 |
| Audi Music Interface | 108 | Ecran 6,5 pouces | 107 |
| Audi Parking System Advanced | 113 | Ecran central | 107 |
| Audi Parking System à l'arrière | 113 | Ecrous de roues antivol | 88 |
| Audi Parking System Plus | 113 | Essuie-glace arrière (Avant) | 85 |
| Audi Side Assist | 113 | Etui à lunettes | 105 |
| Autoradio Concert | 110 | Feu arrière | 98 |
| Autoradio Symphony | 109 | Filet de séparation (Avant) | 104 |
| Avertisseur deux tons | 105 | Fixation pour siège enfant ISOFIX | 114 |
| Blocage électronique de différentiel EDS | 113 | Fonction mémoire | 100 |
| Boîte automatique | 115 | Frein de stationnement électromécanique | 112 |
| Boîte mécanique 6 vitesses | 115 | Hayon à ouverture et fermeture électriques (Avant) | 85 |
| Cache-bagages (Avant) | 104 | Indicateur d'usure des garnitures de frein à l'avant | 112 |
| Calandre Singleframe | 85 | Indicateur de rapport de vitesse | 114 |
| Capot de coffre à ouverture automatique (Berline) | 85 | Indicateur de température extérieure | 107 |
| Carrosserie | 114 | Instrumentation | 114 |
| Ceintures de sécurité | 114 | Jantes/Pneus | 86-88 |
| Cendrier | 105 | Lave-essuie-glace | 85 |
| Châssis dynamique | 112 | Lave-phares | 99 |
| Châssis Sport S line | 112 | Limiteurs de tension à l'avant | 114 |
| Châssis Sport | 112 | | |
| Chauffage/ventilation stationnaire | 103 | | |
| Chauffage des sièges avant | 101 | | |
| Chauffage des sièges | 101 | | |
| Ciel de pavillon en tissu | 105 | | |