



ICONIC



IC STYLE

NOTICE D'INSTALLATION ET D'UTILISATION

INSTRUCTIONS FOR INSTALLATION AND USE

INSTALLATIONS- UND BETRIEBSANLEITUNG

MANUALE DI INSTALLAZIONE E USO

MANUAL DE INSTALACIÓN Y UTILIZACIÓN

INSTALLATIE- EN GEBRUIKSHANDLEIDING

РУКОВОДСТВО ПО УСТАНОВКЕ И ЭКСПЛУАТАЦИИ

04

Français

38

English

72

Deutsch

106

Italiano

140

Español

174

Nederlands

208

Русский

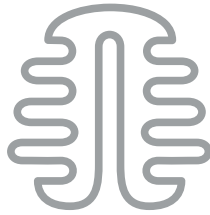

Muller Intuitiv

Dotés de l'intelligence Muller Intuitiv, les radiateurs CAMPA ajustent et personnalisent pièce par pièce le niveau de confort idéal, ils traquent la moindre source de gaspillage pour optimiser les économies d'énergie.

Connectez vos radiateurs avec le module

Muller Intuitiv

with
NETATMO

- Confort Intelligent grâce aux algorithmes Muller Intuitiv.
- Planning de chauffage ajustable au degré près, pièce par pièce.
- Pilotable par la voix & par Smartphone.
- Suivre ses consommations en kWh.
- Les modules plug'n play s'installent en quelques minutes.



www.muller-intuitiv.com



Caution, hot surface
Attention surface très chaude.

ATTENTION - Certaines parties de ce produit peuvent devenir très chaudes et provoquer des brûlures. Il faut prêter une attention particulière en présence d'enfants et de personnes vulnérables.

Il convient de maintenir à distance les enfants de moins de 3 ans, à moins qu'ils ne soient sous surveillance continue.

Les enfants âgés entre 3 ans et 8 ans doivent uniquement mettre l'appareil en marche ou à l'arrêt, à condition que ce dernier ait été placé ou installé dans une position normale prévue et que ces enfants disposent d'une surveillance ou aient reçu des instructions quant à l'utilisation de l'appareil en toute sécurité et en comprenant bien les dangers potentiels. Les enfants âgés entre 3 ans et 8 ans ne doivent ni brancher, ni régler, ni nettoyer l'appareil, ni réaliser l'entretien de l'utilisateur.

Cet appareil peut être utilisé par des enfants âgés d'au moins 8 ans et par des personnes ayant des capacités physiques, sensorielles ou mentales réduites ou dénuées d'expérience ou de connaissance, s'ils (si elles) sont correctement surveillé(e)s ou si des instructions relatives à l'utilisation de l'appareil en toute sécurité leur ont été données et les risques encourus ont été appréhendés.

Les enfants ne doivent pas jouer avec l'appareil.

Le nettoyage et l'entretien par l'utilisateur ne doivent pas être effectués par des enfants sans surveillance.



IMPORTANT : NE PAS COUVRIR

Si l'appareil est recouvert, il y a risque de surchauffe. Le logo ci-dessus rappelle ce risque. Il est donc formellement interdit de couvrir ou d'obstruer les entrées ou les sorties d'air au risque d'incidents ou de dégradations de l'appareil.

Le raccordement électrique de cet appareil doit impérativement être effectué hors tension par une personne qualifiée. Toutes les interventions sur les appareils doivent être effectuées hors tension et par un personnel qualifié et agréé.

Si l'appareil comporte une façade en verre, ne pas l'utiliser si celle-ci est endommagée.

Veillez à ne rien introduire dans l'appareil.

(*) La présente notice a été établie au moment de la fabrication de l'appareil et conformément aux normes en vigueur à cette date. La société se réserve le droit de modifier à tout moment la notice d'installation et d'utilisation afin de prendre en compte les normes et l'évolution de celles-ci.

Sécurité :

Afin d'éviter les accidents et les blessures, lors de la manipulation de l'appareil, veuillez à porter les équipements de protection individuelle recommandés.



Gants
de protection



Vêtements
de protection



Lunettes
de protection



Chaussures
de protection

Avant-propos :

- Vous venez d'acquérir ce radiateur rayonnant Campa, et nous vous remercions de ce choix, témoignant ainsi de votre confiance.
- Cet appareil a été étudié, conçu et réalisé en France avec soin pour vous donner entière satisfaction.
- Il est important de bien lire cette notice en entier avant l'installation et la mise en route de votre appareil.

Dispositions générales :

La présente notice a été établie en fonction des normes en vigueur en France, pays d'installation de l'appareil, (norme NFC 15-100) au jour de la fabrication de l'appareil.

Nous nous réservons le droit de modifier à tout moment la présente notice afin de se conformer à l'évolution des normes en vigueur.

L'installation et la maintenance de nos appareils doivent être assurées par du personnel qualifié et agréé dans le domaine du fonctionnement des appareils électriques et ayant effectué une formation de sécurité.

Nous déclinons toute responsabilité quant aux conséquences de l'utilisation de l'appareil dans les cas suivants :

- utilisation du radiateur en dehors des consignes qui figurent sur la présente notice.
- non vérification préalable de la bonne tension du réseau (courant alternatif).

Les triangles de mise en garde de la notice doivent être strictement respectés. Compte tenu de la diversité des normes en vigueur, si l'appareil est utilisé dans un autre pays que celui d'achat, le faire vérifier par du personnel qualifié.

Conservez la notice même après installation de l'appareil.

1. CARACTÉRISTIQUES	p8
2. RECOMMANDATIONS DE MISE EN PLACE	p11
3. RACCORDEMENT ÉLECTRIQUE	p12
4. INSTALLATION ET FIXATION	p13
5. COMMENT UTILISER VOTRE APPAREIL	p18
5.1. MISE EN FONCTIONNEMENT DE L'APPAREIL	p19
5.2. RÉGLAGE DE LA TEMPÉRATURE DE CONSIGNE	p20
5.3. FONCTIONNEMENT AUTOMATIQUE	p20
5.4. FONCTIONNEMENT MANUEL	p20
5.5. DÉTECTION D'OUVERTURE DE FENÊTRE	p21
5.6. LUMIÈRE	p22
5.7. DÉTECTION D'ABSENCE	p23
5.8. DÉTAILS DES DIFFÉRENTES OPTIONS	p24
5.9. VERROUILLAGE PARENTAL SIMPLE	p25
5.10. VERROUILLAGE PARENTAL AVEC CODE	p25
5.11. L'INDICATEUR COMPORTEMENTAL	p26
5.12. PARAMÉTRAGE DES FONCTIONS ANNEXES	p26
5.13. AFFICHAGE DE L'HEURE	p28
5.14. DÉTAIL DES ORDRES VIA LE FIL PILOTE ET LE GESTIONNAIRE D'ÉNERGIE	p28
5.15. PROGRAMMATION INTERNE	p29
5.16. RETOUR PARAMÉTRAGES USINE	p33
6. AIDE AU DIAGNOSTIC	p34
7. CONSEILS - ENTRETIEN	p35
8. IDENTIFICATION DES APPAREILS DE CHAUFFAGE	p36

I. CARACTÉRISTIQUES

Couleur	Référence	Puissance (W)	I (A)	H (mm)	L (mm)	Épaisseur avec Dossieret (mm)	Poids (kg)
IC STYLE 1							
Noir Astrakan	ICST1SEPB07H	650	2.8	700	700	Épaisseur 50mm + Dossieret 38mm	20.8
Lys Blanc	ICST1BCCB07H						
Reflet	ICST1MIRE07H						
Noir Astrakan	ICST1SEPB10H	1000	4.3		1100		32.2
Lys Blanc	ICST1BCCB10H						
Reflet	ICST1MIRE10H						
Noir Astrakan	ICST1SEPB13H	1250	5.4		1400		35.8
Lys Blanc	ICST1BCCB13H						
Reflet	ICST1MIRE13H						
Noir Astrakan	ICST1SEPB15H	1500	6.5		1100		31
Lys Blanc	ICST1BCCB15H						
Reflet	ICST1MIRE15H						
Noir Astrakan	ICST1SEPB20H	2000	8.6	1400	Épaisseur 84mm + Dossieret 38mm	39.5	
Lys Blanc	ICST1BCCB20H						
Reflet	ICST1MIRE20H						

1. CARACTÉRISTIQUES (SUITE)

Couleur	Référence	Puissance (W)	I (A)	H (mm)	L (mm)	Épaisseur avec Dossieret (mm)	Poids (kg)
---------	-----------	------------------	----------	-----------	-----------	--	---------------

IC STYLE 2

Grège	ICST2GREI07H	650	4.3	700	700	Épaisseur 53mm + Dossieret 38mm	30,8
Brut de lave	ICST2BRUT07H						
Grège	ICST2GREI10H	1000	5.4		1100		47,2
Brut de lave	ICST2BRUT10H						
Grège	ICST2GREI13H	1250	6.5		1400		
Brut de lave	ICST2BRUT13H						

IC STYLE 3

Blanc	ICST3BCCM07H	650	2.8	700	700	Épaisseur 50mm + Dossieret 38mm	18,3
Anthracite	ICST3ANTH07H						
Blanc	ICST3BCCM10H	1000	4.3		1100		29,2
Anthracite	ICST3ANTH10H						
Blanc	ICST3BCCM13H	1250	5.6		1400		
Anthracite	ICST3ANTH13H						
Blanc	ICST3BCCM15H	1500	6.5	1100	Épaisseur 84mm + Dossieret 38mm	28	
Anthracite	ICST3ANTH15H						
Blanc	ICST3BCCM20H	2000	8.6	1400	36		
Anthracite	ICST3ANTH20H						

1. CARACTÉRISTIQUES (SUITE)

Identification de l'appareil

Appareil de chauffage électrique décentralisé à action directe et à poste fixe

Références	Caractéristiques					
	Puissance thermique			Consommation d'électricité auxiliaire		
	Puissance thermique nominale	Puissance thermique minimale (indicative)	Puissance thermique maximale continue	À la puissance thermique nominale	À la puissance thermique minimale	En mode veille
	P_{nom}	P_{min}	$P_{max,c}$	$e_{l_{max}}$	$e_{l_{min}}$	$e_{l_{SB}}$
ICST1 07H	0.65	n.d.	0.65	0.000	0.000	0.001
ICST1 10H	1.0	n.d.	1.0	0.000	0.000	0.001
ICST1 13H	1.25	n.d.	1.25	0.000	0.000	0.001
ICST1 15H	1.5	n.d.	1.5	0.000	0.000	0.001
ICST1 20H	2.0	n.d.	2.0	0.000	0.000	0.001
ICST2 07H	0.65	n.d.	0.65	0.000	0.000	0.001
ICST2 10H	1.0	n.d.	1.0	0.000	0.000	0.001
ICST2 13H	1.25	n.d.	1.25	0.000	0.000	0.001
ICST3 07H	0.65	n.d.	0.65	0.000	0.000	0.001
ICST3 10H	1.0	n.d.	1.0	0.000	0.000	0.001
ICST3 13H	1.25	n.d.	1.25	0.000	0.000	0.001
ICST3 15H	1.5	n.d.	1.5	0.000	0.000	0.001
ICST3 20H	2.0	n.d.	2.0	0.000	0.000	0.001
Unité	kW	kW	kW	kW	kW	kW

Caractéristiques

Unité

Type de contrôle de la température de la pièce

Contrôle électronique de la température de la pièce

oui

Contrôle électronique de la température de la pièce et programmeur hebdomadaire

oui

Autres options de contrôle

Contrôle de la température de la pièce, avec détecteur de fenêtre ouverte

oui

Contrôle de la température de la pièce, avec détecteur de présence

oui

Option contrôle à distance

oui

2. RECOMMANDATIONS DE MISE EN PLACE

- Cet appareil de chauffage électrique direct est destiné à assurer le chauffage d'ambiance des locaux de type habitat ou assimilables, individuels ou collectifs, neufs ou existants.

- Dans les salles d'eau, l'appareil peut être installé dans les volumes 2 ou hors volume (Fig. A).

- L'appareil ne doit pas être installé sous une prise de courant.

INSTALLATION DES APPAREILS

L'installation doit être conforme aux normes en vigueur dans le pays d'installation (NFC 15-100 pour la France).

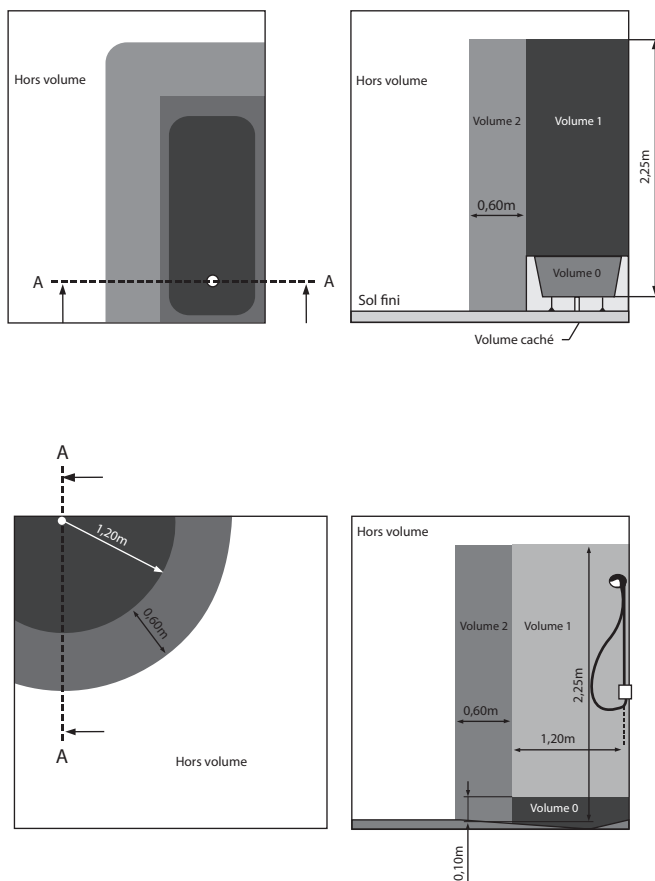
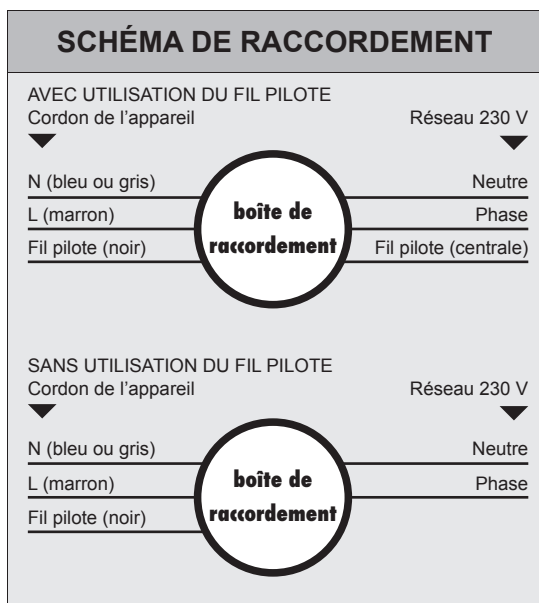

Fig. A

3. RACCORDEMENT ÉLECTRIQUE

- L'installation doit comporter un dispositif de coupure omnipolaire ayant une distance d'ouverture des contacts d'au moins 3 mm.
- L'installation doit être conforme aux normes en vigueur dans le pays d'installation (NFC 15-100 pour la France).
- L'alimentation électrique doit être protégée par un dispositif différentiel résiduel de courant assigné au plus égal à 30 mA, notamment dans le cas d'une installation dans un local contenant une baignoire ou une douche.
- Si le câble d'alimentation est endommagé, il doit être remplacé par le fabricant, son service après-vente ou une personne de qualification similaire afin d'éviter un danger.
- Vérifier le serrage correct des fils dans les bornes de la boîte de raccordement murale.
- Si l'appareil est raccordé à un fil pilote et est protégé par un différentiel 30mA, il est nécessaire de protéger l'alimentation du fil pilote sur ce différentiel.



Respecter le sens de branchement :
MARRON = PHASE,
BLEU ou GRIS = NEUTRE,
NOIR = FIL PILOTE

Le fil noir ne doit en aucun cas être raccordé à une borne de terre ou au fil **VERT / JAUNE**.

ORDRE	SIGNAL À TRANSMETTRE	MESURE PAR RAPPORT AU NEUTRE
Confort	—	0 Volt
Eco	⌒	230 Volts
Hors-gel	⌒	115 Volts négatif
Arrêt Chauffage	⌒	115 Volts positif
Conf. -1 °C	3s 297s	230 Volts/3s
Conf. -2 °C	7s 293s	230 Volts/7s

NOTA : Les ordres de programmation sont distribués par les signaux ci-dessus, mesurés par rapport au Neutre.

4. INSTALLATION ET FIXATION

- Respecter par rapport au sol, aux parois, aux voilages, etc..., les distances minimales prescrites par les Fig. B et C (page 14 et 15).

- Présenter le dossier sur le mur en s'assurant qu'il est orienté dans le bon sens et faire le repérage des 6 emplacements de fixation (Fig. C, page 15).

- Le poids important de ce type de radiateurs nécessite de grandes précautions dans sa manipulation et son installation.

De ce fait, nous vous fournissons spécialement, dans un sachet séparé, 2 types de chevilles de fixation qui couvrent l'ensemble des matériaux pouvant être utilisés dans la construction d'un habitat.

En fonction de la nature des matériaux, nous vous demandons d'être très vigilant dans le choix des chevilles de fixation.

En effet, notre responsabilité ne saurait être engagée si les conditions de pose du radiateur n'étaient pas conformes au respect des règles de l'art dans ce domaine.

- Procéder au perçage et à la mise en place des chevilles appropriées.

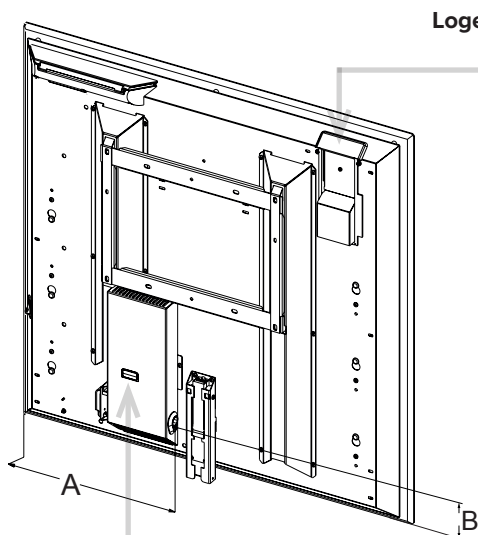

Logement module de connexion

POSITION DU CÂBLE D'ALIMENTATION

VERSION	A	B
650W	308	263
1000W	476	
1250W	626	
1500W	476	
2000W	626	

(Dimensions données en mm)

Emplacement shunt

4. INSTALLATION ET FIXATION (SUITE)

Fig.B

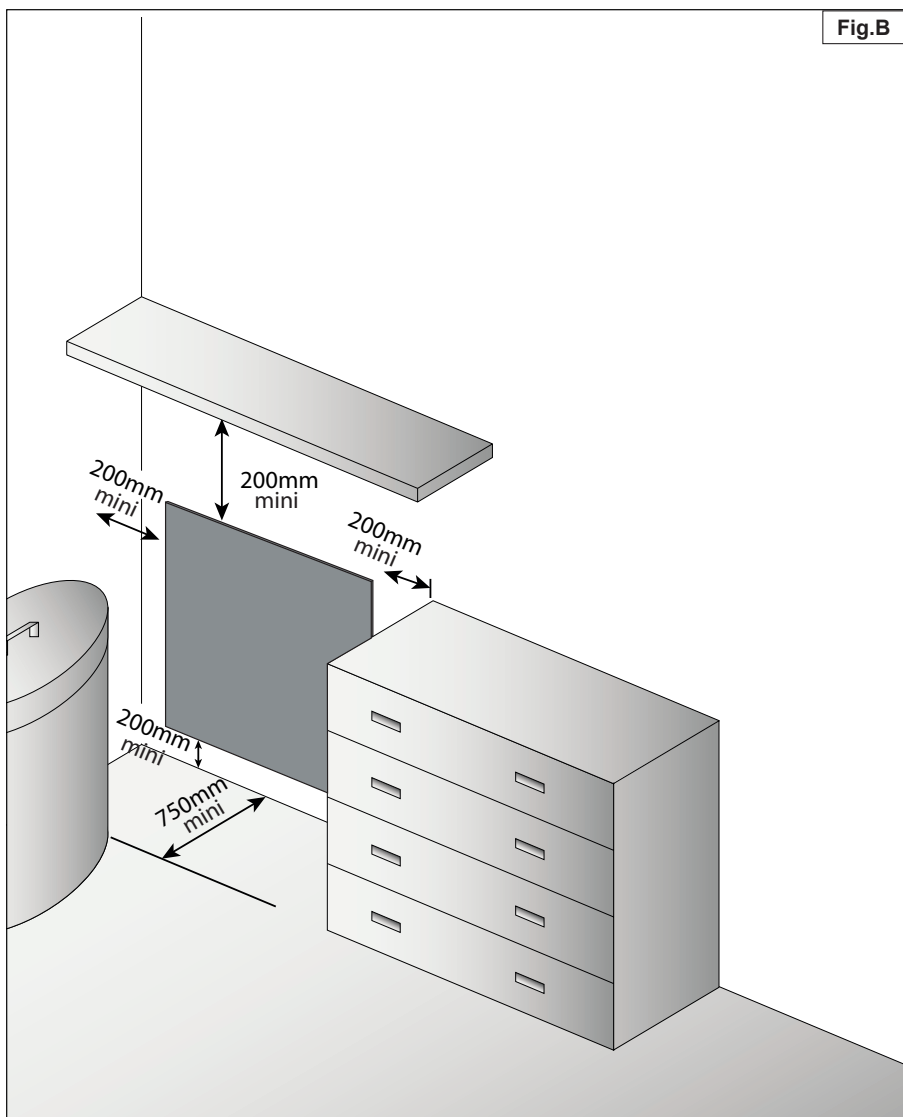

4. INSTALLATION ET FIXATION (SUITE)

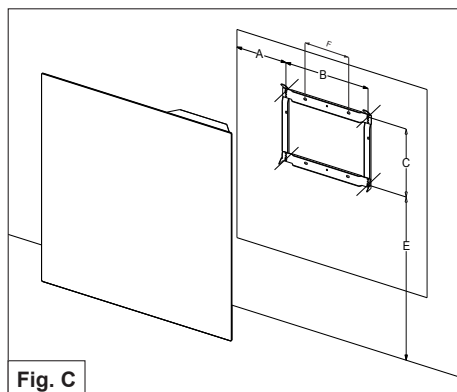

Version	A	B	C	D	E	F
650W	199	302	229	229	538 mini	153
1000W	244	611				462.5
1250W		911				762.5
1500W		611				
2000W						

(Dimensions données en mm)

Fixer le dossieret aux 6 endroits prévus à cet effet, en prenant soin de monter les rondelles en acier zingué fournies avec votre appareil conformément au schéma ci-contre.

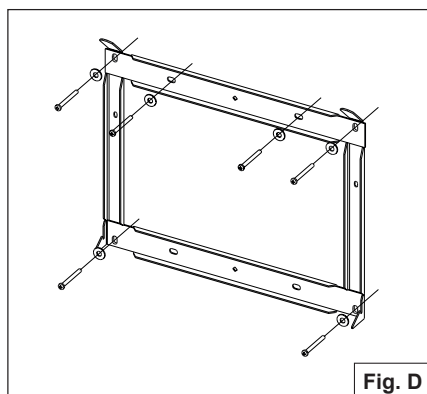

4. INSTALLATION ET FIXATION (SUITE)

i Ne pas oublier d'ôter les vis de verrouillage du dossieret.

- Engager le haut de l'appareil sur le dossieret en inclinant légèrement la partie basse vers vous.

- Une fois engagé et en appui, lever légèrement l'appareil tout en le poussant vers le mur afin de le verrouiller.

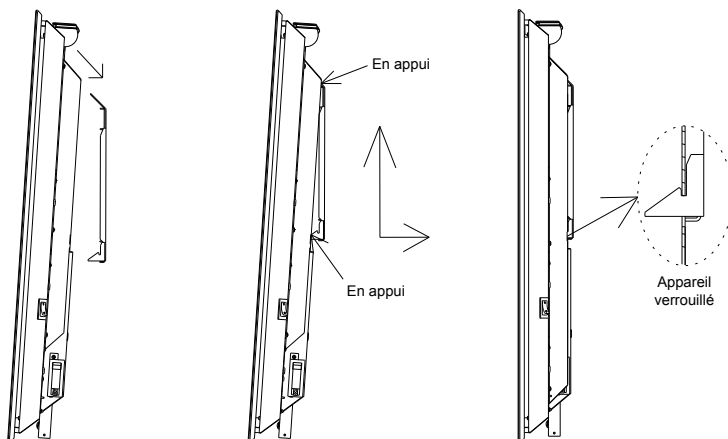



Vérifier, avant toute manipulation, que le détecteur ne risque pas d'être endommagé.
Il est possible, pour plus de sécurité, de rétracter celui-ci.

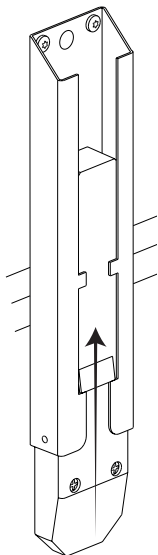

RÉTRACTER

Rétracter, le détecteur d'absence s'opère en 2 étapes:

- Mettre la partie plastique du détecteur au même niveau que la partie métallique.
- Enfoncer la partie plastique de 5mm à l'intérieur de la partie métallique.

DÉPLOYER

Déployer le détecteur d'absence s'opère en 3 étapes:

- Remonter de 5mm la partie plastique du détecteur dans son logement métallique.
- Appuyer sur la partie identifiée sur la flèche 2.
- Laisser descendre le détecteur.

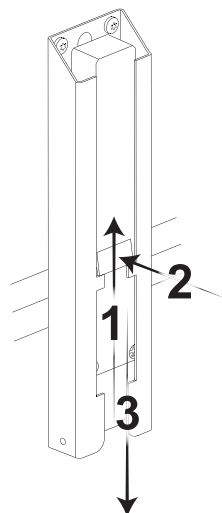

Pour bénéficier de la fonction de détection de présence, veiller à ce que le détecteur soit déployé.



Dans le cas où vous souhaitez rétracter le détecteur, ne pas oublier de désactiver la fonction détection sur le boîtier de commande afin de garantir un fonctionnement optimal de votre appareil. (voir p.23)

5. COMMENT UTILISER VOTRE APPAREIL

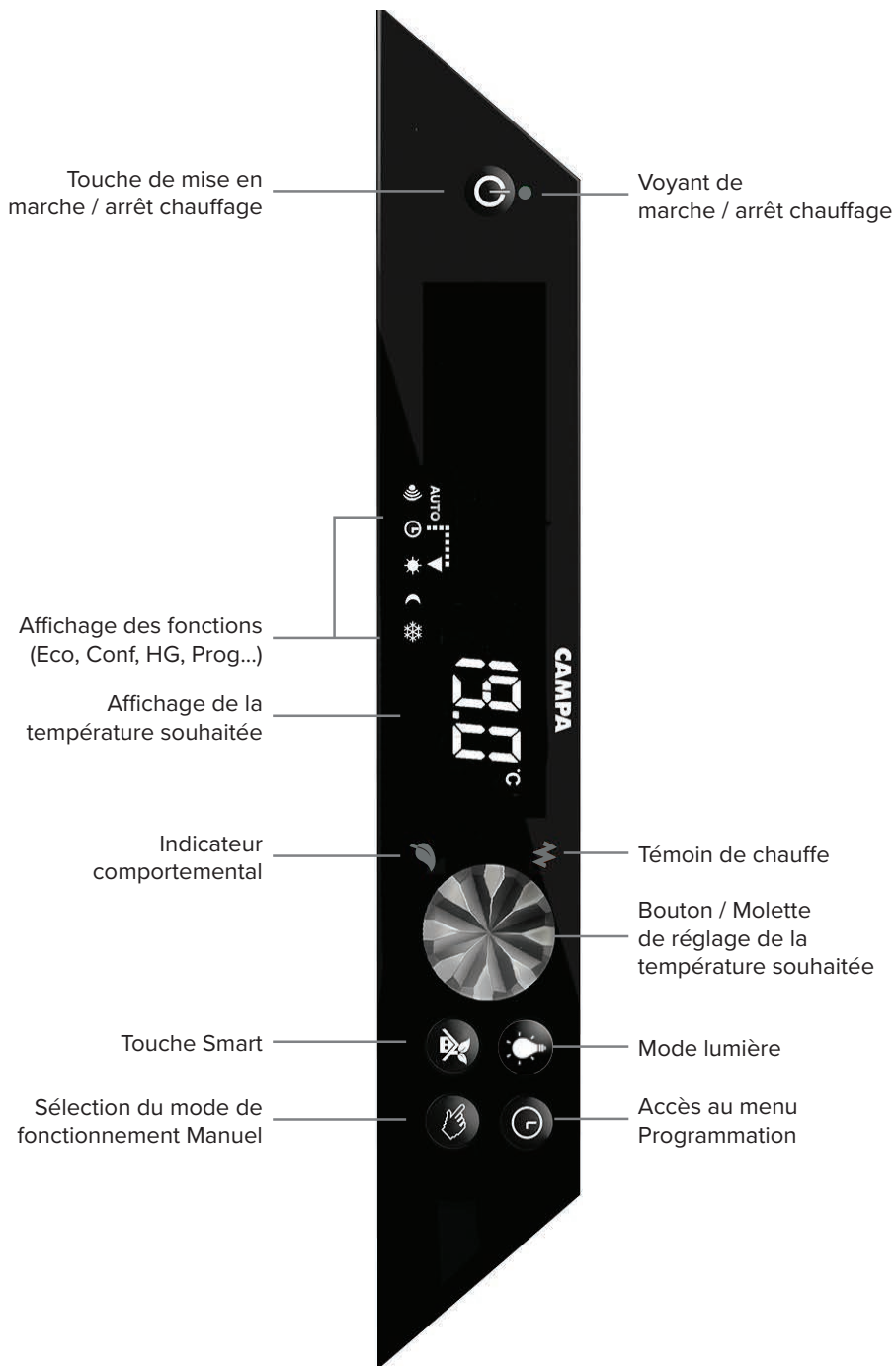

5. COMMENT UTILISER VOTRE APPAREIL (SUITE)

■ 5.1. Mise en fonctionnement de l'appareil

Mettre l'interrupteur Marche / Arrêt situé en bas de l'appareil en position ① pour la mise sous tension.

Le voyant de Marche / Arrêt chauffage du thermostat ② s'allume en rouge.

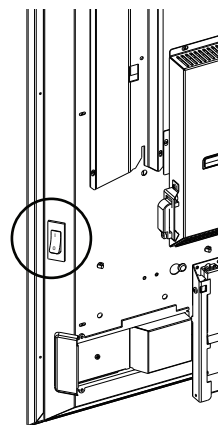

i L'interrupteur marche/arrêt est situé à l'arrière de l'appareil. Utiliser cet interrupteur uniquement pour un arrêt prolongé (hors périodes de chauffe).

⚠ Après un arrêt prolongé, un nouveau réglage du jour et de l'heure peut être nécessaire.

La touche **⏻** ① du boîtier permet la mise en marche, ou l'arrêt de la fonction chauffage de votre appareil.

À la mise en marche, le buzzer s'active, l'écran et le voyant ② vert s'allume.

À la mise en arrêt, le buzzer s'active, l'écran affiche **----** et le rétroéclairage s'éteint après quelques secondes.

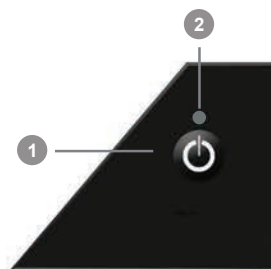

i À la mise sous tension de l'appareil, il vous faudra régler l'heure et le jour. Se référer à la rubrique 5.15.4.

Le témoin de chauffe ③ indique la mise en chauffe de l'appareil, il s'allume et s'éteint selon les besoins de chauffe.



5. COMMENT UTILISER VOTRE APPAREIL (SUITE)

■ 5.2. Réglage de la température de consigne

- La molette permet d'augmenter ou de diminuer la température souhaitée.
- Si elle correspond à votre température de confort idéal, il est possible de la mémoriser en appuyant 3s sur la touche .
- Pour ajuster la température à sa valeur optimale, il faut la laisser se stabiliser pendant quelques heures en maintenant la pièce fermée.



*Pendant le réglage, un indicateur  permet de contrôler mais aussi d'ajuster la température désirée en fonction de son impact sur la consommation. Cette information est disponible uniquement en mode **Confort**.*

■ 5.3. Fonctionnement automatique, touche Smart

Un appui sur la touche  permet un fonctionnement automatique en suivant votre planning de chauffe (programmation des plages Confort et Eco) et vos préférences de réglage (température de consigne favorite, détection d'absence, d'ouverture de fenêtre...)



Vos préférences de réglage automatique sont mémorisées en appuyant 3s sur la touche . Par défaut, le réglage mémorisé est : 19°C en température favorite, détection d'ouverture de fenêtre et détecteur d'absence activés.

■ 5.4. Fonctionnement manuel, touche "manuel"

- Un appui sur la touche  permet de prendre la main sur le fonctionnement automatique.
- Les fonctions automatiques sont désactivées (la détection d'absence, la programmation et les ordres d'abaissement envoyés via le Fil Pilote), et l'appareil se positionne :
 - Soit en mode **Confort** (possibilité d'ajuster la température désirée)
 - Soit en mode **Eco** (conseillé pour les absences de courte durée)
 - Soit en mode **Hors-gel** (conseillé pour les absences supérieures à 24h)

■ 5.5. Détection d'ouverture de fenêtre

Pour activer ou désactiver la fonction, allez dans les fonctions annexes (cf page 26).

Lorsque l'appareil se coupe suite à une détection, le buzzer s'active, la lumière de l'appareil et le voyant clignotent.

Pour annuler cette coupure, un appui sur n'importe quelle touche remettra automatiquement l'appareil en fonctionnement.



*Cette fonction coupe automatiquement l'appareil de chauffage en cas de détection d'une chute brutale de la température dans une pièce.
(ex: une fenêtre ou une porte ouverte)*







Lorsque l'appareil se coupe suite à une détection d'ouverture de fenêtre, le buzzer et la lumière s'activent. Pour annuler cette coupure, pressez n'importe quelle touche.

5. COMMENT UTILISER VOTRE APPAREIL (SUITE)





■ 5.6. Lumière

Allumage de la fonction lumineuse

Il existe 3 modes lumineux :

Mode ambiance	
Activation	Durée
Appui court  Les LEDs s'allument avec les derniers paramètres enregistrés (Temps et intensité) 	- Régler la durée d'allumage en tournant la  molette. - 15 minutes - 2 heures - 30 minutes - 4 heures - 1 heure - 8 heures - Puis valider en appuyant sur 







Mode veilleuse	
Activation	Durée
Double Appui court 	La durée du mode veilleuse est de 8 heures.

Mode chemin lumineux	
Activation	Choix du mode
Appui long de 2sec  	Choisir le mode en tournant la molette.  0 - OFF 1 - Actif la nuit de 21h à 6h 2 - Actif 24h/24 3 - Actif à la plage horaire spécifiée Puis valider en appuyant sur 

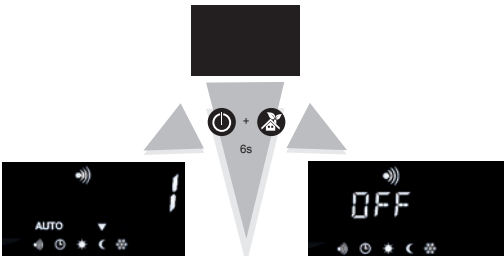
 Lorsque l'appareil détecte des chutes brutales de température (fenêtre ouverte...), il active le buzzer (bip répétitif) et l'éclairage d'alerte pour avertir de l'événement anormal. Appuyez sur n'importe quelle touche pour désactiver l'éclairage d'alerte.



■ 5.7. Détection d'absence



La fonction détection d'absence de votre appareil permet de s'adapter à votre rythme de vie et d'abaisser automatiquement la température de consigne en cas d'absence. Cette fonction est paramétrable (tableau ci-dessous) :

Choix du mode de fonctionnement de la détection d'absence		
<p>- Appuyer sur  pour mettre en veille votre appareil.</p>		<p>Option 1 : (par défaut)</p> <p>Priorité aux économies</p>
<p>- Appuyer simultanément, pendant 6s, sur  et sur  jusqu'à ce que l'option de détection 1, 2 ou OFF s'affiche.</p>		 
<p>- Tourner la  pour choisir l'option de détection.</p>		<p>Option OFF :</p> <p>La fonction d'absence est désactivée</p>

5. COMMENT UTILISER VOTRE APPAREIL (SUITE)

■ 5.8. Détail des différentes options

OPTION 1 Détection (Par défaut)		Priorité aux économies	
		Ordre Fil Pilote OU Programmation interne	Résultat
	 absence	Confort	Passage progressif en ECO (en 1h30)
		ECO	Mode ECO
	 mouvement	Confort	Passage immédiat en Confort
		ECO	Mode ECO

OPTION 2 Détection		Priorité au confort	
		Ordre Fil Pilote OU Programmation interne	Résultat
	 absence	Confort	Passage progressif en ECO (en 1h30)
		ECO	Mode ECO
	 mouvement	Confort	Passage immédiat en Confort
		ECO	Passage immédiat en Confort

De plus, quand un ordre d'abaissement (CF-1, CF-2 ou Eco) est envoyé à l'appareil via Fil Pilote ou programmation interne alors que l'option 2 a été choisie, l'appareil n'en tient pas compte et l'écran affiche pour vous en avertir :



Rappel : Dans tous les cas, les ordres *Hors-gel* et *Arrêt chauffage* du fil pilote sont prioritaires.

5. COMMENT UTILISER VOTRE APPAREIL (SUITE)

■ 5.9. Verrouillage parental simple

Appuyer simultanément sur  et  pendant 3s pour verrouiller ou déverrouiller le boîtier.

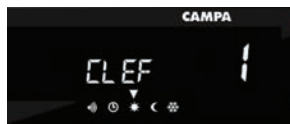

Verrouillage activé



Verrouillage désactivé

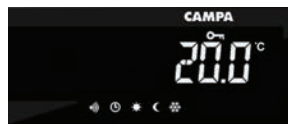

Le symbole  apparaît à l'écran.



Cette fonction permet de bloquer l'accès aux réglages de l'appareil afin d'empêcher toute modification intempestive. Seule la fonction Marche / Arrêt Chauffage reste accessible.

■ 5.10. Verrouillage parental avec code

Pour verrouiller

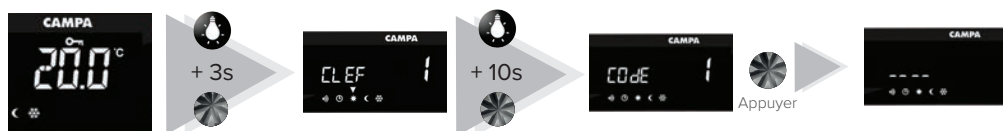

(Exemple code : 1023)

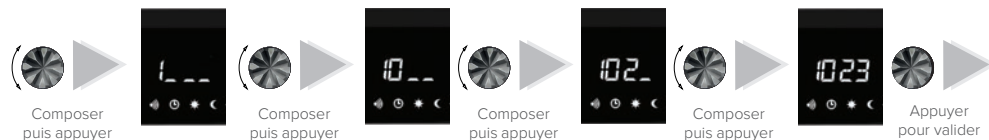

























Retour écran d'accueil



Il est IMPORTANT de bien se souvenir de ce code.
En cas d'oubli, vous ne pourrez plus verrouiller / déverrouiller le clavier.

5. COMMENT UTILISER VOTRE APPAREIL (SUITE)

- Pour passer d'un paramétrage à un autre, tourner la molette 
- Pour sélectionner un paramétrage, appuyer sur la molette 

Écran de paramétrage	Signification		Résultat
	Réglage du rétroéclairage de l'écran		Ajustement du niveau de rétroéclairage
	Rétroéclairage de l'écran permanent ou limité à 10s après la dernière manipulation		Rétroéclairage 10s
			Rétroéclairage permanent
	Fonction buzzer: Lorsque cette fonction est activée, le boîtier émet un son pour certaines manipulations.  Le buzzer reste toujours actif pour la touche Marche / Arrêt chauffage.		Activation du buzzer
			Désactivation du buzzer
	Affichage de la température en degré Celsius ou en degré Fahrenheit		Unité de degré Celsius
			Unité de degré Fahrenheit
	Encadrement de consigne: Lorsque cette fonction est activée, le réglage de la température de Confort est encadré. La température de consigne n'est modifiable que de + ou - 2°C		Encadrement activé
			Encadrement désactivé
	Affichage de l'heure à l'ouverture du boîtier		Affichage activé
			Affichage désactivé
	Réglage du mode fenêtre		Activation
			Désactivation

Appuyer sur  pour valider les modifications et sortir du menu de paramétrage.







5. COMMENT UTILISER VOTRE APPAREIL (SUITE)

■ 5.13. Affichage de l'heure

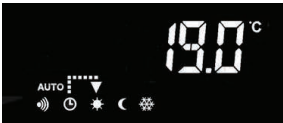
Appuyer brièvement sur  pour afficher l'heure.



■ 5.14. Détail des ordres via le Fil Pilote et le gestionnaire d'énergie

Ordre	Signification	Affichage du thermostat
CONFORT	Température désirée de la pièce (ici 19.0°C)	
ECO	Abaissement de la température de 3,5°C pour un fonctionnement économique (ici 15.5°C)	
CONFORT -1	Abaissement de la température de 1°C (ici 18.0°C)	
CONFORT -2	Abaissement de la température de 2°C (ici 17.0°C)	
HORS-GEL	Abaissement de la température pour le maintien hors-gel	
ARRET FIL PILOTE	Coupure de la chauffe de l'appareil	

■ 5.15. Programmation interne



La programmation permet le fonctionnement automatique journalier de votre appareil de chauffage, soit en consigne **Confort**, soit en consigne **Eco**.





○ 5.15.1. Accès au menu programmation

- Dans tous les cas, pour pouvoir utiliser la programmation, il est nécessaire de régler l'heure et le jour de l'appareil (réglage usine 00:00).
En cas de coupure de courant supérieure à 12h, il faudra régler à nouveau l'heure et le jour de l'appareil.

- Appuyer 3s sur  puis sélectionner **On** à l'aide de la molette et valider par un appui pour accéder au menu programmation.

○ 5.15.2. Menu programmation







Rubrique	Détails
	Affectation des différents programmes aux jours de la semaine. ex: P1 le Lundi, P3 le Mardi etc.
	Réglage de l'heure
	Personnalisation des programmes P4, P5 et P6
	Sortie du menu programmation

5. COMMENT UTILISER VOTRE APPAREIL (SUITE)

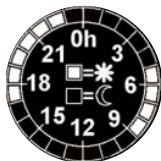
o 5.15.3. Affectation des programmes

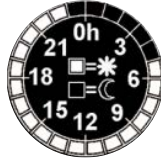
Détail des programmes prédéfinis (P1 - P2 - P3) et à personnaliser (P4 - P5 - P6)

Programme prédéfini	Choix	Détails
	P1	Le programme P1 permet d'obtenir la température de consigne Confort le matin de 5h à 9h et le soir de 17h à 23h.
	P2	Le programme P2 permet d'obtenir la température de consigne Confort le matin de 5h à 9h, le midi de 12h à 14h et le soir de 17h à 23h.
	P3	Le programme P3 permet d'obtenir la température de consigne Confort de 5h à 23h.
Programmes à personnaliser voir 5.15.5.	P4 P5 P6	Les programmes P4, P5 et P6 permettent de personnaliser les plages horaires de température de consigne Confort suivant les besoins.

Pour affecter un programme à chaque jour de la semaine, entrer dans le menu .

o 5.15.3. Affectation des programmes (suite)

- Utiliser la molette pour affecter l'un des 6 programmes au lundi.

- Valider en appuyant sur la molette.

- Procéder de la même manière pour les autres jours de la semaine.



o 5.15.4. Réglage de l'heure

- Pour régler l'heure, entrer dans la rubrique **Hr** du menu de programmation.

- En tournant la molette, sélectionner l'heure puis valider votre choix par un appui sur la molette.

- Procéder de la même manière pour le réglage des minutes et du jour.

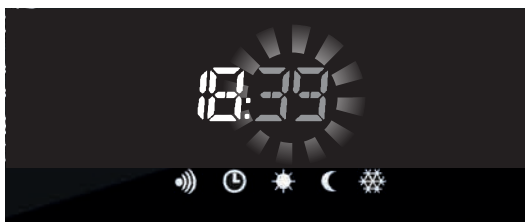

o 5.15.5. Personnalisation des programmes **P4 - P5 - P6**

- Les 3 programmes **P4 - P5 et P6** sont entièrement personnalisables pour s'adapter à vos besoins.

Exemple : personnalisation du programme **P4**

- Pour personnaliser le programme **P4**, entrer dans la rubrique **P4** du menu de programmation.



5. COMMENT UTILISER VOTRE APPAREIL (SUITE)

- Apparaît à l'écran une horloge dont 1 segment correspond à 1 heure.



- Par défaut le programme P4 est configuré en mode **ECO** de 00:00 à 23:59.

- Pour attribuer des plages de confort, déplacer le curseur clignotant sur la plage horaire souhaitée et valider par un appui sur la molette.

-  = Confort correspond à votre température de confort
-  = Eco correspond à une température réduite

Exemple : programmation d'une plage de confort de 6h à 7h

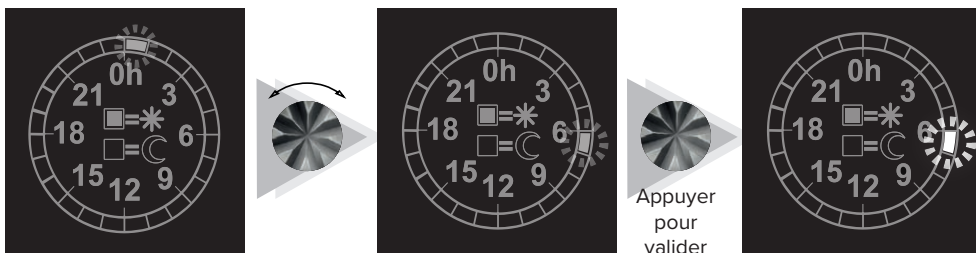

- Procéder de la même manière pour personnaliser votre programmation sur toute la journée.

- La programmation effectuée, retourner dans le menu programmation en appuyant sur la touche 



*Une fois créé, pensez à attribuer ce programme à un jour de la semaine.
(voir rubrique 5.15.3)*





Sortir du menu programmation en sélectionnant  et en validant à l'aide de la molette.

■ 5.16. Retour paramétrages usine

Un appui très long (10s) sur la touche  engendre un retour aux paramétrages usine :

Confort	19°C	
Eco	15.5°C	
Détection d'absence	Activée	Option 1
Détection d'ouverture de fenêtre	Activée	
Verrouillage (Simple ou Codé)	Aucun	
Rétroéclairage	10s	
Buzzer	Activé	
Unité de température	°C	
Encadrement de consigne	Désactivé	
Programmation	Aucune	

6. AIDE AU DIAGNOSTIC

NATURE	VÉRIFICATION	ACTION
L'appareil ne chauffe pas	S'assurer que l'écran digital est actif.	<ul style="list-style-type: none"> - Appuyer sur . - Appuyer successivement sur  pour atteindre la position Confort.
	Si l'écran digital n'est toujours pas allumé.	S'assurer que les disjoncteurs d'installation sont enclenchés et appuyer sur  .
	S'assurer d'être en mode confort	Appuyer successivement sur  pour atteindre la position Confort.
	S'assurer que la fonction fenêtre ouverte n'est pas activée et qu'une fenêtre ou une porte n'est pas ouverte dans la pièce.	Fermer la porte et/ou la fenêtre, réinitialiser la fonction en appuyant sur n'importe quelle touche.
	L'écran digital est actif, le témoin de chauffe est éteint.	<ul style="list-style-type: none"> - Vérifier la valeur de la consigne. - La température ambiante ne nécessite pas de chauffer. - L'appareil est en Eco ou en délestage : s'assurer que le système de délestage n'a pas coupé l'alimentation de l'appareil.
Vérifier que le réglage de la température n'a pas été modifié.	Régler de nouveau la température.	
L'appareil chauffe tout le temps	Vérifier que l'appareil n'est pas situé près d'une porte ouverte et/ou dans un courant d'air.	Fermer la porte ou supprimer le courant d'air.
L'appareil ne suit pas les ordres de programmation	<ul style="list-style-type: none"> - Vérifier qu'il est en mode programmation - Vérifier la programmation 	<ul style="list-style-type: none"> - Mettre en mode programmation - Réaliser la programmation
DANS TOUS LES AUTRES CAS, CONTACTEZ UNE PERSONNE QUALIFIÉE		

RECOMMANDATIONS ET CONSEILS

MISE EN GARDE :

Lors de la première chauffe, il peut s'échapper une odeur, ce phénomène disparaît après quelques minutes de fonctionnement.

Si votre installation est équipée d'un délesteur : le délestage étant prioritaire, il est possible que l'appareil ne chauffe pas, en cas de surconsommation momentanée (lave-linge + four + fer à repasser...). Ceci est normal. Dès rétablissement d'une consommation normale, l'appareil se remettra en chauffe.

Il est fortement déconseillé de couper votre appareil à l'aide de l'interrupteur lorsque le témoin de chauffe de celui-ci est allumé.

TOUTES LES INTERVENTIONS SUR NOS APPAREILS DOIVENT ÊTRE EFFECTUÉES HORS TENSION ET PAR UN PERSONNEL QUALIFIÉ ET AGRÉÉ.

NE JAMAIS UTILISER DE PRODUITS ABRASIFS OU À BASE D'ACÉTONE QUI RISQUERAIENT DE DÉTÉRIORER LE REVÊTEMENT DE L'APPAREIL.

8. IDENTIFICATION DES APPAREILS DE CHAUFFAGE

IMPORTANT : LES CARACTÉRISTIQUES DE L'APPAREIL SONT INDIQUÉES SUR L'ÉTIQUETTE SIGNALÉTIQUE.



Cette marque de conformité, délivrée par le L.C.I.E. (Laboratoire Central des Industries Electriques) garantit que ces appareils respectent l'ensemble des normes de sécurité en vigueur.



Cette marque de conformité, délivrée par le L.C.I.E. garantit en plus les performances de ces appareils qui respectent les normes d'aptitude à la fonction.



Garantit un niveau moyen de performance

ou



Garantit un niveau maximal de performance

ou



Intègre en plus des fonctions d'économies d'énergie

ou



Intègre en plus la détection de présence / absence



L'apposition de cette marque par le fabricant garantit que l'appareil respecte les directives communautaires européennes de sécurité (directive basse tension- dbt) et compatibilité électromagnétique (CEM).



Appareil de classe 2 : signifie que l'appareil est à double isolation et ne doit donc pas être raccordé au conducteur de protection (fil de terre).

IP...

Indice de Protection de l'enveloppe de l'appareil contre la pénétration des corps solides et liquides.

IK...

Indice de résistance aux chocs de l'enveloppe de l'appareil.



LES DÉCHETS ÉLECTRIQUES NE DOIVENT PAS ÊTRE JETÉS AVEC LES DÉCHETS MÉNAGERS. VEUILLEZ LES RECYCLER DANS LES CENTRES APPROPRIÉS.

L'étiquette signalétique est placée en bas et à droite (côté commande) de votre appareil, elle permet de l'identifier.

A : Référence complète de l'appareil

B : Puissance en Watt

C : Date de fabrication, numéro de série et indice de fabrication à préciser pour le SAV

D : Numéro du constructeur

CAMPA - ROUTE DE SOISSONS - 51170 FISMES

A

B

C

D

[Redacted]

[Redacted] / 230V~ IP24

MADE IN FRANCE



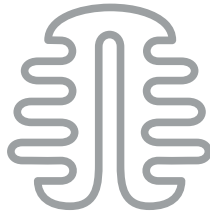

Muller Intuitiv

Equipped with Muller Intuitiv smart systems, CAMPA heaters adjust and customise the optimum level of comfort room by room, tracking down the slightest source of waste to optimise energy savings.

Connect your heaters with the Muller Intuitiv module

Muller Intuitiv with NETATMO

- Smart comfort with Muller Intuitiv algorithms.
- Heating schedule adjustable down to the nearest degree room by room.
- Voice & Smartphone controllable.
- Track your power consumption in kWh.
- Plug'n'play modules can be installed in a few minutes.



Warning

Please carefully read the instructions(*) for installation and use, in particular the instructions below.



Warning: very hot surface.

CAUTION - Some parts of this product can become very hot and cause burns. Particular attention must be paid in the presence of children and vulnerable persons.

Children under the age of 3 should be kept away from the appliance unless they are under continuous supervision.

Children between 3 and 8 years of age may only switch the appliance on or off, provided that the appliance has been placed or installed in a normal position as intended and that these children are supervised or have received instructions on how to operate the appliance safely and that they understand the potential hazards. Children between 3 and 8 years of age must not plug in, adjust, clean or service the appliance.

This appliance may be used by children aged 8 years or older and by persons with reduced physical, sensory or mental abilities or lacking experience or knowledge if they are properly supervised or given instructions on the safe use of the appliance and if the risks involved have been addressed.

Children should not play with this appliance.

Cleaning and maintenance must not be carried out by children without supervision.



IMPORTANT: DO NOT COVER

The appliance may overheat if covered. This risk is represented by the pictogram above. It is therefore strictly forbidden to cover or obstruct the air inlets or outlets, as this may cause incidents or damage the device.

This appliance must be connected to the power supply by a qualified person when the power is off. All maintenance operations on our appliances must be carried out with the power off and by qualified and approved personnel.

If the appliance has a glass front panel, do not use it if this panel is damaged.

Be careful not to insert anything into the device.

(*) This leaflet was drawn up when the appliance was manufactured and in accordance with the standards in force on that date. The company reserves the right to amend the instructions for installation and use at any time in order to take into account the standards and any amendments made to them.

Safety :

To prevent accidents and injuries, be sure to wear the recommended personal protective equipment when handling the appliance.



Protective gloves



Protective clothing



Protective goggles



Protective footwear

Introduction :

- You have just acquired this Campa radiant heater. Thank you for your choice and your trust.

- This appliance has been carefully researched, designed and manufactured in France to give you complete satisfaction.

- It is important to read this leaflet thoroughly before installing and starting up your appliance.

General Provisions :

This leaflet was drawn up according to the standards in force in France, the country of installation of the appliance, (NFC 15-100) on the day it was manufactured.

We reserve the right to amend these instructions at any time in order to comply with changes in the standards in force.

Our appliances must be installed and maintained by qualified personnel accredited to work on the operation of electrical appliances and who have completed safety training.

We cannot be held liable for the consequences of using the appliance in the following cases:

- the heater is used without complying with the instructions in this manual.
- the correct mains voltage has not been checked before use (alternating current).

The warning triangles in the instructions must be strictly observed.

In view of the variety of standards in force, the appliance must be checked by qualified personnel if used in a country other than where it was purchased.

Keep the instructions even after the appliance is installed.

CONTENTS

1. CHARACTERISTICS	p42
2. SETUP RECOMMENDATIONS	p45
3. ELECTRICAL CONNECTION	p46
4. INSTALLATION AND FIXING	p47
5. HOW TO USE YOUR DEVICE	p52
5.1. PUTTING THE APPLIANCE INTO OPERATION	p53
5.2. ADJUSTING THE SET POINT TEMPERATURE	p54
5.3. AUTOMATIC OPERATION	p54
5.4. MANUAL OPERATION	p54
5.5. OPEN WINDOW DETECTION	p55
5.6. LIGHT	p56
5.7. ABSENCE DETECTION	p57
5.8. DETAILS OF THE VARIOUS OPTIONS	p58
5.9. SIMPLE PARENTAL LOCK	p59
5.10. PARENTAL LOCK WITH CODE	p59
5.11. BEHAVIOUR INDICATOR	p60
5.12. SETTINGS FOR ANCILLARY FUNCTIONS	p60
5.13. TIME DISPLAY	p62
5.14. DETAILS OF COMMANDS VIA THE PILOT WIRE AND THE ENERGY MANAGER	p62
5.15. INTERNAL PROGRAMMING	p63
5.16. RETURN TO FACTORY SETTINGS	p67
6. TROUBLESHOOTING	p68
7. TIPS – MAINTENANCE	p69
8. IDENTIFICATION OF HEATING APPLIANCES	p70

I. CHARACTERISTICS

Colour	Reference	Power rating (W)	I (A)	H (mm)	R (mm)	Depth with wall bracket (mm)	Weight (kg)	
IC STYLE 1								
Astrakhan Black	ICST1SEPB07H	650	2.8	700	700	Thickness 50mm + Back panel 38mm	20.8	
Lily White	ICST1BCCB07H							
Reflective	ICST1MIRE07H							
Astrakhan Black	ICST1SEPB10H	1000	4.3		1100		1100	32.2
Lily White	ICST1BCCB10H							
Reflective	ICST1MIRE10H							
Astrakhan Black	ICST1SEPB13H	1250	5.4		1400		1400	35.8
Lily White	ICST1BCCB13H							
Reflective	ICST1MIRE13H							
Astrakhan Black	ICST1SEPB15H	1500	6.5	1100	1100	31		
Lily White	ICST1BCCB15H							
Reflective	ICST1MIRE15H							
Astrakhan Black	ICST1SEPB20H	2000	8.6	1400	1400	39.5		
Lily White	ICST1BCCB20H							
Reflective	ICST1MIRE20H							

1. CHARACTERISTICS (CONTINUED)

Colour	Reference	Power rating (W)	I (A)	H (mm)	R (mm)	Depth with wall bracket (mm)	Weight (kg)
--------	-----------	---------------------	----------	-----------	-----------	---------------------------------	----------------

IC STYLE 2

Greyish beige	ICST2GREI07H	650	4.3	700	700	Thickness 53mm + Back panel 38mm	30,8
Brut de lave	ICST2BRUT07H						
Greyish beige	ICST2GREI10H	1000	5.4		1100		47,2
Brut de lave	ICST2BRUT10H						
Greyish beige	ICST2GREI13H	1250	6.5		1400		58,3
Brut de lave	ICST2BRUT13H						

IC STYLE 3

White	ICST3BCCM07H	650	2.8	700	700	Thickness 50mm + Back panel 38mm	18,3
Anthracite	ICST3ANTH07H						
White	ICST3BCCM10H	1000	4.3		1100		29,2
Anthracite	ICST3ANTH10H						
White	ICST3BCCM13H	1250	5.6		1400		35,9
Anthracite	ICST3ANTH13H						
White	ICST3BCCM15H	1500	6.5	1100	Thickness 84mm + Back panel 38mm	28	
Anthracite	ICST3ANTH15H						
White	ICST3BCCM20H	2000	8.6	1400	36		
Anthracite	ICST3ANTH20H						

2. SETUP RECOMMENDATIONS

- This direct electric heater is designed to provide ambient heating for new or existing individual or collective dwellings or similar spaces.
- In wet rooms, the appliance can be installed for space volume 2 or outside the space (Fig A).
- The appliance should not be installed below a power socket.

INSTALLING THE APPLIANCES

Installation must comply with the applicable standards in the country of installation (NFC 15-100 for France).

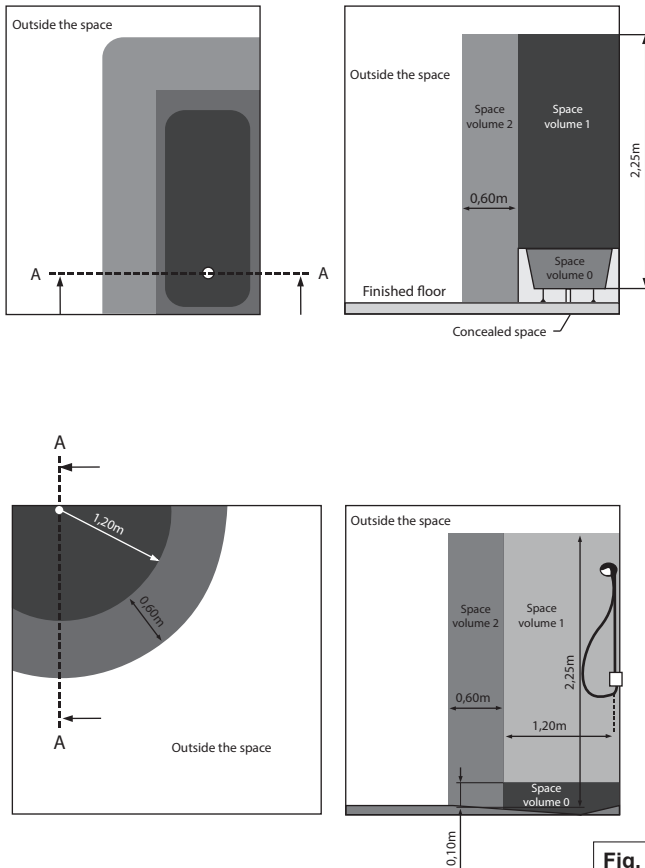
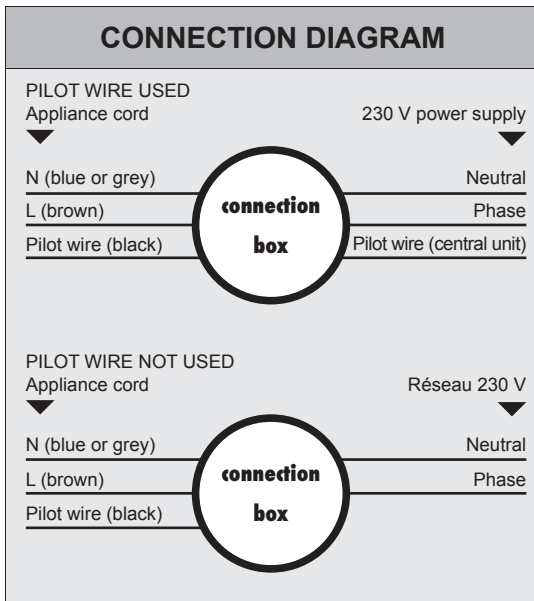

Fig. A

3. ELECTRICAL CONNECTION

- The installation must include an all-pole cut-off device with a minimum contact opening distance of 3 mm.
- Installation must comply with the applicable standards in the country of installation (NFC 15-100 for France).
- The power supply must be protected by a residual differential device with a rated current not exceeding 30 mA, particularly for installing in a room containing a bathtub or shower.
- If the power cable is damaged it must be replaced by the manufacturer, its after-sales service department or a person with similar qualifications to avoid any hazard.
- Check that the wires are correctly tightened in the terminals of the wall connection box.
- If the appliance is connected to a pilot wire and is protected by a 30mA differential, the power supply of the pilot wire on this differential must be protected.



Ensure the correct connection direction:

BROWN = PHASE;
BLUE or GREY = NEUTRAL;
BLACK = PILOT WIRE

Under no circumstances should the black wire be connected to an earth terminal or to the **GREEN/YELLOW** wire.

COMMAND	SIGNAL TO BE TRANSMITTED	MEASUREMENT IN RELATION TO NEUTRAL
Comfort	—	0 Volt
Eco		230 Volts
Frost-free		115 Volts negative
Heat off		115 Volts positive
Comf. -1 °C		230 Volts/3s
Comf. -2 °C		230 Volts/7s

NOTE: Programming commands are distributed by the signals shown opposite, measured with respect to Neutral.

4. INSTALLATION AND FIXING

- Ensure the minimum distances shown in Figs. B and C (pages 48 and 49) from the ground, walls, curtains, etc.

- Place the wall bracket against the wall, ensuring that it is placed in the right direction and mark the 4 fixing locations (Fig. C, page 49).

- This type of heater is heavy and must be handled and installed with care.

For this reason, the following is provided in a separate bag 2 types of fixing pins suitable for all materials that can be used in the construction of a dwelling.

Depending on the type of materials, please take care in your choice of fixing pins.

Our liability cannot be incurred if the heater installation conditions did not comply with good practice in this field.

- Drill and place suitable fixing pins.

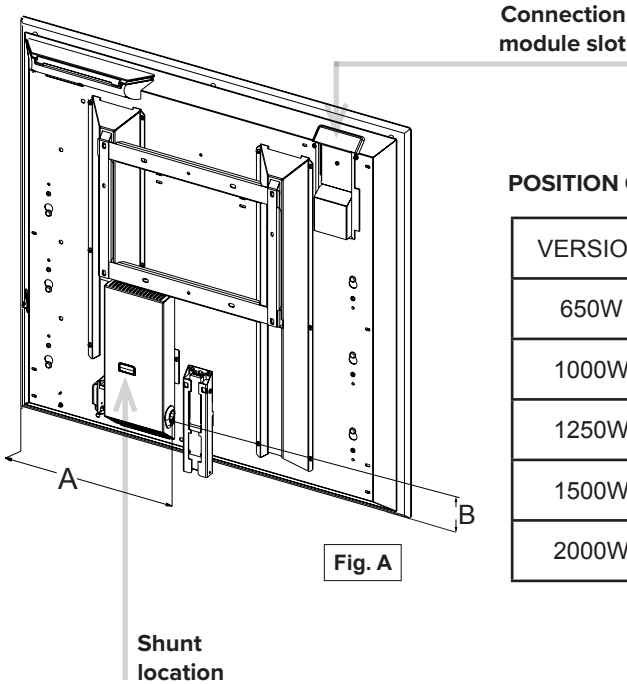

Connection
module slot

POSITION OF THE POWER SUPPLY CABLE

VERSION	A	B
650W	308	263
1000W	476	
1250W	626	
1500W	476	
2000W	626	

(Dimensions in mm)

4. INSTALLATION AND FIXING (CONTINUED)

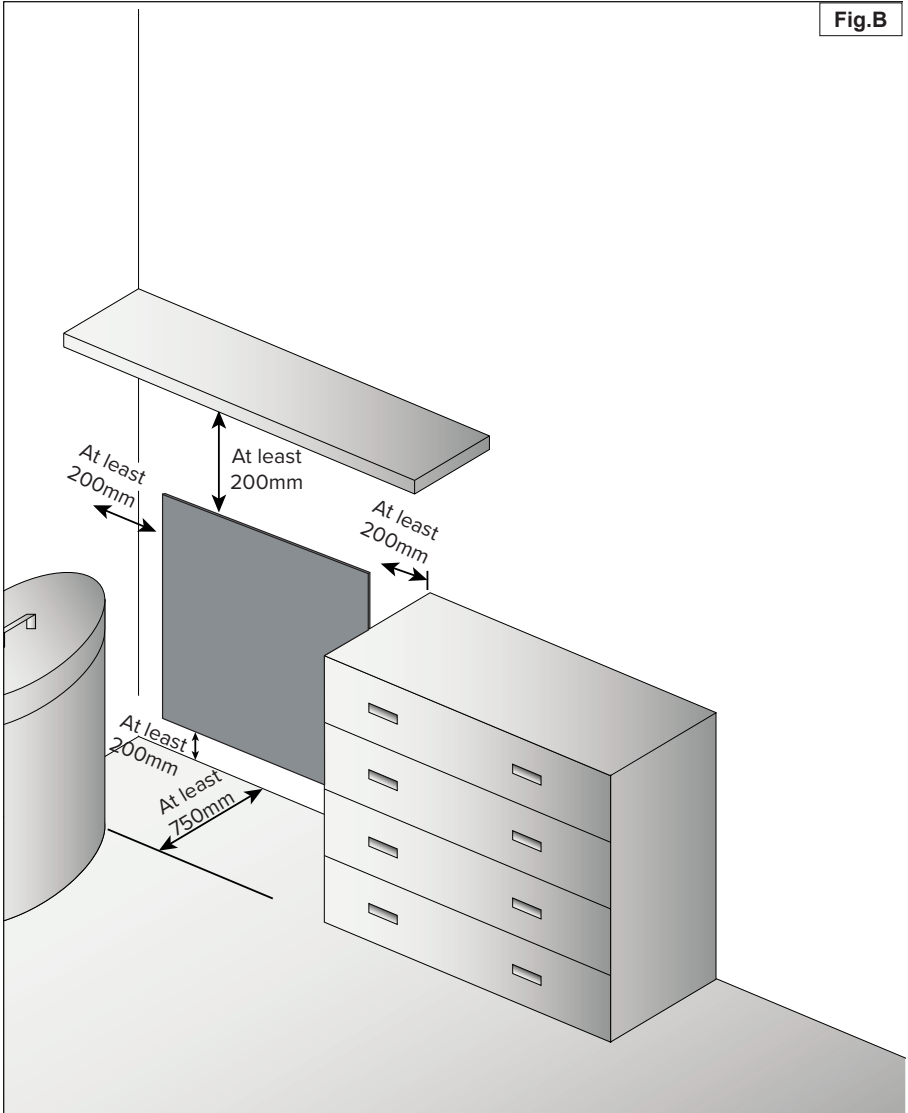

4. INSTALLATION AND FIXING (CONTINUED)

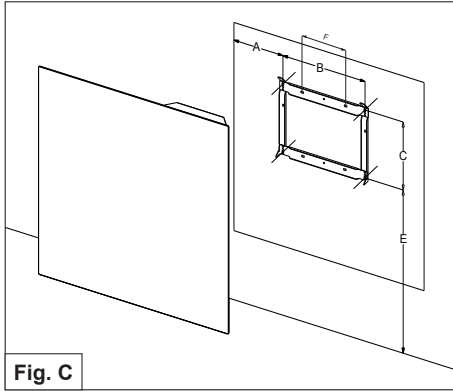

Fig. C

Version	A	B	C	D	E	F
650W	199	302	229	229	538 min	153
1000W	244	611				462.5
1250W		911				762.5
1500W		611				
2000W						

(Dimensions in mm)

Attach the back panel to the 6 locations provided for this purpose, taking care to fit the zinc-plated steel washers provided with your appliance as shown in the diagram shown opposite.

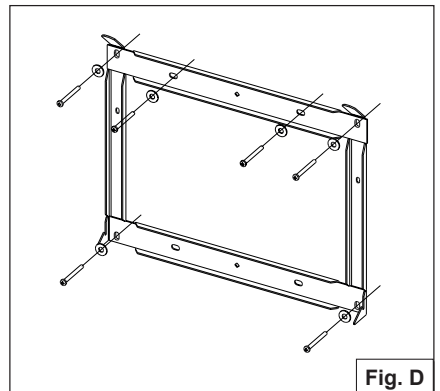
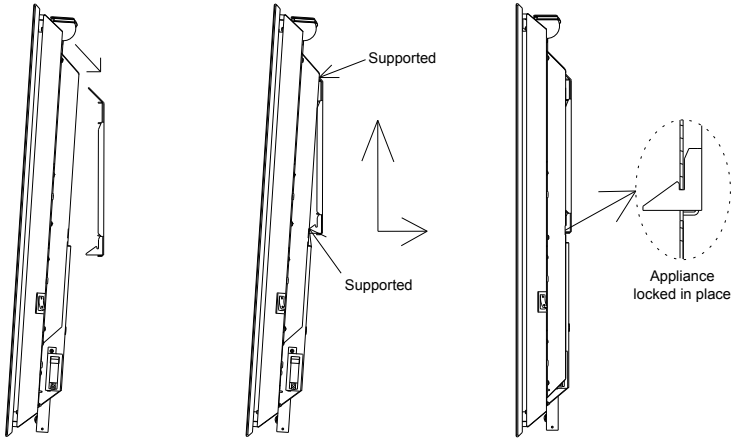

Fig. D

4. INSTALLATION AND FIXING (CONTINUED)

i Do not forget to remove the back panel locking screws.

- Engage the top of the unit on the back panel by tilting the lower part slightly towards you.
- Once engaged and supported, lift the appliance lightly while pushing it towards the wall to lock it in place.



4. INSTALLATION AND FIXING (CONTINUED)



Check that there is no risk of damage to the detector before handling.
For greater safety it can be withdrawn.

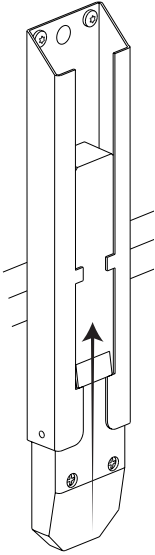

WITHDRAWAL

The absence detector can be withdrawn in 2 stages :

- Place the plastic part of the detector at the same level as the metal part.
- Push the 5mm plastic part into the metal part.

SETUP

The absence detector can be set up in 3 stages :

- Raise the plastic part of the detector by 5 mm in its metal housing.
- Press the part identified on arrow 2.
- Let the detector down.

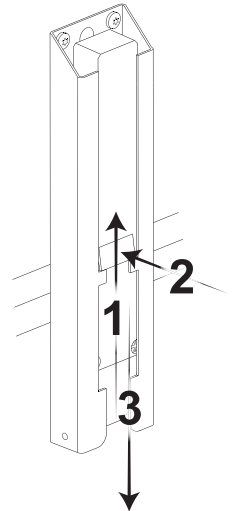

To benefit from the presence detection function, ensure that the detector is set up.



If you wish to remove the detector, do not forget to disable the detection function on the control unit to ensure optimal operation of your device.
(see p.57)

5. HOW TO USE YOUR APPLIANCE

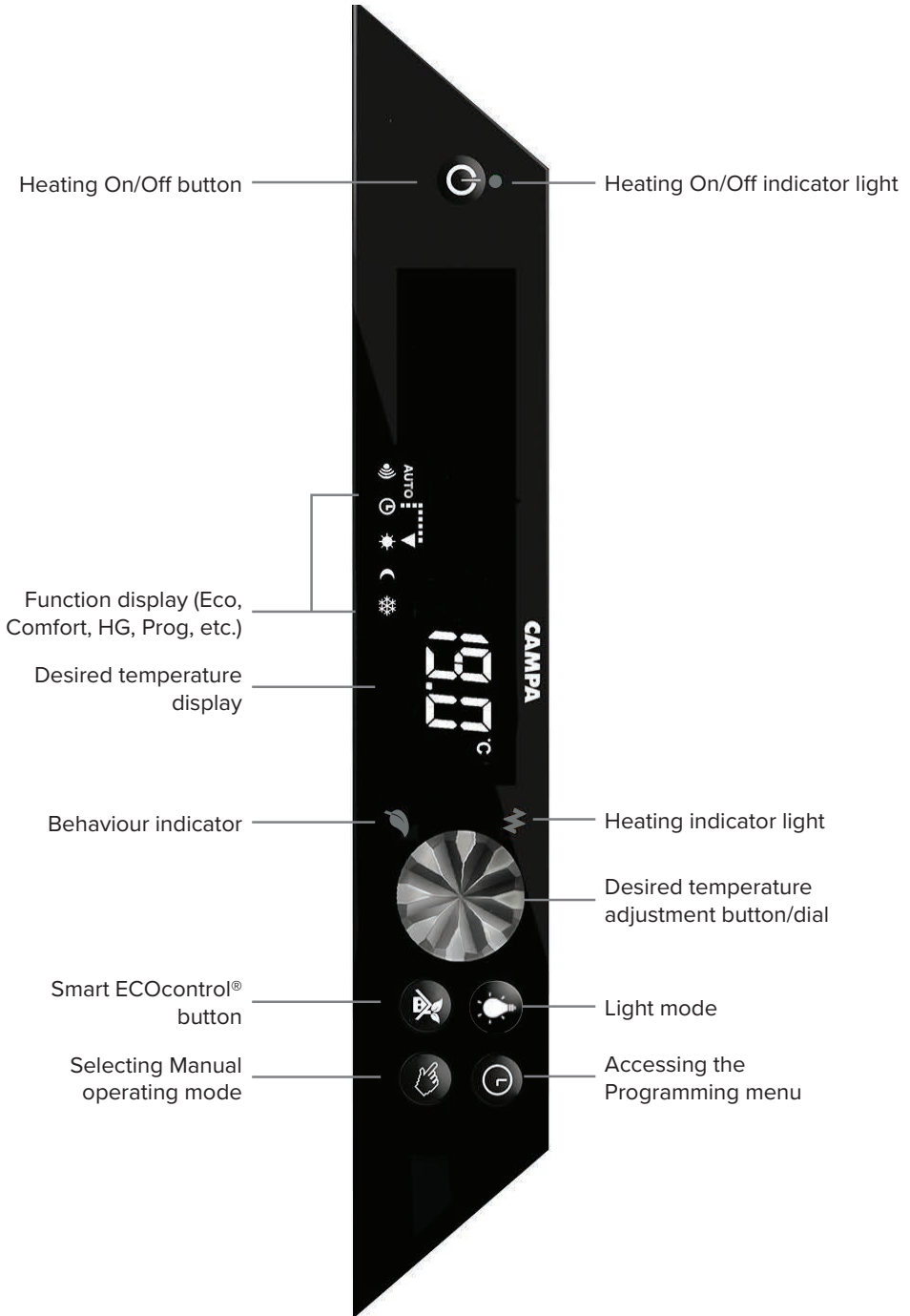

5. HOW TO USE YOUR APPLIANCE (CONTINUED)

■ 5.1. Turning on the appliance

Turn the On/off switch at the bottom of the appliance to the position to turn it on. **1**

The red thermostat **2** on/off light turns on.

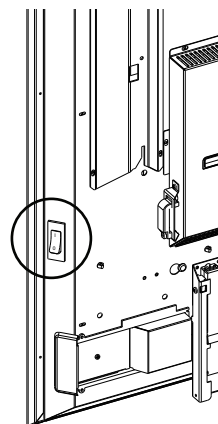

English



The on/off switch is located at the back of the appliance. Use this switch only when the appliance is to be off for a long time (outside heating periods).

! After the appliance has been off for a long time, you may have to adjust the date and time again.

Button **1** on the housing switches the heating function of your appliance on or off.

The buzzer activates, the screen and the green indicator **2** light up.

When turned off, the buzzer activates, the screen shows **----** and the backlight cuts off after a few seconds.

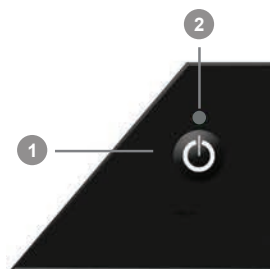

When the unit is switched on, you will need to set the time. Refer to section 5.15.4.

The heating indicator light **3** shows that the appliance has started heating. It turns on and off according to heating requirements.



5. HOW TO USE YOUR APPLIANCE (CONTINUED)

■ 5.2. Setting the temperature set point

- The dial increases or decreases the desired temperature.
- If the set point temperature is comfortable for you, it can be memorised by pressing and holding the  key for 3 seconds.
- To adjust the temperature to its optimum value, it must be allowed to stabilise for a few hours while keeping the room closed.



During adjustment, an indicator light  helps to monitor and adjust the desired temperature according to its impact on power consumption. This information is available only in Comfort mode.

■ 5.3. Automatic operation, «Smart» button

Pressing the  button allows automatic operation according to your heating schedule (Comfort and Eco time slot programming) and your adjustment preferences (preferred set point temperature, absence detection, etc.).



Your automatic adjustment preferences can be memorised by pressing and holding the  key for 3 seconds. By default, the saved setting is: 19°C as the preferred temperature with open window detection and absence detection enabled.

■ 5.4. Manual operation, «manual» button

- By pressing the  button you can control the automatic operation.
- Automatic functions are disabled (absence detection, programming and temperature reduction commands sent via the Pilot Wire), and the appliance is set :
 - Either in **Comfort** mode (the desired temperature can be adjusted)
 - Or in **Eco** mode (recommended if you are away for a short time)
 - Or in **Frost-Free** mode (recommended if you will be away for more than 24 hours)

5. HOW TO USE YOUR APPLIANCE (CONTINUED)

■ 5.5. Open window detection

To enable or disable the function, go to the ancillary functions : see page 60.

When the device shuts down due to detection, the buzzer activates and the light of the device and the warning light flash.

To cancel this cut-off, press any button to automatically put the appliance back into operation.



*This function automatically turns off the heater if a sudden drop in temperature is detected in a room.
(e.g. if there is an open window or door).*







When the appliance cuts off due to open window detection, the buzzer and the light turn on. Press any button to cancel this cut-off.

5. HOW TO USE YOUR APPLIANCE (CONTINUED)





■ 5.6. Lighting

Switching on the light function

There are 3 light modes :

Ambient mode	
Enable	Duration
Short press  The LEDs light up with the last saved settings (Time and brightness) 	- Set the lighting duration by turning the dial  - 15 minutes - 2 hours - 30 minutes - 4 hours - 1 hour - 8 hours - Then confirm by pressing 

Night light mode	
Enable	Duration
Double Short press 	Night light mode lasts 8 hours.







Illuminated path mode	
Enable	Mode selection
2 sec long press  	Select the mode by turning the dial  0 - OFF 1 - Enabled at night from 21:00 to 6:00 2 - Enabled 24 hours a day 3 - Enabled during the specified time slot Then confirm by pressing 

 When IC STYLE detects sudden temperature drops (e.g. open window, etc.), it activates the buzzer (repeating beep) and the warning light. Press any button to turn off the warning light.

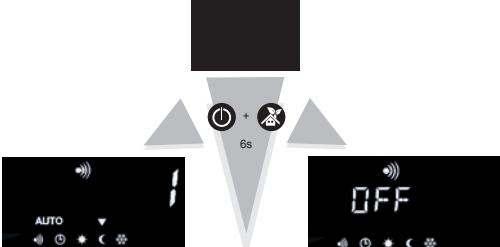
5. HOW TO USE YOUR APPLIANCE (CONTINUED)



■ 5.7. Absence detection

The absence detection function on your device adapts to your lifestyle and automatically lowers the set point temperature if nobody is present. This function can be pre-set (table below) :

Choice of absence detection operating mode		
<p>- Press  to switch your appliance in standby mode.</p>		<p>Option 1 : (by default)</p> <p>Priority for savings</p>
<p>- Press and hold  and  simultaneously for 6 seconds until detection option 1, 2 or OFF is displayed.</p>		<p>Option 2 :</p> <p>Priority for comfort</p>
<p>- Turn the  to select the detection option.</p>		<p>OFF Option :</p> <p>The absence function is disabled</p>
<p>- Save by pressing  for 3 seconds.</p>		

5. HOW TO USE YOUR APPLIANCE (CONTINUED)

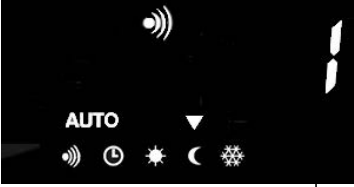
■ 5.8. Details of the various options

OPTION 1 Detection (by default)		Priority for savings	
		Pilot Wire setting OR Internal scheduling	Result
	absence	Comfort	Gradual transition to ECO (in 1h30)
		ECO	ECO Mode
	movement	Comfort	Immediate transition to Comfort
		ECO	ECO Mode

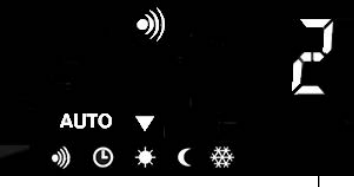
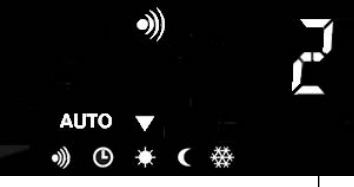
OPTION 2 Detection		Priority for comfort	
		Pilot Wire setting OR Internal scheduling	Result
	absence	Comfort	Gradual transition to ECO (in 1h30)
		ECO	ECO Mode
	movement	Comfort	Immediate transition to Comfort
		ECO	Immediate transition to Comfort

In addition, when a temperature reduction command (CF-1, CF-2 or Eco) is sent to the appliance via pilot wire or internal programming when Option 2 has been selected, the appliance does not take this into account and the screen displays a warning :



Reminder: In all cases the Frost Free and Pilot Wire Heating Stop commands take priority.

5. HOW TO USE YOUR APPLIANCE (CONTINUED)

■ 5.9. Simple parental lock

Simultaneously Press and hold  and  for 3s to lock or unlock the housing.



Lock enabled



Lock disabled

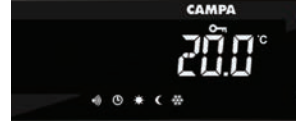

The  symbol appears on the screen.



This function blocks access to the appliance settings in order to prevent any unintended change. Only the Heating On/Off function and the Boost function remain accessible.

■ 5.10. Parental lock with code

To lock

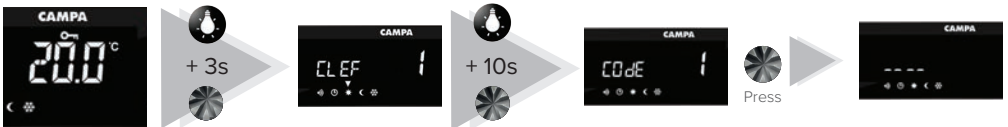

(Example code : 1023)



Key in, then press

Key in, then press

Key in, then press

Key in, then press

Press to confirm



















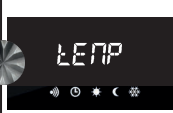







Return to home screen

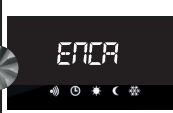

It is IMPORTANT to memorise this code. If you forget it, you will no longer be able to lock/unlock the keypad.

5. HOW TO USE YOUR APPLIANCE (CONTINUED)

- To switch from one setting to another, turn the dial .
- To select a setting, press the dial .

Settings screen	Meaning		Result	 Confirm
	Adjusting the screen backlight.		Adjusting the backlight level	 Confirm
		On	10-second backlighting	 Confirm
	Screen backlight stays on continually stories limited to 10 seconds after the last operation.	OFF	Permanent backlight	 Confirm
	Buzzer function : When this function is enabled, the housing emits a sound for some operations.  The buzzer always remains active for the Heating On/Off button.	On	Enabling the buzzer	 Confirm
		OFF	Disabling the buzzer	 Confirm
	Temperature display in degrees Celsius or degrees Fahrenheit.	°C	Degree Celsius units	 Confirm
		°F	Degree Fahrenheit units	 Confirm
	Restricted set point: When this function is enabled, the Comfort temperature adjustment is restricted. The set point temperature can only be changed by + or - 2°C.	On	Restriction enabled	 Confirm
		OFF	Restriction disabled	 Confirm
	Time display when the housing is opened.	On	Display enabled	 Confirm
		OFF	Display disabled	 Confirm
	Window mode setting	On	Enable	 Confirm
		OFF	Disable	 Confirm

Press  to confirm the changes and exit the settings menu.







5. HOW TO USE YOUR APPLIANCE (CONTINUED)

■ 5.13. Time display

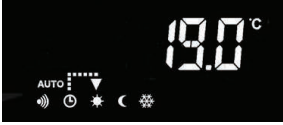
Press  briefly to display the time.



■ 5.14. Details of commands via the pilot wire and the energy manager

Command	Meaning	Thermostat display
COMFORT	Desired room temperature (19.0°C here)	
ECO	The temperature is reduced by 3.5°C for economical operation (15.5°C here)	
COMFORT -1	Reducing the temperature by 1°C (18.0°C here)	
COMFORT -2	Reducing the temperature by 2°C (17.0°C here)	
FROST-FREE	Reducing the temperature to keep the room frost-free	
PILOT WIRE STOP	Cutting off the appliance heating system	

5. HOW TO USE YOUR APPLIANCE (CONTINUED)

■ 5.15. Internal programming



Programming allows automatic daily operation of your heating appliance either with a **Comfort** set point or with an **Eco** set point.





○ 5.15.1. Access to the programming menu

- In all cases, the time and day settings of the appliance must be adjusted in order to use programming (factory setting 00:00)
In the event of a power outage of more than 12 hours, the time and day of the appliance must be reset.

- Press and hold  for 3 seconds, then select  using the dial and confirm by pressing to access the programming menu.

○ 5.15.2. Programming menu





Item	Details
	Assigning different programmes to the days of the week. e.g. P1 Monday, P3 Tuesday etc.
	Setting the time
	Customising programmes P4 , P5 and P6
	Exit programming menu

5. HOW TO USE YOUR APPLIANCE (CONTINUED)

o 5.15.3. Assigning programmes

Details of pre-set programmes (P1 - P2 - P3) and programmes to be customised (P4 - P5 - P6)

Pre-set programme	Selection	Details
 <p>The dial shows a sun icon from 05:00 to 09:00 and a moon icon from 17:00 to 23:00.</p>	P1	The Comfort set point temperature can be obtained by means of the P1 programme in the morning from 05:00 to 09:00 and in the evening from 17:00 to 23:00.
 <p>The dial shows a sun icon from 05:00 to 09:00, a sun icon from 12:00 to 14:00, and a moon icon from 17:00 to 23:00.</p>	P2	The Comfort set point temperature can be obtained by means of the P2 programme in the morning from 05:00 to 09:00, after midday from 12:00 to 14:00 and in the evening from 17:00 to 23:00.
 <p>The dial shows a sun icon from 05:00 to 23:00.</p>	P3	The Comfort set point temperature can be obtained by means of the P3 programme from 05:00 to 23:00.
Programmes to be customised See 5.15.5.	P4 P5 P6	The Comfort set point temperature time slots can be customised to meet your needs by means of the P4 , P5 and P6 programmes.

To assign a program to each day of the week, enter the menu .

5. HOW TO USE YOUR APPLIANCE (CONTINUED)

5.15.3. Assigning programmes (continued)

- To assign a programme to each day of the week, enter the menu;

- Use the dial to assign one of the 6 programmes to Monday.

- Confirm by pressing the dial.

- Proceed in the same way for the other days of the week.



5.15.4. Setting the time

- To set the time, enter the **Hr** section of the programming menu.

- By turning the dial, select the time then confirm your choice by pressing the dial.

- Proceed in the same way to set the minutes and the day.

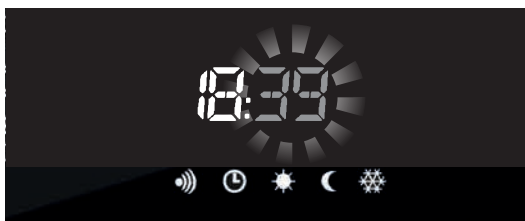

5.15.5. Customising programmes **P4 - P5 - P6**

- The 3 programmes **P4 - P5** and **P6** are fully customisable to meet your needs.

E.g. customising the P4 programme.

- To customise the **P4** programme enter the **P4** section of the programming menu.

5. HOW TO USE YOUR APPLIANCE (CONTINUED)

- A clock appears on the screen with 1 segment corresponding to 1 hour.



- By default, the P4 programme is configured in **ECO** mode from 00:00 to 23:59.

- To assign comfort time slots, move the flashing cursor to the desired time slot and confirm by pressing the dial.



 = Comfort corresponds to your comfort temperature

 = Eco corresponds to a reduced temperature

E.g. programming a comfort time slot from 06:00 to 07:00

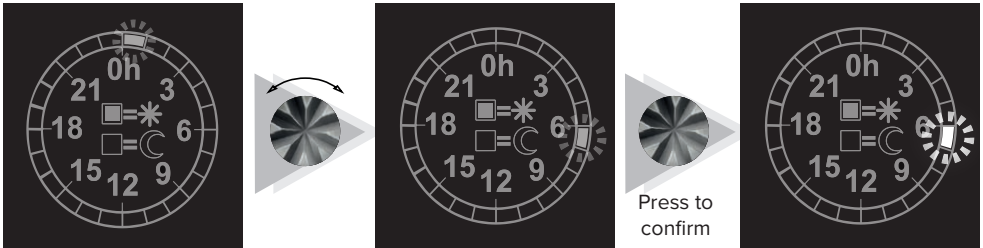

- Repeat the same operation to customise your programme for the entire day.

- Then return to the programming menu by pressing .



Once created, consider assigning this programme to a day of the week (see section 5.15.3.)

Exit the programming menu by selecting **Fin** and confirming with the dial.





5. HOW TO USE YOUR APPLIANCE (CONTINUED)

■ 5.16. Return to factory settings

Return to factory settings by pressing and holding the  button for 10 seconds :

Comfort	19°C	
Eco	15.5°C	
Absence detection	Enabled	Option 1
Open window detection	Enabled	
Lock (Simple or Coded)	None	
Backlight	10s	
Buzzer	Enabled	
Temperature unit	°C	
Restricted set point	Disabled	
Programming	None	

6. TROUBLESHOOTING

TYPE	CHECKING	ACTION
Appliance not heating	Make sure the digital display is active.	<ul style="list-style-type: none"> - Press . - Press  repeatedly to reach the Comfort position.
	If the digital display is still not turned on.	Ensure that the installation circuit breakers are closed and press  .
	Make sure you are in comfort mode.	Press  repeatedly to reach the Comfort position.
	Ensure that the open window function is not enabled and that there are no open windows or doors in the room.	Close the door and/or window and press any button to reset the function.
	The digital display is active, the heating indicator is off.	<ul style="list-style-type: none"> - Check the set point value. - The ambient temperature does not require heating. - The appliance is in Eco or load shedding mode : ensure that the load shedding device has not switched off the power supply to the appliance.
	Check that the temperature adjustment has not been changed.	Adjust the temperature again.
The appliance is heating all the time	Check that the appliance is not located near an open door and/or in a draught.	Close the door or exclude draughts.
The appliance is not responding to programming commands	<ul style="list-style-type: none"> - Check that it is in programming mode. - Check the programming. 	<ul style="list-style-type: none"> - Put in programming mode. - Programme the appliance.
IN ALL OTHER CASES, CONTACT A QUALIFIED PERSON		

RECOMMENDATIONS AND ADVICE

CAUTION :

There may be an odour when the appliance first heats up. This smell disappears after a few minutes of operation.

If your installation is equipped with a load-shedding device: as load shedding is a priority, the appliance may fail to heat up in the event of temporary over-consumption (e.g. if a washing machine + oven + iron, etc. are used simultaneously). This is normal. As soon as normal consumption is restored, the appliance will start heating again.

You are strongly advised not to turn off your appliance using the switch when the appliance's heating indicator is on.

ALL MAINTENANCE OPERATIONS ON OUR APPLIANCES MUST BE CARRIED OUT WITH THE POWER OFF AND BY QUALIFIED AND APPROVED PERSONNEL.

NEVER USE ABRASIVE OR ACETONE-BASED PRODUCTS THAT COULD DAMAGE THE COATING OF THE APPLIANCE.

8. IDENTIFICATION OF HEATING APPLIANCES

IMPORTANT : THE APPLIANCE CHARACTERISTICS ARE SHOWN ON THE IDENTIFICATION LABEL.



This conformity mark issued by the LCIE (Central Electrical Industry Laboratory) is a guarantee that these appliances comply with all safety standards in force.



This conformity mark, issued by the LCIE, also guarantees the performance of these appliances which comply with functional suitability standards.



Guarantees an average performance level

or



Guarantees a maximum performance level

or



Also incorporates energy saving features

or



Also incorporates presence/absence detection



When this mark is affixed by the manufacturer it guarantees that the appliance complies with European Community safety directives (Low Voltage Directive - LVD) and electromagnetic compatibility (EMC).

Classe II



Class 2 appliance : means that the appliance is double-insulated and must therefore not be connected to the protective conductor (earth wire).

IP...

Protection Index of the appliance casing against the entry of solid bodies and liquids.

IK...

Impact resistance index of the appliance casing.



WASTE ELECTRICAL PRODUCTS SHOULD NOT BE DISCARDED WITH HOUSEHOLD WASTE. PLEASE RECYCLE IN THE APPROPRIATE CENTRES.

The identification plate is located at the bottom right (command side) of your appliance to identify it.

A : Full reference of the appliance and manufacturing index

B : Power rating in Watts

C : Date manufactured, serial number and manufacturing index to be specified for after-sales service

D : Manufacturer number

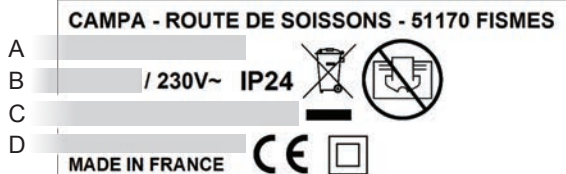

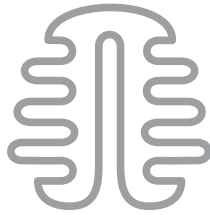

Muller Intuitiv

Mithilfe der Smart-Technologie Muller Intuitiv passen die CAMPA-Heizkörper das optimale Maß an Komfort für jeden Raum individuell an, erkennen die geringste Energieverschwendung und sorgen so für optimierte Energieeinsparungen.

Verbinden Sie Ihre Heizkörper mit dem Modul Muller Intuitiv

Muller Intuitiv

with
NETATMO

- Intelligenter Komfort dank „Muller Intuitiv“-Algorithmen.
- Gradgenaue Heizplanung für jeden Raum.
- Steuerung per Sprache und Smartphone.
- Verbrauchsüberwachung in kWh.
- Plug-and-Play-Module in wenigen Minuten installierbar.



Warnhinweis

Die Installations- und Betriebsanleitung und insbesondere die nachfolgenden Hinweise (*) aufmerksam lesen.



Achtung, heiße Oberfläche.

ACHTUNG - Bestimmte Teile dieses Produkts können sehr heiß werden und Verbrennungen verursachen. In Anwesenheit von Kindern oder schutzbedürftigen Personen ist besondere Vorsicht geboten.

Kinder unter drei Jahren sind auf Abstand zu halten, sofern diese nicht unter permanenter Beaufsichtigung stehen.

Kinder zwischen drei und acht Jahren dürfen das Gerät nur ein- oder ausschalten, wenn dieses in der vorgesehenen Normalposition platziert oder installiert ist und die Kinder beaufsichtigt werden oder Anweisungen zur sicheren Nutzung des Geräts erhalten haben und sich der möglichen Gefahren bewusst sind. Kinder zwischen drei und acht Jahren dürfen das Gerät weder anschließen noch einstellen, reinigen oder warten.

Dieses Gerät darf nur dann von Kindern unter acht Jahren und Personen mit eingeschränkten physischen, sensorischen oder geistigen Fähigkeiten oder Personen ohne Erfahrung oder Kenntnis verwendet werden, wenn diese ordnungsgemäß beaufsichtigt werden oder Anweisungen zur sicheren Nutzung des Geräts erhalten haben und sich der bestehenden Risiken bewusst sind.

Kinder dürfen nicht mit dem Gerät spielen.

Reinigung und Wartung durch den Benutzer dürfen nicht durch Kinder ohne entsprechende Aufsicht erfolgen.



WICHTIG: NICHT BEDECKEN

Ist das Gerät bedeckt, besteht Überhitzungsgefahr. Das oben angezeigte Symbol weist auf diese Gefahr hin. Es ist daher ausdrücklich verboten, die Lufteinlässe und Luftauslässe abzudecken oder zu verschließen, da dies Zwischenfälle oder Beschädigungen des Geräts zur Folge haben könnte.

Der elektrische Anschluss dieses Geräts ist unbedingt in spannungsfreiem Zustand durch eine Person mit entsprechender Qualifizierung vorzunehmen. Sämtliche Arbeiten an unseren Geräten sind in spannungsfreiem Zustand durch autorisiertes Fachpersonal vorzunehmen.

Ist das Gerät mit einer Glasfront versehen, nicht verwenden, falls diese beschädigt ist. Nichts in das Gerät einführen.

(*) Diese Anleitung wurde zum Zeitpunkt der Herstellung des Geräts und in Übereinstimmung mit den zu diesem Zeitpunkt geltenden Normen erstellt. Das Unternehmen behält sich das Recht vor, die Installations- und Betriebsanleitung jederzeit zu ändern, um den Normen und deren Weiterentwicklungen Rechnung zu tragen.

Sicherheit :

Um Unfälle und Verletzungen beim Umgang mit dem Gerät zu vermeiden, die empfohlene persönliche Schutzausrüstung tragen.



Schutzhandschuhe



Schutzbekleidung



Schutzbrille



Schutzschuhe

Vorbemerkung :

- Sie haben diesen Campa-Heizstrahler erworben. Vielen Dank für diese Entscheidung und das in uns gesetzte Vertrauen.

- Dieses Gerät wurde mit großer Sorgfalt in Frankreich entwickelt, konzipiert und gefertigt, um Ihre Anforderungen zu Ihrer vollsten Zufriedenheit zu erfüllen.

- Es ist wichtig, diese Anleitung gründlich zu lesen, bevor Sie Ihr Gerät installieren und in Betrieb nehmen.

Allgemeine Bestimmungen :

Die vorliegende Anleitung wurde gemäß den in Frankreich, dem Land der Installation des Geräts, am Tag der Gerätefertigung geltenden Normen erstellt (Norm NFC 15-100).

Wir behalten uns das Recht vor, jederzeit Änderungen an vorliegender Anleitung vorzunehmen, um diese der Entwicklung der geltenden Normen anzupassen.

Installation und Wartung unserer Geräte sind durch autorisiertes Fachpersonal im Bereich des Betriebs elektronischer Geräte, das eine Sicherheitsschulung absolviert hat, durchzuführen.

Wir lehnen jegliche Haftung für die Folgen der Nutzung dieses Geräts in folgenden Fällen ab:

- Nutzung des Heizkörpers, die über die in dieser Anleitung enthaltenen Vorgaben hinausgeht
- fehlende vorherige Überprüfung der ordnungsgemäßen Netzspannung (Wechselstrom)

Die Warnhinweise dieser Anleitung (Warndreiecke) sind unbedingt einzuhalten. Angesichts der Vielfalt an geltenden Normen ist das Gerät, falls es nicht in dem Land, in dem der Kauf getätigt wurde, verwendet wird, von Fachpersonal zu überprüfen.

Die Anleitung auch nach Installation des Geräts aufbewahren.

INHALTSVERZEICHNIS

1. EIGENSCHAFTEN	s76
2. ANBRINGUNGSEMPFEHLUNGEN	s79
3. ELEKTRISCHER ANSCHLUSS	s80
4. INSTALLATION UND BEFESTIGUNG	s81
5. GERÄTENUTZUNG	s86
5.1. INBETRIEBNAHME DES GERÄTS	s87
5.2. EINSTELLUNG DER SOLLTEMPERATUR	s88
5.3. AUTOMATIKBETRIEB	s88
5.4. MANUELLER BETRIEB	s88
5.5. „FENSTER-AUF“-ERKENNUNG	s89
5.6. LICHT	s90
5.7. ABWESENHEITSERKENNUNG	s91
5.8. DIE VERSCHIEDENEN OPTIONEN IM DETAIL	s92
5.9. EINFACHE KINDERSICHERUNG	s93
5.10. KINDERSICHERUNG MIT CODE	s93
5.11. VERHALTENSANZEIGER	s94
5.12. EINSTELLUNG DER ZUSATZFUNKTIONEN	s94
5.13. ANZEIGE DER UHRZEIT	s96
5.14. ÜBERSICHT ÜBER BEFEHLE VIA PRÜFDRAHT UND ENERGIEMANAGEMENT	s96
5.15. INTERNE PROGRAMMIERUNG	s97
5.16. RÜCKSETZUNG AUF WERKSEINSTELLUNG	s101
6. HILFE BEI FEHLERDIAGNOSE	s102
7. RATSCHLÄGE – WARTUNG	s103
8. KENNZEICHNUNG VON HEIZGERÄTEN	s104

1. EIGENSCHAFTEN

Farbe	Art-Nr.	Leistung (W)	I (A)	H (mm)	B (mm)	Dicke mit Halterung (mm)	Gewicht (kg)		
IC STYLE 1									
Astrakan-Schwarz	ICST1SEPB07H	650	2.8	700	700	Dicke 50mm + Halterung 38mm	20.8		
Lilienweiß	ICST1BCCB07H								
Verspiegelt	ICST1MIRE07H								
Astrakan-Schwarz	ICST1SEPB10H	1000	4.3		700		1100	Dicke 50mm + Halterung 38mm	32.2
Lilienweiß	ICST1BCCB10H								
Verspiegelt	ICST1MIRE10H								
Astrakan-Schwarz	ICST1SEPB13H	1250	5.4		700		1400	Dicke 50mm + Halterung 38mm	35.8
Lilienweiß	ICST1BCCB13H								
Verspiegelt	ICST1MIRE13H								
Astrakan-Schwarz	ICST1SEPB15H	1500	6.5	700	1100	Dicke 84mm + Halterung 38mm	31		
Lilienweiß	ICST1BCCB15H								
Verspiegelt	ICST1MIRE15H								
Astrakan-Schwarz	ICST1SEPB20H	2000	8.6	700	1400	Dicke 84mm + Halterung 38mm	39.5		
Lilienweiß	ICST1BCCB20H								
Verspiegelt	ICST1MIRE20H								

1. EIGENSCHAFTEN (FORTSETZUNG)

Farbe	Art-Nr.	Leistung (W)	l (A)	H (mm)	B (mm)	Dicke mit Halterung (mm)	Gewicht (kg)
-------	---------	-----------------	----------	-----------	-----------	--------------------------------	-----------------

IC STYLE 2

Grège	ICST2GREI07H	650	4.3	700	700	Dicke 53mm + Halterung 38mm	30,8
Roher Lavastein	ICST2BRUT07H						
Grège	ICST2GREI10H	1000	5.4		1100		47,2
Roher Lavastein	ICST2BRUT10H						
Grège	ICST2GREI13H	1250	6.5		1400		58,3
Roher Lavastein	ICST2BRUT13H						

IC STYLE 3

Weiß	ICST3BCCM07H	650	2.8	700	700	Dicke 50mm + Halterung 38mm	18,3
Anthrazit	ICST3ANTH07H						
Weiß	ICST3BCCM10H	1000	4.3		1100		29,2
Anthrazit	ICST3ANTH10H						
Weiß	ICST3BCCM13H	1250	5.6		1400		35,9
Anthrazit	ICST3ANTH13H						
Weiß	ICST3BCCM15H	1500	6.5	1100	Dicke 84mm + Halterung 38mm	28	
Anthrazit	ICST3ANTH15H						
Weiß	ICST3BCCM20H	2000	8.6	1400	36		
Anthrazit	ICST3ANTH20H						

1. EIGENSCHAFTEN (FORTSETZUNG)

Gerätekenzeichnung

Stationäres, dezentrales elektrisches Direktheizgerät

Art.-Nr.	Eigenschaften					
	Wärmeleistung			Hilfsstromverbrauch		
	Nennwärmeleistung	Mindestwärmeleistung (Richtwert)	Maximale kontinuierliche Wärmeleistung	Bei Nennwärmeleistung	Bei Mindestwärmeleistung	Im Stand-by-Modus
	P_{nom}	P_{min}	$P_{max,c}$	$e_{l,max}$	$e_{l,min}$	$e_{l,SB}$
ICST1 07H	0.65	n.d.	0.65	0.000	0.000	0.001
ICST1 10H	1.0	n.d.	1.0	0.000	0.000	0.001
ICST1 13H	1.25	n.d.	1.25	0.000	0.000	0.001
ICST1 15H	1.5	n.d.	1.5	0.000	0.000	0.001
ICST1 20H	2.0	n.d.	2.0	0.000	0.000	0.001
ICST2 07H	0.65	n.d.	0.65	0.000	0.000	0.001
ICST2 10H	1.0	n.d.	1.0	0.000	0.000	0.001
ICST2 13H	1.25	n.d.	1.25	0.000	0.000	0.001
ICST3 07H	0.65	n.d.	0.65	0.000	0.000	0.001
ICST3 10H	1.0	n.d.	1.0	0.000	0.000	0.001
ICST3 13H	1.25	n.d.	1.25	0.000	0.000	0.001
ICST3 15H	1.5	n.d.	1.5	0.000	0.000	0.001
ICST3 20H	2.0	n.d.	2.0	0.000	0.000	0.001
Einheit	kW	kW	kW	kW	kW	kW

Eigenschaften

Einheit

Art der Raumtemperaturkontrolle

Elektronische Raumtemperaturkontrolle ja

Elektronische Raumtemperaturkontrolle und Wochenprogrammierung ja

Weitere Kontrolloptionen

Raumtemperaturkontrolle mit „Fenster-auf“-Erkennung ja

Raumtemperaturkontrolle mit Anwesenheitserkennung ja

Fernsteuerungsoption ja

2. ANBRINGUNGSEMPFEHLUNGEN

- Dieses elektrische Direktheizgerät dient zur Beheizung von Wohnräumen oder ähnlichen Räumlichkeiten in Ein- oder Mehrfamilienhäusern (Neubauten oder Bestandsimmobilien).

- In Waschräumen kann das Gerät in den mit 2 gekennzeichneten Bereichen oder außerhalb des gekennzeichneten Bereichs installiert werden (Abb. A).

- Das Gerät darf nicht im Luftzug installiert werden.

GERÄTEINSTALLATION

Die Installation muss den im Installationsland geltenden Normen entsprechen (NFC 15-100 für Frankreich).



Abb. A

3. ELEKTRISCHER ANSCHLUSS

- Die Installation erfordert eine allpolige Trennvorrichtung mit einem Kontaktöffnungsabstand von mindestens 3 mm.
- Die Installation muss den im Installationsland geltenden Normen entsprechen (NFC 15-100 für Frankreich).
- Die Stromversorgung ist durch eine Fehlerstrom-Schutzeinrichtung mit einem maximalen Nennstrom von 30 mA zu schützen, insbesondere bei einer Installation in einem Raum mit Badewanne oder Dusche.
- Ist das Netzkabel beschädigt, ist es durch den Hersteller, seinen Kundendienst oder eine Person mit vergleichbarer Qualifikation auszutauschen, um Gefahren zu vermeiden.
- Den ordnungsgemäßen Sitz der Leiter in den Klemmen des Wandanschlusskastens überprüfen.
- Ist das Gerät mit einem Prüfdraht verbunden und durch einen 30-mA-Schutzschalter geschützt, ist die Stromversorgung des Prüfdrahts an diesem Schutzschalter zu schützen.

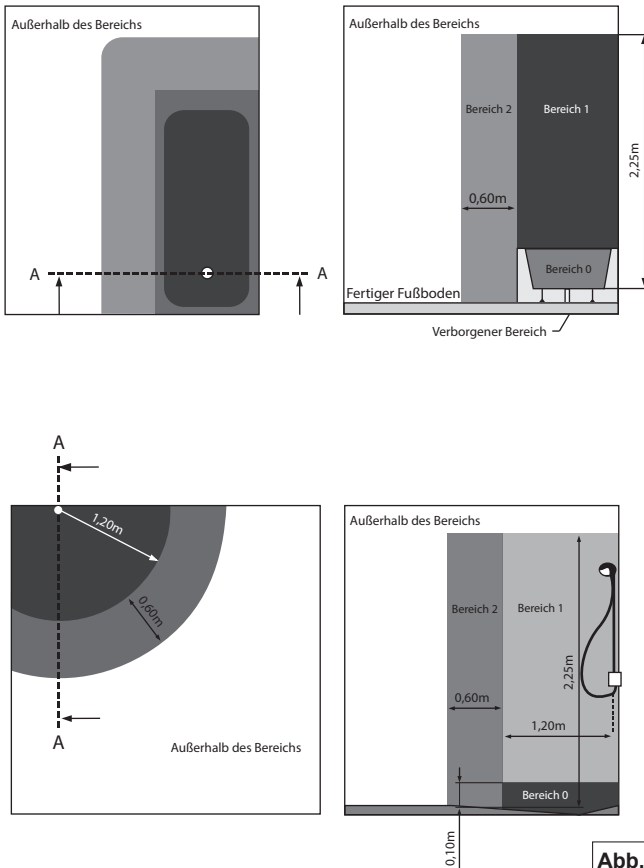
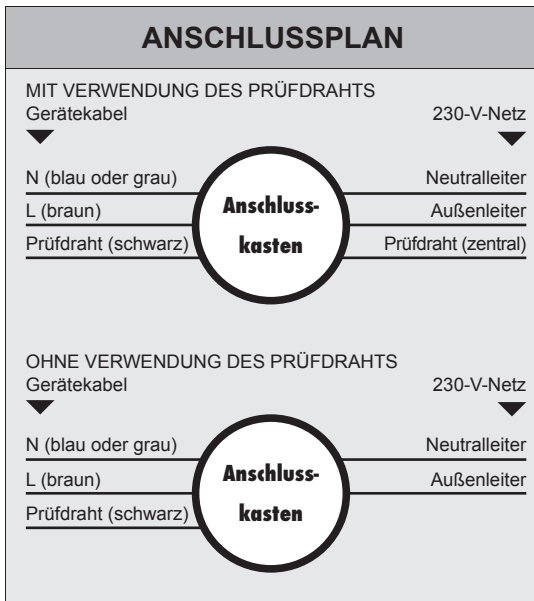

Anschlussrichtung beachten:

BRAUN = AUSSENLEITER
BLAU oder GRAU = NEUTRALLEITER
SCHWARZ = PRÜFDRAHT

Der schwarze Draht darf keinesfalls an eine Erdungsklemme oder den **GRÜNEN/GELBEN** Draht angeschlossen werden.

BEFEHL	ZU ÜBERTRAGENDES SIGNAL	MESSUNG IN BEZUG AUF NEUTRALLEITER
Komfort	—	0 Volt
Eco		230 Volt
Frostschutz		115 Volt negativ
Heizstopp		115 Volt positiv
Komf. -1 °C		230 Volt/3s
Komf. -2 °C		230 Volt/7s

HINWEIS: Die Programmierbefehle werden durch obenstehende Signale verteilt, gemessen in Bezug auf den Neutralleiter.

4. INSTALLATION UND BEFESTIGUNG

- Die in Abb. B und C (S. 82 und 83) vorgeschriebenen Mindestabstände zum Boden, zu den Wänden, zu den Vorhängen etc. einhalten.

- Die Halterung an die Wand halten, sicherstellen, dass sie ordnungsgemäß ausgerichtet ist, und vier Befestigungsstellen markieren (Abb. C, S. 83).

- Speziell dafür liefern wir Ihnen in einem separaten Beutel zwei Befestigungsdübel, die für sämtliche Materialien geeignet und für Gebäude verwendbar sind.

Je nach Art der Materialien ist äußerste Sorgfalt bei der Auswahl der Befestigungsdübel geboten.

Wir übernehmen keine Haftung bei nicht fachgerechter Anbringung des Heizkörpers.

- Die Dübellöcher bohren und die geeigneten Dübel einsetzen.



Abb. A

Steckplatz
Verbindungsmodul

Steckplatz
Shunt

POSITION DES NETZKABELS

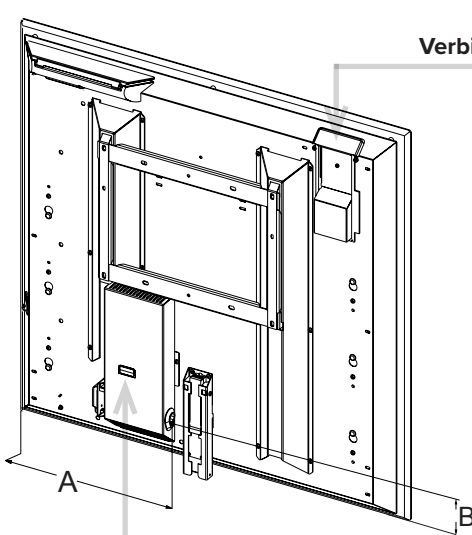
VERSION	A	B
650W	308	263
1000W	476	
1250W	626	
1500W	476	
2000W	626	

(Abmessungen in mm)

4. INSTALLATION UND BEFESTIGUNG (FORTSETZUNG)

Abb.B

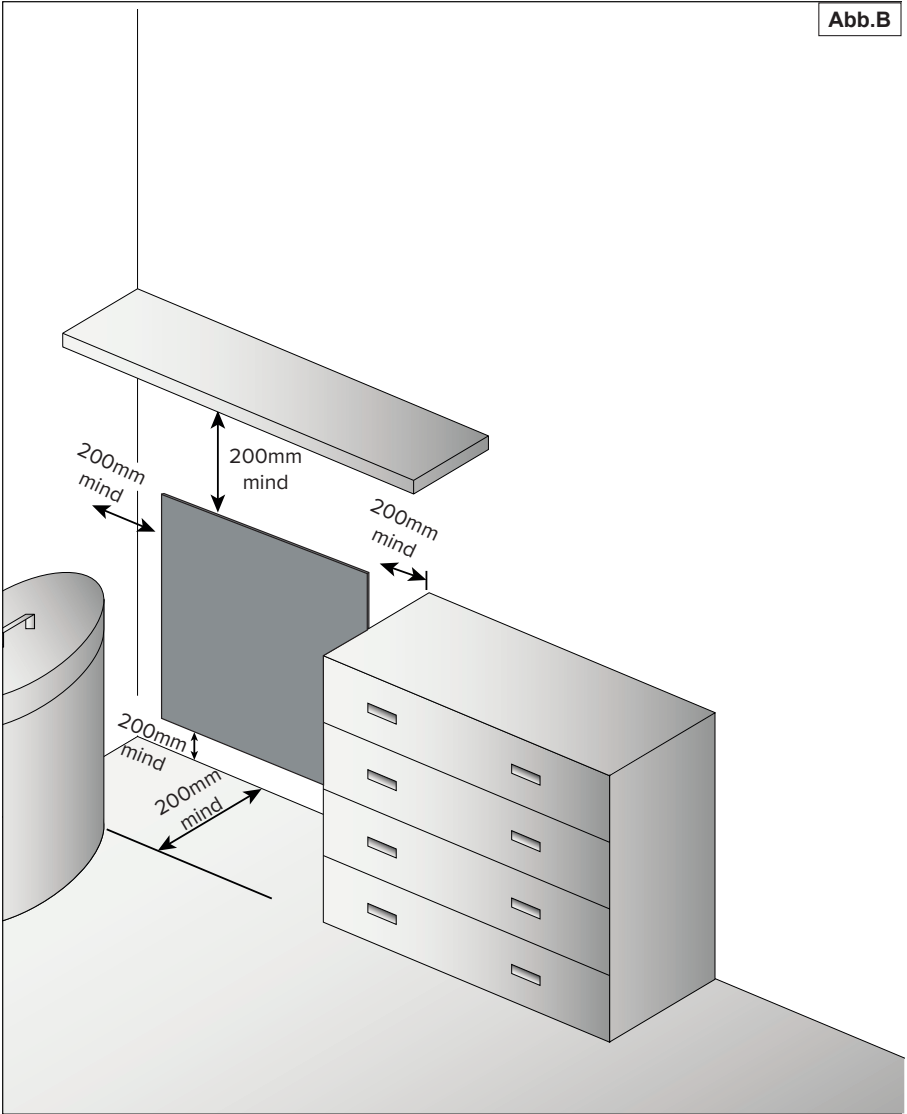

4. INSTALLATION UND BEFESTIGUNG (FORTSETZUNG)



Abb. C

Version	A	B	C	D	E	F
650W	199	302	229	229	538 mind	153
1000W	244	611				462.5
1250W		911				762.5
1500W		611				
2000W						

(Abmessungen in mm)

Die Halterung an den sechs dafür vorgesehenen Stellen befestigen und dabei darauf achten, die im Lieferumfang Ihres Geräts enthaltenen Unterlegscheiben aus verzinktem Stahl gemäß nebenstehendem Schema anzubringen.

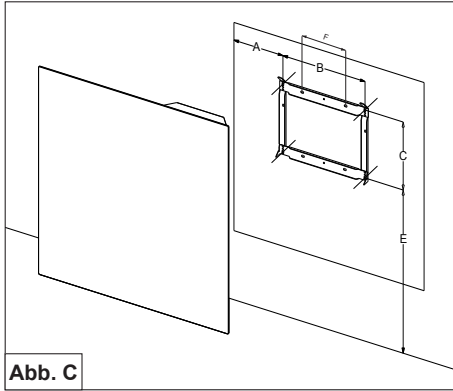

Abb. D

4. INSTALLATION UND BEFESTIGUNG (FORTSETZUNG)

i Nicht vergessen, die Sicherungsschrauben der Halterung zu entfernen.

- Die Oberseite des Geräts an der Halterung anbringen, indem Sie das Unterteil leicht in Ihre Richtung neigen.

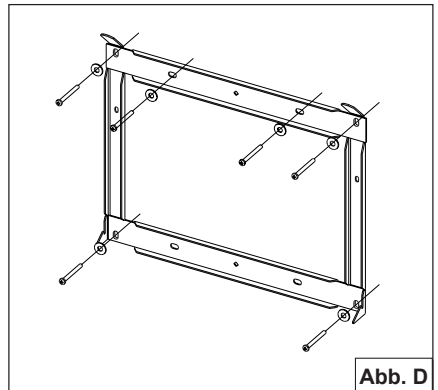
- Sobald das Gerät angebracht ist und aufliegt, leicht anheben und in Richtung Wand drücken, um es zu sichern.

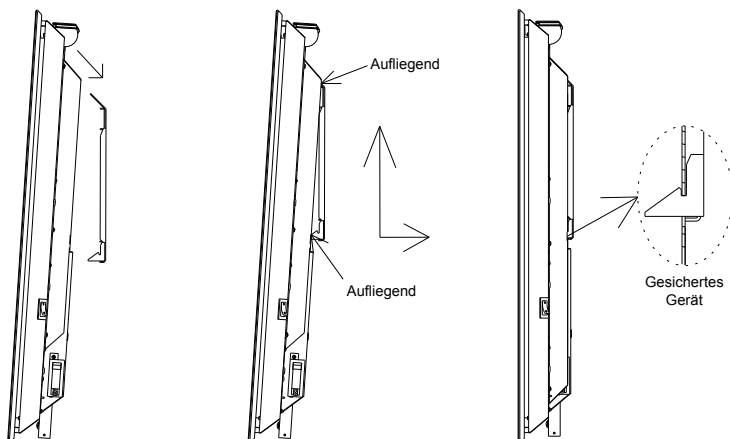

4. INSTALLATION UND BEFESTIGUNG (FORTSETZUNG)



Vor jedem Eingriff sicherstellen, dass der Sensor nicht beschädigt wird.

Für mehr Sicherheit besteht die Möglichkeit, den Sensor einzufahren.

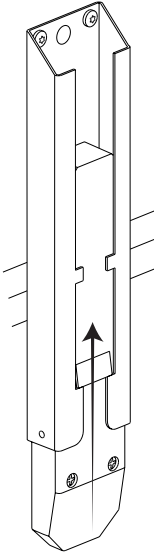

EINFAHREN

Das Einfahren des Abwesenheitssensors erfolgt in zwei Schritten:

- Das Kunststoffteil des Sensors mit dem Metallteil auf gleiche Höhe bringen.
- Das Kunststoffteil des Sensors 5 mm tief in das Metallteil einfügen.

AUSFAHREN

Das Ausfahren des Abwesenheitssensors erfolgt in drei Schritten:

- Das Kunststoffteil des Sensors um 5 mm in seiner metallischen Aufnahme nach oben bewegen.
- Auf das per Pfeil 2 gekennzeichnete Teil drücken.
- Den Sensor nach unten bewegen.

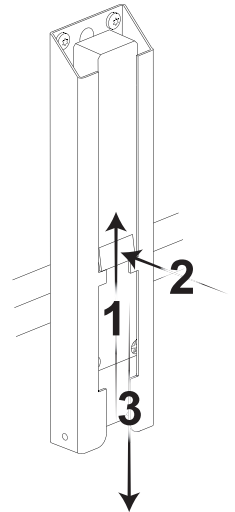

Um die Funktion Anwesenheitserkennung nutzen zu können, muss der Sensor ausgefahren sein.



Soll der Abwesenheitssensor eingefahren werden, muss die Erkennungsfunktion an der Steuereinheit deaktiviert werden, um einen optimalen Betrieb des Geräts sicherzustellen.

(siehe S. 91)

5. GERÄTENUTZUNG

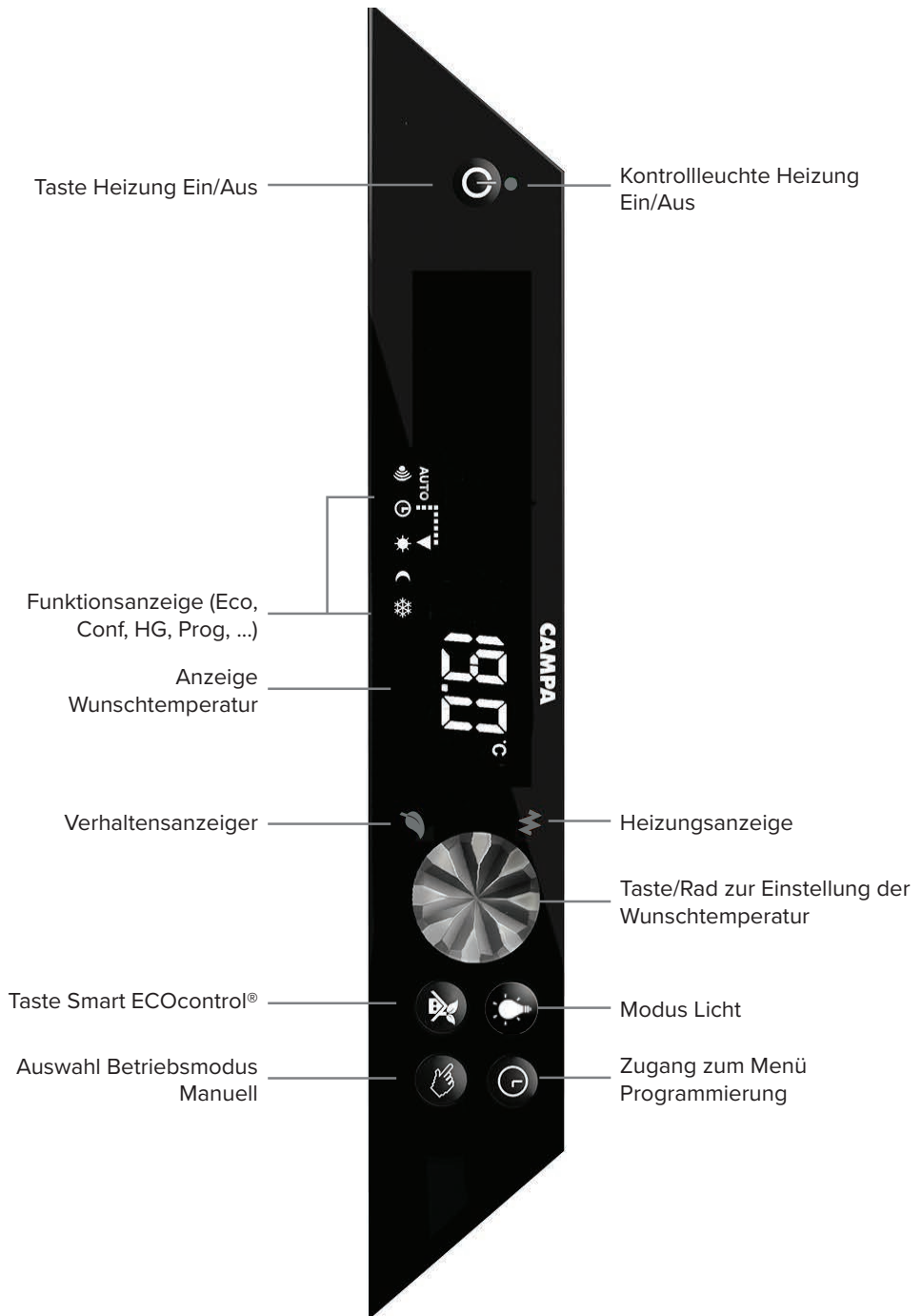

5. GERÄTENUTZUNG (FORTSETZUNG)

■ 5.1. Inbetriebnahme des Geräts

Den Ein-/Ausschalter unten am Gerät auf Position **1** stellen, um das Gerät einzuschalten.

Die Kontrollleuchte Heizung Ein/Aus des Thermostats leuchtet rot auf **2**.

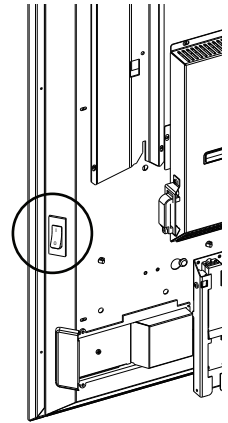

i *Der Ein-/Ausschalter befindet sich auf der Geräterückseite. Diesen Schalter nur für einen längeren Stillstand (außerhalb von Heizperioden) verwenden.*

! Nach längerem Stillstand kann eine erneute Einstellung von Tag und Uhrzeit erforderlich sein.

Die Taste **1** am Gehäuse ermöglicht den Start bzw. Der Buzzer wird aktiviert, Display und grüne Kontrollleuchte **2** leuchten auf.

Beim Ausschalten wird der Buzzer aktiviert, auf dem Display erscheint **----** und die Hintergrundbeleuchtung erlischt nach einigen Sekunden.

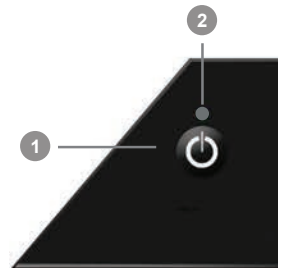

i Beim Einschalten des Geräts ist die Uhrzeit einzustellen. Siehe Abschnitt 5.15.4.

Die Heizungsanzeige **3** zeigt das Aufheizen des Geräts an. Je nach Heizbedarf leuchtet sie auf und erlischt.



5. GERÄTENUTZUNG (FORTSETZUNG)

■ 5.2. Einstellung der Solltemperatur

- Das Rad ermöglicht es, die gewünschte Temperatur zu erhöhen oder zu senken.
- Entspricht diese Ihrer idealen Komforttemperatur, lässt sie sich durch 3-sekündige Betätigung der Taste  speichern.
- Um die Temperatur auf den optimalen Wert einzustellen, ist es erforderlich, dass sie sich einige Stunden lang bei geschlossenem Raum stabilisiert.



*Während der Regelung ermöglicht eine Anzeige sowohl die Kontrolle als auch die Anpassung der gewünschten Temperatur je nach ihrer Auswirkung auf den Verbrauch. Diese Information steht nur im Modus **Komfort** zur Verfügung.*

■ 5.3. Automatikbetrieb, Taste „Smart ECOcontrol®“

Die Betätigung der Taste  ermöglicht einen Automatikbetrieb gemäß Ihrer Heizplanung (Programmierung der Bereiche Komfort und Eco) und Ihren Regelungspräferenzen (bevorzugte Solltemperatur, Abwesenheitserkennung, ...).



Ihre Präferenzen hinsichtlich der automatischen Regelung werden durch 3-sekündige Betätigung der Taste  gespeichert. Die standardmäßig eingestellte Regelung ist: bevorzugte Temperatur von 19 °C, „Fenster-auf“- und Abwesenheitserkennung aktiviert.

■ 5.4. Manueller Betrieb, Taste „MANUEL“

- Die Betätigung der Taste  ermöglicht den Zugriff auf den automatischen Betrieb.
- Die automatischen Funktionen werden deaktiviert (Abwesenheitserkennung, Programmierung und per Prüfdraht gesendete Absenkungsbefehle) und das Gerät wird folgendermaßen eingestellt:
 - Modus **Komfort** (Möglichkeit, die gewünschte Temperatur anzupassen) oder
 - Modus **Eco** (empfohlene für kurzzeitige Abwesenheiten) oder
 - Modus **Frostschutz** (empfohlene für länger als 24 h dauernde Abwesenheiten)

■ 5.5. „Fenster-auf“-Erkennung

Um die Funktion zu aktivieren oder zu deaktivieren, die Zusatzfunktionen auf Seite 94 beachten.

Schaltet sich das Gerät infolge einer Erkennung ab, wird der Buzzer aktiviert, das Licht am Gerät und die Kontrollleuchte blinken.

Die Aufhebung dieser Abschaltung und erneute Inbetriebnahme des Geräts erfolgt durch Betätigung einer beliebigen Taste.



*Diese Funktion führt zur automatischen Abschaltung des Heizgeräts bei Erkennung eines starken Temperaturabfalls in einem Raum.
(z. B. Fenster oder Tür geöffnet)*





Schaltet sich das Gerät infolge einer „Fenster-auf“-Erkennung ab, werden der Buzzer und das Licht aktiviert. Die Aufhebung dieser Abschaltung erfolgt durch Betätigung einiger beliebigen Taste.

5. GERÄTENUTZUNG (FORTSETZUNG)





■ 5.6. Licht

Aktivierung der Lichtfunktion

Es gibt drei Lichtmodi :

Stimmungsmodus	
Aktivierung	Dauer
<p>Kurzer Druck </p> <p>Die LEDs leuchten mit den letzten gespeicherten Parametern auf. (Zeit und Intensität)</p>	<ul style="list-style-type: none">- Die Aktivierungsdauer durch Drehen am Rand einstellen (.- 15 Minuten - 2 Stunden- 30 Minuten - 4 Stunden- 1 Stunde - 8 Stunden- Durch Druck auf  bestätigen.

Stand-by-Modus	
Aktivierung	Dauer
<p>Doppelter kurzer Druck </p>	<p>Die Dauer des Stand-by-Modus beträgt 8 Stunden.</p>







Lichtbandmodus					
Aktivierung	Auswahl des Modus				
<p>Langer Druck von 2 Sekunden </p>	<p>Modus durch Drehen am Rand ( auswählen.</p> <table border="1"><tr><td>0 - OFF</td><td rowspan="3">Durch Druck auf  bestätigen.</td></tr><tr><td>1 - Nachts von 21 bis 6 Uhr aktiv</td></tr><tr><td>2 - Rund um die Uhr aktiv</td></tr></table> <p>3 - In der eingestellten Zeitspanne aktiv</p>	0 - OFF	Durch Druck auf  bestätigen.	1 - Nachts von 21 bis 6 Uhr aktiv	2 - Rund um die Uhr aktiv
0 - OFF	Durch Druck auf  bestätigen.				
1 - Nachts von 21 bis 6 Uhr aktiv					
2 - Rund um die Uhr aktiv					

 Erkennt IC STYLE einen starken Temperaturabfall (geöffnetes Fenster, ...), werden der Buzzer (sich wiederholender Piepton) und die Warnbeleuchtung aktiviert, um über das anormale Ereignis zu informieren.
Eine beliebige Taste betätigen, um die Warnbeleuchtung zu deaktivieren.

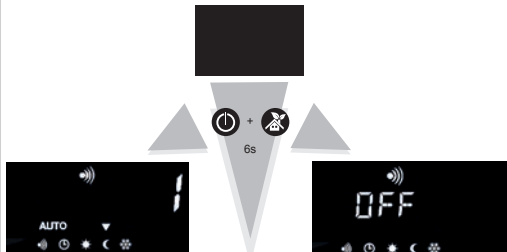
5. GERÄTENUTZUNG (FORTSETZUNG)

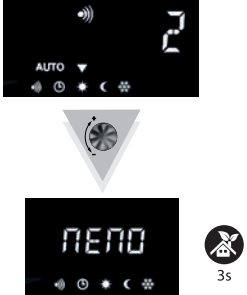

■ 5.7. Abwesenheitserkennung

Die Funktion Abwesenheitserkennung Ihres Geräts lässt sich Ihrem Lebensrhythmus anpassen und ermöglicht es, die Solltemperatur bei Abwesenheit automatisch zu senken. Diese Funktion ist einstellbar (nachfolgende Tabelle).



Auswahl des Betriebsmodus Abwesenheitserkennung		
<p>-  betätigen, um Ihr Gerät in den Stand-by-Modus zu schalten.</p>		<p>Option 1 : (standardmäßig)</p> <p>Energieeinsparung prioritär</p>
<p>-  und  6 s lang gleichzeitig betätigen, bis die Erkennungsoption 1, 2 oder OFF angezeigt wird.</p>		<p>Option 2 : Komfort prioritär</p>
<p>- Zur Auswahl der Erkennungsoption am Rad  drehen.</p>		<p>Option OFF : Abwesenheitsfunktion ist deaktiviert</p>
<p>- Zur Speicherung  3 s lang betätigen.</p>		

5. GERÄTENUTZUNG (FORTSETZUNG)

■ 5.8. Die verschiedenen Optionen im Detail

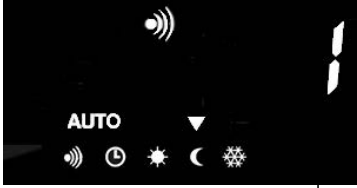
 OPTION Erkennung (standardmäßig)	Energieeinsparung prioritär	
	Befehl Prüfdraht ODER Interne Programmierung	Ergebnis
 Abwesenheit	Komfort	Schrittweiser Wechsel in ECO-Modus (in 1,5 h)
	ECO	ECO-Modus
 Bewegung	Komfort	Sofortiger Wechsel in Komfort-Modus
	ECO	ECO-Modus



 OPTION Erkennung	Komfort prioritär	
	Befehl Prüfdraht ODER Interne Programmierung	Ergebnis
 Abwesenheit	Komfort	Schrittweiser Wechsel in ECO-Modus (in 1,5 h)
	ECO	ECO-Modus
 Bewegung	Komfort	Sofortiger Wechsel in Komfort-Modus
	ECO	Sofortiger Wechsel in Komfort-Modus





Zudem gilt: Wird trotz ausgewählter Option 2 ein Absenkbefehl (CF-1, CF-2 oder Eco) per Prüfdraht oder interner Programmierung an das Gerät gesendet, wird dieser durch das Gerät nicht berücksichtigt und auf dem Display erscheint :



Zur Erinnerung: In jedem Fall haben die Befehle Frostschutz und Heizstopp des Prüfdrahts Vorrang.

5. GERÄTENUTZUNG (FORTSETZUNG)

■ 5.9. Einfache Kindersicherung

 und  3 s lang gleichzeitig betätigen, um das Gehäuse zu sperren oder zu entsperren.



Sicherung
aktiviert



Sicherung
deaktiviert



Das Symbol  erscheint
auf dem Display

 *Mithilfe dieser Funktion lässt sich der Zugriff auf die Geräterege­lungen sperren, um unbeabsichtigte Änderungen zu vermeiden. Nur die Funktion Heizung Ein/Aus und die Boost-Funktion bleiben zugänglich.*

■ 5.10. Kindersicherung mit Code

Zur Sperrung

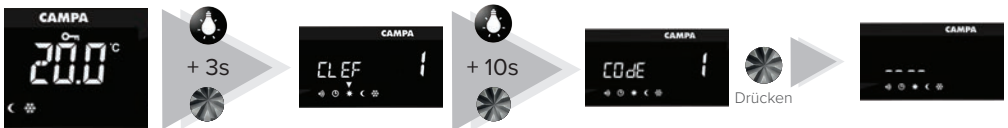

(Code-Beispiel : 1023)



Rückkehr zum
Startbildschirm

 *Es ist WICHTIG, sich den Code gut zu merken. Bei vergessenem Code ist eine Sperrung/Entsperrung der Tastatur nicht mehr möglich.*

5. GERÄTENUTZUNG (FORTSETZUNG)

Zur Entsperrung

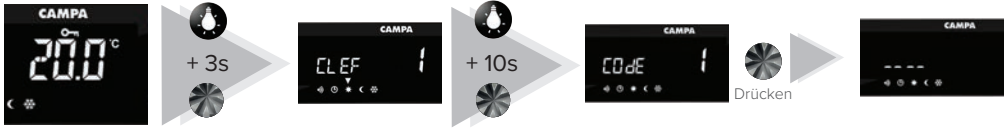

(Code-Beispiel : 1023)

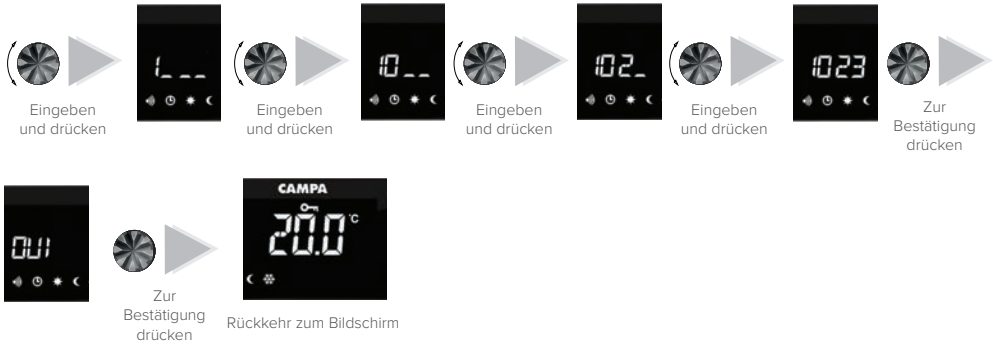

■ 5.11. Verhaltensanzeiger

Dieser Verhaltensanzeiger zeigt die Sparsamkeit Ihrer Geräteeinstellung und -nutzung an.

- Grüne Anzeige: sparsam
- Rote Anzeige: weniger sparsam



Für einen sparsamen Betrieb sollte eine Temperatur von durchschnittlich 19 °C im gesamten Wohnraum nicht überschritten werden.

■ 5.12. Einstellung der Zusatzfunktionen

- Dieses Menü ermöglicht die Sperrung oder Entsperrung bestimmter Optionen und die Einstellung bestimmter Parameter.

-  betätigen, um Ihr Gerät in den Stand-by-Modus zu schalten.

- Die Tasten  und  3 s lang gleichzeitig betätigen.

- Das erste Parameterfenster öffnet sich.















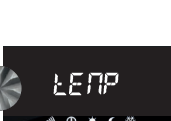







- Die Taste  3 s lang betätigen.



Mithilfe dieser Funktion lässt sich der Zugriff auf die Geräteregelelungen sperren, um unbeabsichtigte Änderungen zu vermeiden. Es lässt sich nur noch auf die Funktion Heizung Ein/Aus zugreifen.

5. GERÄTENUTZUNG (FORTSETZUNG)

- Um von einer Einstellung zu einer anderen Einstellung zu wechseln, das Rad (🌀) drehen.
- Durch Druck auf das Rad (🌀) eine Einstellung auswählen.

Parameterfenster	Bedeutung	(🌀)	Ergebnis
	Einstellung der Hintergrundbeleuchtung des Displays.		Anpassung der Intensität der Hintergrundbeleuchtung
	Permanente oder auf 10 s nach der letzten Betätigung begrenzte Hintergrundbeleuchtung des Displays.		10-sekündige Hintergrundbeleuchtung
			Permanente Hintergrundbeleuchtung
	Buzzer-Funktion : Ist diese Funktion aktiviert, erzeugt das Gehäuse bei bestimmten Betätigungen einen Ton.  Für die Taste Heizung Ein/Aus bleibt der Buzzer stets aktiv.		Aktivierung des Buzzers
			Deaktivierung des Buzzers
	Temperaturanzeige in Grad Celsius oder in Grad Fahrenheit.		Gradeinheit Celsius
			Gradeinheit Fahrenheit
	Sollwertbeschränkung : Ist diese Funktion aktiviert, ist die Einstellung der Komfort-Temperatur eingeschränkt. Die Solltemperatur ist nur um + oder -2 °C veränderbar.		Beschränkung aktiviert
			Beschränkung deaktiviert
	Anzeige der Uhrzeit bei Öffnung des Gehäuses.		Anzeige aktiviert
			Anzeige deaktiviert
	Einstellung Fenstermodus		Aktivierung
			Deaktivierung

 betätigen, um die Änderungen zu bestätigen und das Einstellungs Menü zu verlassen.







5. GERÄTENUTZUNG (FORTSETZUNG)

■ 5.13. Anzeige der Uhrzeit

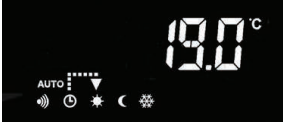
Zur Anzeige der Uhrzeit  kurz betätigen.



■ 5.14. Übersicht über Befehle via Prüfdraht und Energiemanagement

Befehl	Bedeutung	Anzeige des Thermostats
KOMFORT	Gewünschte Raumtemperatur (hier 19,0 °C)	
ECO	Absenkung der Temperatur um 3,5 °C für sparsamen Betrieb (hier 15,5 °C)	
KOMFORT -1	Absenkung der Temperatur um 1°C (hier 18,0 °C)	
KOMFORT -2	Absenkung der Temperatur um 2°C (hier 17,0 °C)	
HORS-GEL (FROSTS- CHUTZ)	Absenkung der Temperatur zur Aufrechterhaltung des Frostschutzes	
STOPP PRÜFDRAHT	Heizungsabschaltung am Gerät	

■ 5.15. Interne Programmierung

i Diese Programmierung ermöglicht den automatischen täglichen Betrieb Ihres Heizgeräts im Modus **Komfort** oder im Modus **Eco**.

○ 5.15.1. Zugang zum Menü Programmierung (Programmation)





- Um die Programmierung nutzen zu können, ist es in jedem Fall erforderlich, Uhrzeit und Tag am Gerät einzustellen (Werkseinstellung 00:00).

Bei einem mehr als 12-stündigen Stromausfall sind Uhrzeit und Tag neu einzustellen.

-  3 s lang betätigen, anschließend  mithilfe des Rads auswählen und durch Drücken bestätigen, um in das Menü Programmierung zu gelangen.

○ 5.15.2. Menü Programmierung (Programmation)





Menüpunkt	Einzelheiten
	Zuweisung der verschiedenen Programme anhand der Wochentage Bsp.: P1 montags, P3 dienstags etc.
	Einstellung der Uhrzeit
	Benutzerdefinierte Programmierung P4 , P5 und P6
	Verlassen des Menüs Programmierung (Programmation)

5. GERÄTENUTZUNG (FORTSETZUNG)

5.15.3. Zuweisung der Programme

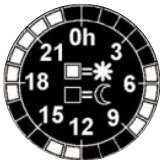
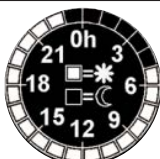
Übersicht über voreingestellte (P1 - P2 - P3) und durch den Benutzer zu definierende Programme (P4 - P5 - P6)

Voreingestelltes Programm	Auswahl	Einzelheiten
	P1	Das Programm P1 ermöglicht das Erreichen der Komfort-Solltemperatur morgens zwischen 5 und 9 Uhr sowie abends zwischen 17 und 23 Uhr.
	P2	Das Programm P2 ermöglicht das Erreichen der Komfort-Solltemperatur morgens zwischen 5 und 9 Uhr, mittags zwischen 12 und 14 Uhr sowie abends zwischen 17 und 23 Uhr.
	P3	Das Programm P3 ermöglicht das Erreichen der Komfort-Solltemperatur zwischen 5 und 23 Uhr.
Durch den Benutzer zu definierende Programme siehe 5.15.5.	P4 P5 P6	Die Programme P4 , P5 und P6 ermöglichen die benutzerdefinierte Einstellung von Zeitspannen der Komfort-Solltemperatur je nach Bedarf.

Um jedem Wochentag ein Programm zuzuweisen, rufen Sie das Menü auf .

5. GERÄTENUTZUNG (FORTSETZUNG)

o 5.15.3. Zuweisung der Programme (Fortsetzung)

- Um jedem Wochentag ein Programm zuzuweisen, das Menü aufrufen.

- Mithilfe des Rads dem Montag eines der sechs Programme zuweisen.

- Durch Druck auf das Rad bestätigen.

- Für die anderen Wochentage analog vorgehen.



o 5.15.4. Einstellung der Uhrzeit

- Zur Einstellung der Uhrzeit den Punkt **Hr** im Programmiermenü aufrufen.

- Die Stunde durch Drehen am Rad auswählen und anschließend durch Druck auf das Rad bestätigen.

- Analog für die Einstellung der Minuten und des Tages vorgehen.

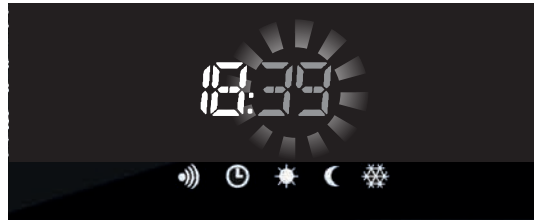

o 5.15.5. Benutzerdefinierte Programmierung **P4 - P5 - P6**

- Die drei Programme **P4 - P5** und **P6** lassen sich vollständig individuell anpassen und somit an Ihren Bedürfnissen ausrichten.

Beispiel: Benutzerdefinierte Programmierung P4.

- Zur individuellen Anpassung des Programms **P4** den Punkt **P4** im Programmiermenü aufrufen.

5. GERÄTENUTZUNG (FORTSETZUNG)

- Auf dem Display erscheint eine in mehrere Segmente unterteilte Uhr. Ein Segment entspricht einer Stunde.



- Standardmäßig ist das Programm P4 von 00:00 bis 23:59 im **ECO**-Modus konfiguriert.

- Zur Zuweisung der Komfortzeiträume den blinkenden Cursor auf die gewünschte Zeitspanne bewegen und durch Druck auf das Rad bestätigen.



☐ = Komfort entspricht Ihrer Komforttemperatur.

■ = Eco entspricht einer gesenkten Temperatur.

Beispiel : Programmierung eines Komfortzeitraums von 6 bis 7 Uhr.

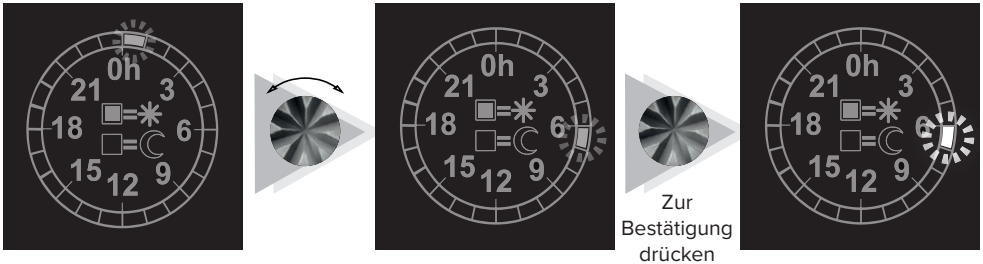

- Analog für die individuelle Anpassung Ihrer Programmierung für den gesamten Tag vorgehen.

- Nach erfolgter Programmierung durch Betätigung der Taste  wieder in das Programmiermenü wechseln.



*Dieses Programm einem Wochentag zuweisen.
(siehe Abschnitt 5.15.3.)*

Das Programmiermenü durch Auswahl von  verlassen und dies mithilfe des Rads bestätigen.





5. GERÄTENUTZUNG (FORTSETZUNG)

■ 5.16. Rücksetzung auf Werkseinstellung

Wird die Taste  sehr lang (10 s) betätigt, erfolgt eine Rücksetzung auf Werkseinstellung :

Komfort	19°C	
Eco	15.5°C	
Abwesenheitserkennung	Aktiviert	Möglichkeit 1
„Fenster-auf“-Erkennung	Aktiviert	
Sicherung (einfach oder per Code)	Keine	
Hintergrundbeleuchtung	10s	
Buzzer	Aktiviert	
Temperatureinheit	°C	
Sollwertbeschränkung:	Deaktiviert	
Programmierung	Keine	

6. HILFE BEI FEHLERDIAGNOSE

ART	ÜBERPRÜFUNG	MASSNAHME
Das Gerät heizt nicht.	Sicherstellen, dass das Digitaldisplay aktiv ist.	-  betätigen. - Mehrmals  betätigen, bis die Komfort-Position erreicht ist.
	Überprüfen, ob das Digitaldisplay nicht immer leuchtet.	Sicherstellen, dass die Schutzschalter des Geräts eingeschaltet sind und  betätigen.
	Sicherstellen, dass sich das Gerät im Komfort-Modus befindet.	Mehrmals  betätigen, bis die Komfort-Position erreicht ist.
	Sicherstellen, dass die „Fenster-auf“-Erkennung nicht aktiviert und kein Fenster bzw. keine Tür im Raum geöffnet ist.	Tür bzw. Fenster schließen, die Funktion durch Betätigung einer beliebigen Taste zurücksetzen.
	Das Digitaldisplay ist aktiv, die Heizungsanzeige leuchtet nicht.	- Die Raumtemperatur erfordert keine Heizung. - Die Raumtemperatur erfordert keine Heizung. - Das Gerät befindet sich im Eco- oder Entlastungs-Modus: Sicherstellen, dass das Entlastungssystem die Stromversorgung des Geräts nicht unterbrochen hat.
Sicherstellen, dass die Temperaturregelung nicht verändert wurde.	Die Temperatur erneut regeln.	
Das Gerät heizt permanent.	Sicherstellen, dass sich das Gerät nicht in der Nähe einer geöffneten Tür bzw. im Luftzug befindet.	Die Tür schließen oder den Luftzug abstellen.
Das Gerät befolgt die Programmierbefehle nicht.	- Sicherstellen, dass es sich im Programmiermodus befindet. - Programmierung überprüfen.	- In den Programmiermodus setzen. - Programmierung durchführen.
IN ALLEN ANDEREN FÄLLEN EINE PERSON MIT ENTSPRECHENDER QUALIFIKATION KONTAKTIEREN.		

EMPFEHLUNGEN UND RATSCHLÄGE

WARNHINWEIS :

Beim ersten Heizen kann ein Geruch entweichen, der jedoch nach wenigen Minuten Betriebszeit verfliegt.

Ist Ihr Gerät mit einer Entlastungsvorrichtung versehen, hat diese Entlastung Vorrang. Es besteht die Möglichkeit, dass sich das Gerät im Falle eines vorübergehenden zu starken Verbrauchs (Waschmaschine + Ofen + Bügeleisen, ...) nicht erhitzt. Das ist normal. Sobald wieder ein normaler Verbrauch stattfindet, heizt das Gerät wieder.

Es wird dringend davon abgeraten, Ihr Gerät mithilfe des Schalters auszuschalten, wenn die Heizungsanzeige des Geräts leuchtet.

SÄMTLICHE ARBEITEN AN UNSEREN GERÄTEN SIND IN SPANNUNGSFREIEM ZUSTAND DURCH AUTORISIERTES FACHPERSONAL VORZUNEHMEN.

NIEMALS SCHEUERMITTEL ODER MITTEL AUF AZETONBASIS VERWENDEN, DA DIESE DIE BESCHICHTUNG DES GERÄTS BESCHÄDIGEN KÖNNTEN.

8. KENNZEICHNUNG VON HEIZGERÄTEN

WICHTIG : DIE EIGENSCHAFTEN DES GERÄTS SIND AUF DEM TYPENSCHILD ANGEGEBEN.



Dieses, durch die französische Zertifizierungsstelle für Elektrogeräte LCIE (Laboratoire Central des Industries Electriques) ausgestellte Konformitätskennzeichen garantiert, dass diese Geräte sämtliche geltenden Sicherheitsnormen erfüllen.



Dieses, durch die französische Zertifizierungsstelle für Elektrogeräte LCIE (Laboratoire Central des Industries Electriques) ausgestellte Konformitätskennzeichen garantiert zudem, dass die Leistungen dieser Geräte die Normen bezüglich Gebrauchseignung erfüllen.



oder



oder



oder



Garantiert ein durchschnittliches Leistungsniveau

Garantiert ein maximales Leistungsniveau

Umfasst zudem Energiesparfunktionen

Umfasst zudem Anwesenheits-/Abwesenheitserkennung



Die Anbringung dieses Zeichens durch den Hersteller garantiert, dass das Gerät die europäischen Gemeinschaftsrichtlinien für Sicherheit (Niederspannungsrichtlinie) und elektromagnetische Verträglichkeit (EMV) erfüllt.

Klasse II



Gerät der Klasse 2: Bedeutet, dass das Gerät doppelt isoliert ist und daher nicht mit dem Schutzleiter (Erdungskabel) zu verbinden ist.

IP...

Schutzart des Gerätegehäuses gegen Eindringen von Fremdkörpern oder Flüssigkeit.

IK...

Stoßfestigkeit des Gerätegehäuses.



ELEKTRONIK-ALTGERÄTE DÜRFEN NICHT MIT DEN HAUSHALTSABFÄLLEN ENTSORGT WERDEN. BITTE IN GEEIGNETEN SAMMELSTELLEN RECYCLERN LASSEN.

Das Typenschild befindet sich unten rechts (Bedienseite) Ihres Geräts, es ermöglicht dessen Identifizierung.

A : Vollständige Artikelnummer des Geräts

B : Leistung in Watt

C : Herstellungsdatum, Seriennummer und Herstellungskennziffer für Kundendienst

D : Herstellernummer

CAMPA - ROUTE DE SOISSONS - 51170 FISMES

A

B

C

D

/ 230V~ IP24



MADE IN FRANCE





Muller Intuitiv

Dotati dell'intelligenza Muller Intuitiv, i radiatori CAMPA sono in grado di regolare in modo personalizzato il livello di comfort di ogni locale della casa, minimizzando gli sprechi e ottimizzando il risparmio energetico.

Rendete «connessi» i vostri radiatori con il modulo Muller Intuitiv

Muller Intuitiv

with
NETATMO

- Comfort intelligente grazie agli algoritmi Muller Intuitiv.
- Programma di riscaldamento con possibilità di differenziare i gradi di temperatura di ogni locale.
- Comandi vocali e tramite smartphone.
- Monitoraggio dei consumi in kWh.
- Moduli «plug and play» installabili in pochi minuti.



www.muller-intuitiv.com

Avvertenza

Leggere attentamente il manuale(*) di installazione e uso, in particolare le seguenti istruzioni.



Prestare attenzione alle superfici molto calde.

ATTENZIONE - Alcune parti di questo prodotto possono diventare molto calde e provocare ustioni. In presenza di bambini e persone vulnerabili, è necessario prestare particolare attenzione.

È opportuno mantenere a distanza i bambini al di sotto dei 3 anni, se non sottoposti a una sorveglianza continua.

I bambini di età compresa tra i 3 e gli 8 anni possono avviare o arrestare l'apparecchio a condizione che l'apparecchio sia stato collocato o installato in una posizione normale e che i bambini siano sorvegliati o siano stati istruiti su come utilizzare in sicurezza l'apparecchio e ne comprendano appieno i potenziali pericoli. I bambini di età compresa tra i 3 e gli 8 anni non devono occuparsi delle operazioni di collegamento, regolazione, pulizia o manutenzione dell'apparecchio.

Questo apparecchio può essere utilizzato da bambini di età superiore agli 8 anni e da persone con ridotte capacità fisiche, sensoriali o mentali o che mancano dell'esperienza e delle conoscenze necessarie a condizione che tali soggetti siano adeguatamente sorvegliati o siano stati istruiti su come utilizzare in sicurezza l'apparecchio e ne comprendano appieno i rischi.

I bambini non devono giocare con l'apparecchio.

Le operazioni di pulizia e manutenzione di competenza dell'utente non devono essere eseguite da bambini incustoditi.



IMPORTANTE: NON COPRIRE

In caso di copertura dell'apparecchio, vi è il rischio di surriscaldamento. Il simbolo riportato sopra indica tale rischio. È espressamente vietato coprire o ostruire le entrate o le uscite dell'aria per evitare il rischio di incidenti o danni all'apparecchio.

Il collegamento elettrico di questo apparecchio deve essere effettuato, in assenza di tensione, da una persona qualificata. Tutti gli interventi sui nostri apparecchi devono essere effettuati in assenza di tensione e da personale qualificato e autorizzato.

Se l'apparecchio comprende un vetro frontale, non utilizzare l'apparecchio se il vetro è danneggiato.

Non introdurre nulla nell'apparecchio.

(*) Il presente manuale è stato redatto al momento della fabbricazione dell'apparecchio e conformemente alle norme in vigore a tale data. La società si riserva il diritto di modificare in qualsiasi momento il manuale di installazione e uso al fine di adeguarlo alle norme e alla loro evoluzione.

Sicurezza :

Per evitare incidenti e lesioni, manipolare l'apparecchio indossando i dispositivi di protezione individuale raccomandati.



Guanti di protezione



Indumenti di protezione



Occhiali di protezione



Calzature di protezione

Premessa :

- Vi ringraziamo per la fiducia che ci avete dimostrato acquistando un radiatore a irraggiamento Campa.

- Questo apparecchio è stato studiato, sviluppato e prodotto in Francia, con la massima cura, per rispondere al meglio alle vostre esigenze.

- Prima di installare e mettere in funzione l'apparecchio, è importante leggere attentamente l'intero manuale.

Disposizioni generali :

Il presente manuale è stato redatto facendo riferimento alle norme vigenti in Francia (norma NFC 15-100) al momento della produzione dell'apparecchio.

Ci riserviamo il diritto di modificare, in qualsiasi momento, il presente manuale per adeguarlo all'evoluzione delle norme vigenti.

Le operazioni di installazione e manutenzione dei nostri apparecchi devono essere eseguite da personale autorizzato e qualificato in materia di apparecchiature elettriche, in possesso della necessaria formazione sulla sicurezza.

Nei seguenti casi, non ci assumiamo alcuna responsabilità per le conseguenze derivanti dall'uso dell'apparecchio:

- mancato rispetto delle istruzioni riportate in questo manuale.
 - mancata verifica preliminare della tensione di rete necessaria (corrente alternata).
- Le istruzioni associate ai simboli triangolari di pericolo devono essere rigorosamente rispettate.

Considerata la diversità delle norme in vigore, se l'apparecchio viene utilizzato in un paese diverso da quello di acquisto, è necessario farlo controllare da personale qualificato.

Conservare il manuale anche dopo l'installazione dell'apparecchio.

SOMMARIO

1. CARATTERISTICHE	p110
2. RACCOMANDAZIONI DI INSTALLAZIONE	p113
3. COLLEGAMENTO ELETTRICO	p114
4. INSTALLAZIONE E MONTAGGIO	p115
5. MODALITÀ D'USO DELL'APPARECCHIO	p120
5.1. MESSA IN FUNZIONE DELL'APPARECCHIO	p121
5.2. REGOLAZIONE DEL SETPOINT DI TEMPERATURA	p122
5.3. FUNZIONAMENTO AUTOMATICO	p122
5.4. FUNZIONAMENTO MANUALE	p122
5.5. RILEVAMENTO FINESTRA APERTA	p123
5.6. LUCE	p124
5.7. RILEVAMENTO ASSENZA	p125
5.8. DETTAGLIO DELLE VARIE OPZIONI	p126
5.9. BLOCCO PARENTALE SEMPLICE	p127
5.10. BLOCCO PARENTALE CON CODICE	p127
5.11. INDICATORE COMPORTAMENTALE	p128
5.12. CONFIGURAZIONE DELLE FUNZIONI AGGIUNTIVE	p128
5.13. VISUALIZZAZIONE DELL'ORA	p130
5.14. DETTAGLIO DEI COMANDI TRAMITE FILO PILOTA E GESTORE ENERGIA	p130
5.15. PROGRAMMAZIONE INTERNA	p131
5.16. RIPRISTINO DELLE IMPOSTAZIONI DI FABBRICA	p135
6. RICERCA GUASTI	p136
7. CONSIGLI DI MANUTENZIONE	p137
8. IDENTIFICAZIONE DEGLI APPARECCHI DI RISCALDAMENTO	p138

1. CARATTERISTICHE

Colore	Codice	Potenza (W)	I (A)	A (mm)	L (mm)	Spessore con spalliera (mm)	Peso (kg)				
IC STYLE 1											
Nero Astrakan	ICST1SEPB07H	650	2.8	700	700	Spessore 50mm + Spalliera 38mm	20.8				
Giglio bianco	ICST1BCCB07H										
Reflet	ICST1MIRE07H										
Nero Astrakan	ICST1SEPB10H	1000	4.3		700		1100	Spessore 50mm + Spalliera 38mm	32.2		
Giglio bianco	ICST1BCCB10H										
Reflet	ICST1MIRE10H										
Nero Astrakan	ICST1SEPB13H	1250	5.4		700		1400		Spessore 50mm + Spalliera 38mm	35.8	
Giglio bianco	ICST1BCCB13H										
Reflet	ICST1MIRE13H										
Nero Astrakan	ICST1SEPB15H	1500	6.5	700		1100	Spessore 84mm + Spalliera 38mm			31	
Giglio bianco	ICST1BCCB15H										
Reflet	ICST1MIRE15H										
Nero Astrakan	ICST1SEPB20H	2000	8.6			700		1400		Spessore 84mm + Spalliera 38mm	39.5
Giglio bianco	ICST1BCCB20H										
Reflet	ICST1MIRE20H										

1. CARATTERISTICHE (CONT.)

Colore	Codice	Potenza (W)	I (A)	A (mm)	L (mm)	Spessore con spalliera (mm)	Peso (kg)
--------	--------	----------------	----------	-----------	-----------	-----------------------------------	--------------

IC STYLE 2

Greige	ICST2GREI07H	650	4.3	700	700	Spessore 53mm + Spalliera 38mm	30,8
Lava grezza	ICST2BRUT07H						
Greige	ICST2GREI10H	1000	5.4		1100		47,2
Lava grezza	ICST2BRUT10H						
Greige	ICST2GREI13H	1250	6.5		1400		58,3
Lava grezza	ICST2BRUT13H						

IC STYLE 3

Bianco	ICST3BCCM07H	650	2.8	700	700	Spessore 50mm + Spalliera 38mm	18,3
Antracite	ICST3ANTH07H						
Bianco	ICST3BCCM10H	1000	4.3		1100		29,2
Antracite	ICST3ANTH10H						
Bianco	ICST3BCCM13H	1250	5.6		1400		35,9
Antracite	ICST3ANTH13H						
Bianco	ICST3BCCM15H	1500	6.5	1100	Spessore 84mm + Spalliera 38mm	28	
Antracite	ICST3ANTH15H						
Bianco	ICST3BCCM20H	2000	8.6	1400	36		
Antracite	ICST3ANTH20H						

1. CARATTERISTICHE (CONT.)

Identificazione dell'apparecchio

Apparecchio di riscaldamento elettrico decentralizzato, ad azione diretta e in configurazione fissa

Codici	Caratteristiche					
	Potenza termica			Consumo di elettricità ausiliaria		
	Potenza termica nominale	Potenza termica minima (indicativa)	Potenza termica massima continuativa	Alla potenza termica nominale	Alla potenza termica minima	In modalità standby
	P_{nom}	P_{min}	$P_{max,c}$	$e_{l_{max}}$	$e_{l_{min}}$	$e_{l_{SB}}$
ICST1 07H	0.65	n.d.	0.65	0.000	0.000	0.001
ICST1 10H	1.0	n.d.	1.0	0.000	0.000	0.001
ICST1 13H	1.25	n.d.	1.25	0.000	0.000	0.001
ICST1 15H	1.5	n.d.	1.5	0.000	0.000	0.001
ICST1 20H	2.0	n.d.	2.0	0.000	0.000	0.001
ICST2 07H	0.65	n.d.	0.65	0.000	0.000	0.001
ICST2 10H	1.0	n.d.	1.0	0.000	0.000	0.001
ICST2 13H	1.25	n.d.	1.25	0.000	0.000	0.001
ICST3 07H	0.65	n.d.	0.65	0.000	0.000	0.001
ICST3 10H	1.0	n.d.	1.0	0.000	0.000	0.001
ICST3 13H	1.25	n.d.	1.25	0.000	0.000	0.001
ICST3 15H	1.5	n.d.	1.5	0.000	0.000	0.001
ICST3 20H	2.0	n.d.	2.0	0.000	0.000	0.001
Unità	kW	kW	kW	kW	kW	kW

Caratteristiche

Unità

Tipo di controllo della temperatura ambiente

Controllo elettronico della temperatura ambiente

Si

Controllo elettronico della temperatura ambiente e programmatore settimanale

Si

Altre opzioni di controllo

Controllo della temperatura ambiente, con rilevatore di finestra aperta

Si

Controllo della temperatura ambiente, con rilevatore di presenza

Si

Telecomando opzionale

Si

2. RACCOMANDAZIONI DI INSTALLAZIONE

- Questo apparecchio di riscaldamento elettrico diretto è destinato ad assicurare il riscaldamento di locali residenziali o simili, individuali o collettivi, nuovi o esistenti.
- Nei bagni, l'apparecchio può essere installato nei volumi 2 o fuori dai volumi (Fig. A).
- L'apparecchio non deve essere installato al di sotto di una presa elettrica.

INSTALLAZIONE DEGLI APPARECCHI

L'installazione deve essere conforme alle norme vigenti nel paese di installazione (NFC 15-100 per la Francia).

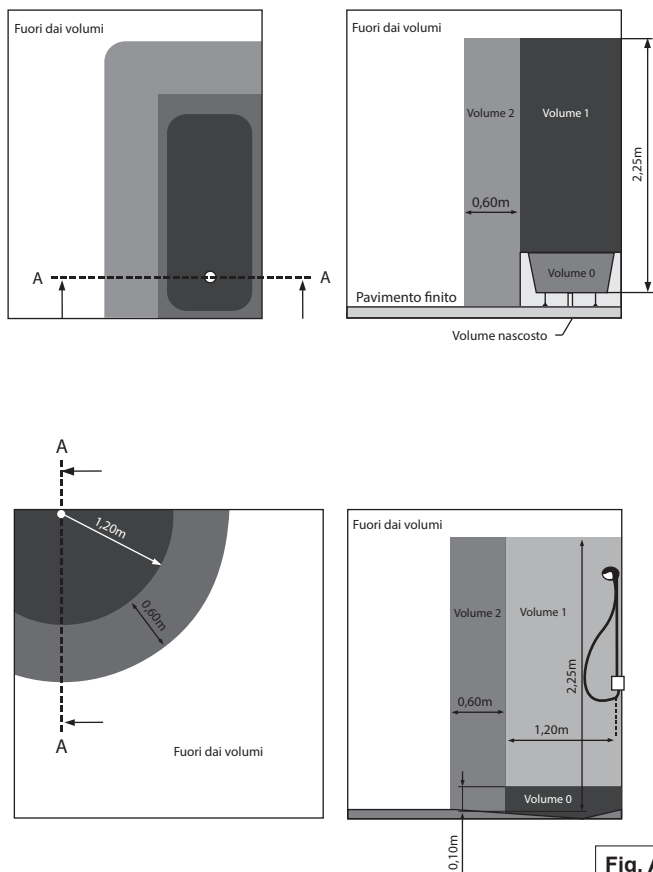
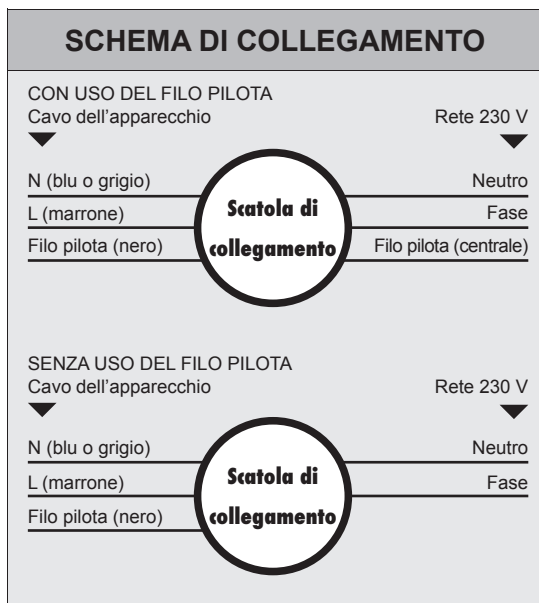

Fig. A

3. COLLEGAMENTO ELETTRICO

- L'installazione deve prevedere un dispositivo di sezionamento onnipolare con una distanza di apertura dei contatti di almeno 3 mm.
- L'installazione deve essere conforme alle norme vigenti nel paese di installazione (NFC 15-100 per la Francia).
- L'alimentazione deve essere protetta da un dispositivo differenziale con corrente residua nominale non superiore a 30 mA, soprattutto in caso di installazione in un locale contenente una vasca o una doccia.
- Se danneggiato, il cavo di alimentazione deve essere sostituito dal produttore, dal suo servizio di assistenza o da una persona opportunamente qualificata, in modo da evitare pericoli.
- Controllare che i fili nei morsetti della scatola di collegamento a parete siano serrati correttamente.
- Se il dispositivo è collegato a un filo pilota ed è protetto da un differenziale da 30 mA, è necessario proteggere l'alimentazione del filo pilota su questo differenziale.



Rispettare il senso di collegamento:

MARRONE = FASE,
BLU o GRIGIO = NEUTRO,
NERO = FILO PILOTA

Il filo nero non deve essere mai collegato a un morsetto di terra o al filo **VERDE/GIALLO**.

COMANDO	SEGNALE DA TRASMETTERE	MISURA RISPETTO AL NEUTRO
Comfort	—	0 Volt
Eco		230 Volt
Antigelo		115 Volt (tensione negativa)
Arresto risc.		115 Volt (tensione positiva)
Conf. -1 °C		230 Volt/3s
Conf. -2 °C		230 Volt/7s

NOTA : I comandi di programmazione vengono trasmessi dai segnali, riportati sopra, misurati rispetto al neutro.

4. INSTALLAZIONE E MONTAGGIO

- Rispettare le distanze minime consigliate nelle figure B e C (pagine 116 e 117) rispetto al suolo, alle pareti, alle tende, ecc...
- Posizionare la spalliera sulla parete, verificando che sia rivolta nella giusta direzione, e contrassegnare i 4 punti di fissaggio (Fig. C, pagina 117).
- Considerato l'elevato peso di questo tipo di radiatore, è necessario agire con particolare cautela durante le operazioni di manipolazione e installazione. Pertanto, forniamo appositamente in un sacchetto separato 2 tipi di tasselli di fissaggio che coprono tutti i materiali che possono essere utilizzati nella costruzione di una casa. Scegliere i tasselli giusti, in base al tipo di materiale, è molto importante. Non potremo essere ritenuti responsabili in caso di inadeguatezza delle condizioni di installazione del radiatore.
- Procedere alla foratura e al montaggio dei tasselli adeguati.

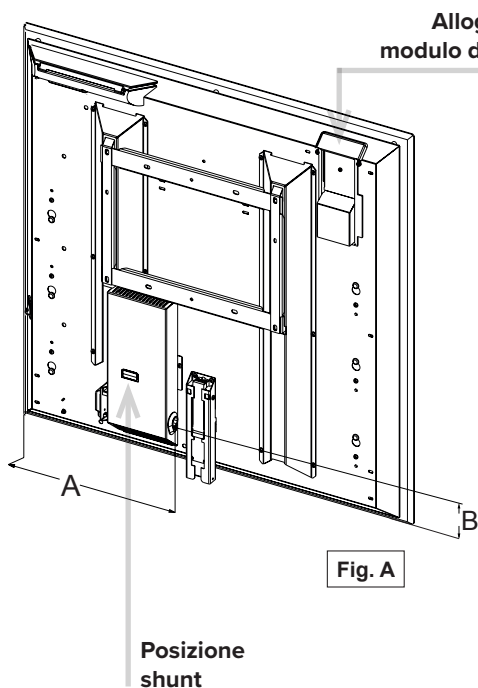

POSIZIONE DEL CAVO DI ALIMENTAZIONE

VERSIONE	A	B
650W	308	263
1000W	476	
1250W	626	
1500W	476	
2000W	626	

(Dimensioni in mm)

Fig.B

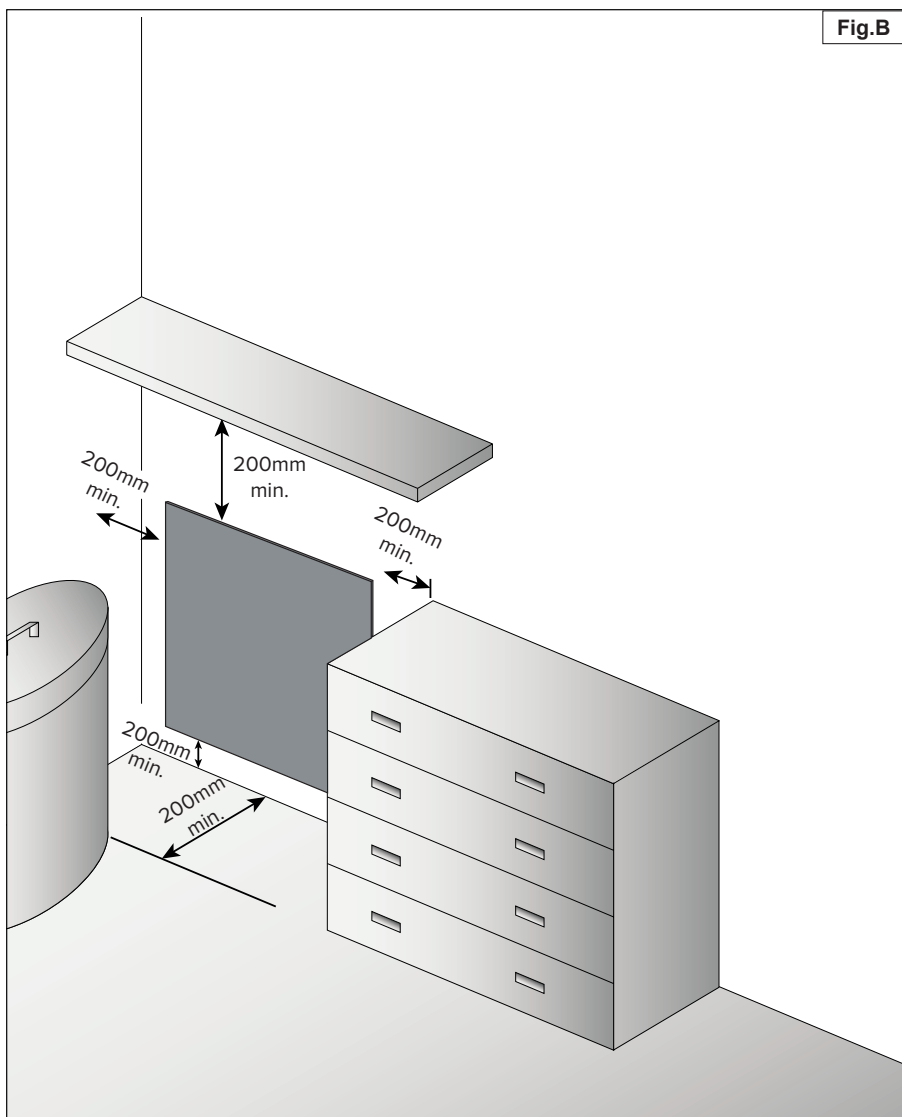

4. INSTALLAZIONE E MONTAGGIO (CONT.)

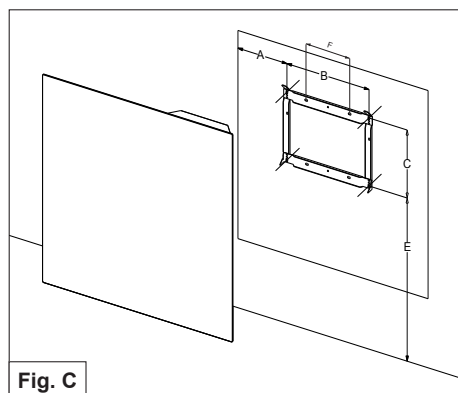

Fig. C

Versione	A	B	C	D	E	F
650W	199	302	229	229	538 min.	153
1000W	244	611				462.5
1250W		911				762.5
1500W		611				
2000W						

(Dimensioni in mm)

Fissare la spalliera nei 6 punti predisposti, avendo cura di montare le rondelle in acciaio zincato (fornite con l'apparecchio) come illustrato nello schema qui accanto.

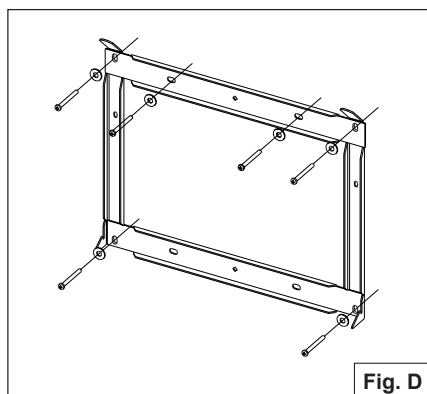

Fig. D

4. INSTALLAZIONE E MONTAGGIO (CONT.)

i Non dimenticare di togliere le viti di bloccaggio della spalliera.

- Agganciare la parte superiore dell'apparecchio sulla spalliera inclinando leggermente la parte verso di sé.

- Una volta agganciato e in appoggio, sollevare leggermente e nel contempo spingere l'apparecchio verso la parete per bloccarlo.

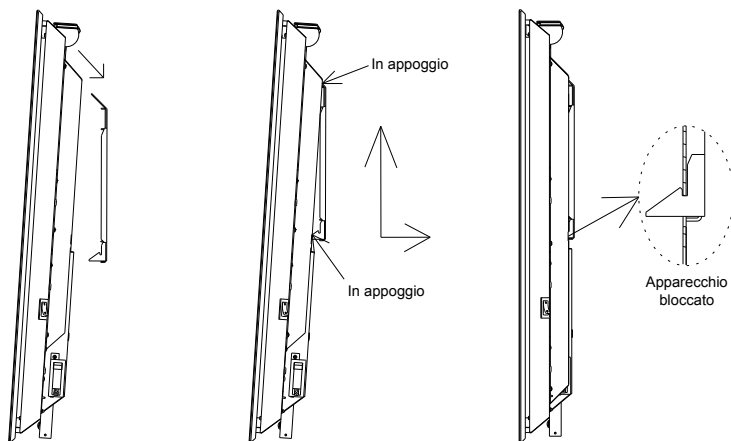

4. INSTALLAZIONE E MONTAGGIO (CONT.)



Prima di manipolare l'apparecchio, verificare che il rilevatore non rischi di essere danneggiato. Per maggiore sicurezza, è possibile farlo rientrare.

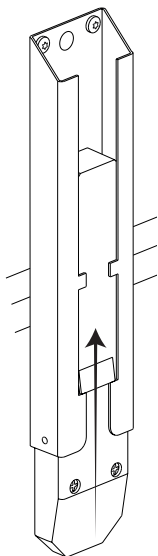

RIENTRO

Il rientro del rilevatore di assenza si effettua in 2 fasi :

- Posizionare la parte in plastica del rilevatore allo stesso livello della parte metallica.
- Far scendere la parte in plastica di 5 mm all'interno della parte metallica.

ESTENSIONE

L'estensione del rilevatore di assenza si effettua in 3 fasi:

- Far risalire di 5 mm la parte in plastica del rilevatore nel suo alloggiamento metallico.
- Premere sulla parte identificata dalla freccia 2.
- Lasciar scendere il rilevatore.

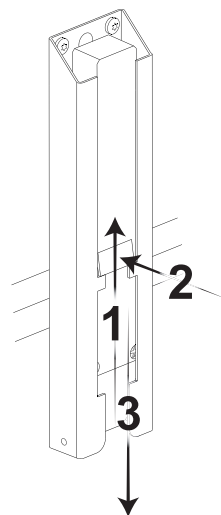

i Per avvalersi della funzione di rilevamento presenza, assicurarsi che il rilevatore sia in posizione di estensione.

! Qualora si desideri far rientrare il rilevatore, non dimenticare di disattivare la funzione di rilevamento sulla scatola di comando al fine di garantire un funzionamento ottimale dell'apparecchio.
(v. pag. 125)

5. MODALITÀ D'USO DELL'APPARECCHIO

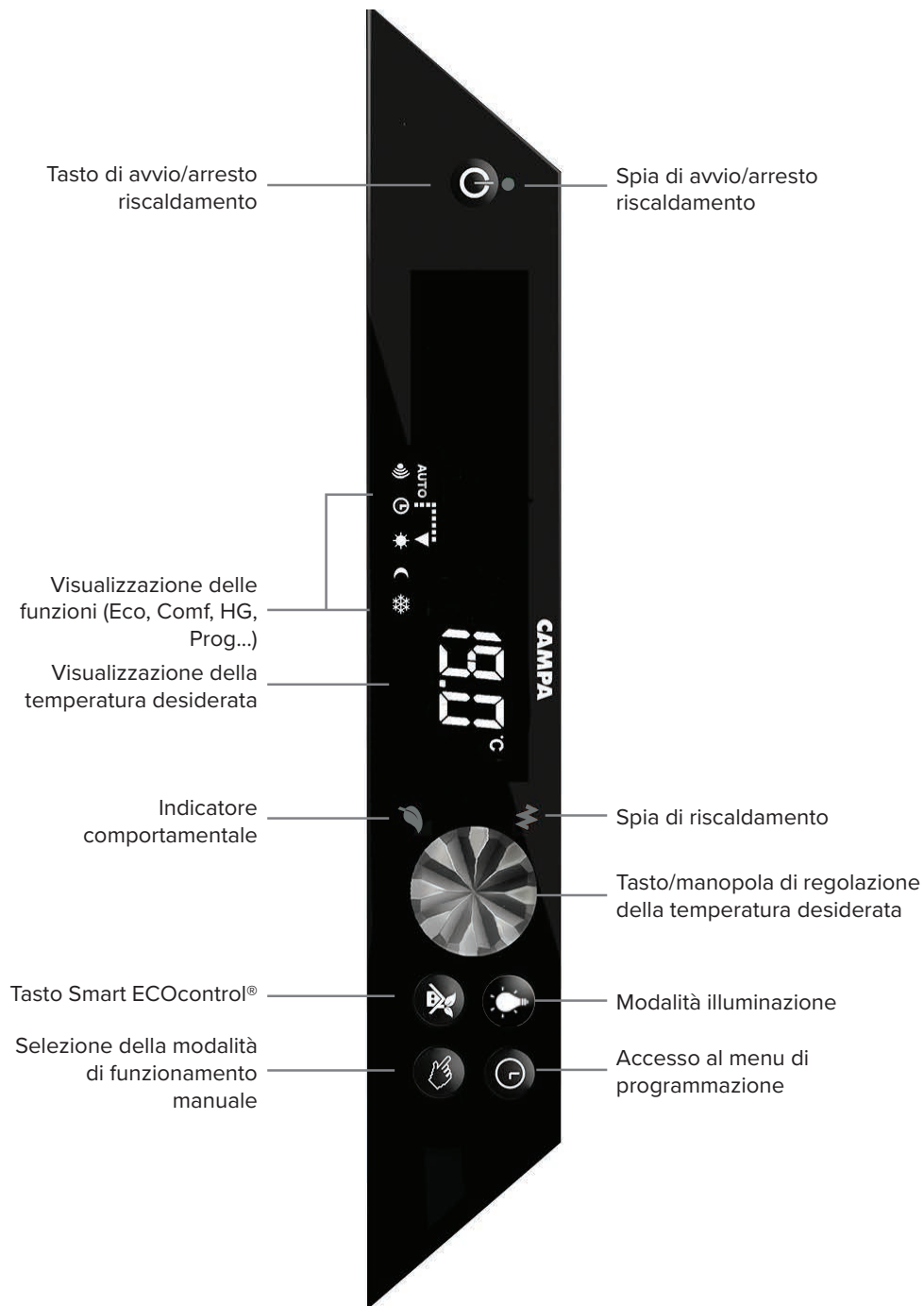

5. MODALITÀ D'USO DELL'APPARECCHIO (CONT.)

■ 5.1. Messa in funzione dell'apparecchio

Per accendere l'apparecchio, portare l'interruttore di accensione/spengimento in basso nella posizione 1.

La spia di avvio/arresto del riscaldamento sul termostato 2 si accende in rosso.

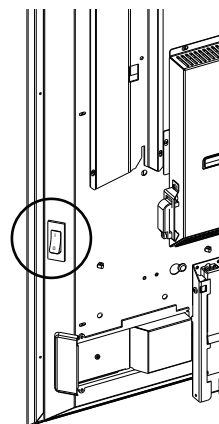

L'interruttore di accensione/spengimento si trova sul retro dell'apparecchio.

Utilizzare questo interruttore solo per arresti prolungati (stagione estiva).

 Dopo un arresto prolungato, potrebbe essere necessario impostare nuovamente giorno e ora.

Il tasto  1 sulla scatola avvia o arresta la funzione di riscaldamento dell'apparecchio.

Viene emesso un segnale acustico e il display e la spia 2 verde si accendono.

All'arresto, viene emesso un segnale acustico, il display visualizza  e la retroilluminazione si spegne dopo qualche secondo.

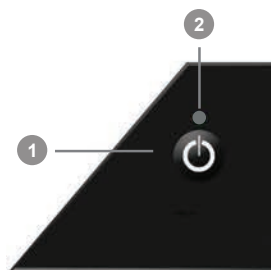

All'accensione dell'apparecchio, è necessario impostare l'ora. Fare riferimento al punto 5.15.4.

La spia di riscaldamento 3 indica che l'apparecchio è in fase di riscaldamento; successivamente, si accende e si spegne in base alle esigenze di riscaldamento.



5. MODALITÀ D'USO DELL'APPARECCHIO (CONT.)

■ 5.2. Regolazione del setpoint di temperatura

- La manopola permette di aumentare o diminuire la temperatura desiderata.
- Una volta identificata, la temperatura di comfort ideale può essere memorizzata premendo il tasto  per 3s.
- Per trovare il valore ottimale, è necessario lasciar stabilizzare la temperatura per alcune ore mantenendo chiuso il locale.



*Durante la regolazione, un indicatore permette di scegliere la temperatura anche in base al suo impatto sul consumo.
Questa informazione è disponibile solo in modalità **Comfort**.*

■ 5.3. Funzionamento automatico, tasto «Smart»

Premendo il tasto  è possibile abilitare il funzionamento automatico in base al proprio programma di riscaldamento (programmazione delle fasce Comfort ed Eco) e alle proprie preferenze (setpoint di temperatura preferito, rilevamento assenza, ecc...).



*Le preferenze di regolazione automatica vengono salvate premendo il tasto  per 3s.
Per impostazione predefinita, la regolazione memorizzata è: 19 °C di temperatura, rilevamento apertura finestra e rilevamento assenza.*

■ 5.4. Funzionamento manuale, tasto «Manuale»

- Premendo il tasto  è possibile bypassare il funzionamento automatico dell'apparecchio.
- Le funzioni automatiche vengono disabilitate (rilevamento assenza, programmazione e comandi di abbassamento inviati tramite il filo pilota) e l'apparecchio si posiziona :
 - In modalità **Comfort** (possibilità di regolare la temperatura desiderata)
 - In modalità **Eco** (consigliata per assenze di breve durata)
 - In modalità **Antigelo** (consigliata per assenze superiori alle 24 ore)

■ 5.5. Rilevamento finestra aperta

Per attivare o disattivare la funzione, andare al paragrafo delle funzioni aggiuntive (v. pag. 128).

Quando l'apparecchio si spegne a causa del rilevamento di una finestra aperta, viene emesso un segnale acustico e l'illuminazione dell'apparecchio e la spia lampeggiano.

Per annullare lo spegnimento, premere qualunque tasto per far riaccendere automaticamente l'apparecchio.



Questa funzione interrompe automaticamente il riscaldamento quando, nel locale, viene rilevato un improvviso abbassamento di temperatura (ad es. finestra o porta aperta).







Quando l'apparecchio si spegne a causa del rilevamento di una finestra aperta, viene emesso un segnale acustico e si accende la luce. Per annullare lo spegnimento, premere qualunque tasto.

5. MODALITÀ D'USO DELL'APPARECCHIO (CONT.)





■ 5.6. Illuminazione

Attivazione della funzione di illuminazione

Esistono 3 modalità di illuminazione :

Modalità illuminazione ambiente	
Attivazione	Durata
Pressione breve  I LED si accendono con gli ultimi parametri salvati (tempo e intensità) 	- Regolare la durata di accensione ruotando la manopola  - 15 minuti - 2 ore - 30 minuti - 4 ore - 1 ora - 8 ore - Confermare premendo 

Modalità luce spia	
Attivazione	Durata
Doppia pressione breve 	La durata della modalità luce spia è di 8 ore.

Modalità percorso luminoso	
Attivazione	Selezione della modalità
Pressione prolungata per 2s  	Selezionare la modalità ruotando la manopola  0 - OFF 1 - Attiva la notte dalle 21:00 alle 6:00 2 - Attiva 24 ore su 24 3 - Attiva nella fascia oraria specificata Confermare premendo 







Quando IC STYLE rileva un improvviso abbassamento della temperatura (per es. a causa di una finestra aperta), viene emesso un segnale acustico (bip ripetuto) e attivata la luce di avvertimento per segnalare l'anomalia. Premere qualunque tasto per disattivare la luce di avvertimento.

5. MODALITÀ D'USO DELL'APPARECCHIO (CONT.)

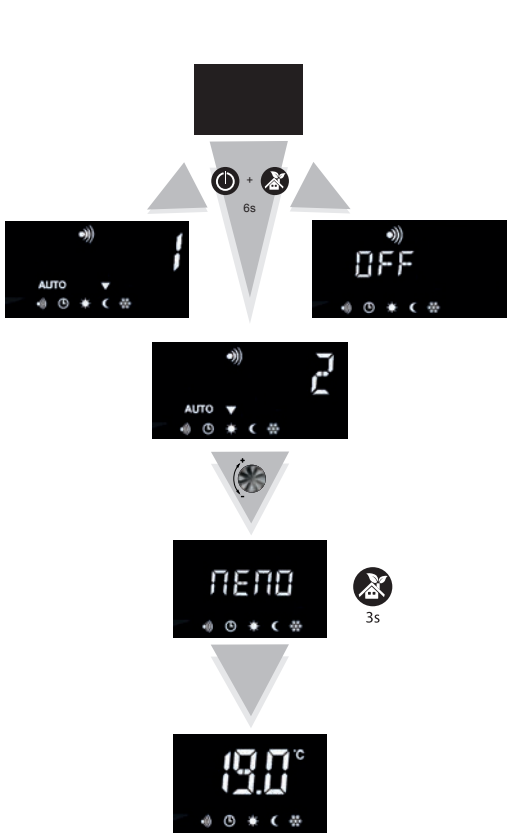

■ 5.7. Rilevamento assenza



La funzione di rilevamento assenza dell'apparecchio è regolabile in base al proprio stile di vita e permette di abbassare automaticamente il setpoint di temperatura in caso di assenza. Questa funzione può essere configurata come illustrato nella tabella seguente.

Scelta della modalità operativa della funzione di rilevamento assenza		
- Premere  per mettere l'apparecchio in standby.		Opzione 1 : (predefinita) Priorità al risparmio
- Premere simultaneamente  e  per 6 s fino a visualizzare l'opzione di rilevamento 1, 2 o OFF.		Opzione 2 : Priorità al comfort
- Ruotare la manopola  per selezionare l'opzione di rilevamento.		Opzione OFF : La funzione di rilevamento assenza è disattivata
- Salvare premendo  per 3s.		

5. MODALITÀ D'USO DELL'APPARECCHIO (CONT.)

■ 5.8. Dettaglio delle varie opzioni

OPZIONE Rilevamento (predefinita)		Priorità al risparmio	
		Comando filo pilota ○	Risultato
	 Assenza	<input type="radio"/> Comfort	Passaggio progressivo in modalità ECO (1 ora e 30 minuti)
		<input type="radio"/> ECO	Modalità ECO
	 Movimento	<input type="radio"/> Comfort	Passaggio immediato in modalità Comfort
		<input type="radio"/> ECO	Modalità ECO

OPZIONE Rilevamento		Priorità al comfort	
		Comando filo pilota ○	Risultato
	 Assenza	<input type="radio"/> Comfort	Passaggio progressivo in modalità ECO (1 ora e 30 minuti)
		<input type="radio"/> ECO	Modalità ECO
	 Movimento	<input type="radio"/> Comfort	Passaggio immediato in modalità Comfort
		<input type="radio"/> ECO	Passaggio immediato in modalità Comfort

Inoltre, se all'apparecchio viene inviato un comando di abbassamento (CF-1, CF-2 o Eco) tramite filo pilota o programmazione interna quando è selezionata l'Opzione 2, l'apparecchio lo ignora e il display visualizza l'avviso corrispondente :



Nota: I comandi Antigelo e Arresto riscaldamento del filo pilota hanno sempre la priorità.

5. MODALITÀ D'USO DELL'APPARECCHIO (CONT.)

■ 5.9. Blocco parentale semplice

Premere simultaneamente  e  per 3 s per bloccare o sbloccare la scatola.



Blocco
attivato



Blocco
disattivato

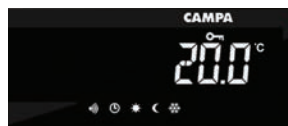

Sul display viene
visualizzato il simbolo 



Questa funzione blocca l'accesso alle regolazioni dell'apparecchio per evitarne la modifica. Rimangono accessibili solo la funzione di avvio/arresto del riscaldamento e la funzione Boost.

■ 5.10. Blocco parentale con codice

Per bloccare

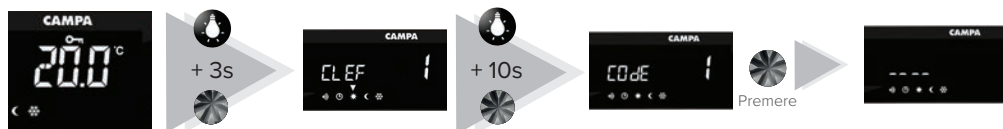

(Codice di esempio : 1023)



Ritorno alla
schermata iniziale



È IMPORTANTE ricordare questo codice. Se lo si dimentica, non sarà più possibile bloccare/sbloccare il tastierino.

5. MODALITÀ D'USO DELL'APPARECCHIO (CONT.)

Per sbloccare

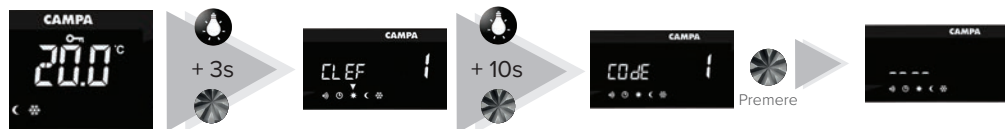

(Codice di esempio : 1023)

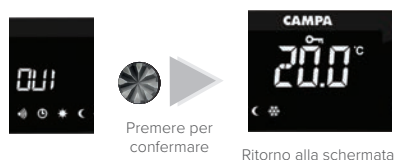

■ 5.11. Indicatore comportamentale

Questo indicatore comportamentale indica il livello di risparmio energetico legato alla regolazione e all'uso dell'apparecchio.

- Spia verde: risparmio maggiore
- Spia rossa: risparmio minore



Per un buon risparmio energetico, è consigliabile non superare una temperatura media di 19 °C nell'insieme dei locali.

■ 5.12. Configurazione delle funzioni aggiuntive

- Questo menu consente di bloccare o sbloccare determinate opzioni e di regolare alcuni parametri.

- Premere  per mettere l'apparecchio in standby.

- Premere simultaneamente i tasti  e  per 3s.

- Viene visualizzata la prima schermata di configurazione.





- Premere sul tasto  per 3s.











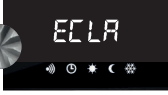



Questa funzione blocca l'accesso alle regolazioni dell'apparecchio per evitarne la modifica.

Rimane accessibile solo la funzione di avvio/arresto del riscaldamento.

5. MODALITÀ D'USO DELL'APPARECCHIO (CONT.)

- Per passare da un parametro all'altro, premere la manopola 
- Per selezionare un parametro, premere la manopola 

Schermata di configurazione	Significato		Risultato	
	Regolazione della retroilluminazione del display.		Regolazione del livello di retroilluminazione	 Confermare
	Retroilluminazione del display permanente o limitata a 10 s dopo l'ultima operazione.		Retroilluminazione 10s	 Confermare
			Retroilluminazione permanente	 Confermare
	Segnale acustico : Quando questa funzione è attivata, la scatola emette un suono per alcune operazioni.  Il segnale acustico rimane sempre attivo per il tasto di avvio/arresto del riscaldamento.		Attivazione del segnale acustico	 Confermare
			Disattivazione del segnale acustico	 Confermare
	Visualizzazione della temperatura in gradi Celsius o in gradi Fahrenheit.		Gradi Celsius	 Confermare
			Gradi Fahrenheit	 Confermare
	Vincolamento del setpoint: Quando si attiva questa funzione, la regolazione della temperatura Comfort è vincolata. Il setpoint di temperatura può essere modificato solo di ± 2 °C.		Vincolamento attivato	 Confermare
			Vincolamento disattivato	 Confermare
	Visualizzazione dell'ora all'apertura della scatola.		Visualizzazione attivata	 Confermare
			Visualizzazione disattivata	 Confermare
	Impostazione della modalità Window		Attivazione	 Confermare
			Disattivazione	 Confermare

Premere  per confermare le modifiche e uscire dal menu di configurazione.





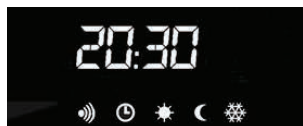

5. MODALITÀ D'USO DELL'APPARECCHIO (CONT.)

■ 5.13. Visualizzazione dell'ora

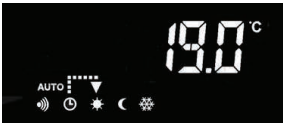
Premere brevemente  per visualizzare l'ora.



■ 5.14. Dettaglio dei comandi tramite filo pilota e gestore energia

Comando	Significato	Visualizzazione del termostato
COMFORT	Temperatura ambiente desiderata (ad es. 19,0 °C)	
ECO	Abbassamento della temperatura di 3,5 °C per il funzionamento a risparmio energetico (ad es. 15,5 °C)	
COMFORT -1	Abbassamento della temperatura di 1 °C (ad es. 18,0 °C)	
COMFORT -2	Abbassamento della temperatura di 2 °C (ad es. 17,0 °C)	
ANTIGELO	Abbassamento della temperatura per la protezione dal gelo	
ARRESTO FILO PILOTA	Arresto del riscaldamento dell'apparecchio	

5. MODALITÀ D'USO DELL'APPARECCHIO (CONT.)

■ 5.15. Programmazione interna



La programmazione consente il funzionamento automatico giornaliero dell'apparecchio con i setpoint **Comfort** o **Eco**.





○ 5.15.1. Accesso al menu di programmazione

- In ogni caso, per poter utilizzare la programmazione, è necessario regolare l'ora e il giorno sull'apparecchio (regolazione di fabbrica 00:00:00)
In caso di mancanza di corrente per più di 12 ore, sarà necessario riprogrammare l'ora e il giorno sull'apparecchio.

- Premere  per 3 s, quindi selezionare  con la manopola e confermare premendo per accedere al menu di programmazione.

○ 5.15.2. Menu di programmazione





Voce	Dettagli
	Assegnazione dei diversi programmi ai giorni della settimana. Ad es.: P1 il lunedì, P3 il martedì, ecc.
	Regolazione dell'ora
	Personalizzazione dei programmi P4 , P5 e P6
	Uscita dal menu di programmazione

5. MODALITÀ D'USO DELL'APPARECCHIO (CONT.)

o 5.15.3. Assegnazione dei programmi

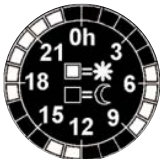
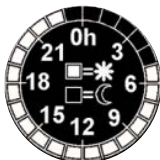
Dettaglio dei programmi predefiniti (P1 - P2 - P3) e da personalizzare (P4 - P5 - P6)

Programma predefinito	Selez.	Dettagli
	P1	Il programma P1 permette di ottenere il setpoint di temperatura Comfort dalle 5.00 alle 9.00 del mattino e dalle 17.00 alle 23.00 della sera.
	P2	Il programma P2 permette di ottenere il setpoint di temperatura Comfort dalle 5.00 alle 9.00, dalle 12.00 alle 14.00 e dalle 17.00 alle 23.00.
	P3	Il programma P3 permette di impostare il setpoint di temperatura Comfort dalle 5:00 alle 23:00.
Programmi da personalizzare v. 5.15.5.	P4 P5 P6	I programmi P4 , P5 e P6 consentono di personalizzare le fasce orarie del setpoint di temperatura Comfort in base alle esigenze.

Per assegnare un programma a ogni giorno della settimana, accedere al menu .

5. MODALITÀ D'USO DELL'APPARECCHIO (CONT.)

o 5.15.3. Assegnazione dei programmi (cont.)

- Per assegnare un programma a ogni giorno della settimana, accedere al menu.

- Usare la manopola per assegnare uno dei 6 programmi al lunedì.

- Confermare premendo la manopola.

- Procedere allo stesso modo per gli altri giorni della settimana.



o 5.15.4. Regolazione dell'ora

- Per impostare l'ora, accedere alla voce **Hr** del menu di programmazione.

- Ruotare la manopola per selezionare l'ora e premerla per confermare la scelta.

- Procedere allo stesso modo per impostare i minuti e il giorno.

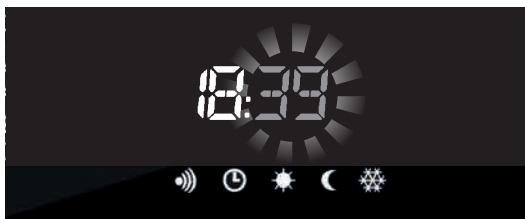

o 5.15.5. Personalizzazione dei programmi **P4 - P5 - P6**

- I 3 programmi **P4 - P5** e **P6** sono completamente personalizzabili in base alle esigenze.

Esempio : personalizzazione del programma P4

- Per personalizzare il programma **P4**, accedere alla voce **P4** del menu di programmazione.



5. MODALITÀ D'USO DELL'APPARECCHIO (CONT.)

- Sul display viene visualizzato un orologio in cui ogni segmento corrisponde a 1 ora.



- Per impostazione predefinita, il programma P4 è configurato in modalità **ECO** dalle 00.00 alle 23.59.

- Per assegnare le fasce comfort, muovere il cursore lampeggiante sulla fascia oraria desiderata e confermare premendo la manopola.

-  = Comfort corrisponde alla temperatura di comfort
-  = Eco corrisponde a una temperatura inferiore

Esempio : programmazione di una fascia comfort dalle 6.00 alle 7.00

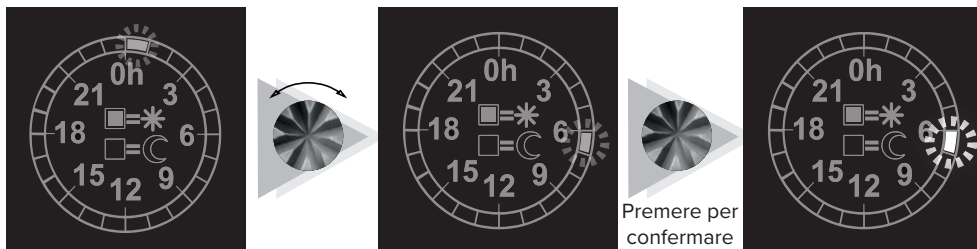

- Procedere allo stesso modo per personalizzare la programmazione del resto della giornata.

- Terminata la programmazione, tornare al menu di programmazione premendo il tasto .



Dopo averlo creato, è possibile assegnare questo programma a un giorno della settimana (v. il punto 5.15.3.)

Uscire dal menu di programmazione selezionando **Fin** e confermando con la manopola.





5. MODALITÀ D'USO DELL'APPARECCHIO (CONT.)

■ 5.16. Ripristino delle impostazioni di fabbrica

La pressione prolungata (10s) del tasto  provoca il ritorno alle impostazioni di fabbrica :

Comfort	19°C	
Eco	15.5°C	
Rilevamento dell'assenza	Attivata	Opzione 1
Rilevamento finestra aperta	Attivata	
Blocco (semplice o codificato)	Nessuno	
Retroilluminazione	10s	
Segnale acustico	Attivato	
Unità di temperatura	°C	
Vincolamento del setpoint	Disattivato	
Programmazione	Nessuna	

6. RICERCA GUASTI

PROBLEMA	VERIFICA	RIMEDIO
L'apparecchio non riscalda	Verificare che il display digitale sia attivo.	<ul style="list-style-type: none"> - Premere  - Premere  tante volte quante ne servono a raggiungere la posizione Comfort.
	Se il display digitale non è sempre acceso.	Verificare che gli interruttori automatici dell'impianto non siano intervenuti e premere  .
	Verificare di essere in modalità Comfort.	Premere  tante volte quante ne servono a raggiungere la posizione Comfort.
	Verificare che la funzione di rilevamento finestra aperta non sia attivata e che, nel locale, non ci sia una finestra o una porta aperta.	Chiudere la porta e/o la finestra e resettare la funzione premendo qualunque tasto.
	Il display digitale è attivo, la spia di riscaldamento è spenta.	<ul style="list-style-type: none"> - Verificare il valore del setpoint. - La temperatura ambiente non necessita di riscaldamento. - L'apparecchio è in modalità Eco o di alleggerimento dei carichi : verificare che il sistema di alleggerimento dei carichi non abbia interrotto l'alimentazione dell'apparecchio.
Controllare che la regolazione della temperatura non sia stata modificata.	Regolare di nuovo la temperatura.	
L'apparecchio riscalda in modo permanente	Verificare che l'apparecchio non si trovi vicino a una porta aperta e/o in una corrente d'aria.	Chiudere la porta o interrompere la corrente d'aria.
L'apparecchio non rispetta i comandi di programmazione	<ul style="list-style-type: none"> - Verificare che sia in modalità di programmazione. - Controllare la programmazione. 	<ul style="list-style-type: none"> - Accedere alla modalità di programmazione - Eseguire la programmazione
IN TUTTI GLI ALTRI CASI, CONTATTARE UN TECNICO QUALIFICATO		

RACCOMANDAZIONI E CONSIGLI

AVVERTENZA :

Alla prima accensione del riscaldamento, è possibile che venga avvertito un odore che scompare dopo qualche minuto di funzionamento..

L'impianto può essere dotato di un sistema di alleggerimento dei carichi che, avendo la priorità, impedisce all'apparecchio di riscaldare quando sono collegati altri carichi (lavatrice + forno + ferro da stiro...). Questo è normale. Non appena viene ripristinato il normale livello di consumo, l'apparecchio riprende a riscaldare.

È fortemente sconsigliabile spegnere l'apparecchio agendo sull'interruttore quando è accesa la spia del riscaldamento dello stesso.

TUTTI GLI INTERVENTI SUI NOSTRI APPARECCHI DEVONO ESSERE EFFETTUATI IN ASSENZA DI TENSIONE E DA PERSONALE QUALIFICATO E AUTORIZZATO.

NON UTILIZZARE MAI PRODOTTI ABRASIVI O A BASE DI ACETONE CHE POTREBBERO DANNEGGIARE IL RIVESTIMENTO DELL'APPARECCHIO.

8. IDENTIFICAZIONE DEGLI APPARECCHI DI RISCALDAMENTO

IMPORTANTE : LE CARATTERISTICHE DELL'APPARECCHIO SONO RIPORTATE SULLA TARGHETTA DI IDENTIFICAZIONE.



Questo marchio di conformità, rilasciato da LCIE (Laboratoire Central des Industries Electriques) garantisce la conformità di questi apparecchi a tutte le norme di sicurezza in vigore.



Questo marchio di conformità, rilasciato da LCIE, garantisce anche le prestazioni e l'adeguatezza delle funzioni integrate in questi apparecchi.



Livello medio di prestazioni



Livello massimo di prestazioni



Integrazione di funzioni di risparmio energetico



Integrazione di funzioni di rilevamento presenza/assenza



L'apposizione di questo marchio da parte del produttore garantisce che l'apparecchio è conforme alle direttive sulla sicurezza della Comunità Europea (Direttiva Bassa Tensione) e Direttiva sulla Compatibilità Elettromagnetica (EMC).

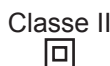

Dispositivo di classe 2 : significa che il dispositivo è a doppio isolamento e non deve quindi essere collegato al conduttore di protezione (filo di terra).

IP...

Grado di protezione dell'involucro dell'apparecchio contro la penetrazione di sostanze solide e liquide.

IK...

Indice di resistenza agli urti dell'involucro dell'apparecchio.



LE APPARECCHIATURE ELETTRICHE NON DEVONO ESSERE SMALTITE INSIEME AI RIFIUTI DOMESTICI. PROVVEDERE AL RICICLO NEI CENTRI AUTORIZZATI.

La targhetta di identificazione si trova nella parte inferiore destra dell'apparecchio (lato comando).

A : Codice completo dell'apparecchio e indice di fabbricazione

B : Potenza in Watt

C : Data di fabbricazione, numero di serie e indice di fabbricazione da specificare per il servizio di assistenza

D : Numero del produttore

CAMPA - ROUTE DE SOISSONS - 51170 FISMES

A

B

C

D

MADE IN FRANCE



/ 230V~ IP24



Muller Intuitiv

Provistos de la inteligencia Muller Intuitiv, los radiadores CAMPA ajustan y personalizan habitación por habitación el nivel de confort ideal y evitan la menor fuente de derroche para optimizar el ahorro de energía.

Conecte sus radiadores con el módulo Muller Intuitiv

Muller Intuitiv

with
NETATMO

- Confort inteligente gracias a los algoritmos Muller Intuitiv.
- Planificación de la calefacción ajustable al grado habitación por habitación.
- Se puede controlar con la voz y con Smartphone.
- Seguir los consumos en kWh.
- Los módulos «plug'n play» se instalan en pocos minutos.



Advertencia

Leer atentamente el manual(*) de instalación y utilización, en particular las indicaciones siguientes.



Cuidado, superficie muy caliente.

CUIDADO - Algunas partes de este producto pueden estar muy calientes y provocar quemaduras. Es necesario prestar una atención especial en presencia de niños y de personas vulnerables.

Conviene mantener a distancia a los niños menores de 3 años, a menos que estén bajo vigilancia continua.

Los niños de una edad comprendida entre 3 y 8 años solo deben poner en marcha o parar el aparato a condición de que éste se haya instalado o colocado en una posición normal prevista y que estos niños dispongan de una vigilancia o hayan recibido instrucciones relativas a la utilización del aparato con total seguridad y hayan comprendido perfectamente los peligros potenciales. Los niños de una edad comprendida entre 3 y 8 años no deben enchufar, ajustar o limpiar el aparato, ni realizar el mantenimiento del usuario.

Este aparato puede ser utilizado por niños de al menos 8 años y por personas que tengan capacidades físicas, sensoriales o mentales reducidas o privadas de experiencia o conocimientos si están bajo una correcta supervisión o si se les han dado algunas instrucciones relativas a la utilización del aparato con total seguridad y han comprendido los riesgos que implica.

Los niños no deben jugar con el aparato.

La limpieza y el mantenimiento por parte del usuario no deben realizarlos niños sin vigilancia.



IMPORTANTE: NO CUBRIR

Si el aparato permanece cubierto existe el riesgo de sobrecalentamiento. El logo siguiente recuerda este riesgo. Por lo tanto, está estrictamente prohibido cubrir u obstruir las entradas o las salidas de aire ya que pueden producirse incidentes o degradar el aparato. La conexión eléctrica de este aparato debe realizarla obligatoriamente sin tensión una persona cualificada. Todas las intervenciones en los aparatos debe realizarlas sin tensión eléctrica personal cualificado y autorizado.

Si el aparato posee un frontal de vidrio, no utilizarlo si está dañado. Preste atención para no introducir nada en el aparato.

(*) El presente manual se ha redactado en el momento de fabricar el aparato y en conformidad con las normas vigentes a dicha fecha. La empresa se reserva el derecho de modificar en cualquier momento el manual de instalación y utilización con el fin de actualizar las normas y la evolución de las mismas.

Seguridad :

Con el fin de evitar los accidentes y las heridas al manipular el aparato, preste atención a los equipos de protección individual recomendados.



Guantes protectores



Prendas protectoras



Gafas protectores



Zapatos protectores

Prólogo :

- Acaba de adquirir este radiador radiante Campa y le agradecemos esta elección, dando prueba de este modo de su confianza en nosotros.

- Este aparato ha sido estudiado, diseñado y fabricado en Francia con todo el interés para ofrecerle completa satisfacción.

- Es importante leer atentamente este manual en su totalidad antes de realizar la instalación y la puesta en marcha del aparato.

Disposiciones generales :

El presente manual se ha establecido en función de las normas vigentes en Francia, país de instalación del aparato, (norma NFC 15-100) a fecha de fabricación del aparato.

Nos reservamos el derecho de modificar en cualquier momento el presente manual con el fin de respetar la evolución de las normas vigentes.

La instalación y el mantenimiento de nuestros aparatos deben estar garantizados por personal cualificado y autorizado en el ámbito del funcionamiento de aparatos eléctricos y que ha recibido una formación de seguridad.

Declinamos cualquier responsabilidad relativa a las consecuencias de utilizar el aparato en los siguientes casos:

- utilización del radiador fuera de las consignas que figuran en el presente manual.
- no comprobación previa de un voltaje correcto (corriente alterna).

Deben respetarse escrupulosamente los triángulos de advertencia del manual. Habida cuenta de la diversidad de normas vigentes, si el aparato se utiliza en un país distinto de aquél en el que se ha comprado, hacerlo comprobar por personal cualificado.

Conserve el manual incluso después de haber instalado el aparato.

1. CARACTERÍSTICAS	p144
2. RECOMENDACIONES DE COLOCACIÓN	p147
3. CONEXIÓN ELÉCTRICA	p148
4. INSTALACIÓN Y FIJACIÓN	p149
5. CÓMO UTILIZAR EL APARATO	p154
5.1. PUESTA EN FUNCIONAMIENTO DEL APARATO	p155
5.2. AJUSTE DE LA TEMPERATURA DE CONSIGNA	p156
5.3. FUNCIONAMIENTO AUTOMÁTICO	p156
5.4. FUNCIONAMIENTO MANUAL	p156
5.5. DETECCIÓN DE APERTURA DE VENTANA	p157
5.6. LIGERO	p158
5.7. DETECCIÓN DE AUSENCIA	p159
5.8. DETALLE DE LAS DISTINTAS OPCIONES	p160
5.9. BLOQUEO PARENTAL SIMPLE	p161
5.10. BLOQUEO PARENTAL CON CÓDIGO	p161
5.11. INDICADOR DE COMPORTAMIENTO	p162
5.12. AJUSTE DE LOS PARÁMETROS DE LAS FUNCIONES ANEXAS	p162
5.13. VISUALIZACIÓN DE LA HORA	p164
5.14. DETALLE DE LAS ÓRDENES A TRAVÉS DEL HILO PILOTO Y EL GESTOR DE ENERGÍA	p164
5.15. PROGRAMACIÓN INTERNA	p165
5.16. VOLVER A LOS PARÁMETROS DE FÁBRICA	p169
6. AYUDA PARA EL DIAGNÓSTICO	p170
7. CONSEJOS - MANTENIMIENTO	p171
8. IDENTIFICACIÓN DE LOS APARATOS DE CALEFACCIÓN	p172

I. CARACTERÍSTICAS

Color	Referencia	Potencia (W)	I (A)	H (mm)	L (mm)	Grosor con saliente (mm)	Peso (kg)
IC STYLE 1							
Negro Astracán	ICST1SEPB07H	650	2.8	700	700	Grosor 50mm + Saliente 38mm	20.8
Lis blanco	ICST1BCCB07H						
Reflejo	ICST1MIRE07H						
Negro Astracán	ICST1SEPB10H	1000	4.3		1100		32.2
Lis blanco	ICST1BCCB10H						
Reflejo	ICST1MIRE10H						
Negro Astracán	ICST1SEPB13H	1250	5.4		1400		35.8
Lis blanco	ICST1BCCB13H						
Reflejo	ICST1MIRE13H						
Negro Astracán	ICST1SEPB15H	1500	6.5	1100	31		
Lis blanco	ICST1BCCB15H						
Reflejo	ICST1MIRE15H						
Negro Astracán	ICST1SEPB20H	2000	8.6	1400	39.5		
Lis blanco	ICST1BCCB20H						
Reflejo	ICST1MIRE20H						

1. CARACTERÍSTICAS (CONTINUACIÓN)

Color	Referencia	Potencia (W)	I (A)	H (mm)	L (mm)	Grosor con saliente (mm)	Peso (kg)
-------	------------	-----------------	----------	-----------	-----------	--------------------------------	--------------

IC STYLE 2

Crudo	ICST2GREI07H	650	4.3	700	700	Grosor 53mm + Saliente 38mm	30,8
Lava bruta	ICST2BRUT07H						
Crudo	ICST2GREI10H	1000	5.4		1100		47,2
Lava bruta	ICST2BRUT10H						
Crudo	ICST2GREI13H	1250	6.5		1400		58,3
Lava bruta	ICST2BRUT13H						

IC STYLE 3

Blanco	ICST3BCCM07H	650	2.8	700	700	Grosor 50mm + Saliente 38mm	18,3
Antracita	ICST3ANTH07H						
Blanco	ICST3BCCM10H	1000	4.3		1100		29,2
Antracita	ICST3ANTH10H						
Blanco	ICST3BCCM13H	1250	5.6		1400		35,9
Antracita	ICST3ANTH13H						
Blanco	ICST3BCCM15H	1500	6.5	1100	28		
Antracita	ICST3ANTH15H						
Blanco	ICST3BCCM20H	2000	8.6	1400	36		
Antracita	ICST3ANTH20H						

1. CARACTERÍSTICAS (CONTINUACIÓN)

Identificación del aparato

Aparato de calefacción eléctrico descentralizado con acción directa y puesto fijo

Referencias	Características					
	Potencia térmica			Consumo de electricidad auxiliar		
	Potencia térmica nominal	Potencia térmica mínima (orientativa)	Potencia térmica máxima continua	A la potencia térmica nominal	A la potencia térmica mínima	En modo Espera
	P_{nom}	P_{min}	$P_{max,c}$	$e_{l_{max}}$	$e_{l_{min}}$	$e_{l_{SB}}$
ICST1 07H	0.65	n.d.	0.65	0.000	0.000	0.001
ICST1 10H	1.0	n.d.	1.0	0.000	0.000	0.001
ICST1 13H	1.25	n.d.	1.25	0.000	0.000	0.001
ICST1 15H	1.5	n.d.	1.5	0.000	0.000	0.001
ICST1 20H	2.0	n.d.	2.0	0.000	0.000	0.001
ICST2 07H	0.65	n.d.	0.65	0.000	0.000	0.001
ICST2 10H	1.0	n.d.	1.0	0.000	0.000	0.001
ICST2 13H	1.25	n.d.	1.25	0.000	0.000	0.001
ICST3 07H	0.65	n.d.	0.65	0.000	0.000	0.001
ICST3 10H	1.0	n.d.	1.0	0.000	0.000	0.001
ICST3 13H	1.25	n.d.	1.25	0.000	0.000	0.001
ICST3 15H	1.5	n.d.	1.5	0.000	0.000	0.001
ICST3 20H	2.0	n.d.	2.0	0.000	0.000	0.001
Unidad	kW	kW	kW	kW	kW	kW

Características

Unidad

Tipo de control de la temperatura de la habitación

Control electrónico de la temperatura de la habitación

Sí

Control electrónico de la temperatura de la habitación y programador semanal

Sí

Otras opciones de control

Control de la temperatura de la habitación con detector de ventana abierta

Sí

Control de la temperatura de la habitación con detector de presencia

Sí

Opción control a distancia

Sí

2. RECOMENDACIONES DE COLOCACIÓN

- Este aparato de calefacción eléctrico directo está destinado a garantizar la calefacción de ambiente de espacios residenciales o similares, individuales o colectivos, nuevos o ya existentes.

- En cuartos de baño, el aparato puede instalarse en volúmenes 2 o sin volumen (Fig. A).

- El aparato no debe instalarse debajo de una toma eléctrica.

INSTALACIÓN DE LOS APARATOS

La instalación debe respetar las normas vigentes en el país de instalación (NFC 15-100 para Francia).

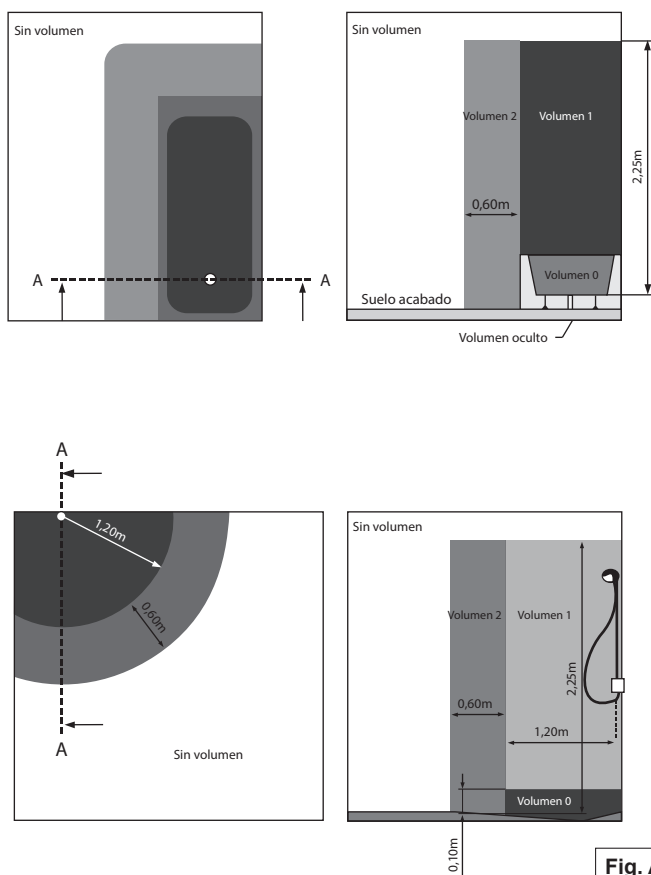
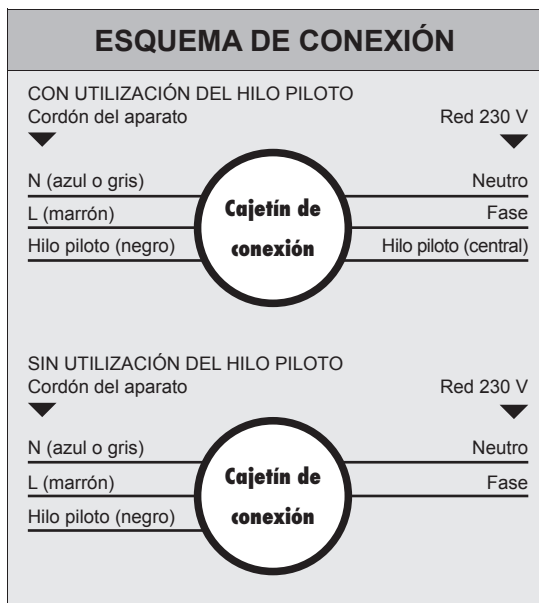

Fig. A

3. CONEXIÓN ELÉCTRICA

- La instalación debe incluir un dispositivo de corte omnipolar que disponga de una distancia de apertura de los contactos de al menos 3 mm.
- La instalación debe respetar las normas vigentes en el país de instalación (NFC 15-100 para Francia).
- La alimentación eléctrica debe estar protegida con un dispositivo diferencial residual de corriente asignada como mucho igual a 30 mA, en particular, en el caso de una instalación en un lugar que posea una bañera o una ducha.
- Si el cable de alimentación está dañado, debe sustituirlo el fabricante, su servicio postventa o una persona de cualificación similar con el fin de evitar cualquier peligro.
- Comprobar que los hilos en los terminales del cajetín de conexiones mural están apretados correctamente.
- Si el aparato está conectado a un hilo piloto y protegido por un diferencial de 30mA, es necesario proteger la alimentación del hilo piloto sobre este diferencial.



Respetar el sentido de conexión :

MARRÓN = FASE,
AZUL o GRIS = NEUTRO,
NEGRO = HILO PILOTO

El hilo negro no debe conectarse nunca a una toma de tierra o al hilo **VERDE/AMARILLO.**

ORDEN	SEÑAL QUE DEBE TRANSMITIRSE	MEDIDA RESPECTO AL NEUTRO
Confort	—	0 Voltios
Eco		230 Voltios
Antihielo		115 Voltios negativo
Parada Calef.		115 Voltios positivo
Conf. -1 °C		230 Voltios/3s
Conf. -2 °C		230 Voltios/7s

NOTA : Las órdenes de programación las distribuyen las señales anteriores, medidas respecto al Neutro.

4. INSTALACIÓN Y FIJACIÓN

- Respetar las distancias mínimas fijadas por las Fig. B y C (página 150 y 151) respecto al suelo, a las paredes, a los visillos, etc...,

- Presentar el saliente en la pared cerciorándose de que está orientado en el sentido correcto y ubicar los 4 puntos de fijación (Fig. C, página 151).

- El gran peso de este tipo de radiador requiere precauciones importantes para su manipulación e instalación.

Por lo tanto, suministramos especialmente en una bolsita a parte 2 tipos de tacos de fijación que abarcan todos los materiales que pueden utilizarse en la construcción de un hábitat.

En función del tipo de material, le rogamos preste mucha atención al elegir los tacos de fijación.

En efecto, nuestra responsabilidad queda exenta si las condiciones de instalación del radiador no respetan las normas del sector en este ámbito.

- Taladrar y colocar los tacos apropiados.

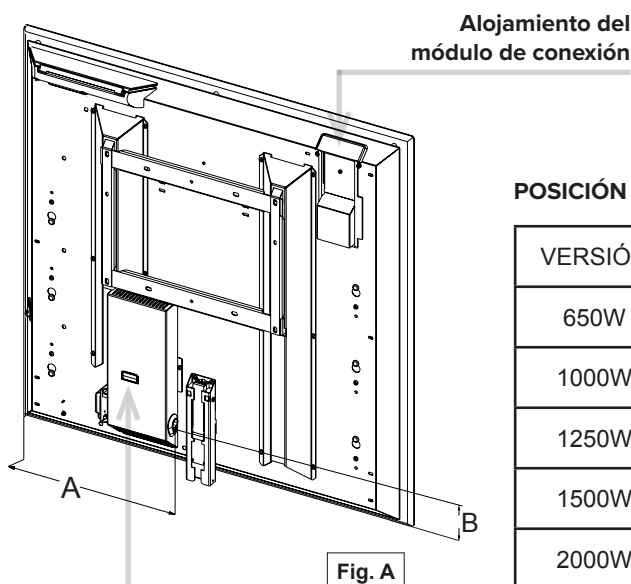

POSICIÓN DEL CABLE DE ALIMENTACIÓN

VERSIÓN	A	B
650W	308	263
1000W	476	
1250W	626	
1500W	476	
2000W	626	

(Medidas dadas en mm)

Ubicación de la derivación

4. INSTALACIÓN Y FIJACIÓN (CONTINUACIÓN)

Fig.B

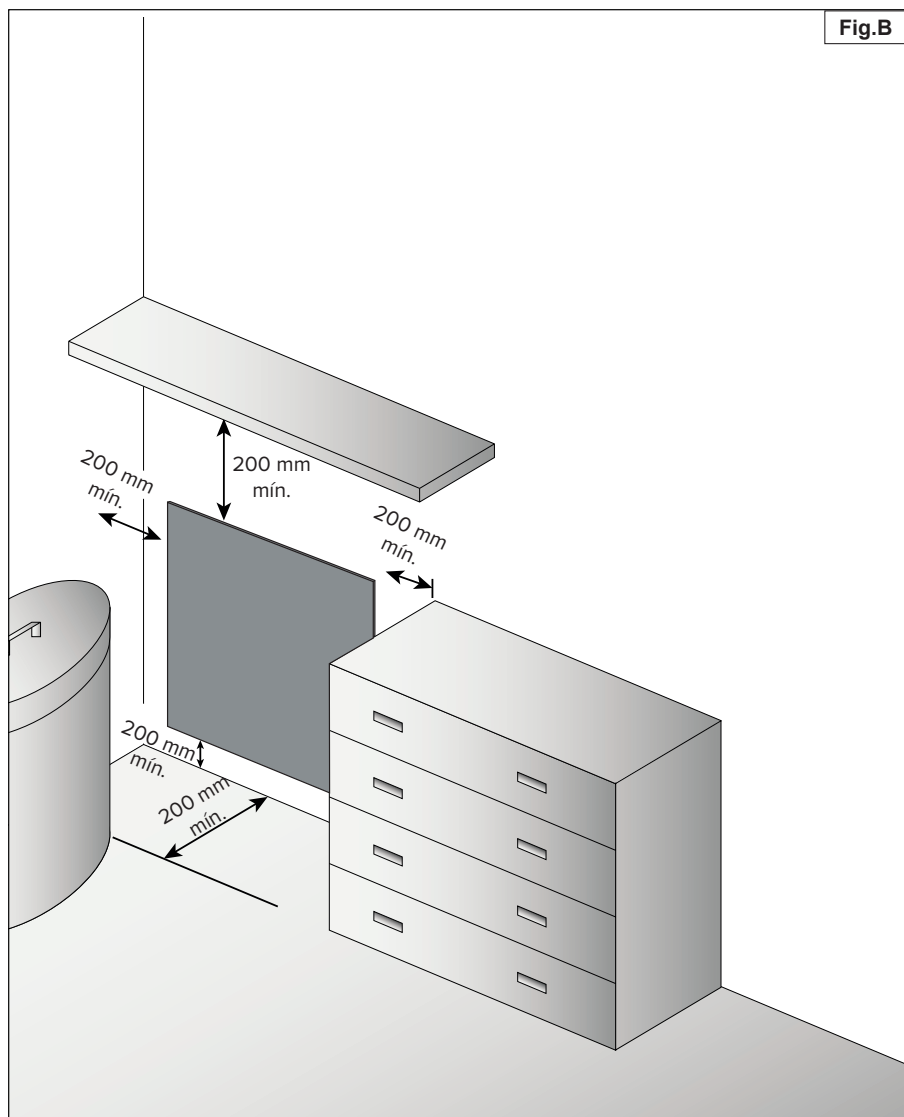

4. INSTALACIÓN Y FIJACIÓN (CONTINUACIÓN)

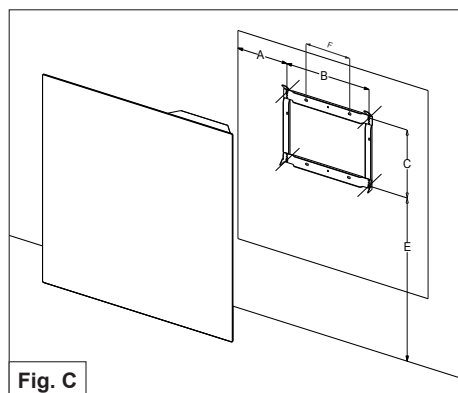

Fig. C

Versión	A	B	C	D	E	F
650W	199	302	229	229	538 min.	153
1000W	244	611				462.5
1250W		911				762.5
1500W		611				
2000W						

(Medidas dadas en mm)

Fijar el saliente en los 6 puntos previstos a tal efecto, prestando atención para montar las arandelas de acero cincado suministradas con el aparato según el esquema adjunto.

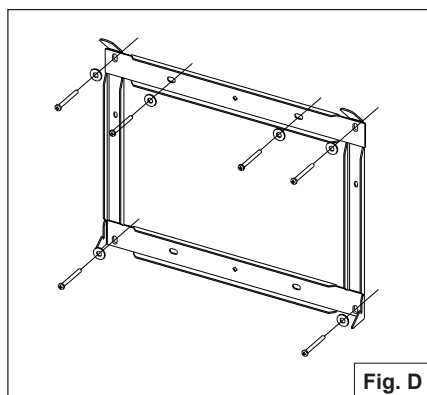

Fig. D

4. INSTALACIÓN Y FIJACIÓN (CONTINUACIÓN)

i No olvide retirar los tornillos de bloqueo del saliente.

- Enganchar la parte superior del aparato en el saliente inclinando ligeramente la parte inferior hacia sí.

- Una vez enganchado y apoyado, levantar ligeramente el aparato empujando hacia la pared para bloquear.

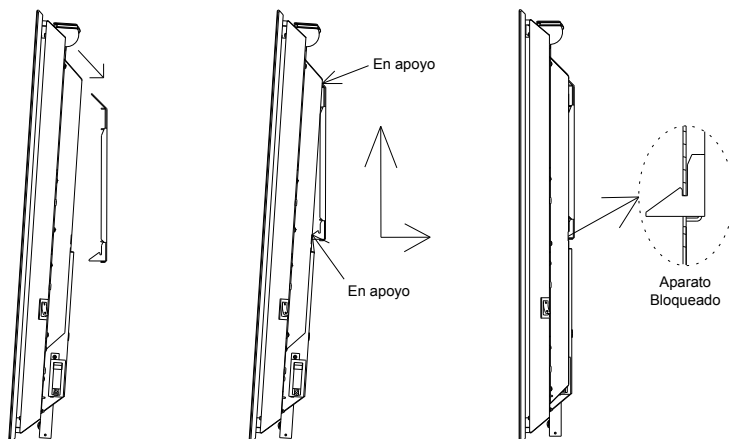

4. INSTALACIÓN Y FIJACIÓN (CONTINUACIÓN)



Comprobar, antes de iniciar cualquier manipulación, que el detector no corre el riesgo de dañarse.
Es posible recogerlo para una mayor seguridad.

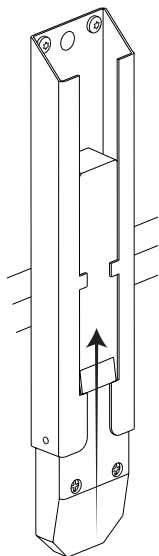

RECOGER

Recoger el detector de ausencia se realiza en 2 etapas:

- Poner la parte de plástico del detector al mismo nivel que la parte metálica.
- Insertar la parte plástica 5 mm dentro de la parte metálica.

DESPLEGAR

Desplegar el detector de ausencia se realiza en 3 etapas:

- Subir 5 mm la parte de plástico del detector en su alojamiento metálico.
- Pulsar en la parte identificada con la flecha 2.
- Dejar que el detector descienda.

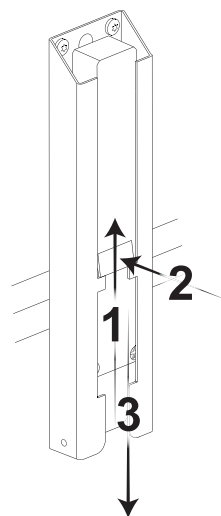

i Para aprovechar la función de detección de presencia, comprobar que el detector esté desplegado.

! Si desea retroceder el detector, no olvide desactivar la función detección en el cajetín de control para garantizar que el aparato funcione de manera óptima. (véase p.159)

5. CÓMO UTILIZAR EL APARATO

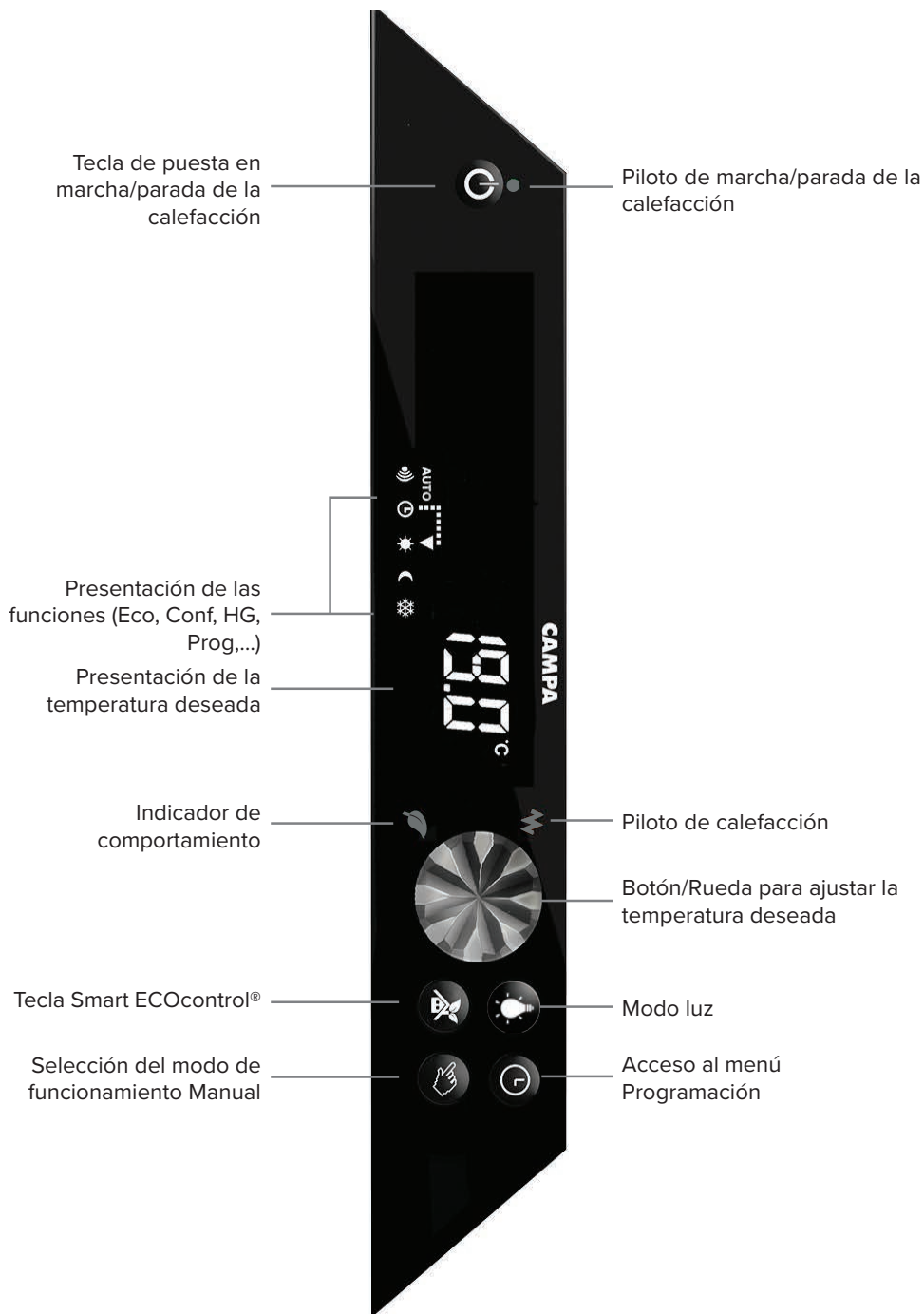

5. CÓMO UTILIZAR EL APARATO (CONTINUACIÓN)

■ 5.1. Puesta en funcionamiento del aparato

Poner el interruptor de Marcha/Parada situado en la parte inferior del aparato en posición 1 para encender el aparato.

Se enciende en rojo el indicador de Marcha/Parada de la calefacción del termostato 2.

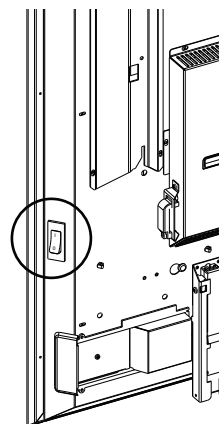

El interruptor marcha/parada se encuentra en la parte trasera del aparato.

Utilizar este interruptor solo para realizar una parada prolongada (excepto periodos de calentamiento).

 Tras realizar una parada prolongada, puede ser necesario volver a ajustar el día y la hora.

La tecla  1 del cajetín permite poner en marcha o parar la función calefacción del aparato.

El zumbador se activa y se encienden la pantalla y el piloto verde 2.

Al parar, el zumbador se activa, la pantalla indica  y la retroiluminación se apaga transcurridos varios segundos.

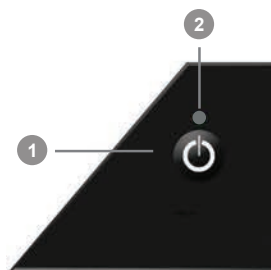

Al encender el aparato deberá ajustar la hora y el día. Consultar el apartado 5.15.4.

El piloto de calefacción 3 indica la puesta en calefacción del aparato, se enciende y se apaga según las necesidades de calefacción.



5. CÓMO UTILIZAR EL APARATO (CONTINUACIÓN)

■ 5.2. Ajuste de la temperatura de consigna

- La rueda permite aumentar o disminuir la temperatura deseada.
- Si corresponde a su temperatura de confort ideal, es posible memorizarla pulsando 3 seg. la tecla .
- Para ajustar la temperatura a su valor óptimo es necesario dejar que se estabilice durante varias horas manteniendo cerrada la habitación.



*Durante el ajuste, un indicador permite controlar y ajustar la temperatura deseada en función de su impacto en el consumo.
Esta información está disponible solo en modo **Confort**.*

■ 5.3. Funcionamiento automático, tecla «Smart ECOcontrol®»

Pulsar la tecla  permite un funcionamiento automático según su planificación de calefacción (programación de las gamas Confort y Eco) y sus preferencias de ajuste (temperatura de consigna favorita, detección de ausencia,...).



*Sus preferencias de ajuste automático se memorizan pulsando 3 seg. la tecla .
Por defecto, el ajuste memorizado es: 19 °C en temperatura favorita, detección de apertura de ventana y detector de ausencia activados.*

■ 5.4. Funcionamiento manual, tecla “manual”

- Pulsar la tecla  permite gestionar el funcionamiento automático.
- Las funciones automáticas están desactivadas (la detección de ausencia, la programación y los órdenes de descenso se envían mediante el Hilo Piloto) y el aparato se pone :
 - En modo **Confort** (es posible ajustar la temperatura deseada)
 - En modo **Eco** (recomendado para las ausencias de corta duración)
 - En modo **Antihielo** (recomendado para las ausencias superiores a 24h)

5. CÓMO UTILIZAR EL APARATO (CONTINUACIÓN)

■ 5.5. Detección de apertura de ventana

Para activar o desactivar la función, entre en las funciones anexas; véase página 162.

Cuando el aparato se corta tras producirse una detección, se activa el zumbador y parpadean la luz del aparato y el piloto.

Para anular este corte, pulsar cualquier tecla volverá a poner en funcionamiento el aparato automáticamente.



Esta función corta automáticamente el aparato de calefacción en caso de detectar una caída brusca de la temperatura en una habitación (p.ej.: una ventana o una puerta abierta).







Cuando se corta el aparato tras detectar una apertura de ventana se activan el zumbador y la luz. Para anular este corte, pulse cualquier tecla.

5. CÓMO UTILIZAR EL APARATO (CONTINUACIÓN)







■ 5.6. Luz

Encendido de la función luminosa

Existen 3 modos luminosos :

Modo ambiente	
Activación	Duración
<p>Pulsación corta </p> <p>Los LEDs se encienden con los últimos parámetros registrados (Tiempo e intensidad) </p>	<p>- Ajustar la duración de encendido girando la rueda </p> <p>- 15 minutos - 2 horas - 30 minutos - 4 horas - 1 hora - 8 horas</p> <p>- Aceptar después pulsando en </p>

Modo espera	
Activación	Duración
<p>Doble pulsación corta </p>	<p>La durata della modalità luce spia è di 8 ore.</p>

Modo camino luminoso					
Activación	Elección del modo				
<p>Pulsación larga de 2 seg. </p> <p></p>	<p>Elegir el modo girando la rueda </p> <table border="1"><tr><td>0 - OFF</td><td rowspan="3">Aceptar después pulsando en </td></tr><tr><td>1 - Activo la noche de 21 h a 6 h</td></tr><tr><td>2 - Activo las 24 h</td></tr></table> <p>3 - Activo el tramo horario especificado</p>	0 - OFF	Aceptar después pulsando en 	1 - Activo la noche de 21 h a 6 h	2 - Activo las 24 h
0 - OFF	Aceptar después pulsando en 				
1 - Activo la noche de 21 h a 6 h					
2 - Activo las 24 h					







Cuando IC STYLE detecta caídas brutales de temperatura (ventana abierta,...), activa el zumbador (pitido repetitivo) y la iluminación de alerta para informar del acontecimiento anormal.

Pulse cualquier tecla para desactivar la iluminación de alerta.

5. CÓMO UTILIZAR EL APARATO (CONTINUACIÓN)

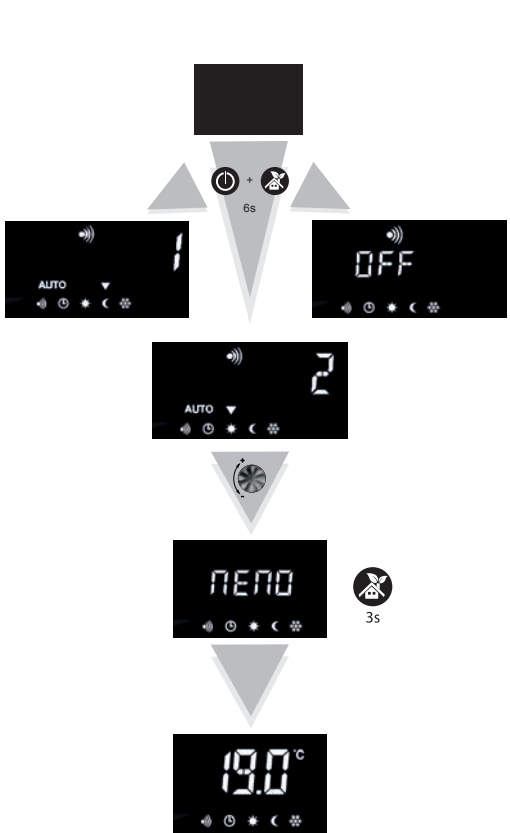
■ 5.7. Detección de ausencia

La función detección de ausencia del aparato permite adaptarse a su ritmo de vida y reducir automáticamente la temperatura de consigna en caso de ausencia. Esta función se puede ajustar (tabla siguiente).

Elección del modo de funcionamiento de la detección de ausencia		
- Pulsar  para poner en espera el aparato.		Opción 1 : (por defecto) Prioridad al ahorro
- Pulsar simultáneamente durante 6 seg.  y  hasta que aparezca la opción de detección 1, 2 u OFF.		Opción 2 : Prioridad al confort
- Girar la rueda  para elegir la opción de detección.		Opción OFF : La función de ausencia está desactivada
- Guardar pulsando durante 3 seg.  .		

5. CÓMO UTILIZAR EL APARATO (CONTINUACIÓN)

■ 5.8. Detalle de las distintas opciones

OPCIÓN Detección (Por defecto)		Prioridad al ahorro	
		Orden Hilo Piloto ○ Programación interna	Resultado
	 Ausencia	Confort	Paso progresivo a ECO (en 1h30)
		ECO	Modo ECO
	 Movimiento	Confort	Paso inmediato a Confort
		ECO	Modo ECO

OPCIÓN Detección		Prioridad al confort	
		Orden Hilo Piloto ○ Programación interna	Resultado
	 Ausencia	Confort	Paso progresivo a ECO (en 1h30)
		ECO	Modo ECO
	 Movimiento	Confort	Paso inmediato a Confort
		ECO	Paso inmediato a Confort

Además, cuando se envía una orden de bajada (CF-1, CF-2 o Eco) al aparato mediante hilo piloto o programación interna cuando se ha elegido la Opción 2, el aparato no lo tiene en cuenta y la pantalla indica como aviso :



Recordatorio : En todos los casos las órdenes Antihielo y Parada calefacción del hilo piloto son prioritarias.

5. CÓMO UTILIZAR EL APARATO (CONTINUACIÓN)

■ 5.9. Bloqueo parental simple

Pulsar simultáneamente en  y  durante 3 seg. para bloquear o desbloquear el cajetín.



Bloqueo
activado



Bloqueo
desactivado

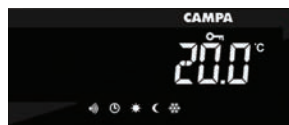

Aparece el símbolo  en
la pantalla.



Esta función permite bloquear el acceso a los ajustes del aparato con el fin de impedir cualquier modificación imprevista. Solo siguen siendo accesibles la función Marcha/Parada Calefacción y el soplador.

■ 5.10. Bloqueo parental con código

Para bloquear

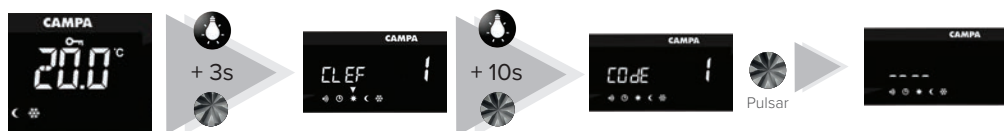

(Ejemplo de código : 1023)



Vuelta a la pantalla
de recepción



Es IMPORTANTE recordar este código. En caso de olvidarlo, ya no podrá bloquear/desbloquear el teclado.

5. CÓMO UTILIZAR EL APARATO (CONTINUACIÓN)

Para desbloquear

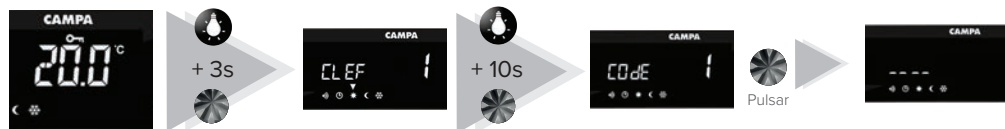

(Ejemplo de código : 1023)



■ 5.11. Indicador de comportamiento

Este indicador de comportamiento indica si su ajuste y la utilización del aparato son de ahorro o no.

- Piloto verde: ahorro
- Piloto rojo: menos ahorro



Para un funcionamiento con ahorro se aconseja no superar una temperatura de 19 °C como media en toda la estancia.

■ 5.12. Ajuste de los parámetros de las funciones anexas

- Este menú le permite bloquear o desbloquear algunas opciones y ajustar algunos parámetros.

- Pulsar  para poner en espera el aparato.

- Pulsar simultáneamente las teclas  y  durante 3 seg.

- Aparece la primera pantalla de ajuste de los parámetros.





















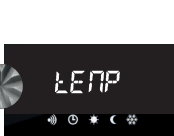































- Pulsar después la tecla  durante 3 seg.



*Esta función permite bloquear el acceso a los ajustes del aparato para impedir cualquier modificación imprevista.
Solo permanece accesible la función Marcha / Parada Calefacción.*

5. CÓMO UTILIZAR EL APARATO (CONTINUACIÓN)

- Girar la rueda  para pasar de un ajuste de los parámetros a otro.
- Pulsar en la rueda  para seleccionar un ajuste de los parámetros.

Pantalla de ajuste de los parámetros	Significado		Resultado	 Validar 
	Ajuste de la retroiluminación de la pantalla.		Ajuste del nivel de retroiluminación	 Validar 
	Retroiluminación de la pantalla permanente o limitada a 10 seg. después de la última operación.		Retroiluminación 10 seg.	 Validar 
			Retroiluminación permanente	 Validar 
	Función zumbador: Cuando está activada esta función, la caja emite un sonido para algunas operaciones.  El zumbador sigue estando activo para la tecla Marcha/Parada calefacción.		Activación del zumbador	 Validar 
			Desactivación del zumbador	 Validar 
	Visualización de la temperatura en grados Celsius o en grados Fahrenheit.		Unidad de grados Celsius	 Validar 
			Unidad de grados Fahrenheit	 Validar 
	Marco de consigna: Cuando esta función está activada aparece enmarcado el ajuste de la temperatura de Comfort. La temperatura de consigna solo se puede modificar + o - 2 °C.		Marco activado	 Validar 
			Marco desactivado	 Validar 
	Presentación de la hora al abrir el cajetín.		Presentación activada	 Validar 
			Presentación desactivada	 Validar 
	Configuración del modo ventana		Activación	 Validar 
			Desactivación	 Validar 

Pulsar  para aceptar las modificaciones y salir del menú de ajuste de los parámetros.







5. CÓMO UTILIZAR EL APARATO (CONTINUACIÓN)

■ 5.13. Visualización de la hora

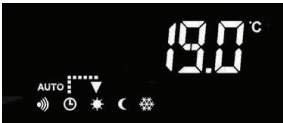
Pulsar brevemente  para presentar la hora.



■ 5.14. Detalle de las órdenes mediante el hilo piloto y el gestor de energía

Orden	Significado	Presentación del termostato
CONFORT	Temperatura deseada de la habitación (aquí 19,0 °C)	
ECO	Descenso de la temperatura 3,5 °C para un funcionamiento con ahorro (aquí 15,5 °C)	
CONFORT -1	Descenso de la temperatura 1 °C (aquí 18,0 °C)	
CONFORT -2	Descenso de la temperatura 2 °C (aquí 17,0 °C)	
ANTIHIELO	Descenso de la temperatura para el mantenimiento Antihielo	
PARADA DEL HILO PILOTO	Corte del calentamiento del aparato	

5. CÓMO UTILIZAR EL APARATO (CONTINUACIÓN)

■ 5.15. Programación interna



La programación permite el funcionamiento automático diario del aparato de calefacción tanto en la consigna **Confort** como en la consigna **Eco**.

○ 5.15.1. Acceso al menú programación





- En todos los casos, para poder utilizar la programación es necesario ajustar la hora y el día del aparato (ajuste de fábrica 00:00)

En caso de corte eléctrico superior a 12h será necesario programar de nuevo la hora y el día del aparato.

- Pulsar 3 seg.  y seleccionar después  con la rueda y validar pulsando para acceder al menú programación.

○ 5.15.2. Menú programación





Apartado	Detalles
	Asignación de los distintos programas a los días de la semana. p.ej.: P1 Lunes, P3 Martes, etc.
	Ajuste de la hora
	Personalización de los programas P4 , P5 y P6
	Salida del menú programación

5. CÓMO UTILIZAR EL APARATO (CONTINUACIÓN)

o 5.15.3. Asignación de los programas

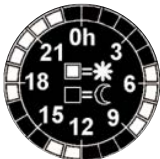
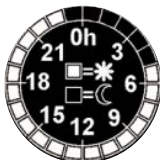
Detalle de los programas predefinidos (P1 - P2 - P3) y personalizables (P4 - P5 - P6)

Programa predefinido	Elección	Detalles
	P1	El programa P1 permite obtener la temperatura de consigna Confort por la mañana de 5h a 9h y por la noche de 17h à 23h.
	P2	El programa P2 permite obtener la temperatura de consigna Confort por la mañana de 5h a 9h, al mediodía de 12h a 14h y por la noche de 17h a 23h.
	P3	El programa P3 permite obtener la temperatura de consigna Confort de 5h a 23h.
Programas que deben personalizarse véase 5.15.5.	P4 P5 P6	Los programas P4 , P5 y P6 permiten personalizar los tramos horarios de temperatura de consigna Confort según las necesidades.

Para asignar un programa a cada día de la semana, acceda al menú .

5. CÓMO UTILIZAR EL APARATO (CONTINUACIÓN)

o 5.15.3. Asignación de los programas (continuación)

- Para destinar un programa a cada día de la semana, entrar en el menú.

- Utilizar la rueda para asignar uno de los 6 programas al lunes.

- Validar pulsando la rueda.

- Realizar la misma operación para los otros días de la semana.



o 5.15.4. Ajuste de la hora

- Para ajustar la hora, entrar en el apartado **Hr** del menú de programación.

- Girando la rueda, seleccionar la hora y validar la elección pulsando en ella.

- Realizar la misma operación para ajustar los minutos y el día.

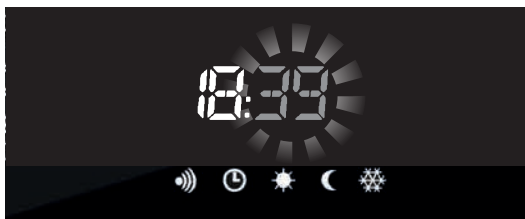

o 5.15.5. Personalización de los programas **P4 - P5 - P6**

- Los 3 programas **P4 - P5** y **P6** se pueden personalizar por completo para adaptarse a sus necesidades.

Ejemplo: personalización del programa P4

- Para personalizar el programa P4 entrar en el apartado **P4** del menú de programación.

5. CÓMO UTILIZAR EL APARATO (CONTINUACIÓN)

Aparece en la pantalla un reloj para el que 1 segmento corresponde a 1 hora.



- Por defecto, el programa P4 está configurado en modo **ECO** de 00:00 a 23:59.

- Para asignar franjas de confort, desplazar el cursor intermitente por la franja horaria deseada y validar pulsando la rueda.



☐ = Confort corresponde a su temperatura de confort

■ = Eco corresponde a una temperatura reducida

Ejemplo : programación de una franja de confort de 6h a 7h.

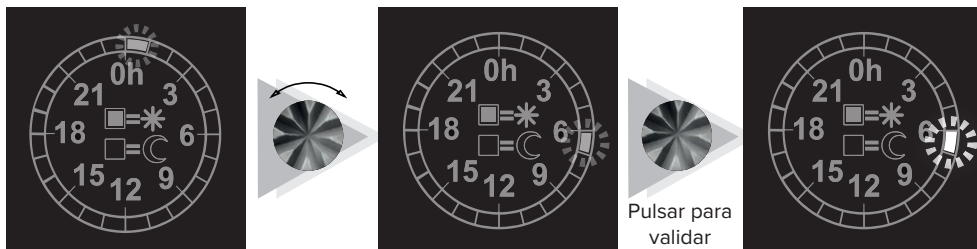

- Realizar la misma operación para personalizar el programación durante todo el día.

- Una vez realizada la programación, volver al menú programación pulsando la tecla .



*Una vez creada, pensar en asignar este programa a un día de la semana.
(véase apartado 5.15.3)*

Salir del menú programación seleccionando **Fin** y validando con la rueda.





5. CÓMO UTILIZAR EL APARATO (CONTINUACIÓN)

■ 5.16. Vuelta a los parámetros de fábrica

Si se pulsa la tecla  durante un tiempo (10 seg.) se vuelve a los parámetros de fábrica :

Confort	19°C	
Eco	15.5°C	
Detección de ausencias	Activado	Opción 1
Detección de apertura de la ventana	Activado	
Bloqueo (Simple o Codificado)	Ninguno	
Retroiluminación	10s	
Zumbador	Activado	
Unidad de temperatura	°C	
Marco de consigna	Desactivado	
Programación	Ninguna	

6. AYUDA PARA EL DIAGNÓSTICO

TIPO	COMPROBACIÓN	ACCIÓN
El aparato no calienta	Comprobar que la pantalla digital está activa.	<ul style="list-style-type: none"> - Pulsar  - Pulsar sucesivamente  para alcanzar la posición Confort.
	Si la pantalla digital sigue sin encenderse.	Comprobar que los disyuntores de instalación están en la posición correcta y pulsar 
	Comprobar que está en modo Confort.	Pulsar sucesivamente  para alcanzar la posición Confort.
	Comprobar que no está activada la función ventana abierta y que no está abierta ninguna ventana o puerta en la habitación.	Cerrar la puerta y/o la ventana y reinicializar la función pulsando cualquier tecla.
	La pantalla digital está activa y apagado el piloto de calefacción.	<ul style="list-style-type: none"> - Comprobar el valor de la consigna. - La temperatura ambiente no requiere de calentar. - El aparato está en Eco o en deslastre : comprobar que el sistema de deslastre no ha cortado la alimentación del aparato.
Comprobar que no se ha modificado el ajuste de la temperatura.	Ajustar nuevamente la temperatura.	
El aparato calienta continuamente	Comprobar que el aparato no se encuentra cerca de una puerta abierta y/o en una corriente de aire.	Cerrar la puerta o suprimir la corriente de aire.
El aparato no sigue las órdenes de programación	<ul style="list-style-type: none"> - Comprobar que está en modo programación. - Comprobar la programación. 	<ul style="list-style-type: none"> - Poner en modo programación - Realizar la programación
EN TODOS LOS DEMÁS CASOS, PONERSE EN CONTACTO CON UNA PERSONA CUALIFICADA		

RECOMENDACIONES Y CONSEJOS

ADVERTENCIA :

Al calentar por primera vez, puede desprenderse un olor, este fenómeno desaparece transcurridos varios minutos de funcionamiento.

Si su instalación dispone de un equipo para desprendimiento de carga: ésta es prioritaria y es posible que el aparato no caliente en caso de consumo excesivo momentáneo (lavadora + horno + plancha,...). Es normal. El aparato volverá a calentar cuando se restablezca un consumo normal.

Se desaconseja cortar el suministro del aparato con el interruptor cuando está encendido el piloto de calefacción.

TODAS LAS INTERVENCIONES EN NUESTROS APARATOS DEBEN REALIZARSE SIN TENSIÓN ELÉCTRICA Y POR PERSONAL CUALIFICADO Y AUTORIZADO.

NO UTILIZAR NUNCA PRODUCTOS ABRASIVOS O A BASE DE ACETONA QUE PODRÍAN DETERIORAR EL RECUBRIMIENTO DEL APARATO.

8. IDENTIFICACIÓN DE LOS APARATOS DE CALEFACCIÓN

IMPORTANTE : LAS CARACTERÍSTICAS DEL APARATO FIGURAN EN LA ETIQUETA DESCRIPTIVA.



Esta marca de conformidad, otorgada por el L.C.I.E (Laboratorio Central de Industrias Eléctricas francés) garantiza que estos aparatos respetan todas las normas de seguridad vigentes.



Esta marca de conformidad, otorgada por el L.C.I.E garantiza además las prestaciones de estos aparatos que cumplen las normas de aptitud para la función.



Garantiza un nivel medio de prestaciones

o



Garantiza un nivel máximo de prestaciones

o



Además integra funciones de ahorro energético

o



Además incluye la detección de presencia/ausencia



La aplicación de esta marca por el fabricante garantiza que el aparato respeta las directivas comunitarias europeas sobre seguridad (Directiva baja tensión - dbt) y la compatibilidad electromagnética (CEM).

Clase II



Aparato de clase 2: significa que el aparato posee doble aislamiento y, por lo tanto, no debe conectarse al conductor de protección (hilo de tierra).

IP...

Índice de Protección del recubrimiento del aparato contra la penetración de cuerpos sólidos y líquidos.

IK...

Índice de resistencia a los golpes del recubrimiento del aparato.



LOS RESIDUOS ELÉCTRICOS NO DEBEN PONERSE CON LOS RESIDUOS DOMÉSTICOS. RECÍCLELOS EN LOS CENTROS CORRESPONDIENTES.

La etiqueta descriptiva se encuentra abajo a la derecha (lado control) del aparato, y permite definirlo.

A : Referencia completa del aparato e índice de fabricación

B : Potencia en Vatios

C : Fecha de fabricación, número de serie e índice de fabricación que deben comunicarse al Servicio Posventa

D : Número del fabricante

CAMPA - ROUTE DE SOISSONS - 51170 FISMES

A

B

C

D

MADE IN FRANCE



/ 230V~ IP24

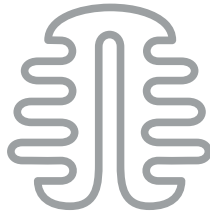

Muller Intuitiv

CAMPA radiatoren zijn voorzien van Muller Intuitiv intelligentie en kunnen daardoor in elke ruimte een ideaal en gepersonaliseerd comfortniveau instellen en elke bron van verspilling detecteren voor optimale energiebesparing.

Slimme connected radiatoren met de Muller Intuitiv module

Muller Intuitiv with NETATMO

- Slim comfort dankzij de algoritmes van Muller Intuitiv.
- Verwarmingsinstellingen per ruimte op de graad nauwkeurig in te stellen.
- Aan te sturen met spraak en smartphone.
- Verbruiksgegevens in kWh.
- Binnen enkele minuten te installeren plug'n play modules.



Waarschuwing

Lees de installatie- en gebruikshandleiding aandachtig door, met name onderstaande aanwijzingen.



Let op, heet oppervlak.

LET OP - Bepaalde gedeeltes van dit product kunnen zeer heet worden en brandwonden veroorzaken. Let vooral op bij aanwezigheid van kinderen en kwetsbare personen.

Houd kinderen jonger dan 3 jaar op afstand, tenzij er voortdurend toezicht is. Kinderen tussen 3 en 8 jaar oud mogen het apparaat alleen aan en uit zetten als dit in een normale positie geplaatst is en als er toezicht op deze kinderen gehouden wordt of ze instructies hebben gekregen over het gebruik van het apparaat en de potentiële gevaren ervan begrijpen. Kinderen tussen 3 en 8 jaar mogen de stekker van het apparaat niet in het stopcontact steken, het niet instellen, niet reinigen en mogen het gebruikersonderhoud niet uitvoeren.

Dit apparaat kan onder correct toezicht of wanneer er in alle veiligheid instructies over het gebruik van het apparaat gegeven zijn en de risico's betreffende het gebruik ervan zijn uitgelegd en begrepen, gebruikt worden door kinderen jonger dan 8 jaar en door personen met fysieke, zintuiglijke of mentale beperkingen of zonder ervaring of kennis. Kinderen moeten niet met het apparaat spelen.

Het reinigen en onderhoud van het apparaat door de gebruiker mogen niet zonder toezicht worden uitgevoerd door kinderen.



BELANGRIJK: NIET AFDEKKEN

Als het apparaat wordt afgedekt kan het oververhit raken. Onderstaand logo herinnert aan dit risico. Het is dus formeel verplicht de luchtin- en uitgangen af te dekken of te blokkeren, wegens risico van incidenten of beschadiging van het apparaat.

De elektrische aansluiting van dit apparaat mag uitsluitend worden uitgevoerd als de stroom is uitgeschakeld en door een gekwalificeerd persoon. Alle werkzaamheden aan de apparaten moeten worden uitgevoerd met de stroom uitgeschakeld en door een bevoegde, gekwalificeerde persoon.

Het apparaat niet gebruiken als het voorpaneel van glas bevat dat beschadigd is.

Niets in het apparaat inbrengen.

(*) Deze handleiding is opgesteld op het moment van productie van het apparaat en overeenkomstig de geldende normen op die datum. De onderneming behoudt zich het recht voor de installatie- en gebruikershandleiding op elk moment de wijzigen om rekening te houden met de normen en de ontwikkeling daarvan.

Veiligheid :

Denk eraan om de aanbevolen persoonlijke beschermingsmiddelen te gebruiken om ongelukken en letsel tijdens het hanteren van het apparaat te voorkomen.



Veiligheidshandschoenen



Beschermende kleding



Veiligheidsbril



Veiligheidsschoenen

Introductie :

- Wij willen u bedanken voor de aanschaf van deze Campa stralingsradiator.
- Dit apparaat werd bedacht, ontworpen en geproduceerd in Frankrijk, waarbij alle aandacht is besteed aan volledige klanttevredenheid.
- Het is belangrijk deze handleiding aandachtig en volledig door te lezen voordat u het apparaat installeert en in werking stelt.

Algemene bepalingen :

Deze handleiding werd opgesteld op grond van de geldende normen in Frankrijk, het land van installatie (norm NFC 15-100) op de productiedatum van het apparaat.

Wij behouden ons het recht voor deze handleiding op elk moment te wijzigen om te voldoen aan de ontwikkelingen van de geldende normen.

De installatie en het onderhoud van onze apparaten moeten worden uitgevoerd door medewerkers die gekwalificeerd en bevoegd zijn op het gebied van de werking van elektrische apparatuur en die een opleiding op het gebied van veiligheid hebben gevolgd.

Wij wijzen elke aansprakelijkheid af voor de gevolgen van gebruik van het apparaat in de volgende gevallen:

- gebruik van de radiator buiten de voorschriften vermeld in deze handleiding.
- het niet vooraf verifiëren van de juiste netstroom (alternatieve stroom).

De waarschuwingsdriehoeken van de handleiding dienen strikt te worden nageleefd. Rekening houdend met de diversiteit van de geldende norm- en regelgeving, moet het apparaat, wanneer dit gebruikt wordt in een ander land dan het land van aankoop, worden geverifieerd door een gekwalificeerd medewerker.

Bewaar deze handleiding ook na installatie van het apparaat.

INHOUDSOPGAVE

1. KENMERKEN	p144
2. AANBEVELINGEN VOOR PLAATSING	p147
3. ELEKTRISCHE AANSLUITING	p148
4. INSTALLATIE EN BEVESTIGING	p149
5. HOE UW APPARAAT TE GEBRUIKEN	p154
5.1. IN WERKING STELLEN VAN HET APPARAAT	p155
5.2. INSTELLEN VAN DE BASISTEMPERATUUR	p156
5.3. AUTOMATISCHE WERKING	p156
5.4. HANDMATIGE WERKING	p156
5.5. OPEN RAAM DETECTIE	p157
5.6. LICHT	p158
5.7. AFWEZIGHEIDSDTECTIE	p159
5.8. DETAILS VAN DE VERSCHILLENDE OPTIES	p160
5.9. EENVOUDIG KINDERSLOT	p161
5.10. KINDERSLOT MET CODE	p161
5.11. GEDRAGSINDICATOR	p162
5.12. INSTELLING VAN AANVULLENDE FUNCTIES	p162
5.13. TIJDSWEERGAVE	p164
5.14. DETAILS VAN DE COMMANDO'S VIA DE AANSTURINGSDRAAD EN DE ENERGIEMANAGER	p164
5.15. INTERNE PROGRAMMERING	p165
5.16. RESETTEN VAN FABRIEKSINSTELLINGEN	p169
6. HULP BIJ PROBLEEMDIAGNOSE	p170
7. ADVIES - ONDERHOUD	p171
8. IDENTIFICATIE VAN VERWARMINGSPPARATUUR	p172

1. KENMERKEN

Kleur	Referentie	Vermogen (W)	I (A)	H (mm)	B (mm)	Dikte met Rugbevestiging (mm)	Gewicht (kg)				
IC STYLE 1											
Astrakan zwart	ICST1SEPB07H	650	2.8	700	700	Dikte 50mm + Rugbevestiging 38mm	20.8				
Leliewit	ICST1BCCB07H										
Spiegelglans	ICST1MIRE07H										
Astrakan zwart	ICST1SEPB10H	1000	4.3		700		1100	Dikte 50mm + Rugbevestiging 38mm	32.2		
Leliewit	ICST1BCCB10H										
Spiegelglans	ICST1MIRE10H										
Astrakan zwart	ICST1SEPB13H	1250	5.4				700		1400	Dikte 50mm + Rugbevestiging 38mm	35.8
Leliewit	ICST1BCCB13H										
Spiegelglans	ICST1MIRE13H										
Astrakan zwart	ICST1SEPB15H	1500	6.5	700		1100			Dikte 84mm + Rugbevestiging 38mm		31
Leliewit	ICST1BCCB15H										
Spiegelglans	ICST1MIRE15H										
Astrakan zwart	ICST1SEPB20H	2000	8.6		700	1400		Dikte 84mm + Rugbevestiging 38mm			39.5
Leliewit	ICST1BCCB20H										
Spiegelglans	ICST1MIRE20H										

1. KENMERKEN (VERVOLG)

Kleur	Referentie	Vermogen (W)	I (A)	H (mm)	B (mm)	Dikte met Rugbevestiging (mm)	Gewicht (kg)
-------	------------	-----------------	----------	-----------	-----------	-------------------------------------	-----------------

IC STYLE 2

Natuurlijk beige	ICST2GREI07H	650	4.3	700	700	Dikte 53mm + Rugbevestiging 38mm	30,8
Ruwe lavasteen	ICST2BRUT07H						
Natuurlijk beige	ICST2GREI10H	1000	5.4		1100		47,2
Ruwe lavasteen	ICST2BRUT10H						
Natuurlijk beige	ICST2GREI13H	1250	6.5	700	1400	58,3	
Ruwe lavasteen	ICST2BRUT13H						

IC STYLE 3

Wit	ICST3BCCM07H	650	2.8	700	700	Dikte 50mm + Rugbevestiging 38mm	18,3
Antraciet	ICST3ANTH07H						
Wit	ICST3BCCM10H	1000	4.3		1100		29,2
Antraciet	ICST3ANTH10H						
Wit	ICST3BCCM13H	1250	5.6	700	1400	35,9	
Antraciet	ICST3ANTH13H						
Wit	ICST3BCCM15H	1500	6.5		1100	28	
Antraciet	ICST3ANTH15H						
Wit	ICST3BCCM20H	2000	8.6	1400	Dikte 84mm + Rugbevestiging 38mm	36	
Antraciet	ICST3ANTH20H						

1. KENMERKEN (VERVOLG)

Identificatie van het apparaat

Elektrisch decentraal verwarmingsapparaat met directe actie en vaste plaats

Referenties	Kenmerken					
	Thermisch vermogen			Supplementair elektriciteitsverbruik		
	Nominaal thermisch vermogen	Minimaal thermisch vermogen (indicatie)	Maximaal continu thermisch vermogen	Bij nominaal thermisch vermogen	Bij minimaal thermisch vermogen	In slaapstand
	P_{nom}	P_{min}	$P_{max,c}$	$e_{l,max}$	$e_{l,min}$	$e_{l,SB}$
ICST1 07H	0.65	n.d.	0.65	0.000	0.000	0.001
ICST1 10H	1.0	n.d.	1.0	0.000	0.000	0.001
ICST1 13H	1.25	n.d.	1.25	0.000	0.000	0.001
ICST1 15H	1.5	n.d.	1.5	0.000	0.000	0.001
ICST1 20H	2.0	n.d.	2.0	0.000	0.000	0.001
ICST2 07H	0.65	n.d.	0.65	0.000	0.000	0.001
ICST2 10H	1.0	n.d.	1.0	0.000	0.000	0.001
ICST2 13H	1.25	n.d.	1.25	0.000	0.000	0.001
ICST3 07H	0.65	n.d.	0.65	0.000	0.000	0.001
ICST3 10H	1.0	n.d.	1.0	0.000	0.000	0.001
ICST3 13H	1.25	n.d.	1.25	0.000	0.000	0.001
ICST3 15H	1.5	n.d.	1.5	0.000	0.000	0.001
ICST3 20H	2.0	n.d.	2.0	0.000	0.000	0.001
Eenheid	kW	kW	kW	kW	kW	kW

Kenmerken	Eenheid
Type bediening van de temperatuur in de ruimte	
Elektrische bediening van de temperatuur in de ruimte	ja
Elektrische bediening van de temperatuur in de ruimte en weekprogrammering	ja
Andere bedieningsopties	
Bediening van de temperatuur in de ruimte met open raam detectie	ja
Bediening van de temperatuur in de ruimte met aanwezigheidsdetectie	ja
Optie afstandsbediening	ja

2. AANBEVELINGEN VOOR PLAATSING

- Dit elektrische apparaat voor directe verwarming is bestemd voor verwarming van de omgeving in ruimtes van het type woning of hiermee te vergelijken, individueel of collectief, nieuw of bestaand.

- In badkamers kan het apparaat geïnstalleerd worden in volumes 2 of buiten volume (Fig. A).

- Het apparaat mag niet onder een stopcontact geïnstalleerd worden.

INSTALLATIE VAN APPARATEN

De installatie moet plaatsvinden volgens de geldende normen in het land van installatie (NFC 15-100 voor Frankrijk).

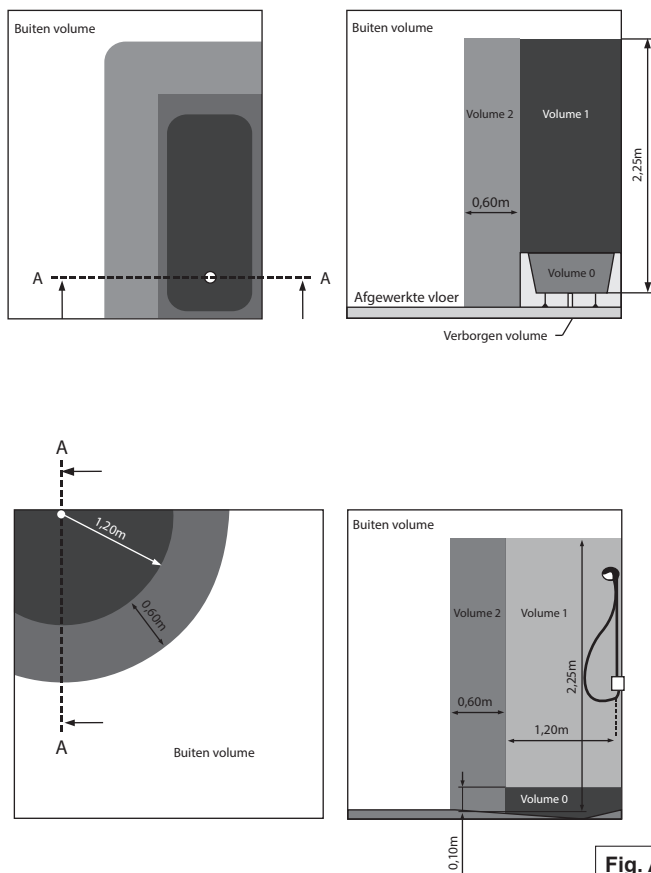
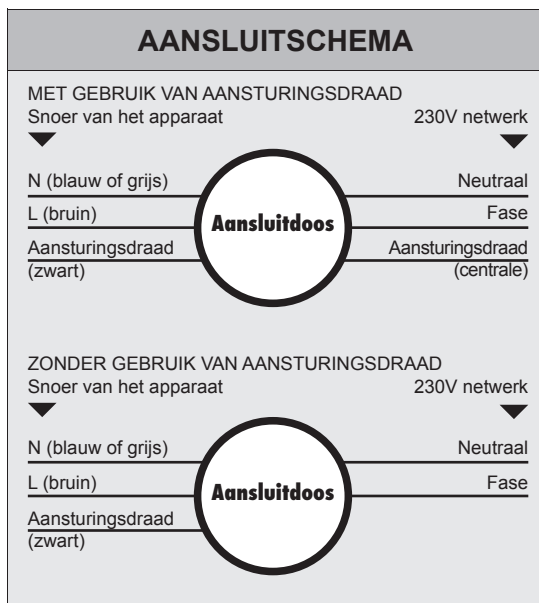

Fig. A

3. ELEKTRISCHE AANSLUITING

- De installatie moet een meerpolege schakelaar bevatten met een openingsafstand van de contacten van ten minste 3 mm.
- De installatie moet plaatsvinden volgens de geldende normen in het land van installatie (NFC 15-100 voor Frankrijk).
- De elektrische voeding moet beveiligd zijn met aardlekschakelaar met nominale lekstroom van maximaal 30 mA, met name bij installatie in een ruimte met een bad of douche.
- Als de voedingskabel beschadigd is moet deze vervangen worden door de fabrikant of zijn klantenservice of een gelijksoortige gekwalificeerde medewerker om risico te vermijden.
- Controleer of de bedrading juist is bevestigd in de aansluitingen van de wandaansluitdoos.
- Als het apparaat is aangesloten op een aansturingsdraad en beveiligd is met een 30mA aardlekschakelaar, dan moet de voeding van de aansturingsdraad op deze aardlekschakelaar beveiligd worden.



Houd u aan de aansluitrichting:

BRUIN = FASE

BLAUW of GRIJS = NEUTRAAL

ZWART = AANSTURINGSDRAAD

De zwarte draad mag in geen geval worden aangesloten op een aardklem of een **GROEN/GELE** draad.

COMMANDO	OVER TE ZENDEN SIGNAAL	METING TEN OPZICHTE VAN NEUTRAAL
Comfort	—	0 Volt
Eco		230 Volt
Antivries		115 Volt negatief
Stop verw-		115 Volt positief
Comf. -1 °C		230 Volt/3s
Comf. -2 °C		230 Volt/7s

N.B. : De programmeringscommando's worden gegeven met de signalen hieronder, gemeten ten opzichte van Neutraal.

4. INSTALLATIE EN BEVESTIGING

- Houd ten opzichte van grond, wanden, gordijnen, enz. de minimale afstanden aan voorgeschreven in Fig. B en C (pagina 184 en 185).

- Plaats de rugbevestiging tegen de muur en zorg erbij dat deze in de juiste richting geplaatst is en markeer de 4 bevestigingspunten (Fig. C, pagina 185).

- Dit type radiator is zwaar, houd hiermee rekening bij het hanteren en de installatie. Wij leveren u hiervoor in een apart zakje 2 typen bevestigingspluggen geschikt voor bevestiging in alle soorten materiaal die in een woning gebruikt kunnen worden. Kies zorgvuldig welk type plug u gebruikt op grond van de aard van het materiaal waarin de pluggen gebruikt worden.

U kunt geen aanspraak maken op onze aansprakelijkheid als de plaatsingsomstandigheden van de radiator niet voldoen aan geldende normen op dit gebied.

- Boor de gaten en plaats de geschikt pluggen.

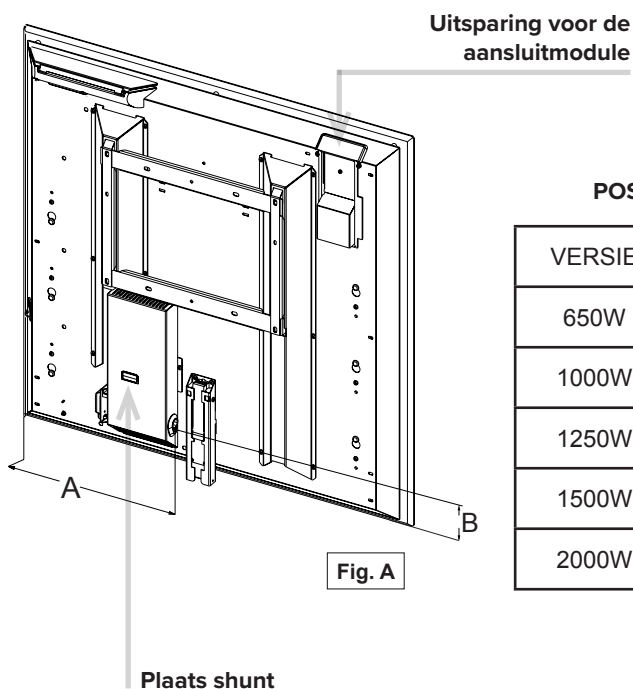

POSITIE VAN DE VOEDINGSKABEL

VERSIE	A	B
650W	308	263
1000W	476	
1250W	626	
1500W	476	
2000W	626	

(Afmetingen gegeven in mm)

4. INSTALLATIE EN BEVESTIGING (VERVOLG)

Fig.B

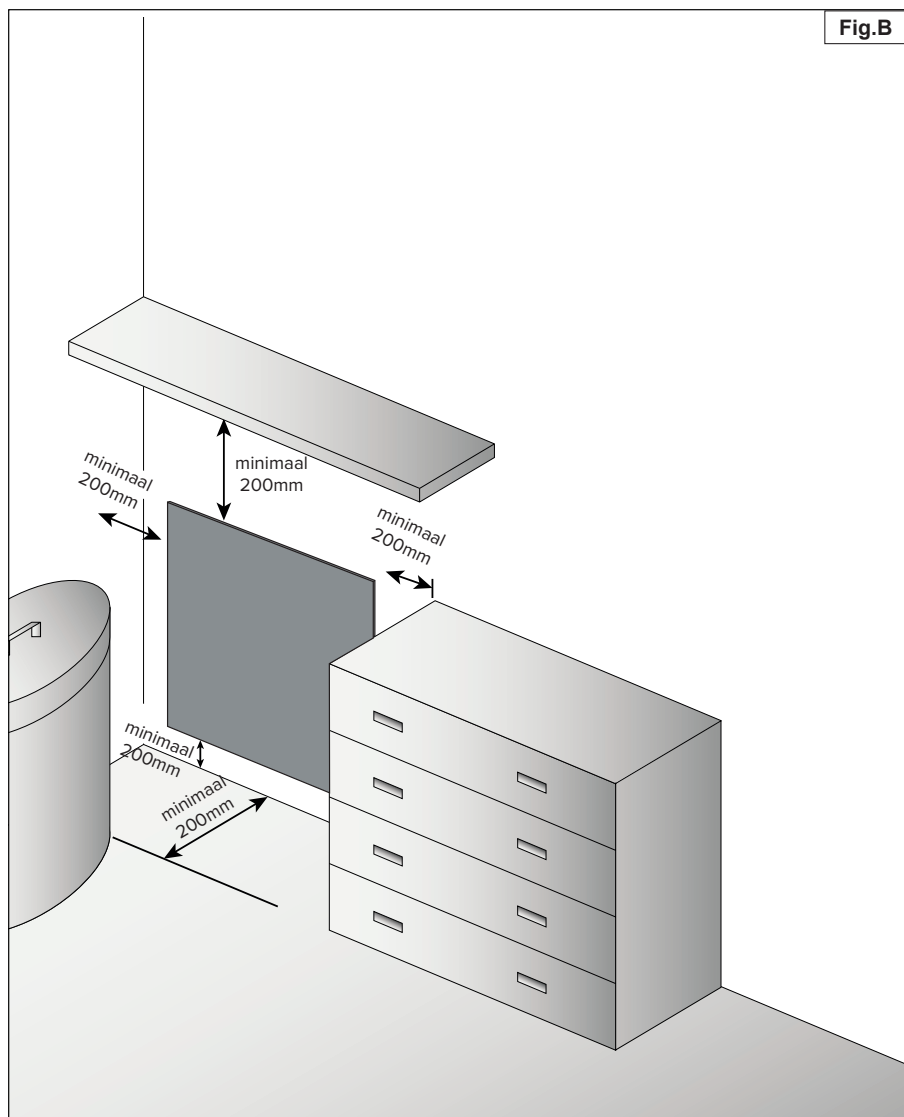

4. INSTALLATIE EN BEVESTIGING (VERVOLG)

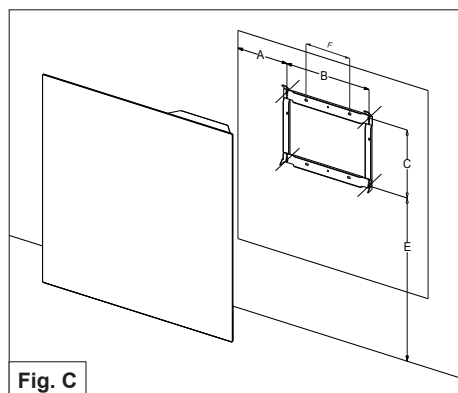

Fig. C

Versie	A	B	C	D	E	F
650W	199	302	229	229	minimaal 538	153
1000W	244	611				462.5
1250W		911				762.5
1500W		611				
2000W						

(Afmetingen gegeven in mm)

Bevestig de rugbevestiging op de 6 hiervoor bestemde punten, en gebruik hierbij de verzinkte ringen die met uw apparaat zijn meegeleverd volgens het schema hiernaast.

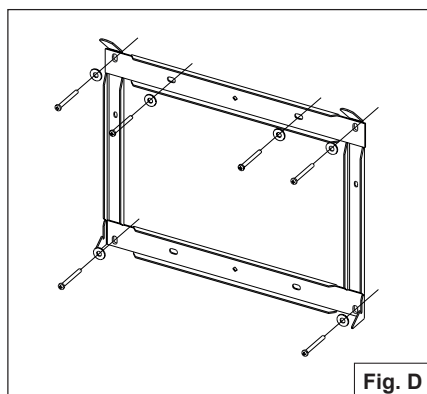

Fig. D

4. INSTALLATIE EN BEVESTIGING (VERVOLG)

i Vergeet niet de vergrendelingsschroeven van de rugbevestiging te verwijderen.

- Bevestig de bovenkant van het apparaat op de rugbevestiging door de onderkant licht naar u toe te laten hellen.

- Als het eenmaal bevestigd is en het gewicht op de bevestiging rust het apparaat licht optillen en naar de muur duwen om het te vergrendelen.

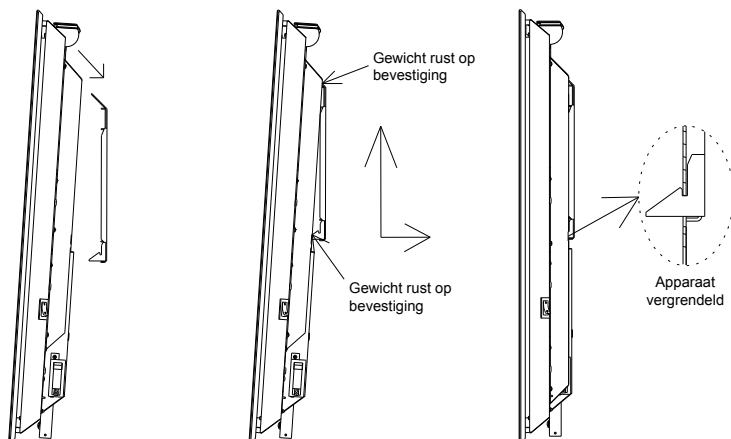

4. INSTALLATIE EN BEVESTIGING (VERVOLG)

**Controleer, voor elke handeling, of de detector niet beschadigd kan raken.
U kunt deze voor de veiligheid induwen.**

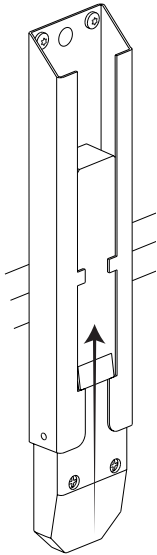

INDUWEN

Het induwen van de afwezigheidsdetector gebeurt in 2 stappen :

- Breng het kunststof gedeelte van de detector op dezelfde hoogte als het metalen gedeelte.
- Duw het kunststof gedeelte 5mm in het metalen gedeelte.

UITTREKKEN

Het uittrekken van de afwezigheidsdetector gebeurt in 3 stappen:

- Breng de 5mm van het kunststof gedeelte van de detector omhoog in het metalen gedeelte.
- Druk op het gedeelte aangeduid met pijl 2.
- Laat de detector naar beneden komen.

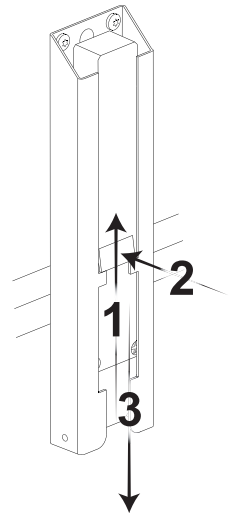

i Om van de afwezigheidsdetector gebruik te kunnen maken moet deze uitgetrokken zijn.

! Als u de detector wilt verwijderen, vergeet dan niet de detectiefunctie op het bedieningspaneel uit te schakelen om optimale werking van uw apparaat te garanderen. (zie p.193)

5. HOE UW APPARAAT TE GEBRUIKEN

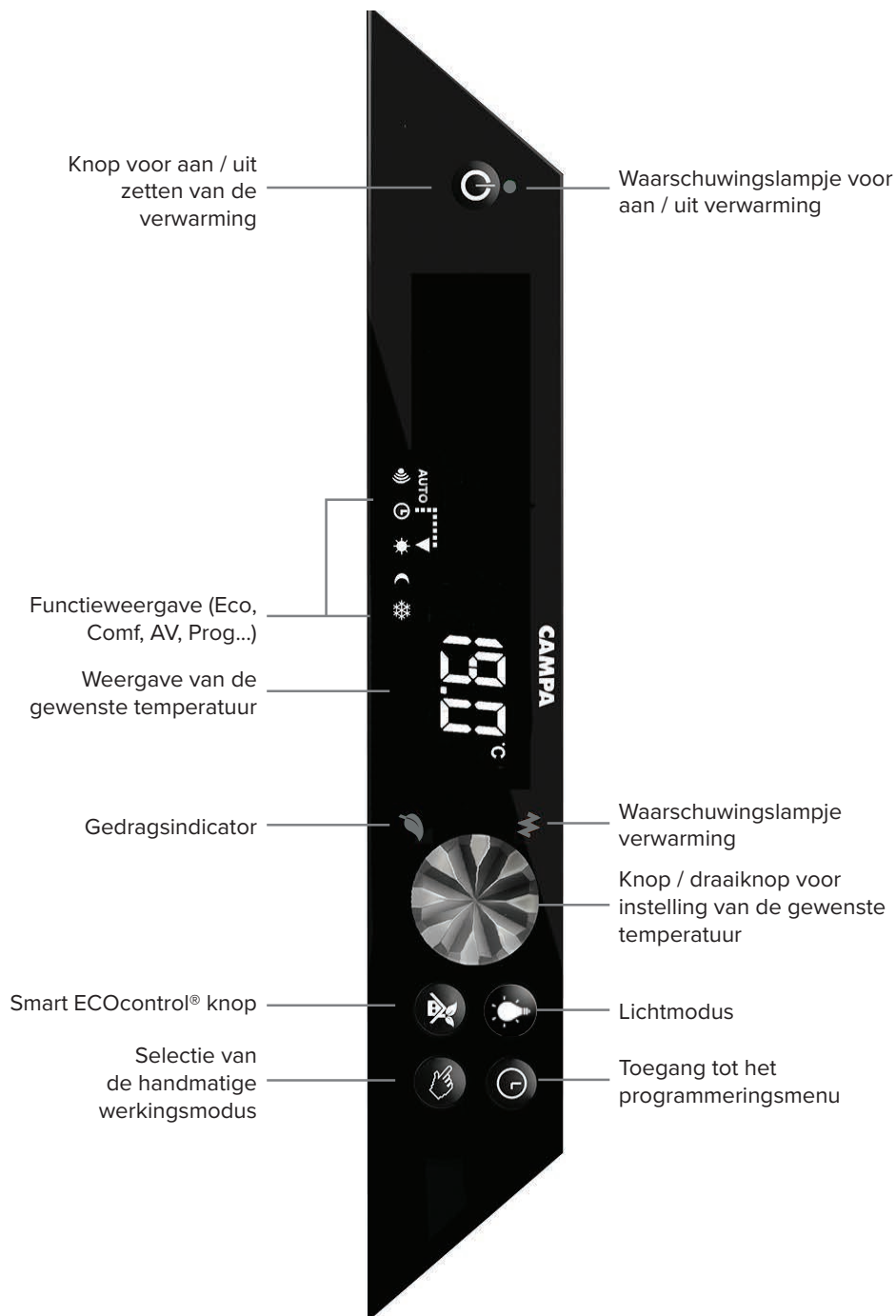

5. HOE UW APPARAAT TE GEBRUIKEN (VERVOLG)

■ 5.1. In werking stellen van het apparaat

Zet de Aan / Uit schakelaar onderaan het apparaat op de stand ① om de stroom in te schakelen.

Het waarschuwingslampje Aan / Uit verwarming van thermostaat ② licht rood op.

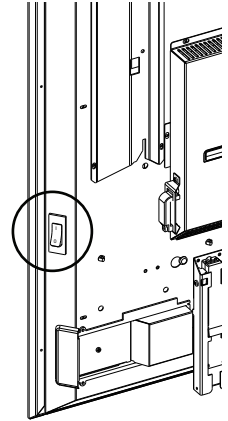

De aan / uit schakelaar bevindt zich aan de achterkant van het apparaat.

Gebruik deze schakelaar alleen als het apparaat lange tijd niet gebruikt wordt (buiten het verwarmingsseizoen).

Na langdurige uitschakeling moeten de dag en tijd opnieuw worden ingesteld.

Met toets ① van het bedieningspaneel kunt u de verwarmingsfunctie van het apparaat aan of uit zetten.

De zoemer wordt ingeschakeld, het scherm en het groene lampje ② gaan aan.

Bij het uitzetten klinkt de zoemer, het scherm toont en de achtergrondverlichting gaat na enkele seconden uit.

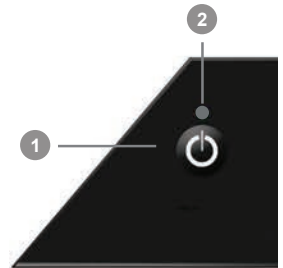

Als u de stroom van het apparaat inschakelt moet u de tijd en de dag instellen. Raadpleeg hiervoor rubriek 5.15.4.

Het waarschuwingslampje verwarming ③ geeft aan dat het apparaat aan het verwarmen is, het gaat aan en uit naar gelang de noodzaak om te verwarmen.



5. HOE UW APPARAAT TE GEBRUIKEN (VERVOLG)

■ 5.2. Regeling van de basistemperatuur

- Met de draaiknop kunt u de gewenste temperatuur verhogen of verlagen.
- Als deze overeenkomt met uw ideale comforttemperatuur kunt u deze temperatuur in het geheugen opslaan door de knop  3 seconden ingedrukt te houden.
- Om de temperatuur op de optimale waarde in te stellen, moet u deze gedurende enkele uren laten stabiliseren door de ruimte gesloten te houden.



*Tijdens het instellen kunt u met een indicator de gewenste temperatuur controleren en ook aanpassen op grond van de gevolgen voor het verbruik. Deze informatie is alleen beschikbaar bij de **Comfort-modus**.*

■ 5.3. Automatische werking, «Smart ECOcontrol®» toets

Drukken op de toets  schakelt de automatische werking in volgens uw verwarmingsplanning (programmering van de Comfort en Eco periodes) en uw instellingsvoorkeuren (favoriete basistemperatuur, afwezigheidsdetectie ...).



Uw automatische voorkeursinstellingen worden opgeslagen door de knop  3s ingedrukt te houden. Standaard is de opgeslagen instelling: 19°C als favoriete temperatuur, open raam detectie en afwezigheidsdetectie ingeschakeld.

■ 5.4. Handmatige werking, knop “handmatig/manueel”

- Als u op de toets  drukt kunt u de automatische werking zelf regelen.
- De automatische functies worden uitgeschakeld (afwezigheidsdetectie, programmering en commando's voor verlaging van de temperatuur die door de Aansturingsdraad gestuurd worden) en het apparaat gaat over op :
 - Of in de **Comfort-modus** (mogelijkheid de gewenste temperatuur in te stellen)
 - Of in de **Eco-modus** (aanbevolen voor korte periodes van afwezigheid)
 - Of in de **Antivries-modus** (aanbevolen voor periodes van afwezigheid langer dan 24u)

5. HOE UW APPARAAT TE GEBRUIKEN (VERVOLG)

■ 5.5. Open raam detectie

Om de functie in of uit te schakelen, zie de aanvullende functies op pagina 196.

Als het apparaat afslaat na detectie van een open raam, dan wordt de zoemer geactiveerd, en gaat het waarschuwingslampje knipperen.

Om het apparaat weer in te schakelen drukt u op willekeurig welke knop om het apparaat weer in te schakelen.



De functie zorgt ervoor dat het apparaat automatisch afslaat bij een abrupte sterke daling van de temperatuur in een ruimte (bijv. open deur of raam).



Als het apparaat afslaat na detectie van een open raam, dan worden de zoemer en het licht geactiveerd. Druk willekeurig welke toets in om het afslaan te annuleren.

5. HOE UW APPARAAT TE GEBRUIKEN (VERVOLG)

■ 5.6. Licht

Inschakelen van de lichtfunctie

Er zijn 3 lichtstanden :

Sfeerstand	
Inschakeling	Duur
Kort indrukken  De LED-lampen gaan aan volgens de laatste opgeslagen instellingen (Tijd en sterkte)	- Stel de verlichtingsduur in door aan de draaiknop te draaien  - 15 minuten - 2 uur - 30 minuten - 4 uur - 1 uur - 8 uur - En bevestig door op  te drukken.

Slaapstand	
Inschakeling	Duur
Tweemaal Kort indrukken 	De duur van de slaapstand is 8 uur.

Stand lichtpad	
Inschakeling	Keuze van de stand
Lang indrukken 2sec 	Kies de stand door aan de draaiknop  te draaien. 0 - OFF 1 - 's nachts actief van 21u tot 6u 2 - 24h/24 actief 3 - Actief tijdens de ingestelde tijdsperiode En bevestig door op  te drukken.







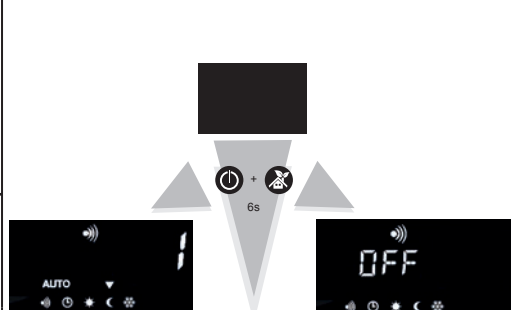

*Als IC STYLE een plotselinge daling van de temperatuur waarneemt (raam open...), schakelt hij de zoemer (herhaalde pieptoon) en de alarmverlichting in om te waarschuwen voor deze abnormale toestand.
Druk willekeurig welke toets in om de alarmverlichting uit te schakelen.*

5. HOE UW APPARAAT TE GEBRUIKEN (VERVOLG)



■ 5.7. Afwezigheidsdetectie



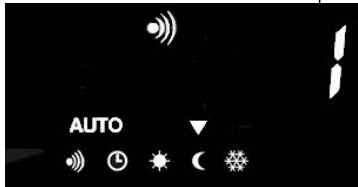

De functie afwezigheidsdetectie van uw apparaat zorgt voor aanpassing van uw leefritme en voor automatische verlaging van de basistemperatuur bij afwezigheid. Deze functie is instelbaar (tabel hieronder).

Keuze van de werkingsmodus van de afwezigheidsdetector		
<p>- Druk op  om uw apparaat in de slaapstand te zetten.</p>		<p>Optie 1 : (standaard)</p> <p>Prioriteit voor besparing</p>
<p>- Druk gelijktijdig, gedurende 6s op  en op  totdat de optie detectie 1 2 of OFF wordt weergegeven.</p>		
<p>- Draai aan de draaiknop  om de detectie-optie te kiezen.</p>		
<p>- Sla op door  gedurende 3s ingedrukt te houden.</p>		

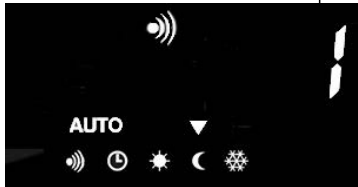
5. HOE UW APPARAAT TE GEBRUIKEN (VERVOLG)

■ 5.8. Details van de verschillende opties

OPTIE Detectie (Standaard)		Prioriteit voor besparing	
		Commando Aansturingsdraad OF Interne programmering	Resultaat
 Afwezigheid		Comfort	Geleidelijke overgang naar ECO (in 1u30)
		ECO	ECO-modus
 Beweging		Comfort	Directe overgang naar Comfort
		ECO	Modo ECO

OPTIE Detectie		Prioriteit voor comfort	
		Commando Aansturingsdraad OF Interne programmering	Resultaat
 Afwezigheid		Comfort	Geleidelijke overgang naar ECO (in 1u30)
		ECO	ECO-modus
 Beweging		Comfort	Directe overgang naar Comfort
		ECO	Directe overgang naar Comfort



Daarbij, als er een commando tot verlaging van de temperatuur (CF-1, CF-2 of Eco) naar het apparaat wordt gestuurd via de aansturingsdraad of de interne programmering terwijl Optie 2 werd gekozen, houdt het apparaat hier geen rekening mee, en het scherm geeft, om u te waarschuwen, de volgende melding :



Let op : In alle gevallen hebben de commando's Antivries en Stoppen verwarming van de aansturingsdraad prioriteit.

5. HOE UW APPARAAT TE GEBRUIKEN (VERVOLG)

■ 5.9. Eenvoudig kinderslot

Druk gedurende 3s gelijktijdig op  en  om het bedieningspaneel te vergrendelen. Op het scherm verschijnt het symbool.



Kinderslot
ingeschakeld

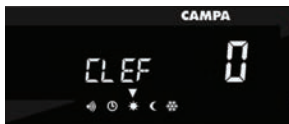

Kinderslot
uitgeschakeld



Op het scherm verschijnt
het symbool 



Met deze functie blokkeert u de toegang tot de instellingen van het apparaat om ongewenste wijzigingen te voorkomen. Alleen de functies Aan / Uit verwarming en Boost blijven toegankelijk.

■ 5.10. Kinderslot met code

Om te vergrendelen

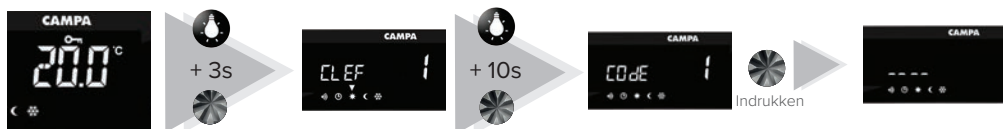

(Voorbeeld code : 1023)



Terug naar het
beginscherm



Het is BELANGRIJK deze code goed te onthouden. Als u de code vergeet kunt u het toetsenbord niet meer vergrendelen/ontgrendelen.

5. HOE UW APPARAAT TE GEBRUIKEN (VERVOLG)

Om te ontgrendelen

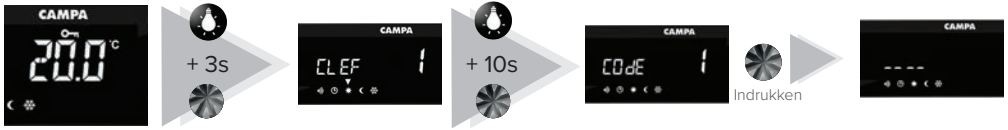

(Voorbeeld code : 1023)

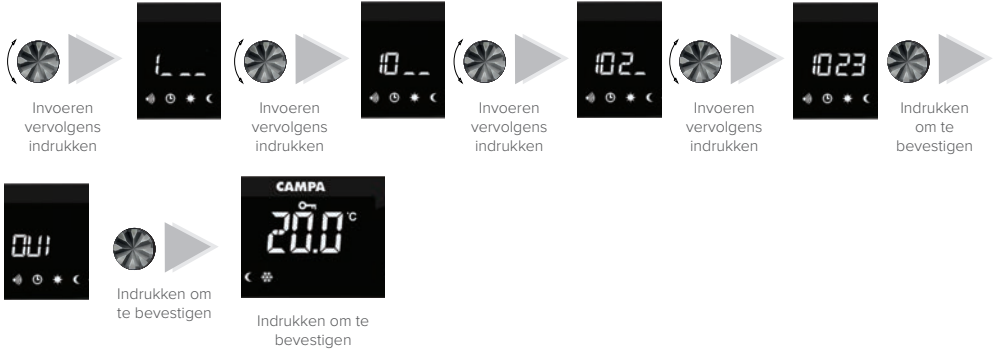

■ 5.11. De gedragsindicator

Deze gedragsindicator geeft aan of uw instellingen en het gebruik van uw apparaat energiebesparend zijn of niet.

- Groen lampje : energiebesparend
- Rood lampje : minder energiebesparend



Voor een energiebesparende werking adviseren wij de gemiddelde temperatuur van de woning niet boven de 19°C te laten stijgen.

■ 5.12. Instelling van de aanvullende functies

- Met dit menu kunt u bepaalde opties vergrendelen of ontgrendelen en bepaalde instellingen regelen.

- Druk op  om uw apparaat in de slaapstand te zetten.

- Druk gedurende 3s gelijktijdig op de toetsen  en .

- Het eerste instellingsscherm verschijnt.



















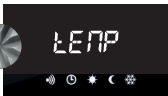



















- Houd de knop  vervolgens 3s ingedrukt.



Met deze functie blokkeert u de toegang tot de instellingen van het apparaat om ongewenste wijzigingen te voorkomen. Alleen de functie Aan / Uit verwarming blijft toegankelijk.

5. HOE UW APPARAAT TE GEBRUIKEN (VERVOLG)

- Draai, om van de ene instelling naar de andere te gaan, aan de draaiknop .
- Druk op de draaiknop  om een instelling te selecteren.

Instellingscherm	Betekenis		Resultaat
	Instelling van de achtergrondverlichting van het scherm.		Aanpassen van het niveau van achtergrondverlichting 
	Permanente achtergrondverlichting van het scherm of beperkt tot 10s na de laatste handeling.		Achtergrondverlichting 10s 
			Permanente achtergrondverlichting 
	Zoemerfunctie: Als deze functie ingeschakeld is laat het bedieningspaneel een geluid horen bij bepaalde handelingen.  De zoemer blijft altijd actief voor de knop Aan / Uit verwarming.		Inschakelen zoemer 
			Uitschakelen zoemer 
	Weergave van de temperatuur in graden Celsius of graden Fahrenheit.		Einheid graden Celsius 
			Einheid graden Fahrenheit 
	Beperking van het bijstellen van de basistemperatuur : Bij inschakelen van deze functie wordt de mogelijkheid de Comfortemperatuur bij te stellen beperkt. De basistemperatuur is slecht + of - 2°C bij te stellen.		Beperking bijstellen ingeschakeld 
			Beperking bijstellen uitgeschakeld 
	Weergave van de tijd bij openen van het bedieningspaneel.		Weergave ingeschakeld 
			Weergave uitgeschakeld 
	Venster instellingsmodus		Inschakeling 
			Uitschakeling 

Druk op  om de wijzigingen te bevestigen en het instellingsmenu te verlaten.







5. HOE UW APPARAAT TE GEBRUIKEN (VERVOLG)

■ 5.13. Tijdsweergave

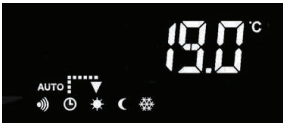
Druk kort op  om de tijd weer te geven.



■ 5.14. Details van de commando's via de aansturingsdraad en de energiemanager

Commando	Betekenis	Weergave van de thermostaat
COMFORT	Gewenste temperatuur van de ruimte (hier 19,0°C)	
ECO	Verlaging van de temperatuur met 3,5°C voor een energiebesparende werking (hier 15,5°C)	
COMFORT -1	Verlaging van de temperatuur van 1°C (hier 18,0°C)	
COMFORT -2	Verlaging van de temperatuur van 2°C (hier 17,0°C)	
ANTIVRIES	Verlaging van de temperatuur om vorstvrij te houden	
STOPPEN AANSTURINGSDRAAD	Onderbreekt het verwarmen van het apparaat	

5. HOE UW APPARAAT TE GEBRUIKEN (VERVOLG)

■ 5.15. Interne programmering

i De programmering zorgt voor de dagelijkse automatische werking van uw verwarmingsapparaat volgens ofwel de basis Comfort instelling of de basis Eco instelling.





o 5.15.1. Toegang tot het programmeringsmenu

- In alle gevallen is het, om de programmering te kunnen gebruiken, nodig om de tijd en de datum van het apparaat in te stellen (fabrieksinstelling 00:00)
In geval van stroomuitval die langer dan 12u duurt moeten de tijd en datum opnieuw ingesteld worden.

- Druk 3s op , selecteer vervolgens  met behulp van de draaiknop en bevestig door indrukken voor toegang tot het programmeringsmenu.

o 5.15.2. Programmeringsmenu



Rubriek	Details
	Toewijzing van verschillende programma's aan dagen van de week. bijv. : P1 Maandag, P3 Dinsdag enz.
	Instellen van de tijd
	Personaliseren van de programma's P4 , P5 en P6
	Verlaten van het programmeringsmenu

5. HOE UW APPARAAT TE GEBRUIKEN (VERVOLG)

o 5.15.3. Toewijzing van programma's

Detail van de voorgedefinieerde programma's (P1 - P2 - P3) en de te personaliseren programma's (P4 - P5 - P6)

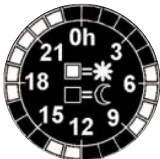
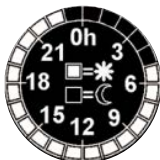
Voorgedefinieerd programma	Keuze	Details
	P1	Met programma P1 wordt de basis Comforttemperatuur aangehouden van 's ochtends 5u tot 9u en 's avonds 17u tot 23u.
	P2	Met programma P2 wordt de basis Comforttemperatuur aangehouden van 's ochtends 5u tot 9u, tussen de middag van 12u tot 14u en 's avonds 17u tot 23u.
	P3	Met programma P3 wordt de basis Comforttemperatuur aangehouden van 5u tot 23u.
Te personaliseren programma's zie 5.15.5.	P4 P5 P6	Met de programma's P4 , P5 en P6 kunt u de tijdsperiodes voor de basis Comforttemperatuur instellen naar gelang uw behoeften.

Open het menu om een programma aan elke dag van de week toe te wijzen .

5. HOE UW APPARAAT TE GEBRUIKEN (VERVOLG)

o 5.15.3. Toewijzing van programma's (vervolg)

- Ga naar menu om een programma toe te kennen aan elke dag van de week.

- Gebruik de draaiknop om een van de 6 programma's aan maandag toe te wijzen.

- Bevestig door de draaiknop in te drukken.

- Ga op dezelfde manier te werk voor de andere dagen van de week.



o 5.15.4. Instellen van de tijd

- Ga naar de rubriek **Hr** van het programmeringsmenu om het uur in te stellen.

- Selecteer de tijd door aan de draaiknop te draaien en bevestig uw keuze door de draaiknop in te drukken.

- Ga op dezelfde wijze te werk om de minuten en de dag in te stellen.

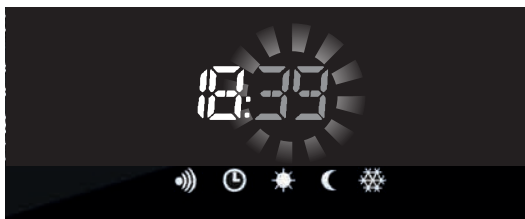

o 5.15.5. Personaliseren van de programma's **P4 - P5 - P6**

- De 3 programma's **P4 - P5** en **P6** zijn volledig te personaliseren om in uw behoeften te voorzien.

Voorbeeld: personaliseren van programma P4

- Ga naar de rubriek **P4** van het programmeringsmenu om programma **P4** te personaliseren.

5. HOE UW APPARAAT TE GEBRUIKEN (VERVOLG)

Op het scherm verschijnt een klok waarvan 1 segment overeenkomt met 1 uur.



- Standaard is programma P4 geconfigureerd in de **ECO** modus van 00:00 tot 23:59.

- Om tijdsperiodes van comfort toe te kennen, verplaatst u de knipperende cursor naar de gewenste tijdzone en bevestigt u door de draaiknop in te drukken.



 = Comfort komt overeen met uw comforttemperatuur

 = Eco komt overeen met een lagere temperatuur

Voorbeeld : programmering van een comfortperiode van 6u tot 7u.

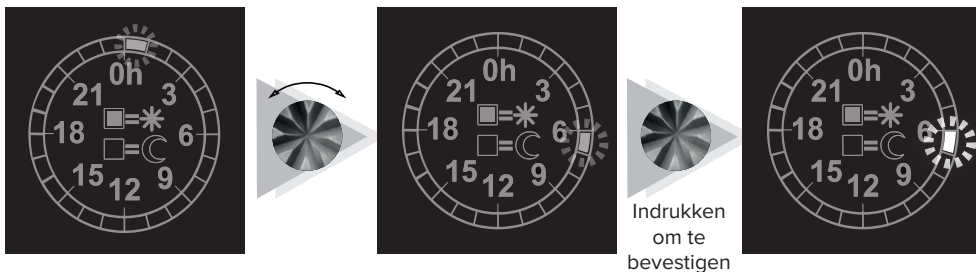

- Ga op dezelfde wijze te werk om uw programmering voor de hele dag te personaliseren.

- Als het programmeren klaar is keert u terug naar het programmeringsmenu met de knop .



Als het programma aangemaakt is moet u het aan de dag van de week toewijzen (zie rubriek 5.15.3).

Verlaat het programmeringsmenu door  te selecteren en te bevestigen met de draaiknop.





5. HOE UW APPARAAT TE GEBRUIKEN (VERVOLG)

■ 5.16. Terug naar de fabrieksinstellingen

Door de knop  lang (10s) ingedrukt te houden keert u terug naar de fabrieksinstellingen :

Comfort	19°C	
Eco	15.5°C	
Afwezigheidsdetectie	Ingeschakeld	Keuze 1
Open raam detectie	Ingeschakeld	
Vergrendeling (Eenvoudig of Code)	Geen	
Achtergrondverlichting	10s	
Zoemer	Ingeschakeld	
Temperatuureenheid	°C	
Beperking van het bijstellen van de basistemperatuur	Uitgeschakeld	
Programmering	Geen	

6. HULP BIJ PROBLEMDIAGNOSE

AARD	VERIFICATIE	ACTIE
Het apparaat verwarmt niet	Controleer of het digitale scherm actief is.	<ul style="list-style-type: none"> - Druk op  - Druk meerdere malen op  om de Comfort stand te bereiken.
	Als het digitale scherm nog altijd niet aan is.	Controleer of de schakelaars van de installatie zijn ingeschakeld en druk op 
	Zorg ervoor dat het apparaat in de Comfort stand staat.	Druk meerdere malen op  om de Comfort stand te bereiken.
	Controleer of de functie open raam detectie niet ingeschakeld is en of er geen raam of deur in de ruimte open staat.	Sluit de deur en/of het raam, re-initialiseer de functie door op een willekeurige toets te drukken.
	Het digitale scherm is actief, het waarschuwingsslampje is uit.	<ul style="list-style-type: none"> - Controleer de basistemperatuur. - De omgevingstemperatuur maakt verwarmen onnodig. - Het apparaat staat in Eco modus of in afschakeling : zorg dat het afschakelsysteem de voeding van het apparaat niet afsluit.
Controleer of temperatuurregeling ongewijzigd is.	Stel de temperatuur opnieuw in.	
Het apparaat verwarmt de hele tijd	Controleer of het apparaat niet bij een open deur en/of op de tocht geplaatst is.	Sluit de deur of zorg dat de tocht wordt weggenomen.
Het apparaat volgt de volgorde van de programmering niet	<ul style="list-style-type: none"> - Controleer op het in de programma modus staat. - Controleer de programmering. 	<ul style="list-style-type: none"> - Zet in de programmamodus - Voer de programmering uit
NEEM IN ALLE ANDERE GEVALLEN CONTACT OP MET EEN GEKWALIFICEERD PERSOON		

AANBEVELINGEN EN ADVIEZEN

WAARSCHUWING :

Bij de eerste opwarming kan er een geur worden waargenomen, deze verdwijnt na enkele minuten.

Als uw elektrische installatie is uitgerust met een afschakelsysteem voor overbelasting: de afschakeling krijgt prioriteit, het kan zijn dat uw verwarming even niet verwarmt bij tijdelijke overbelasting (wasmachine + oven + strijkijzer...). Dit is normaal. Zodra het verbruik weer normaal is zal het apparaat weer verwarmen.

Het wordt sterk afgeraden de stroom van het apparaat met behulp van een schakelaar uit te schakelen als het waarschuwinglampje voor verwarming ervan aan is.

ALLE WERKZAAMHEDEN AAN ONZE APPARATEN MOETEN WORDEN UITGEVOERD MET DE STROOM UITGESCHAKELD EN DOOR EEN BEVOEGDE, GEKwalificeerde PERSOON.

GEBRUIK NOOIT SCHURENDE PRODUCTEN OF PRODUCTEN OP BASIS VAN ACETON, DIT KAN HET OPPERVLAk VAN HET APPARAAT BESCHADIGEN.

8. IDENTIFICATIE VAN DE VERWARMINGSAPPARATUUR

BELANGRIJK : DE KENMERKIEN VAN HET APPARAAT WORDEN VERMELD OP HET TYPEPLAATJE.



Deze conformiteitsmarkering, afgegeven door de L.C.I.E. (Laboratoire Central des Industries Electriques) garandeert dat deze apparaten voldoen aan alle geldende veiligheidsnormen.



Deze conformiteitsmarkering, afgegeven door de L.C.I.E. garandeert daarbij de prestaties van deze apparaten die voldoen aan de normen voor geschiktheid voor de bestemming.



Garandeert een gemiddeld prestatieniveau

of



Garandeert een maximaal prestatieniveau

of



Een of meer energiebesparende functies geïntegreerd

of



Daarbij afwezigheids- / aanwezigheidsdetectie geïntegreerd



Het feit dat de fabrikant deze markering heeft aangebracht garandeert dat het apparaat voldoet aan de veiligheidsrichtlijnen van de Europese Gemeenschap (laagspanningsrichtlijn - dbt) en de richtlijn voor elektromagnetische compatibiliteit (CEM).

Klasse II



Apparaat van klasse 2: betekent dat het apparaat dubbel geïsoleerd is en daarom niet mag worden aangesloten op een aardlekschakelaar (aardleiding).

IP...

Indicatie van de bescherming van de mantel van het apparaat tegen penetratie van vaste en vloeibare voorwerpen.

IK...

Indicatie voor de schokbestendigheid van de mantel van het apparaat.



ELEKTRISCH AFVAL MAG NIET MET HET HUISHOUELIJK AFVAL WORDEN WEGGEGOID. BRENG HET APPARAAT NAAR EEN HIERVOOR BESTEMD INZAMELPUNT.

Het typeplaatje bevindt zich rechtsonderaan (bedieningskant) het apparaat, hierop worden vermeld :

A : Volledige typenummer en productiereferentie van het apparaat

B : Vermogen in watt

C : Productiedatum, serienummer en productiereferentie te vermelden bij de klantenservice

D : Nummer van de constructeur

CAMPA - ROUTE DE SOISSONS - 51170 FISMES

A

B

C

D

/ 230V~ IP24

MADE IN FRANCE





Muller Intuitiv

Радиаторы CAMPA благодаря умным алгоритмам Muller Intuitiv дают возможность настроить идеально комфортные параметры для каждой комнаты по отдельности, отслеживая при этом наименьший источник расхода для оптимизации энергосбережения.

Подключите ваши радиаторы с модулем Muller Intuitiv

Muller Intuitiv

with
NETATMO

- Умный комфорт благодаря алгоритмам Muller Intuitiv.
- Разные программы отопления для разных комнат.
- Голосовое управление и управление с помощью смартфона.
- Отслеживание потребления в кВтч.
- Модули Plug and Play устанавливаются за несколько минут.



Предостережение

Внимательно прочитайте руководство(*) по установке и эксплуатации, особенно инструкции приведенные ниже.



Осторожно, очень горячая поверхность.

ВНИМАНИЕ! Детали данного прибора могут сильно нагреваться и вызывать ожоги. Следует проявлять особую осторожность в присутствии детей и уязвимых лиц.

Дети в возрасте до 3 лет могут находиться рядом с устройством, только под постоянным присмотром взрослого.

Дети в возрасте от 3 до 8 лет могут включать или выключать прибор только при условии, что прибор был установлен в предусмотренном для эксплуатации положении, и что дети находятся под присмотром, или получили инструкции по безопасному использованию и осознают потенциальную опасность. Детям от 3 до 8 лет запрещается подключать, регулировать и чистить устройство, или выполнять какие-либо операции, относящиеся к техническому обслуживанию.

Это устройство может использоваться детьми в возрасте 8 лет и старше, а также людьми с ограниченными физическими, сенсорными или умственными способностями, или людьми с недостаточным опытом или знаниями в том случае, если они находятся под надлежащим наблюдением, или если им были даны инструкции по безопасному использованию, и были учтены все соответствующие риски.

Не следует разрешать детям играть с устройством.

Чистка или эксплуатация устройства детьми должны осуществляться исключительно под контролем ответственного лица.



ВАЖНО: НЕ НАКРЫВАТЬ

Если устройство накрыто, то возникает риск перегрева. Указанный выше логотип напоминает о данном риске. В связи с этим категорически запрещается накрывать или загораживать воздушные входы и выходы, поскольку это может привести к неполадке или повреждению устройства.

Подключение данного устройства к электросети должно выполняться только квалифицированным специалистом по установке такого оборудования. Все работы должны выполняться только квалифицированным и сертифицированным персоналом.

Если устройство оснащено стеклянной панелью, не пользуйтесь им в случае ее повреждения.

Не вводите в устройство ничего.

(*) Настоящее руководство было составлено на момент изготовления устройства и в соответствии со стандартами, действующими на эту дату. Компания оставляет за собой право в любое время вносить изменения в руководство по установке и эксплуатации с учетом стандартов и изменений в них.

Безопасность :

Чтобы избежать несчастных случаев и травм, при выполнении каких-либо манипуляций с устройством следует надеть рекомендованные средства индивидуальной защиты.



Защитные перчатки



Защитная одежда



Защитные очки



Защитная обувь

Предисловие :

- Вы только что приобрели этот теплоизлучающий радиатор Campra, и мы благодарим Вас за этот выбор, потому что он свидетельствует о Вашем доверии.

- Это устройство было спроектировано, разработано и изготовлено во Франции и предназначено для обеспечения вашего комфорта.

- Следует внимательно ознакомиться с данным руководством перед установкой и вводом в эксплуатацию устройства.

Общие положения :

Настоящее руководство было подготовлено в соответствии с действующими на дату выпуска устройства стандартами, применимыми во Франции, стране установки устройства (стандарт NFC 15-100).

Мы оставляем за собой право в любое время вносить изменения в данное руководство в целях соответствия изменениям действующих стандартов.

Установка и техническое обслуживание наших устройств должны выполняться квалифицированными специалистами, сертифицированными в области эксплуатации электрических приборов и прошедших обучение по технике безопасности.

Мы не несем ответственности за последствия использования устройства в следующих случаях:

- несоблюдение указаний, приведенных в данном руководстве, при эксплуатации радиатора.

- отсутствие предварительной проверки надлежащего сетевого напряжения (переменного тока).

Указания, отмеченные предупреждающим треугольником, должны строго соблюдаться.

Учитывая многообразие действующих стандартов, в случае если устройство используется в стране, отличной от страны приобретения, его должен проверить квалифицированный специалист.

Сохраните данное руководство даже после установки устройства.

1. ТЕХНИЧЕСКИЕ ХАРАКТЕРИСТИКИ	Стр.212
2. РЕКОМЕНДАЦИИ ПО УСТАНОВКЕ	Стр.215
3. ПОДКЛЮЧЕНИЕ ЭЛЕКТРИЧЕСТВА	Стр.216
4. УСТАНОВКА И КРЕПЛЕНИЕ	Стр.217
5. ИНСТРУКЦИИ ПО ИСПОЛЬЗОВАНИЮ УСТРОЙСТВА	Стр.222
5.1. ВВОД УСТРОЙСТВА В ЭКСПЛУАТАЦИЮ	Стр.223
5.2. УСТАНОВКА ЗАДАННОГО ЗНАЧЕНИЯ ТЕМПЕРАТУРЫ	Стр.224
5.3. АВТОМАТИЧЕСКИЙ РЕЖИМ РАБОТЫ	Стр.224
5.4. РУЧНОЙ РЕЖИМ РАБОТЫ	Стр.224
5.5. ОБНАРУЖЕНИЕ ОТКРЫТОГО ОКНА	Стр.225
5.6. СВЕТ	Стр.226
5.7. ОБНАРУЖЕНИЕ ОТСУТСТВИЯ	Стр.227
5.8. ПОДРОБНАЯ ИНФОРМАЦИЯ О РАЗЛИЧНЫХ ОПЦИЯХ	Стр.228
5.9. ПРОСТАЯ БЛОКИРОВКА ОТ ДЕТЕЙ	Стр.229
5.10. БЛОКИРОВКА ОТ ДЕТЕЙ С КОДОМ	Стр.229
5.11. ПОВЕДЕНЧЕСКИЙ ИНДИКАТОР	Стр.230
5.12. НАСТРОЙКИ ДОПОЛНИТЕЛЬНЫХ ФУНКЦИЙ	Стр.230
5.13. ОТОБРАЖЕНИЕ ВРЕМЕНИ	Стр.232
5.14. ПОДРОБНОЕ ОПИСАНИЕ КОМАНД, ПЕРЕДАВАЕМЫХ ЧЕРЕЗ КАБЕЛЬ УПРАВЛЕНИЯ И КОНТРОЛЛЕР ПИТАНИЯ	Стр.232
5.15. ВНУТРЕННЕЕ ПРОГРАММИРОВАНИЕ	Стр.233
5.16. ВОЗВРАТ К ЗАВОДСКИМ НАСТРОЙКАМ	Стр.237
6. ПОМОЩЬ ПРИ ДИАГНОСТИКЕ	Стр.238
7. РЕКОМЕНДАЦИИ - СЕРВИСНОЕ ОБСЛУЖИВАНИЕ	Стр.239
8. ИДЕНТИФИКАЦИОННЫЕ ДАННЫЕ ОТОПИТЕЛЬНОГО ОБОРУДОВАНИЯ	Стр.240

1. ТЕХНИЧЕСКИЕ ХАРАКТЕРИСТИКИ

Цвет	Код	Мощность (Вт)	Ток (А)	H (мм)	L (мм)	Толщина вместе с планкой (мм)	Вес (кг)	
IC STYLE 1								
Черный каракуль	ICST1SEPB07H	650	2.8	700	700	Толщина 50мм + Опорный столб 38мм	20.8	
Белая лилия	ICST1BCCB07H							
Зеркальный	ICST1MIRE07H							
Черный каракуль	ICST1SEPB10H	1000	4.3		1100		Толщина 50мм + Опорный столб 38мм	32.2
Белая лилия	ICST1BCCB10H							
Зеркальный	ICST1MIRE10H							
Черный каракуль	ICST1SEPB13H	1250	5.4		1400	Толщина 50мм + Опорный столб 38мм		35.8
Белая лилия	ICST1BCCB13H							
Зеркальный	ICST1MIRE13H							
Черный каракуль	ICST1SEPB15H	1500	6.5		1100		Толщина 84мм + Опорный столб 38мм	31
Белая лилия	ICST1BCCB15H							
Зеркальный	ICST1MIRE15H							
Черный каракуль	ICST1SEPB20H	2000	8.6	1400	Толщина 84мм + Опорный столб 38мм	39.5		
Белая лилия	ICST1BCCB20H							
Зеркальный	ICST1MIRE20H							

1. ТЕХНИЧЕСКИЕ ХАРАКТЕРИСТИКИ (ПРОДОЛЖЕНИЕ)

Цвет	Код	Мощность (Вт)	Ток (А)	H (мм)	L (мм)	Толщина вместе с планкой (мм)	Вес (кг)
------	-----	------------------	------------	-----------	-----------	--	-------------

IC STYLE 2

Бежево-серый	ICST2GREI07H	650	4.3	700	700	Толщина 53мм + Опорный столб 38мм	30,8
Сырая лава	ICST2BRUT07H						
Бежево-серый	ICST2GREI10H	1000	5.4	700	1100	Толщина 53мм + Опорный столб 38мм	47,2
Сырая лава	ICST2BRUT10H						
Бежево-серый	ICST2GREI13H	1250	6.5	700	1400	Толщина 53мм + Опорный столб 38мм	58,3
Сырая лава	ICST2BRUT13H						

IC STYLE 3

Лилия	ICST3BCCM07H	650	2.8	700	700	Толщина 50мм + Опорный столб 38мм	18,3
Антрацит	ICST3ANTH07H						
Лилия	ICST3BCCM10H	1000	4.3	700	1100	Толщина 50мм + Опорный столб 38мм	29,2
Антрацит	ICST3ANTH10H						
Лилия	ICST3BCCM13H	1250	5.6	700	1400	Толщина 50мм + Опорный столб 38мм	35,9
Антрацит	ICST3ANTH13H						
Лилия	ICST3BCCM15H	1500	6.5	700	1100	Толщина 84мм + Опорный столб 38мм	28
Антрацит	ICST3ANTH15H						
Лилия	ICST3BCCM20H	2000	8.6	700	1400	Толщина 84мм + Опорный столб 38мм	36
Антрацит	ICST3ANTH20H						

1. ТЕХНИЧЕСКИЕ ХАРАКТЕРИСТИКИ (ПРОДОЛЖЕНИЕ)

Идентификационные данные устройства

Стационарный электрический обогреватель прямого действия

Коды	Технические характеристики					
	Тепловая мощность			дежурное потребление электроэнергии		
	Номинальная тепловая мощность	Минимальная тепловая мощность (ориентировочно)	Максимальная непрерывная тепловая мощность	При номинальной тепловой мощности	При минимальной тепловой мощности	В спящем режиме
	P_{nom}	P_{min}	$P_{max,c}$	el_{max}	el_{min}	el_{sb}
ICST1 07H	0.65	n.d.	0.65	0.000	0.000	0.001
ICST1 10H	1.0	n.d.	1.0	0.000	0.000	0.001
ICST1 13H	1.25	n.d.	1.25	0.000	0.000	0.001
ICST1 15H	1.5	n.d.	1.5	0.000	0.000	0.001
ICST1 20H	2.0	n.d.	2.0	0.000	0.000	0.001
ICST2 07H	0.65	n.d.	0.65	0.000	0.000	0.001
ICST2 10H	1.0	n.d.	1.0	0.000	0.000	0.001
ICST2 13H	1.25	n.d.	1.25	0.000	0.000	0.001
ICST3 07H	0.65	n.d.	0.65	0.000	0.000	0.001
ICST3 10H	1.0	n.d.	1.0	0.000	0.000	0.001
ICST3 13H	1.25	n.d.	1.25	0.000	0.000	0.001
ICST3 15H	1.5	n.d.	1.5	0.000	0.000	0.001
ICST3 20H	2.0	n.d.	2.0	0.000	0.000	0.001
Ед. изм.	kW	kW	kW	kW	kW	kW

Технические характеристики	Ед. изм.
Тип управления температурой в помещении	
Электронный контроль температуры в помещении	Да
Электронный контроль температуры в помещении и установка программ по дням недели	Да
Другие варианты управления	
Контроль температуры в помещении с помощью датчика открытого окна	Да
Контроль температуры в помещении с помощью датчика присутствия	Да
Опция дистанционного управления	Да

2. РЕКОМЕНДАЦИИ ПО УСТАНОВКЕ

- Данное устройство прямого электрического отопления предназначено для обогрева жилых или похожего типа помещений, частных и общественных, новых и старых.

- В ванных комнатах устройство можно устанавливать в объеме 2 или в пространстве вне объема (рис. А).

- Запрещено устанавливать устройство под электрической розеткой.

УСТАНОВКА УСТРОЙСТВА

Установка должна быть выполнена в соответствии с нормами, действующими в стране, где она производится (NFC 15-100 для Франции)



Рис. А

4. УСТАНОВКА И КРЕПЛЕНИЕ

- Соблюдайте минимальные, указанные на рис. В и С (стр.218 и 219), расстояния до пола, стен, штор и т.д.

- Установите монтажную планку на стене, убедившись, что она направлена правильно, и отметьте 4 монтажных точек (рис. С стр.219).

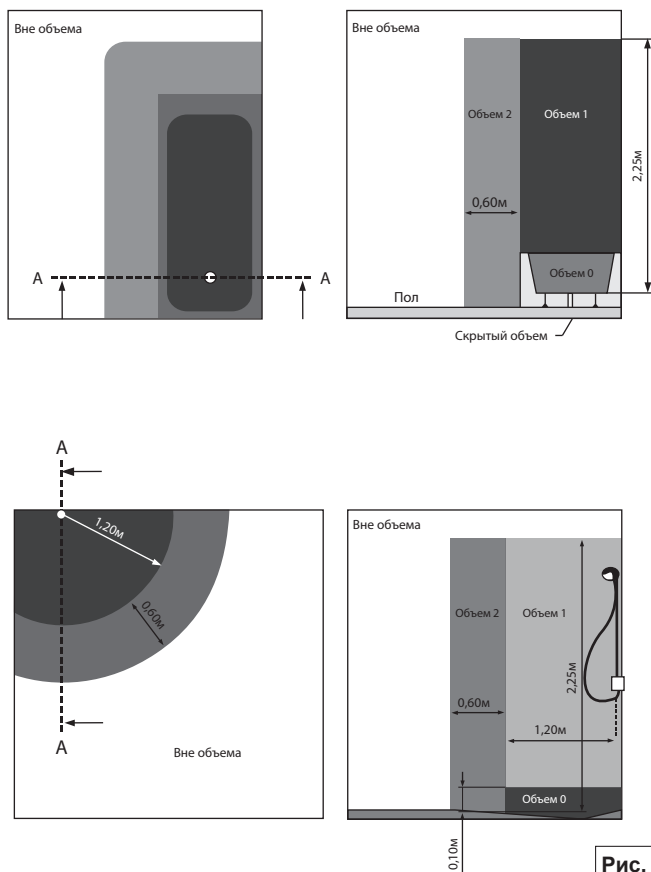
- Ввиду значительного веса радиатора такого типа следует соблюдать повышенную осторожность при его установке и манипуляциях с ним.

В связи с этим в отдельном пакете вы найдете специальное дополнение к поставке: 2 типа крепежных дюбелей, которые подходят ко всем строительным материалам, обычно используемым в жилых домах.

Следует правильно выбирать крепежные дюбеля, в соответствии с типом материалов. Наша ответственность не распространяется на те случаи, когда условия установки не соответствовали общепринятым правилам установки радиаторов.

- Просверлите отверстия и установите соответствующие дюбели.



Рис. А

Гнездо модуля
подключения

ПОЛОЖЕНИЕ КАБЕЛЯ ПИТАНИЯ

ВЕРСИЯ	А	В
650W	308	263
1000W	476	
1250W	626	
1500W	476	
2000W	626	

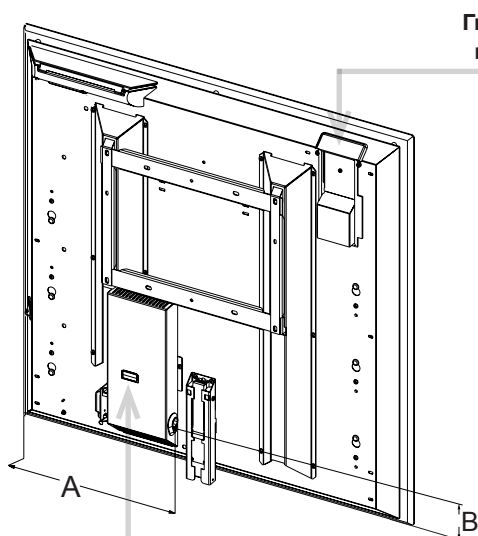
(Размеры приведены в мм)

Расположение
шунта

Рис.В

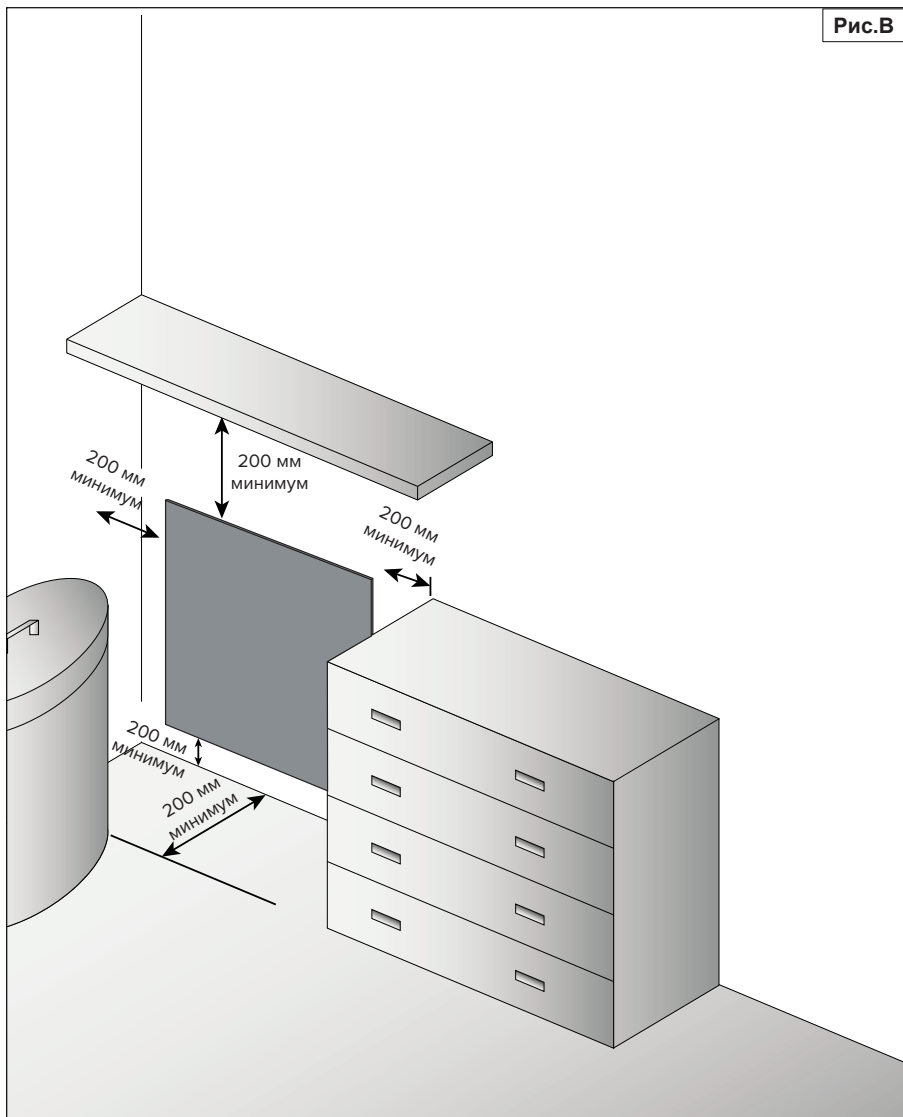

4. УСТАНОВКА И КРЕПЛЕНИЕ (ПРОДОЛЖЕНИЕ)



Рис. С

Версия	A	B	C	D	E	F
650W	199	302	229	229	538 минимум	153
1000W	244	611				462.5
1250W		911				762.5
1500W		611				
2000W						

(Размеры приведены в мм)

Закрепите планку в 6 предусмотренных для этого местах. Соблюдая осторожность, установите поставляемые с вашим устройством оцинкованные стальные шайбы в соответствии со схемой, изображенной напротив.

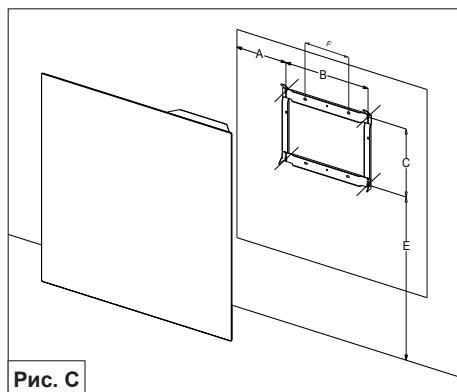

Рис. D

4. УСТАНОВКА И КРЕПЛЕНИЕ (ПРОДОЛЖЕНИЕ)

i Не забудьте снять блокировочные винты с опорного столба.

- Соедините верхнюю часть устройства с опорным столбом, слегка наклонив к себе нижнюю часть.

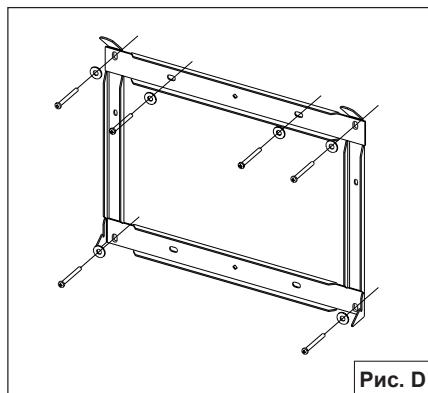
- После соединения и поддержки слегка приподнимите устройство, прижимая его к стене для блокировки.

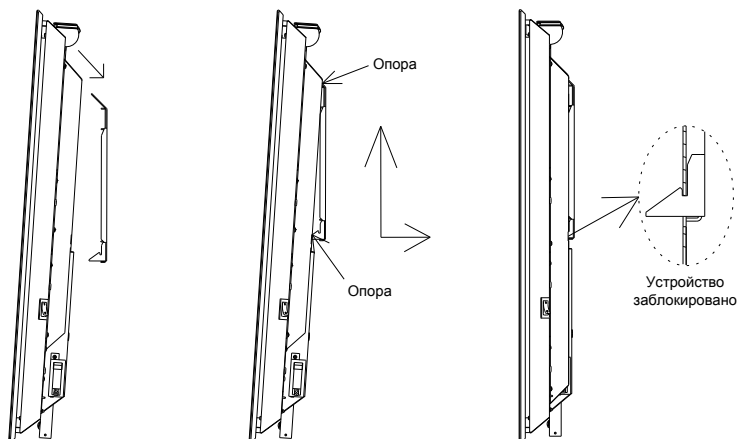

4. УСТАНОВКА И КРЕПЛЕНИЕ (ПРОДОЛЖЕНИЕ)



Перед выполнением любых манипуляций следует убедиться, что это не повредит датчик. Возможно, будет лучше убрать его внутрь во избежание риска.

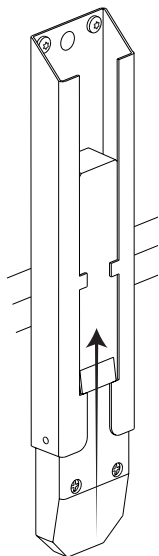

ВТЯГИВАНИЕ

Втягивание датчика отсутствия выполняется в 2 этапа:

- Установите пластиковую деталь датчика на одном уровне с металлической деталью.
- Нажмите на пластиковую деталь размером 5 мм, которая находится внутри металлической детали.

РАЗВЕРТЫВАНИЕ

Развертывание датчика отсутствия выполняется в 3 этапа:

- Установите пластиковую деталь датчика размером 5 мм в металлическое основание.
- Нажмите на деталь, обозначенную на стрелке 2.
- Дождитесь, пока датчик опустится.

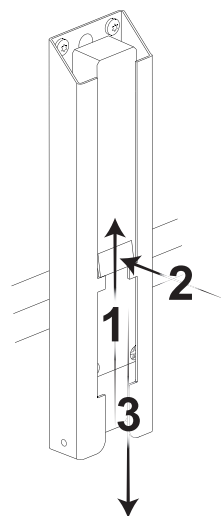

i Прежде чем воспользоваться функцией обнаружения присутствия, убедитесь, что датчик выдвинут.



В случае, если Вы хотите убрать датчик обнаружения, не забудьте отключить функцию обнаружения на блоке управления для обеспечения оптимальной работы Вашего устройства.
(см. стр. 227)

5. ИНСТРУКЦИИ ПО ИСПОЛЬЗОВАНИЮ УСТРОЙСТВА



5. ИНСТРУКЦИИ ПО ИСПОЛЬЗОВАНИЮ УСТРОЙСТВА (ПРОДОЛЖЕНИЕ)

■ 5.1. Ввод устройства в эксплуатацию

Установите переключатель Вкл / Выкл, расположенный в нижней части устройства, в положение 1 для включения питания.

Индикатор ВКЛ / ВЫКЛ подогрева термостата загорится красным 2.

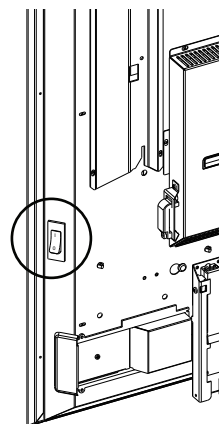

Выключатель ВКЛ / ВЫКЛ находится на задней панели устройства.

Используйте этот выключатель только для длительного отключения (не в отопительные периоды).

 После длительного отключения может потребоваться повторная настройка даты и времени.

Кнопка  1 на корпусе устройства включает или выключает функцию обогрева.

Активируется зуммер, включается дисплей и загорается зеленый 2 индикатор.

При выключении активируется зуммер, на дисплее отображается  и через несколько секунд гаснет подсветка.

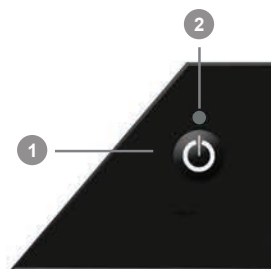

При включении устройства необходимо установить время и дату. См. раздел 5.15.4.

Индикатор отопления 3 указывает включен ли обогрев, он включается и выключается в соответствии с потребностью в отоплении.



■ 5.2. Настройка заданного значения температуры

- С помощью колесика можно увеличивать или уменьшать желаемую температуру.
- Если температура соответствует комфортной для вас, можно сохранить ее значение, нажав на кнопку  и удерживая ее в течение 3 секунд.
- Чтобы отрегулировать температуру до оптимального значения, дайте ей стабилизироваться в течение нескольких часов, оставив комнату закрытой.



*Во время регулировки индикатор позволяет отслеживать, а также регулировать желаемую температуру в зависимости от энергопотребления. Данная информация доступна только в режиме **Комфорт**.*

■ 5.3. Автоматический режим работы, кнопка «Smart ECOcontrol®»

Нажатие на кнопку  включает автоматический режим работы в соответствии с установленной вами программой отопления (программирование диапазонов Комфорт и Эко) и вашими настройками (предпочтительная заданная температура, обнаружение отсутствия...).



Настройки автоматического режима работы можно сохранить, нажав кнопку  и удерживая ее в течение 3 секунд. Настройки, сохраненные по умолчанию: Предпочтительная температура 19°C; функция обнаружения открытого окна активна; датчик отсутствия включен.

■ 5.4. Ручной режим работы, кнопка «Manuel»

- Кнопка  управляет автоматическим режимом.
- Автоматические функции (обнаружение отсутствия, режим программирования и команды опускания, посылаемые по кабелю управления) отключаются, и устройство переводится :
 - Либо в режим **Комфорт** (возможность настройки нужной температуры)
 - Либо в режим **Эко** (рекомендуется при кратковременном отсутствии)
 - Либо в режим **Защита от замерзания** (рекомендуется при отсутствии, продолжительность которого превышает 24 часа)

■ 5.5. Обнаружение открытого окна

Для включения или выключения этой функции перейдите к дополнительным функциям cf на стр. 230.

При выключении устройства в результате срабатывания функции обнаружения, активируется зуммер и начинают мигать свет устройства и индикатор.

Для отмены выключения нажмите любую кнопку, и устройство автоматически вернется в рабочий режим.



Эта функция автоматически отключает обогреватель в случае обнаружения внезапного падения температуры в помещении (например, при открытии окна или входной двери).





При отключении устройства после обнаружения открытия окна, включаются зуммер и свет. Для отмены отключения нажмите любую кнопку.

5. ИНСТРУКЦИИ ПО ИСПОЛЬЗОВАНИЮ УСТРОЙСТВА (ПРОДОЛЖЕНИЕ)



■ 5.6. Свет

Включение функции освещения

Есть 3 режима подсветки :

Режим фоновое освещения	
Включение	Продолжительность
Короткое нажатие  Светодиоды загораются с последними сохраненными настройками (Время и интенсивность)	- Установите время зажигания поворотом колесика.  - 15 минут - 2 часа - 30 минут - 4 часа - 1 час - 8 часов - Затем подтвердите нажатием на 

Ночной режим	
Включение	Продолжительность
Двойное короткое нажатие 	Продолжительность ночного режима составляет 8 часов.

Режим световой дорожки	
Включение	Выбор режима
Длительное нажатие 2 сек 	Выберите режим поворотом колесика  0 - Выкл 1 - Активен ночью с 21:00 до 6:00 2 - Активен 24 часа 3 - Активен в указанном часовом диапазоне Затем подтвердите нажатием на 







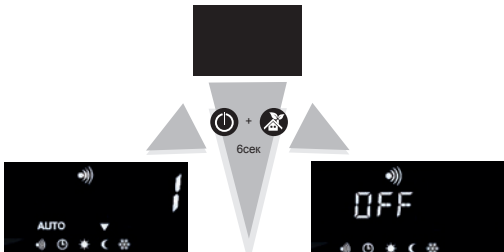

Когда устройство IC STYLE обнаруживает резкие перепады температуры (открытое окно...), активируется зуммер (повторяющийся звуковой сигнал) и предупреждающее освещение, чтобы уведомить об ненормальном событии.

Для отключения предупреждающего освещения нажмите любую клавишу.

■ 5.7. Обнаружение отсутствия

Функция обнаружения отсутствия на вашем устройстве позволяет адаптироваться к вашему ритму жизни и автоматически понизить заданную температуру в случае отсутствия. Данная функция является настраиваемой (таблица ниже).

Выбор режима работы функции обнаружения отсутствия		
<p>- Нажмите  для перевода устройства в спящий режим.</p>		<p>Опция 1 : (по умолчанию)</p> <p>Приоритет отдается энергосбережению</p>
<p>- Нажмите на  и  и удерживайте в течение 6 с, пока не отобразится опция обнаружения «1», «2» или «ВЫКЛ».</p>		
<p>- Поверните колесико , чтобы выбрать опцию обнаружения.</p>		<p>Опция ВЫКЛ :</p> <p>Функция обнаружения отсутствия отключена</p>
<p>- Сохраните параметры, нажав на  и удерживая в течение 3 с.</p>		

5. ИНСТРУКЦИИ ПО ИСПОЛЬЗОВАНИЮ УСТРОЙСТВА (ПРОДОЛЖЕНИЕ)

■ 5.8. Подробная информация о различных опциях

ОПЦИЯ Обнаружение (по умолчанию)	Приоритет отдается энергосбережению	
	Команда Кабель Управления ИЛИ Внутреннее программирование	Результат
отсутствие	Комфорт	Постепенный переход в режим «ЭКО» (за 1 час 30 минут)
	ЭКО	Режим «ЭКО»
движение	Комфорт	Немедленный переход в режим «КОМФОРТ»
	ЭКО	Режим «ЭКО»



ОПЦИЯ Обнаружение	Приоритет отдается комфорту	
	Команда Кабель Управления ИЛИ Внутреннее программирование	Результат
отсутствие	Комфорт	Постепенный переход в режим «ЭКО» (за 1 час 30 минут)
	ЭКО	Режим «ЭКО»
движение	Комфорт	Немедленный переход в режим «КОМФОРТ»
	ЭКО	Немедленный переход в режим «КОМФОРТ»





Кроме того, если на устройство через кабель управления или команды интерфейса программирования отправляется понижающий порядок («Комфорт-1»/CF-1, «Комфорт-2»/CF-2 или «Эко»/Eco), когда выбрана Опция 2, устройство не выполняет команду и на экране отображается предупреждение :



i **Напоминание :** во всех случаях команды «Защита от замерзания» и «Остановка подогрева» являются приоритетными.

5. ИНСТРУКЦИИ ПО ИСПОЛЬЗОВАНИЮ УСТРОЙСТВА (ПРОДОЛЖЕНИЕ)

■ 5.9. Простая блокировка от детей

Одновременно нажмите  и  и удерживайте в течение 3 секунд, чтобы заблокировать или разблокировать устройство. На экране появится символ.



Блокировка
включена

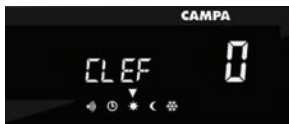

Блокировка
отключена



На экране появится
символ .



Данная функция позволяет заблокировать доступ к настройкам устройства для предотвращения нежелательных изменений. Остаются доступными только функции Включения / Выключения Нагрева и Импульса.

■ 5.10. Блокировка от детей с кодом

Для блокировки

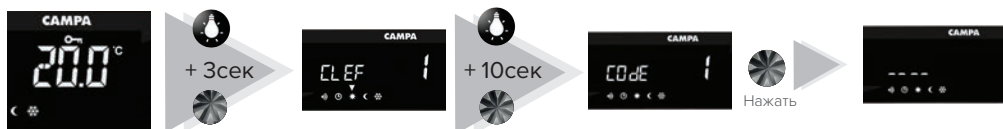

(Пример кода : 1023)

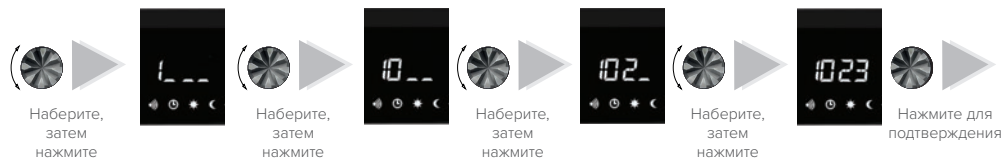

Наберите,
затем
нажмите

Наберите,
затем
нажмите

Наберите,
затем
нажмите

Наберите,
затем
нажмите

Нажмите для
подтверждения



Возврат к главному
экрану меню



ВАЖНО запомнить этот код. Если вы его забудете, вы не сможете заблокировать / разблокировать клавиатуру.

5. ИНСТРУКЦИИ ПО ИСПОЛЬЗОВАНИЮ УСТРОЙСТВА (ПРОДОЛЖЕНИЕ)

Для разблокировки

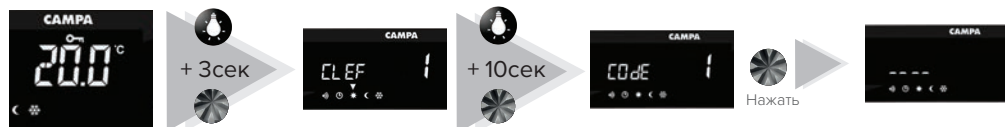

(Пример кода : 1023)

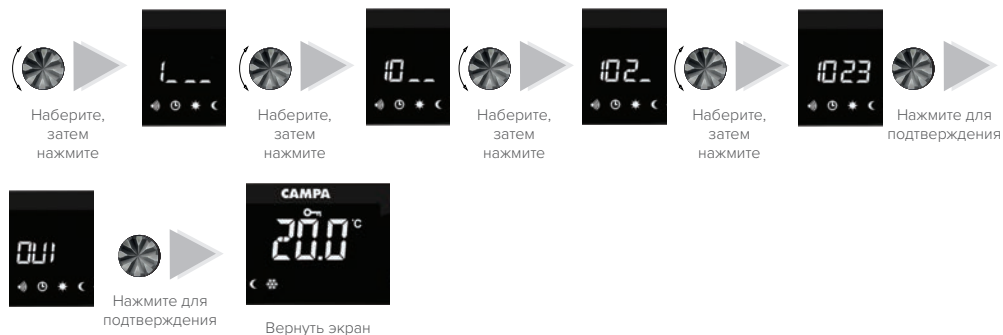

■ 5.11. Поведенческий индикатор

Поведенческий индикатор отображает степень энергосбережения для ваших настроек и использования устройства.

- Зеленый индикатор: энергосберегающий режим
- Красный индикатор: низкое энергосбережение



Для работы в энергосберегающем режиме рекомендуется не превышать температуру в 19°C в среднем по всему помещению.

■ 5.12. Настройка дополнительных функций

- В этом меню можно заблокировать или разблокировать некоторые опции и настроить определенные параметры.

- Нажмите  для перевода устройства в спящий режим.

- Одновременно нажмите на кнопки  и  и удерживайте их в течение 3 секунд.

- Появится первый экран настроек.





























- Затем нажмите на кнопку  и удерживайте ее в течение 3 сек.



Данная функция позволяет заблокировать доступ к настройкам устройства для предотвращения нежелательных изменений. Остается доступна только функция включения / отключения подогрева.

5. ИНСТРУКЦИИ ПО ИСПОЛЬЗОВАНИЮ УСТРОЙСТВА (ПРОДОЛЖЕНИЕ)

- Переключение с одной настройки на другую выполняется поворотом колесика .
- Нажмите на колесико , чтобы выбрать настройку.

Экран настройки	Описание		Результат	
	Регулировка подсветки экрана.		Регулировка уровня подсветки	Подтвердить 
	Постоянная или ограниченная по времени подсветка (в течение 10 секунд после последней манипуляции).		Подсветка в течение 10 с	Подтвердить 
			Постоянная подсветка	
	Функция зуммера: Когда эта функция активирована, при определенных манипуляциях активируется зуммер.  Зуммер всегда работает для кнопки включения / выключения отопления.		Включение зуммера	Подтвердить 
			Отключение зуммера	
	Отображение температуры в градусах Цельсия или Фаренгейта.		Температура в градусах Цельсия	Подтвердить 
			Температура в градусах Фаренгейта	
	Ограничение заданного значения: При активации данной функции регулировка температуры в режиме «Комфорт» ограничивается. Заданная температура может быть увеличена или уменьшена только на 2°C.		Ограничение заданного значения включено	Подтвердить 
			Ограничение заданного значения отключено	
	Отображение времени при открытии корпуса.		Дисплей включен	Подтвердить 
			Дисплей выключен	
	Настройка режима окна		Включение	Подтвердить 
			Отключение	

Нажмите , чтобы подтвердить изменения и выйти из меню настроек.

5. ИНСТРУКЦИИ ПО ИСПОЛЬЗОВАНИЮ УСТРОЙСТВА (ПРОДОЛЖЕНИЕ)

■ 5.13. Отображение времени

Нажмите однократно на , чтобы отобразить время.



■ 5.14. Подробное описание команд, передаваемых через Кабель Управления и контроллер питания

Команда	Описание	Просмотр термостата
КОМФОРТ	Желаемая температура помещения (здесь 19,0°C)	
ЭКО	Понижение температуры на 3,5°C для работы в энергосберегающем режиме (здесь 15,5°C)	
КОМФОРТ -1	Понижение температуры на 1°C (здесь 18,0°C)	
КОМФОРТ -2	Понижение температуры на 2°C (здесь 17,0°C)	
ЗАЩИТА ОТ ЗАМЕРЗАНИЯ	Понижение температуры для поддержания помещения в режиме защиты от замерзания	
ОСТАНОВКА КАБЕЛЯ УПРАВЛЕНИЯ	Отключение нагрева устройства	



■ 5.15. Интерфейс программирования











Интерфейс программирования дает возможность ежедневно использовать обогреватель в автоматическом режиме, с заданным значением «Комфорт» или «Эко».

○ 5.15.1. Доступ к меню «Программирование»

- В любом случае, чтобы использовать интерфейс программирования, необходимо настроить на устройстве время и дату (заводская настройка 00:00). В случае отключения питания более чем на 12 часов, следует заново настроить время и дату на устройстве.

- Чтобы открыть меню «Программирование», нажмите на  и удерживайте в течение 3 секунд, затем выберите  с помощью колесика и подтвердите нажатием.



○ 5.15.2. Меню «Программирование»

Раздел	Информация
 	Установка разных программ по дням недели. Например : P1 по понедельникам, P3 по вторникам и т.д.
 	Установка времени
 	Настройка программ P4 , P5 и P6
 	Выход из меню «Программирование»

5. ИНСТРУКЦИИ ПО ИСПОЛЬЗОВАНИЮ УСТРОЙСТВА (ПРОДОЛЖЕНИЕ)

5.15.3. Назначение программ

Подробное описание предустановленных программ (P1 - P2 - P3) и пользовательских программ (P4 - P5 - P6)

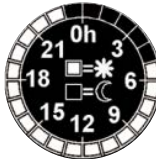
Предустановленная программа	Выбор	Информация
	P1	Программа P1 обеспечивает заданную температуру «Комфорт» утром с 05:00 до 09:00 и вечером с 17:00 до 23:00.
	P2	Программа P2 обеспечивает заданную температуру «Комфорт» утром с 05:00 до 09:00, днем с 12:00 до 14:00 и вечером с 17:00 до 23:00.
	P3	Программа P3 обеспечивает заданную температуру «Комфорт» с 05:00 до 23:00.
Пользовательские программы см. 5.15.5.	P4 P5 P6	В программах P4 , P5 и P6 можно настраивать временные диапазоны работы в режиме «Комфорт» в соответствии с вашими потребностями.

Чтобы назначить программу каждому дню недели, войдите в меню .

5.15.3. Назначение программ (продолжение)

- Чтобы определить программу для каждого дня недели, зайдите в меню.

- Поворачивая колесико, выберите одну из 6 программ на понедельник.

- Подтвердите, нажав на колесико.

- Аналогичным образом установите программу для других дней недели.



5.15.4. Установка времени

- Чтобы установить время, выберите раздел **H-** в меню «Программирование».

- Поворачивая колесико, выберите значение часов и подтвердите свой выбор, нажав на колесо.

- Аналогичным образом установите значение минут и дату.

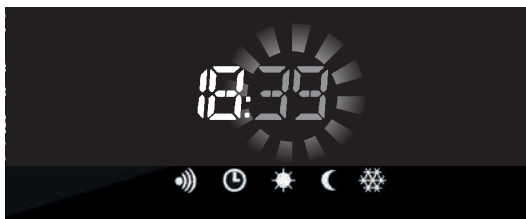

5.15.5. Настройка программ **P4**, **P5** и **P6**

- Параметры этих 3 программ **P4**, **P5** и **P6** можно настраивать в соответствии с вашими потребностями.

Пример: настройка программы P4.

- Чтобы настроить программу **P4**, выберите раздел **P4** в меню «Программирование».

5. ИНСТРУКЦИИ ПО ИСПОЛЬЗОВАНИЮ УСТРОЙСТВА (ПРОДОЛЖЕНИЕ)

На экране появляются часы, где 1 сегмент соответствует 1 часу.



- По умолчанию программа P4 установлена в режим **ЭКО** с 00:00 до 23:59. Чтобы назначить временной диапазон для работы в режиме «Комфорт», переместите мигающий курсор на желаемый диапазон времени и подтвердите выбор нажатием колесика.



☀ = «Комфорт» соответствует комфортной для вас температуре

☾ = «Эко» соответствует пониженной температуре

Пример : программирование диапазона работы в режиме «Комфорт» от 06:00 до 07:00 часов

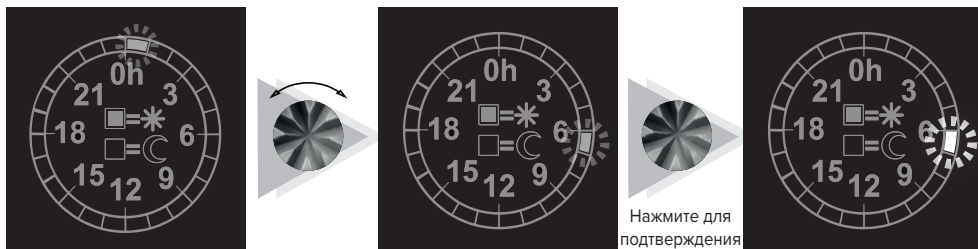

- Повторите операцию, чтобы задать программу на весь день.

- После этого вернитесь в меню «Программирование», нажав на кнопку .



После того как программа создана, ее можно присвоить определенному дню недели (см. раздел 5.15.3).

Выйдите из меню «Программирование», выбрав **F_{in}** и подтвердив выбор с помощью колесика.

5. ИНСТРУКЦИИ ПО ИСПОЛЬЗОВАНИЮ УСТРОЙСТВА (ПРОДОЛЖЕНИЕ)

■ 5.16. Возврат к заводским настройкам

Очень длительное нажатие (10 с) на клавишу  сбрасывает настройки к заводским значениям :

«Комфорт»	19°С	
«Эко»	до 15.5°С	
Обнаружение отсутствия	Активированно	Вариант 1
Обнаружение открытого окна	Активированно	
Блокировка (простая или с кодом)	Нет	
Подсветка	10с	
Зуммер	Активированно	
Единицы измерения температуры	°С	
Ограничение заданного значения	Отключено	
Программирование	Отсутствует	

6. ПОМОЩЬ ПРИ ДИАГНОСТИКЕ

ТИП	ПРОВЕРКА	КОРРЕКТИВНЫЕ МЕРЫ
Устройство не нагревается	Убедитесь, что цифровой дисплей активен.	<ul style="list-style-type: none"> - Нажмите на  - Последовательно нажимайте на  до включения режима «Комфорт»
	Если цифровой экран все еще не горит.	Убедитесь, что автоматические выключатели включены и нажмите  .
	Убедитесь, что включен режим «Комфорт».	Последовательно нажимайте на 
	Убедитесь, что функция открытого окна не активирована, и что окна или двери в помещении не открыты.	Закройте дверь и/или окно, сбросьте функцию, нажав любую клавишу.
	Цифрой дисплей активен, индикатор нагрева выключен.	<ul style="list-style-type: none"> - Подтвердите заданное значение. - Температура окружающей среды достаточно высока, подогрев не требуется. - Устройство находится в режиме «Эко» или в режиме ограничения мощности: убедитесь, что система ограничения мощности не отключила питание устройства.
	Удостоверьтесь, что настройки температуры не были изменены.	Снова установите температуру.
Устройство все время греется	Убедитесь, что устройство не находится рядом с открытой входной дверью или на пути потока холодного воздуха.	Закройте дверь или уберите источник сквозняка.
Устройство не выполняет команды интерфейса программирования	<ul style="list-style-type: none"> - Убедитесь, что устройство находится в режиме программирования. - Подтвердите программирование. 	<ul style="list-style-type: none"> - Перейти в режим программирования - Выполнить программирование
ВО ВСЕХ ОСТАЛЬНЫХ СЛУЧАЯХ ОБРАТИТЕСЬ К КВАЛИФИЦИРОВАННОМУ СПЕЦИАЛИСТУ		

РЕКОМЕНДАЦИИ И СОВЕТЫ

ПРЕДОСТЕРЕЖЕНИЕ :

При первом включении во время нагрева может появиться легкий запах, он исчезнет через несколько минут работы.

Если ваша система оборудована устройством частотной выгрузки: ограничение мощности будет приоритетным, возможно, что устройство не нагревается в случае кратковременного перерасхода электроэнергии (например, одновременное включение стиральной машины, духовки, утюга и т.д.) Это нормально. После восстановления нормального потребления устройство возобновит подогрев.

Настоятельно не рекомендуется отключать устройство с помощью выключателя, когда горит индикатор нагрева устройства.

ПЕРЕД ПРОВЕДЕНИЕМ ЛЮБЫХ РАБОТ НА УСТРОЙСТВЕ СЛЕДУЕТ ОТКЛЮЧИТЬ ЕГО ОТ ЭЛЕКТРОПИТАНИЯ. ВСЕ РАБОТЫ ДОЛЖНЫ ВЫПОЛНЯТЬСЯ КВАЛИФИЦИРОВАННЫМ И СЕРТИФИЦИРОВАННЫМ ПЕРСОНАЛОМ.

НИКОГДА НЕ ИСПОЛЬЗУЙТЕ АБРАЗИВНЫЕ СРЕДСТВА ИЛИ СРЕДСТВА НА ОСНОВЕ АЦЕТОНА, КОТОРЫЕ МОГУТ ПОВРЕДИТЬ УСТРОЙСТВО.

8. ИДЕНТИФИКАЦИОННЫЕ ДАННЫЕ ОТОПИТЕЛЬНОГО ОБОРУДОВАНИЯ

ВАЖНО : ТЕХНИЧЕСКИЕ ХАРАКТЕРИСТИКИ УСТРОЙСТВА УКАЗАНЫ НА ЗАВОДСКОЙ ЭТИКЕТКЕ.



Этот знак соответствия, выданный LCIE (центральная лаборатория электротехнической промышленности), гарантирует, что эти устройства соответствуют всем действующим стандартам безопасности.



Этот знак соответствия, выданный LCIE, кроме того гарантирует что технические характеристики этих устройств соответствуют стандартам пригодности для выполняемой ими функции.



или

гарантирует средний уровень производительности



или

гарантирует максимальный уровень производительности



или

включает дополнительные энергосберегающие функции



включает функцию обнаружения присутствия / отсутствия



Такая маркировка производителя гарантирует, что устройство соответствует европейским стандартам: Директиве по низкому напряжению (LVD) и Директиве по электромагнитной совместимости (EMC).

Класс II



Устройство класса II: означает, что устройство имеет двойную изоляцию и, таким образом, не должно подключаться к защитному проводнику (заземляющему проводу).

Степень защиты (IP)

Степень защиты корпуса устройства от проникновения твердых и жидких веществ.

Степень ударопрочности (IK)

Степень ударопрочности корпуса устройства.



НЕ СЛЕДУЕТ ВЫБРАСЫВАТЬ ЭЛЕКТРОННЫЕ ОТХОДЫ ВМЕСТЕ С БЫТОВЫМИ ОТХОДАМИ. ПОЖАЛУЙСТА, УТИЛИЗИРУЙТЕ ИХ В СПЕЦИАЛЬНЫХ ЦЕНТРАХ.

Заводская этикетка, которая находится внизу справа (со стороны блока управления) вашего устройства, содержит следующую информацию :

A : Полный код устройства и индекс производителя

B : Мощность в ваттах

C : Дата выпуска, серийный номер и индекс производителя (указываются для целей послепродажного обслуживания)

D : Заводской номер

CAMPA - ROUTE DE SOISSONS - 51170 FISMES

A

B

C

D

[Redacted]

[Redacted] / 230V~ IP24

[Redacted]

[Redacted]



MADE IN FRANCE





IC STYLE

NOTICE D'INSTALLATION ET D'UTILISATION
INSTRUCTIONS FOR INSTALLATION AND USE
INSTALLATIONS- UND BETRIEBSANLEITUNG

MANUALE DI INSTALLAZIONE E USO

MANUAL DE INSTALACIÓN Y UTILIZACIÓN

INSTALLATIE- EN GEBRUIKSHANDLEIDING

РУКОВОДСТВО ПО УСТАНОВКЕ И ЭКСПЛУАТАЦИИ



421AA3930

Siège social
109 boulevard Ney
75018 Paris Cedex 18

Service commercial
support.commercial@muller-intuitiv.fr
Tél. : 01 76 31 05 20

Assistance technique
sav@campa.fr
Tél. : 03 26 48 11 48 - Fax : 03 26 48 31 96