



*Des solutions  
au cœur de vos projets*

# MENUISERIES

Portes, fenêtres, volets, garages,  
placards & escaliers

2020



**Gedimat**  
*Au cœur de l'ouvrage.*

# Gedimat

*Au cœur de l'ouvrage.*

Quand vos projets  
rencontrent  
nos savoir-faire !

## 1 TROUVER L'INSPIRATION au fil de nos catalogues !

Du sol au plafond, des fondations aux finitions, en neuf comme en rénovation, vous trouverez tous les produits, tous les services et les meilleurs conseils pour bien réaliser votre projet.

8  
PROJETS  
À DÉCOUVRIR

à retrouver de la page 4 à 19



Ma chambre  
sous combles de 36 m<sup>2</sup>

Pour le sol 1442,52 €

- 31 m<sup>2</sup> de parquet 1530 €

Pour les placards 972,50 €

- 2 placards de bois

- 2 placards occultants

Pour les étagères 154,90 €

- 1 socle de table

- 5 tablettes en pin massif

4099,22€



## 2 TESTEZ VOS PROJETS EN 3D pour mieux vous projeter !

Retrouvez sur **GEDIMAT.FR** notre configurateur 3D pour en 3 clics modéliser le projet de vos rêves. Jouer sur les couleurs, les matières, tout est possible. Vous pourrez envoyer directement votre projet en magasin et le finaliser ensemble.



## 3 PRENEZ RENDEZ-VOUS et finalisez votre projet avec nos conseillers !

Les professionnels du bâtiment nous font confiance chaque matin dès l'ouverture de nos points de vente. À votre tour, confiez-nous votre projet, nous sommes particulièrement vigilants dans la sélection de nos fabricants et sur les normes en vigueur.



## 4 12 000 PRODUITS disponibles sous 10 jours maxi, vous êtes sûr de tout trouver !

Retrouvez-les dans nos 3 catalogues thématiques : Intérieur, Extérieur et Menuiserie. La grande majorité des articles présentés sont stockés dans nos entrepôts et sont disponibles dans un délai de 10 jours maximum (les produits dont le délai n'est pas garanti sous 10 jours sont identifiés par une étoile).

**SOUS  
10J  
MAXI**



Porte d'entrée Tellos à retrouver en page 51 du catalogue Menuiserie



Faïence All White en page 130, Meuble Story en page 178, Baignoire Stark en page 247 du catalogue Intérieur



Pierre reconstituée à retrouver en page 43 du catalogue Extérieur

## 5 BIEN ACCOMPAGNÉ pour avancer !

La construction, l'aménagement et la rénovation, c'est notre métier! Nous trouverons toujours une solution pour vous accompagner dans votre projet. D'une simple salle de bains à une surélévation en passant par la rénovation d'une péniche, nos experts sont avec vous pour optimiser et vous aider dans vos choix.

**UNE CHAÎNE YouTube  
POUR VOUS DONNER DES IDÉES !**

Consultez notre chaîne YouTube, « Ma Maison de A à Z » vous y trouverez des tutos, des infos produits



et surtout tous les épisodes de Ma Maison de A à Z, pour découvrir l'univers de la rénovation, les bons gestes, des astuces et les étapes clés pour éviter les pièges.



## 6 AVEC 500 POINTS DE VENTE votre projet est forcément à deux pas de chez nous !

Avec plus de **500 points de vente**, vous trouverez toujours un Gedimat **près de chez vous !**

Très fréquemment issus de lignées familiales, le dirigeant et l'équipe de votre Gedimat sont profondément ancrés dans leurs territoires et connaissent parfaitement vos besoins et particularités.

De plus, acteur économique local engagé, votre Gedimat favorise les approvisionnements courts chez des industriels de votre région.



# UN PROJET DE MAISON MODERNISÉE ET HARMONIEUSE



## L'extérieur de ma maison

**Pour les portes** 2270 €  
 - 1 porte d'entrée  
 - 1 porte de garage

**Pour les fenêtres  
du rez-de-chaussée** 5413 €  
 - 1 baie coulissante  
 - 3 volets

**Pour la façade** 2158,98 €  
 - 10 panneaux de façade  
 - 18 paquets de parement  
 - 46 paquets de parement d'angle

**9841,98€\***

\* Prix hors produits de mise en œuvre, de finition  
et main-d'œuvre éventuelle.



*Moderniser  
la maison pour  
lui redonner  
du caractère.*



*Mon projet modernisation de ma maison*

### Pour les portes



### PORTE D'ENTRÉE

**Prestige Albe**  
Gris anthracite RAL 7016  
à retrouver en page 34



### PORTE DE GARAGE

**Europo 845**  
Basculante H 212,5 x L 237,5 cm  
à retrouver en page 122

### Pour les fenêtres du rez-de-chaussée



### BAIE COULISSANTE À GALANDAGE

**Arena Liner**  
Coulissante 2150 x 1800 mm  
à retrouver en page 65



### VOLETS BRISE-SOLEIL

**Artémis**  
Coulissants 2150 x 900 mm  
à retrouver en page 105

### Pour la façade



### PAREMENT

**Brique 5 tons et angle**  
à retrouver dans  
le catalogue Extérieur  
en page 98



### PANNEAUX DE FAÇADE

**Ciment composite**  
à retrouver dans le catalogue Extérieur  
en page 109

### Retrouvez également



### PAVÉS

**Kandla**  
Gris nuancé  
à retrouver dans  
le catalogue Extérieur  
en page 51

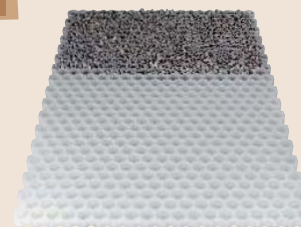

### STABILISATEUR DE GRAVIERS

**Double dalle**  
à retrouver dans le catalogue Extérieur  
en page 129

# UN PROJET ENTRÉE OUVERTE ET ACCUEILLANTE



## Mon entrée de 18 m<sup>2</sup>

<b>Pour le sol</b>	516,78 €
- 11 boîtes de carrelage	
<b>Pour l'entrée</b>	3188 €
- 1 porte d'entrée	
- 1 interphone	
<b>Pour l'aménagement</b>	2288 €
- 1 porte intérieure	
- 1 escalier	

**5992,78€\***

\* Prix hors produits de mise en œuvre, de finition et main-d'œuvre éventuelle.

Ouvrir les espaces et aérer l'entrée pour plus de lumière et de convivialité.

Mon projet entrée

### Pour le sol

#### CARRELAGE SOL

##### Maverick

Grey  
60 x 120 cm rectifié  
à retrouver dans  
le catalogue Intérieur  
en page 75



NOUVEAU  
produit

### Pour l'entrée

#### PORTE D'ENTRÉE

##### Opus 1 Duo

215 x 90 cm  
à retrouver en page 40



#### INTERPHONE

##### Visiokit 7

à retrouver dans  
le catalogue Extérieur  
en page 69

### Pour l'aménagement

#### ESCALIER

##### Gamme Premio

1/4 tournant bas avec  
marche débordante (TBD)  
à retrouver en page 195



#### PORTE INTÉRIEURE

##### Fuji

Gris galet  
204 x 83 cm  
à retrouver en page 147



### Retrouvez également

Notre gamme de bois de construction  
utilisée pour l'espace banc et claustra  
à retrouver en page 143 du catalogue Extérieur





# UN PROJET EXTENSION DE MAISON AUTHENTIQUE ET SPACIEUSE



## Mon extension de 53 m<sup>2</sup>

### Pour les ouvertures vitrées

- 1 baie coulissante à galandage 5627 €
- 1 fenêtre 2 vantaux

### Pour le sol

- 15 colis de parquet 4011 €

### Pour le plafond

- 21 colis de lambris 938,28 €

### Pour les marches

- 5 boîtes de carrelage 361,25 €

**10937,53€\***

\* Prix hors produits de mise en œuvre, de finition et main-d'œuvre éventuelle.



Créer un grand espace pour agrandir sa maison et profiter ainsi de toute la famille!

Projet extension de maison

#### Pour les ouvertures vitrées



#### BAIE COULISSANTE À GALANDAGE

**Arena Liner**  
4 vantaux. RAL 7016.  
2250 x 4200 mm  
à retrouver en page 65



#### FENÊTRE

**Odane**  
Aluminium, 2 vantaux.  
1350 x 1500 mm  
à retrouver en page 63

#### Pour le sol



#### PARQUET

**Chêne classique extra-large**  
Chêne verni mat blanchi 2200 x 185 x 13 mm  
à retrouver dans le catalogue Intérieur  
en page 41

#### Pour le plafond



#### LAMBRIS

**Version nature**  
Aspect brut de sciage.  
2500 x 138 x 13 mm à retrouver  
dans le catalogue Intérieur en page 118

#### Pour les marches

#### CARRELAGE

**Venice villa**  
White. 60 x 60 cm  
à retrouver dans le catalogue  
Intérieur en page 86

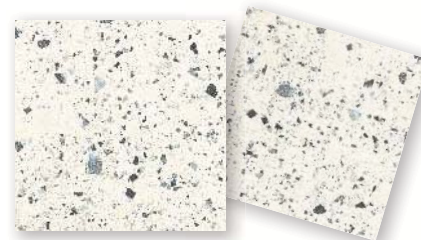



# UN PROJET DEUX PIÈCES ÉQUIPÉ D'UNE SEULE FENÊTRE



## Mon deux pièces de 45 m<sup>2</sup>

Pour le sol 562,78 €  
- 19 colis de sol stratifié

Pour la chambre 1056 €  
- 1 bloc-porte  
- 1 verrière  
- 1 kit d'habillage

Pour le balcon 118,80 €  
- 12 dalles de terrasse  
en bois

**1737,58€\***

\* Prix hors produits de mise en œuvre, de finition et main-d'œuvre éventuelle.

Apporter de  
la lumière  
à une chambre  
sans fenêtre.



Mon projet deux pièces

### Pour la chambre



NOUVEAU  
produit

#### BLOC-PORTE

**Inda**  
Décor chêne gris  
204 x 83 cm  
à retrouver  
en page 150

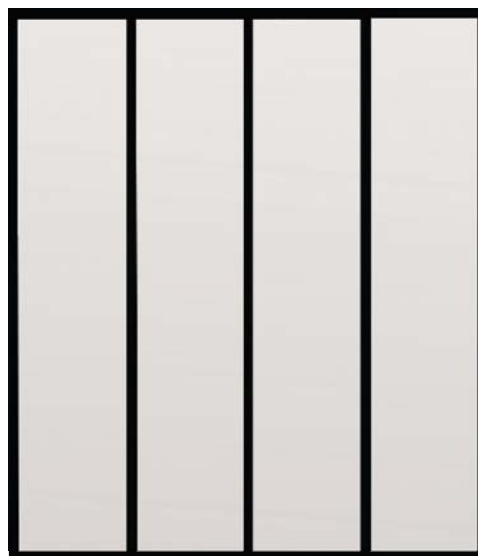

#### VERRIÈRE

**Access Classic**  
Noir sablé.  
1198 x 1536 cm.  
4 partitions  
à retrouver en page 173

#### KIT D'HABILLAGE

Pour cloison Placo  
à retrouver en page 173

### Pour le sol



#### SOL STRATIFIÉ

**Namibie**  
Chêne cérusé  
1380 x 193 x 8 mm  
à retrouver dans le catalogue Intérieur en page 30

### Retrouvez également



#### CUISINE

**Gloss blanc**  
À retrouver dans le catalogue  
Intérieur en page 275

### Pour le balcon

#### DALLE TERRASSE BOIS

**Bangkirai**  
50 x 50 cm  
à retrouver dans le catalogue Extérieur  
en page 23



# UN PROJET CHAMBRE LUMINEUSE SOUS COMBLES



## Ma chambre sous combles de 36 m<sup>2</sup>

Pour le sol 1442,12 €  
- 31 colis de parquet

Pour plus de lumière 1530 €  
- 2 fenêtres de toit  
- 2 stores occultants

Pour le placard 972,60 €  
- Façade de placard sur-mesure  
- 2 joues pré-percées  
- 4 tablettes  
- 1 sac de taquets

Pour les étagères 154,50 €  
- 5 tablettes en pin massif

**4099,22€\***

\* Prix hors produits de mise en œuvre, de finition et main-d'œuvre éventuelle.

Aménager  
ses combles pour  
créer une nouvelle  
chambre lumineuse  
et confortable.

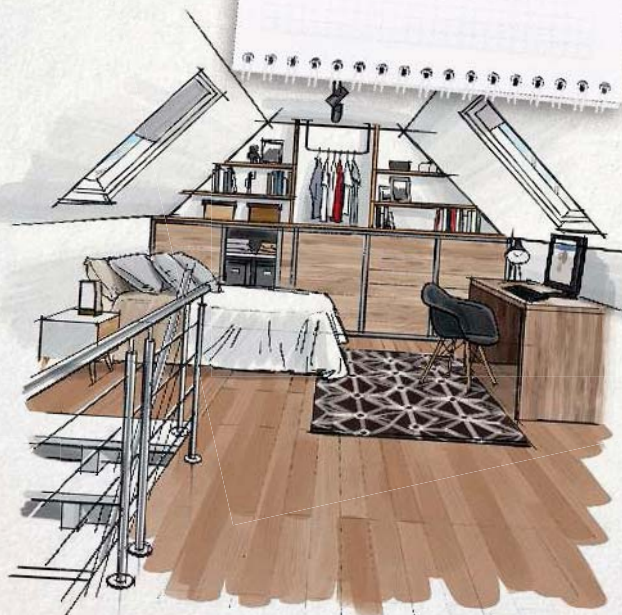

Mon projet chambre sous combles

### Pour le placard



#### FAÇADE DE PLACARD

##### Sur mesure

Façades Coulissantes. Gamme Acier.  
Panneau Décor Chêne Bardolino  
Naturel 10 mm. Profils Champagne.  
Hauteur 1150 mm x Largeur 4500 mm.  
5 vantaux + rails  
à retrouver en page 181

### Pour les étagères

#### TABLETTE

Pin massif  
2400 x 550 x 21 mm  
à retrouver  
en page 189



#### AMÉNAGEMENT DE PLACARD

##### Joue pré-percée

Mélaminé blanc  
2050 x 500 x 18 mm  
à retrouver en page 189

##### Tablette

Mélaminé blanc  
2050 x 500 x 18 mm  
à retrouver en page 189



##### Taquets d'étagère

50 pièces  
à retrouver en page 189



### Pour plus de lumière



#### FENÊTRE DE TOIT

##### GGL SK08 2076F

White finish 114 x 140 cm  
à retrouver en page 87  
Store occultant DKL beige  
à retrouver en page 89

### Pour le sol



#### PARQUET

##### Samba clic

Chêne nuance  
verni naturel.  
Lames de 1190 x 140 mm  
à retrouver dans  
le catalogue Intérieur  
en page 36

### Retrouvez également



#### GARDE-CORPS ALU

##### Rondo

à retrouver en page 210



#### ESCALIER

##### Kalea 1/4 tournant

à retrouver en page 196



# UN PROJET DRESSING POUR UN ESPACE SUR MESURE DE HAUTE QUALITÉ



## Mon dressing de 8 m<sup>2</sup>

Pour l'espace dressing 8789,71 €  
- Dressing haut de gamme de 3,7 m

Pour le sol 161,79 €  
- 3 colis de sol stratifié

Pour les menuiseries 881 €  
- 1 fenêtre  
- 1 châssis coulissant  
- 1 porte

**9832,50€\***

\* Prix hors produits de mise en œuvre, de finition et main-d'œuvre éventuelle.

Créer un espace  
de rangement  
5 étoiles

Mon projet dressing sur mesure

### Pour l'espace dressing



#### DRESSING SUR MESURE

##### Modèle Mural 3D

Dim. 3733 x 2200 X 550 cm, finition chêne cendré

Dressing haut de gamme réparti sur 6 colonnes comprenant :  
20 tiroirs, 2 tiroirs porte-pantalons, 2 porte-chaussures télescopiques,  
16 tablettes et 2 barres de penderie  
à retrouver en page 185

### Pour le sol



#### SOL STRATIFIÉ

##### LL 150

Finition chêne hangar  
à bateaux clair  
à retrouver dans  
le catalogue Intérieur  
en page 33

### Pour les menuiseries



#### CHÂSSIS COULISSANT

##### Épure

Pour porte 204 x 83 cm  
à retrouver page 168

#### PORTE

##### Isoplane âme pleine

204 x 83 cm  
à retrouver page 140



#### FENÊTRE

##### Gamme Odane

Fenêtre 1 vantail  
H 1250 x l. 700 mm  
à retrouver en page 63



# UN PROJET BUREAU

## UN COIN TRAVAIL DANS MON SALON



Mon salon de 18 m<sup>2</sup>  
avec espace bureau

Pour le sol 1337 €  
- 5 colis de parquet

Pour les portes coulissantes 650 €  
- 2 portes  
- 2 rails inox

Pour le coin bureau 456,40 €  
- 1 plan de travail  
- 2 pieds  
- 6 tablettes

**2443,40€\***

\* Prix hors produits de mise en œuvre, de finition  
et main-d'œuvre éventuelle.



Une configuration astucieuse qui permet de basculer du salon au bureau et du boulot au repos !



Mon projet coin bureau

#### Pour les portes coulissantes



#### RAIL

inox  
2 m linéaire  
à retrouver en page 171



#### PORTE

Rennes  
Blanche  
H 204 x L 83 cm  
à retrouver en page 142

#### Pour le sol

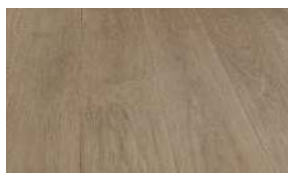

#### PARQUET CONTRECOLLÉ

Chêne classic extralarge  
vernis mat blanchi  
2002 x 185 x 13 mm  
à retrouver dans le catalogue Intérieur  
en page 41

#### Pour le coin bureau

#### PLAN DE TRAVAIL

Hêtre massif  
3000 x 650 x 36 mm  
à retrouver dans le catalogue



#### TABLETTE

Hêtre  
2000 x 400 x 20 mm  
à retrouver en page 189



#### PIEDS FIXES

Acier chromé  
Diam 60 mm - Hauteur 710 mm  
à retrouver dans le catalogue  
Intérieur en page 294



#### Retrouvez également

#### PAREMENT INKA

à retrouver dans le  
catalogue Extérieur  
en page 99





# UN PROJET DE MEZZANINE SÉCURISÉE ET LUDIQUE



## Mon coin enfant de 18 m<sup>2</sup>

Pour l'accès sécurisé	6786 €
- 1 escalier	
- 4 garde-corps	
.....	
Pour le sol	527,64 €
- 12 colis de sol stratifié	
.....	
Pour l'aménagement	321,90 €
- 1 porte chêne	
- 5 crémaillères doubles	
- 8 consoles doubles	
- 4 tablettes	

**7635,54 €\***

\* Prix hors produits de mise en œuvre, de finition et main-d'œuvre éventuelle.

Créer un espace  
de jeux lumineux  
à l'étage visible  
du séjour.

Projet de mezzanine

Pour l'accès sécurisé



### GARDE-CORPS

Style atelier

100 x 100 cm à retrouver en page 197



### ESCALIER

New York

Limon central  
en acier  
thermolaqué  
noir, marches  
en hêtre.  
15 marches,  
Hauteur 2,75 m.  
À retrouver  
en page 197

Retrouvez également



### FENÊTRES DE TOIT

à retrouver en page 87

Pour le sol



### SOL STRATIFIÉ

Living Expression

Sensation Modern Plank.  
Chêne Insulaire.  
Lames de 1286 x 186 mm  
à retrouver dans le catalogue  
Intérieur en page 35



Pour l'aménagement

### PORTE INTÉRIEURE

Portalit

Chêne 204 x 83 cm  
à retrouver en page 148



### CRÉMAILLÈRES ET CONSOLES

Crémaillère double

Blanc - longueur 100 cm

Console double

Blanc - longueur 17 cm  
à retrouver en page 189

### TABLETTES

Méla miné blanc  
2500 x 300 x 18 mm  
à retrouver en page 189



## GEDIMAT VOUS PROPOSE SES SERVICES PRISE DE COTES ET POSE

*Gedimat vous propose le service pose\* et vous offre la possibilité d'acheter et de faire poser vos fenêtres, portes de garage, cuisines... par nos spécialistes. La pose chez Gedimat, c'est choisir la simplicité grâce au taux réduit de la TVA et avec aussi un crédit d'impôt possible (selon législation en vigueur).*

*N'attendez plus, confiez-nous votre projet menuiserie et n'hésitez pas à contacter nos vendeurs!*

### NOS SOLUTIONS SUR MESURE

#### UNE RÉPONSE SUR MESURE

Vous voulez **un placard** sous un escalier ou créer, dans une chambre d'enfant, un rangement aux portes coulissantes. Demandez-nous et nous vous offrirons une solution adaptée à vos mesures. Les portes de placards et leurs aménagements existent en un large choix de matières et de finitions pour répondre à toutes vos exigences. Nous saurons vous les livrer dans les dimensions que vous aurez choisies.



Vous devez changer ou construire **un escalier** et les dimensions standards ne satisfont pas la solution gain de place que vous attendez. Ensemble, à partir des plans de votre espace, nous imaginerons et étudierons votre futur escalier. Une fois votre choix arrêté, nous nous chargerons de mettre en œuvre la fabrication spécifique qui vous est destinée.



Vos anciennes **fenêtres** en bois ne répondent plus à vos exigences en terme d'isolation thermoacoustique. Vous recherchez à les remplacer mais ne parvenez pas à trouver les modèles qui répondent à vos besoins. Donnez-nous vos exigences et vos mesures et nous vous livrerons les nouvelles fenêtres de votre choix, qu'elles soient en bois ou en PVC.



Vous souhaitez remplacer votre **porte d'entrée** par un modèle plus sécurisé, mais l'ouverture de votre maison, de construction ancienne, ne vous permet pas d'adapter un produit standard. Avec notre personnel qualifié, vous découvrirez l'ensemble des techniques proposées selon le degré de sécurité recherché à partir de vos mesures, nous saurons fabriquer le modèle spécifique dont vous avez besoin.



**Pensez également à nous pour la conception et la pose de votre cuisine**



## LES 5 POINTS FORTS GEDIMAT

### 1 TROUVER LE BON PRODUIT

Choisissez ! Des centaines de fenêtres, portes et cuisines sont à découvrir sur catalogue, en ligne ou en point de vente.  
Bien entendu Gedimat réalise aussi le sur-mesure.

### 2 SIGNER UN DEVIS PRÉCIS ET FERME

Un engagement par écrit et on s'y tient. Les prix et les délais sont contractuels, Gedimat vous aide à rester serein dans votre projet.

### 3 POSER AVEC LES MEILLEURS !

Les pros, on les connaît ! Nous travaillons avec eux depuis 50 ans !  
Pour une mise en œuvre parfaite, Gedimat sélectionne les meilleurs artisans.  
Qualifications et certifications à l'appui.

### 4 BÉNÉFICIER DES AIDES FINANCIÈRES...

Quand c'est posé par un pro c'est moins cher grâce au taux réduit de la TVA en vigueur et en respectant les dernières mesures sur la rénovation thermique. Grâce au certificat remis par Gedimat vous pouvez réduire vos impôts voire gagner de l'argent !

### 5 FAIRE LE CHOIX DE LA QUALITÉ...

Qu'il s'agisse de la qualité des matériaux ou des règles de pose, choisir Gedimat, c'est s'assurer du respect des normes et de la législation en vigueur.

## UNE ÉQUIPE DE MENUISIERS À VOTRE SERVICE

Équipés du dernier centre d'usinage 5 axes, nous réalisons en nos ateliers l'usinage des blocs-portes intérieurs, la découpe et l'encollage des bandes de chant, des plans de travail, ainsi que toutes formes de découpe. Nous intégrons aussi le parachèvement de nos menuiseries standard et sur mesure, ainsi que la réalisation des portails sur mesure.  
Ces nouveaux équipements de dernière génération nous permettent de vous répondre dans les délais les plus courts du marché. **N'hésitez pas à nous consulter !**





Ambiance réalisée  
avec la porte Nativ 22  
en page 53

# EXTÉRIEUR

*Pour des lieux de vie baignés de lumière,  
bien isolés et bien protégés !*

LES PORTES D'ENTRÉE.....	24
LES FENÊTRES .....	60
LES VOLETS.....	96
LES PORTES DE GARAGE.....	116





## EXTÉRIEUR LES PORTES D'ENTRÉE

LES ALUMINIUM .....	028
LES MIXTES .....	040
LES PVC .....	042
LES MÉTAL .....	043
LES VERRE .....	048
LES BOIS .....	050
LES PORTES DE SERVICE .....	054
LES MARQUISES .....	058



## INFOS PRATIQUES

### CHOISIR SA PORTE D'ENTRÉE

#### 1 LE MATÉRIAU



Aluminium Verre Métal PVC Bois

Isolation thermique et acoustique	★★★★	★★★	★★★★	★★★	★★★
Durabilité	★★★★	★★★	★★★★	★★	★★
Facilité d'entretien	★★★★	★★★	★★★★	★★★★	★
Résistance aux chocs	★★★	★	★★★★	★★	★★
Finition couleur	★★★★	★★	★★★★	★	★★★

#### 2 LE SENS D'OUVERTURE

##### POUSSANT DROIT (D)

**Ouverture à droite :**  
les paumelles ou les fiches  
sont à droite.

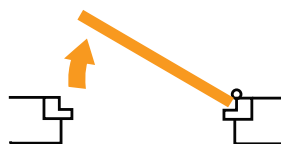

##### POUSSANT GAUCHE (G)

**Ouverture à gauche :**  
les paumelles ou les fiches  
sont à gauche.

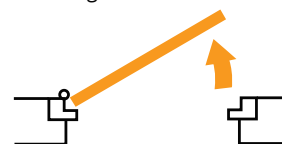

#### 3 LE NIVEAU DE SÉCURITÉ

Classe de résistance	Types d'outils	Temps de résistance minimum	Temps de résistance maximum
1	Petits outils tels que tournevis, clefs, pinces	-	-
2	Idem niveau 1 + coins, scies, grand tournevis	3 min	15 min
3	Idem niveau 2 + pied de biche, marteau, chasse-goupilles, perceuse à main	5 min	20 min
4	Idem niveau 3 + masse, burin, ciseau à bois, cisailles à métal, hache, coupe-boulon, perceuse à batterie	10 min	30 min
5	Idem niveau 4 + scies cloche, scie électrique sabre, scie sauteuse, disqueuse	15 min	40 min
6	Mêmes types d'outils qu'en niveau 5 mais plus puissant et performant	20 min	50 min



## 4 LES MESURES

Les dimensions d'une porte (ou d'une fenêtre) se prennent à l'intérieur du tableau, c'est-à-dire dans l'espace laissé par la maçonnerie. Il est utile de prendre ces mesures en plusieurs points, surtout dans l'ancien. Les dimensions les plus petites seront retenues. Les dimensions hors tout sont celles du bloc porte (ouvrant et dormant).

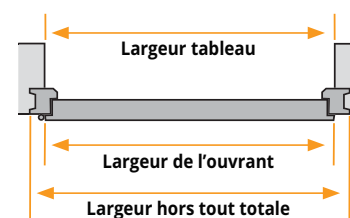

## POSER SA PORTE D'ENTRÉE

### 1 DÉFINISSEZ LE MODE DE POSE

#### POSE EN TUNNEL

Le bloc porte (l'ouvrant et le dormant) se fixe à l'intérieur de l'ouverture. (prévoir la largeur de la porte et les dimensions du dormant). La pose peut s'effectuer au droit de la façade ou du mur intérieur.

#### POSE EN APPLIQUE

Elle s'effectue à l'intérieur de la maison. Le dormant est contre le mur et les pattes de fixation sont vissées sur le mur.

#### POSE EN FEUILLURE

C'est un intermédiaire entre la pose en tunnel et en applique. Le dormant prend place dans une feuillure ménagée dans la maçonnerie.

### 2 INSTALLEZ VOTRE PORTE D'ENTRÉE

- 1 Enlever la porte de son bâti.
- 2 Maintenez l'équerrage avec un tasseau cloué aux montants du dormant. En principe il y a trois points de fixation dans la hauteur de chaque montant et un ou deux dans la partie haute. Chacun des montants est enfoncé dans le sol de quelques centimètres dans des trous préalablement préparés.
- 3 Vérifiez l'aplomb du bâti avec un niveau à bulle. N'hésitez surtout pas à prendre le niveau plusieurs fois, la facilité d'ouverture de la porte dépend de cette opération.
- 4 Selon les modèles de porte, le dormant peut être vissé directement dans le mur avec des chevilles à frapper, il peut être scellé avec des pattes à sceller (dans ce cas, il faut préparer des trous dans la maçonnerie pour loger les pattes). À noter que dans le cas d'une pose en feuillure, seul le scellement est possible. Si le bâti est scellé, attendre que le mortier soit bien sec (au moins 24 heures).
- 5 Mettez la porte en place. N'oubliez pas d'ôter les cales de transport. Vous pouvez entrer !

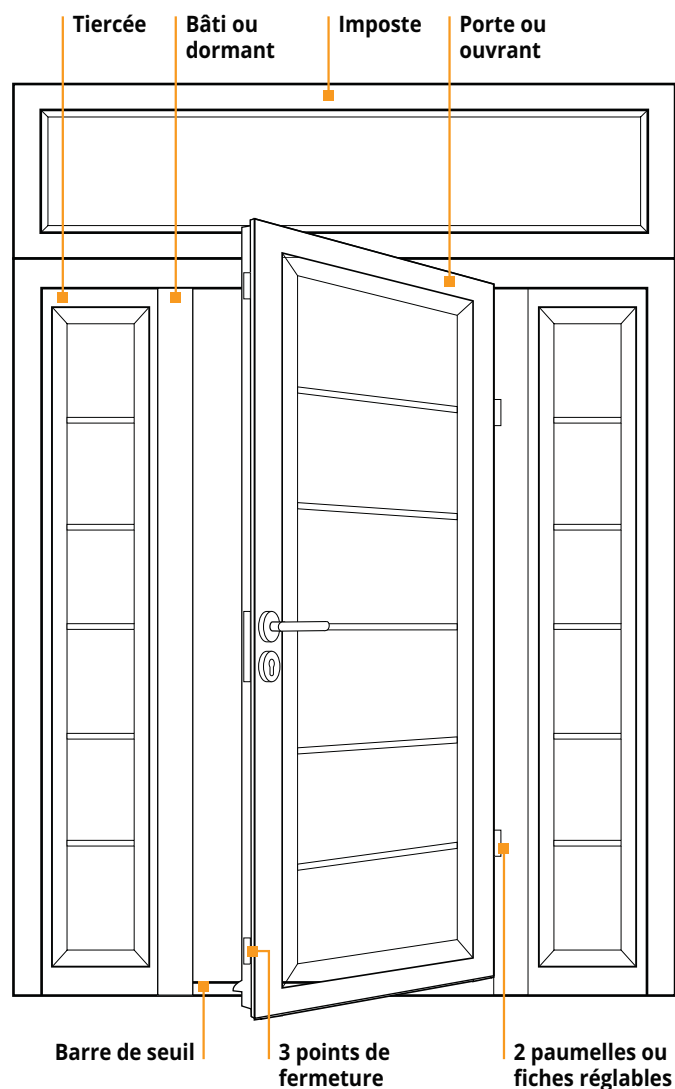

## ALUMINIUM / CONTEMPORAINE



**TARA**  
À partir de  
**950 €**  
p. 28



**GEOD**  
À partir de  
**1459 €**  
p. 28



**PATNA**  
À partir de  
**1459 €**  
p. 28



**RANGOON**  
À partir de  
**1459 €**  
p. 28



**BEA**  
À partir de  
**1459 €**  
p. 29



**LUCILLE**  
À partir de  
**1599 €**  
p. 29



**TYNDA**  
À partir de  
**1459 €**  
p. 29



**NADIA**  
À partir de  
**1699 €**  
p. 30



**WYOMING**  
À partir de  
**1459 €**  
p. 30



**DAKOTA**  
À partir de  
**1599 €**  
p. 30



**JAIPUR**  
À partir de  
**1459 €**  
p. 31



**LANZHU**  
À partir de  
**1599 €**  
p. 31



**KEOPS**  
À partir de  
**1539 €**  
p. 31



**GOA**  
À partir de  
**1469 €**  
p. 32



**ASSAM**  
À partir de  
**1559 €**  
p. 32



**KERALA**  
À partir de  
**1579 €**  
p. 32



**PENJAB**  
À partir de  
**1499 €**  
p. 33

## ALUMINIUM / PRESTIGE



**ALBE**  
À partir de  
**1785 €**  
p. 34



**ALINEA**  
À partir de  
**2055 €**  
p. 34



**COTIM 11**  
À partir de  
**1990 €**  
p. 34



**ZEN**  
À partir de  
**2445 €**  
p. 34



**PALM**  
À partir de  
**2799 €**  
p. 35



**CYTISS 7**  
À partir de  
**2368 €**  
p. 36



**ARKAD 15**  
À partir de  
**2739 €**  
p. 36



**AZIMUT**  
À partir de  
**2925 €**  
p. 36



**CHRYSTAL**  
À partir de  
**3835 €**  
p. 36



**APOLLO**  
À partir de  
**2095 €**  
p. 37



**CYTISS 10**  
À partir de  
**2019 €**  
p. 37



**CANDEL**  
À partir de  
**1419 €**  
p. 38



**PICTO 3**  
À partir de  
**2969 €**  
p. 38



**LANGEAIS**  
À partir de  
**2370 €**  
p. 38

## ALUMINIUM / GAMME TIERCÉE



**LOTUS**  
À partir de  
**2455 €**  
p. 39



**PHOSPHORE**  
À partir de  
**2695 €**  
p. 39



**ATHENA**  
À partir de  
**4289 €**  
p. 39



**COTIM 11  
DUO\***  
À partir de  
**2469 €**  
p. 40



**OPUS 1  
DUO**  
À partir de  
**3039 €**  
p. 40



**ATHENA  
MIXTE**  
À partir de  
**4390 €**  
p. 40



**KIROS**  
À partir de  
**2839 €**  
p. 41

## PVC



**GALLUS**  
À partir de  
**499 €**  
p. 42



**ARGOS**  
À partir de  
**815 €**  
p. 42



**BORDEAUX**  
À partir de  
**870 €**  
p. 42

## MIXTE / BOIS ALUMINIUM



## MÉTAL

**MIRE II**  
À partir de  
**639 €**  
p. 43**TANGO**  
À partir de  
**749 €**  
p. 43**SAEL**  
À partir de  
**649 €**  
p. 43**EQUIT**  
À partir de  
**519 €**  
p. 44**SAORI**  
À partir de  
**829 €**  
p. 44**CEDOUSA**  
À partir de  
**1269 €**  
p. 44**AKITA**  
À partir de  
**899 €**  
p. 44**ODENSE**  
À partir de  
**969 €**  
p. 45**PANTHÈRE**  
À partir de  
**1359 €**  
p. 45**NINJA 1**  
À partir de  
**1749 €**  
p. 46**NINJA 2**  
À partir de  
**1219 €**  
p. 46**GENOS**  
À partir de  
**1505 €**  
p. 47**AMAYA 20**  
À partir de  
**1519 €**  
p. 47**PIANA**  
À partir de  
**1995 €**  
p. 47

## VERRE

**KOYOA**  
À partir de  
**1399 €**  
p. 48**ROSEAU**  
À partir de  
**1399 €**  
p. 48**TINOS**  
À partir de  
**1399 €**  
p. 48**ÉTINCELLE**  
À partir de  
**2165 €**  
p. 49**LAPS**  
À partir de  
**2579 €**  
p. 49**CRISTALLIN**  
À partir de  
**2579 €**  
p. 49

## BOIS

**GRENOBLE**  
À partir de  
**1299 €**  
p. 50**GAVARNIE**  
À partir de  
**2329 €**  
p. 50**MAELLE**  
À partir de  
**899 €**  
p. 50**TELOS**  
À partir de  
**2519 €**  
p. 51**TARENTEISE**  
À partir de  
**2119 €**  
p. 51**MERIDA**  
À partir de  
**1955 €**  
p. 52**MONTMARTRE**  
À partir de  
**3959 €**  
p. 52**NATIV 8**  
À partir de  
**3659 €**  
p. 53**NATIV 22**  
À partir de  
**5357 €**  
p. 53

## BOIS / PRESTIGE

## PORTES DE SERVICE / ACIER

**EUROPRO**  
À partir de  
**129 €**  
p. 54**PSP**  
À partir de  
**519 €**  
p. 54**PST19**  
À partir de  
**649 €**  
p. 54**SÉCURITÉ  
EUROPRO**  
À partir de  
**405 €**  
p. 54**RAINURA**  
À partir de  
**209 €**  
p. 54**GRILLE  
MÉTALLIQUE**  
Nous consulter  
p. 54**GUAGNO**  
À partir de  
**565 €**  
p. 54

## PORTES DE SERVICE / COUPE-FEU

**PORTE ACIER  
30 MM**  
À partir de  
**439 €**  
p. 55**PORTE ACIER  
60 MM**  
À partir de  
**485 €**  
p. 55**PORTE ACIER  
TECHFEU**  
À partir de  
**1199 €**  
p. 55

## PORTES DE SERVICE / BOIS

**TARBES**  
À partir de  
**113 €**  
p. 56**METZ**  
À partir de  
**406 €**  
p. 56**NICE**  
À partir de  
**718 €**  
p. 56

## PORTES DE SERVICE / PVC

**VANNES  
ISOLÉ**  
À partir de  
**349 €**  
p. 57**DIEPPE**  
À partir de  
**235 €**  
p. 57**DIEPPE  
ISOLÉ**  
À partir de  
**339 €**  
p. 57**BAYEUX  
ISOLÉ**  
À partir de  
**409 €**  
p. 57

**INFOS PRODUIT**

- Aluminium thermolaqué.
- Quincaillerie incluse dans le prix de la porte.
- **Délai express** pour le sur-mesure gamme aluminium : nous consulter.
- Toutes nos portes existent pour isolation 100, 120, 140, 160.
- Nuancier couleur plus value : nous consulter.
- Disponible sur stock central et sur mesure.



Sur mesure!

**1 TARA**

Double paroi mousse haute densité. Vitrage dépoli.

**950€**



Sur mesure!

**2 GEOD**

Sur mesure &amp; bicolore!

**3 PATNA**

Sur mesure &amp; bicolore!

**4 RANGOON****► Comparez & choisissez!**

	<b>1 TARA</b>	<b>2 GEOD</b>	<b>3 PATNA</b>	<b>4 RANGOON</b>
Esthétisme	Double paroi mousse haute densité. Vitrage dépoli.	Double paroi haute densité. Vitrage dépoli.	Double paroi mousse haute densité. Vitrage dépoli.	Double paroi mousse haute densité. Vitrage dépoli.
Effraction	Vitrage retardateur d'effraction 44,1.	Vitrage retardateur d'effraction dépoli 33,2	Vitrage retardateur d'effraction 33,2.	Vitrage retardateur d'effraction 33,2.
Isolation renforcée	Haute isolation thermique. Une rupture de pont thermique. Coef. UD : 1,8 W/m²K.	Haute isolation thermique. Double rupture de pont thermique. Coef. UD : 1,7 W/m²K.	Haute isolation thermique. Rupture de pont thermique. Coef. UD : 1,7 W/m²K.	Haute isolation thermique. Rupture de pont thermique. Coef. UD : 1,7 W/m²K.
Crémone	Crémone 5 points à relevage.	Serrure semi-automatique.	Serrure semi-automatique.	Serrure semi-automatique.
Couleur(s) en stock	Gris RAL 7016.	Gris RAL 7016.	<b>Bicolore :</b> Gris RAL 7016 (face extérieure). Blanc RAL 9016 (face intérieure).	<b>Bicolore :</b> Gris RAL 7016 (face extérieure). Blanc RAL 9016 (face intérieure).
Seuil	Seuil normes PMR.	Seuil normes PMR.	Seuil normes PMR	Seuil normes PMR
Joint	Joint d'étanchéité à frappe.	Joint d'étanchéité à frappe.	Joint d'étanchéité à frappe.	Joint d'étanchéité à frappe.
Dormant / Ouvrant	Dormant 59 mm. Ouvrant 65 mm.	Dormant 63 mm. Ouvrant 68 mm.	Dormant 63 mm. Ouvrant 68 mm.	Dormant 63 mm. Ouvrant 68 mm.
Dimensions Références Prix	<b>215 x 90 cm</b> D : 29375257 / G : 29375264 <b>950 €</b>	<b>200 x 90 cm**</b> G : 26353654 / D : 26353647 <b>1459 €</b> <b>215 x 90 cm</b> G : 26353678 / D : 26353661 <b>1459 €</b>	<b>200 x 90 cm**</b> G : 29314362 / D : 29314355 <b>1459 €</b> <b>215 x 90 cm</b> G : 29314386 / D : 29314379 <b>1459 €</b>	<b>200 x 90 cm**</b> G : 28888888 / D : 28888871 <b>1459 €</b> <b>215 x 90 cm</b> G : 28888864 / D : 28888857 <b>1459 €</b>
Éléments tiers**	NON	<b>215 x 130/140 cm**</b> <b>2146 €</b>	<b>215 x 130/140 cm**</b> <b>2146 €</b>	<b>215 x 130/140 cm**</b> Bicolore <b>2146 €</b>



Sur mesure!

5 BEA

à partir de

1459€



Sur mesure!

6 LUCILLE

Sur mesure  
& bicolore!

7 TYNDA



	5 BEA	6 LUCILLE	7 TYNDA
Esthétisme	Double paroi mousse haute densité. Vitrage dépoli.	Double paroi mousse haute densité. Vitrage dépoli.	Double paroi haute densité. Vitrage dépoli.
Effraction	Vitrage retardateur d'effraction 33.2.	Vitrage retardateur d'effraction 33.2.	Vitrage retardateur d'effraction 33.2.
Isolation renforcée	Haute isolation thermique. Double rupture de pont thermique. Coef. UD : 1,7 W/m²K.	Haute isolation thermique. Double rupture de pont thermique. Coef. UD : 1,7 W/m²K.	Haute Isolation Thermique. Double rupture de pont thermique. Coef. UD : 1,7 W/m²K.
Crémone	Serrure semi-automatique.	Serrure semi-automatique.	Serrure semi-automatique.
Couleur(s) en stock	Gris RAL 7016	Gris RAL 7016.	<b>Bicolore :</b> Gris RAL 7016 (face extérieure). Blanc RAL 9016 (face intérieure). Blanc RAL 9016
Seuil	Seuil normes PMR.	Seuil normes PMR.	Seuil normes PMR.
Joint	Joint d'étanchéité à frappe.	Joint d'étanchéité à frappe.	Joint d'étanchéité à frappe.
Dormant / Ouvrant	Dormant 63 mm. Ouvrant 68 mm.	Dormant 63 mm. Ouvrant 68 mm.	Dormant 63 mm. Ouvrant 68 mm.
Dimensions Références Prix	<b>200 x 90 cm**</b> G : 26864976 / D : 26864969 <b>1459 €</b> <b>215 x 90 cm</b> G : 26864990 / D : 26864983 <b>1459 €</b>	<b>200 x 90 cm**</b> G : 27518175 / D : 27518168 <b>1599 €</b> <b>215 x 90 cm</b> G : 27518199 / D : 27518182 <b>1599 €</b>	<b>200 x 90 cm**</b> Blanc G : 28888925 / D : 28888918 <b>1459 €</b> Bicolore G : 28888963 / D : 28888956 <b>1459 €</b> <b>215 x 90 cm</b> Blanc G : 28888901 / D : 28888895 <b>1459 €</b> Bicolore G : 28888949 / D : 28888932 <b>1459 €</b>
Éléments tiercés**	<b>215 x 130/140 cm**</b> <b>2146 €</b>	<b>215 x 130/140 cm**</b> <b>2146 €</b>	<b>215 x 130/140 cm**</b> Blanc <b>2146 €</b> - Bicolore <b>2146 €</b>

**INFOS PRODUIT**

- Aluminium thermolaqué.
- Quincaillerie incluse dans le prix de la porte.
- **Délai express** pour le sur-mesure gamme aluminium : nous consulter.
- Toutes nos portes existent pour isolation 100, 120, 140, 160.
- Nuancier couleur plus value : nous consulter.
- Disponible sur stock central et sur mesure.



Sur mesure!

**1 NADIA**

Sur mesure!

**2 WYOMING**

Sur mesure!

**3 DAKOTA****► Comparez & choisissez!**

	<b>1 NADIA</b>	<b>2 WYOMING</b>	<b>3 DAKOTA</b>
<b>Esthétisme</b>	Double paroi mousse haute densité. Vitrage dépoli avec décor alu brossé.	Double paroi mousse haute densité. Porte pleine.	Double paroi mousse haute densité. Vitrage dépoli avec décor grille.
<b>Effraction</b>	Vitrage retardateur d'effraction 44,2.	-	Vitrage retardateur d'effraction 33,2.
<b>Isolation renforcée</b>	Haute isolation thermique. Rupture de pont thermique. Coef Ud : 1,7 W/m²K.	Haute Isolation thermique. Double rupture de pont thermique. Coef. UD : 1,5 W/m²K.	Haute Isolation thermique. Double rupture de pont thermique. Coef. UD : 1,6 W/m²K.
<b>Crémone</b>	Serrure semi-automatique.	Serrure semi-automatique.	Serrure semi-automatique.
<b>Couleur(s) en stock</b>	Gris RAL 7016.	Gris RAL 7016.	Gris RAL 7016.
<b>Seuil</b>	Seuil normes PMR.	Seuil normes PMR.	Seuil normes PMR
<b>Joint</b>	Joint d'étanchéité à frappe périphérique.	Joint d'étanchéité à frappe.	Joint d'étanchéité à frappe.
<b>Dormant / Ouvrant</b>	Dormant 63 mm. Ouvrant 68 mm.	Dormant 63 mm. Ouvrant 68 mm.	Dormant 63 mm. Ouvrant 68 mm.
<b>Dimensions</b>	<b>200 x 90 cm**</b>	<b>200 x 90 cm**</b>	<b>200 x 90 cm**</b>
<b>Références</b>	G : 27518137 / D : 27518120 <b>1699 €</b>	G : 25110418 / D : 25110616 <b>1459 €</b>	Gris G : 25110630 / D : 25110517 <b>1599 €</b>
<b>Prix</b>	<b>215 x 90 cm</b> G : 27518151 / D : 27518144 <b>1699 €</b>	<b>215 x 90 cm</b> G : 25110401 / D : 25110609 <b>1459 €</b>	<b>215 x 90 cm</b> Gris G : 25110623 / D : 25110500 <b>1599 €</b>
<b>Éléments tiers**</b>	<b>215 x 130/140 cm**</b> <b>2389 €</b>	<b>215 x 130/140 cm**</b> <b>2146 €</b>	<b>215 x 130/140 cm**</b> Gris <b>2286 €</b>



Sur mesure  
& bicolore!

#### 4 JAIPUR

à partir de

**1459€**



Sur mesure  
& bicolore!

#### 5 LANHZU



Sur mesure  
& bicolore!

#### 6 KEOPS

	4 JAIPUR	5 LANHZU	6 KEOPS
Esthétisme	Double paroi mousse haute densité. Vitrage dépoli.	Double paroi mousse haute densité. Vitrage dépoli avec décor alu brossé.	Double paroi mousse haute densité. Vitrage dépoli avec décor alu brossé.
Effraction	Vitrage retardateur d'effraction 33.2.	Vitrage retardateur d'effraction 33.2.	Vitrage retardateur d'effraction 33.2.
Isolation renforcée	Haute isolation thermique. Rupture de pont thermique, Coef. UD : 1,7 W/m²K.	Haute isolation thermique. Rupture de pont thermique, Coef. UD : 1,7 W/m²K.	Haute isolation thermique. Rupture de pont thermique, Coef. UD : 1,7 W/m²K.
Crémone	Serrure semi-automatique.	Serrure semi-automatique.	Serrure semi-automatique.
Couleur(s) en stock	<b>Bicolore</b> : Gris RAL 7016 (face extérieure). Blanc RAL 9016 (face intérieure).	<b>Bicolore</b> : Gris RAL 7016 (face extérieure). Blanc RAL 9016 (face intérieure).	<b>Bicolore</b> : Gris RAL 7016 (face extérieure). Blanc RAL 9016 (face intérieure).
Seuil	Seuil normes PMR.	Seuil normes PMR.	Seuil normes PMR.
Joint	Joint d'étanchéité à frappe.	Joint d'étanchéité à frappe.	Joint d'étanchéité à frappe.
Dormant / Ouvrant	Dormant 63 mm. Ouvrant 68 mm.	Dormant 63 mm. Ouvrant 68 mm.	Dormant 63 mm. Ouvrant 68 mm.
Dimensions Références Prix	<b>200 x 90 cm**</b> G : 29314447 / D : 29314430 <b>1459 €</b> <b>215 x 90 cm</b> G : 29314461 / D : 29314454 <b>1459 €</b>	<b>200 x 90 cm**</b> G : 29314409 / D : 29314393 <b>1599 €</b> <b>215 x 90 cm</b> G : 29314423 / D : 29314416 <b>1599 €</b>	<b>200 x 90 cm**</b> G : 28889007 / D : 28888994 <b>1539 €</b> <b>215 x 90 cm</b> G : 28888987 / D : 28888970 <b>1539 €</b>
Éléments tiers**	<b>215 x 130/140 cm**</b> <b>2146 €</b>	<b>215 x 130/140 cm**</b> Bicolore <b>2286 €</b>	<b>215 x 130/140 cm**</b> Bicolore <b>2226 €</b>

**INFOS PRODUIT**

Conception ouvrant monobloc pour les modèles GOA, ASSAM, KERALA et PENJAB.

**NOUVEAU**

Produit



Sur mesure!

**1 GOA****NOUVEAU**

Produit



Sur mesure!

**2 ASSAM****NOUVEAU**

Produit













Sur mesure!

**3 KERALA****► Comparez & choisissez!**

	<b>1 GOA</b>	<b>2 ASSAM</b>	<b>3 KERALA</b>
Esthétisme	Porte Aluminium pleine Monobloc contemporaine. Insert alu brossé ext/int.	Porte Aluminium Monobloc contemporaine. Insert alu brossé ext/int.	Porte Aluminium Monobloc contemporaine. Insert alu brossé ext/int.
Effraction	-	Triple vitrage retardateur d'effraction.	Triple vitrage retardateur d'effraction.
Isolation renforcée	Haute Isolation thermique. Double rupture de pont thermique. Ud: 1,4 W /m²K.	Haute Isolation thermique. Double rupture de pont thermique. Ud: 1,4 W /m²K.	Haute Isolation thermique. Double rupture de pont thermique. Ud: 1,4 W /m²K.
Crémone	Serrure automatique 6 points.	Serrure automatique 6 points.	Serrure automatique 6 points.
Couleur(s) en stock	Bicolore Gris 7016 face extérieure. Blanc 9016 face intérieure.	Bicolore Gris 7016 face extérieure. Blanc 9016 face intérieure.	Bicolore Gris 7016 face extérieure. Blanc 9016 face intérieure.
Seuil	Normes PMR seuil anodisé 19,5 mm.	Normes PMR seuil anodisé 19,5 mm.	Normes PMR seuil anodisé 19,5 mm.
Joint	Joint d'étanchéité à frappe.	Joint d'étanchéité à frappe.	Joint d'étanchéité à frappe.
Dormant / Ouvrant	Dormant 63 mm. Ouvrant Monobloc 65 mm.	Dormant 63 mm. Ouvrant Monobloc 65 mm.	Dormant 63 mm. Ouvrant Monobloc 65 mm.
Dimensions Références Prix	<b>215 x 90 cm</b> G : 30040441 / D : 30040440 <b>1469 €</b>	<b>215 x 90 cm</b> G : 30040447 / D : 30040446 <b>1559 €</b>	<b>215 x 90 cm</b> G : 30040445 / D : 30040444 <b>1579 €</b>
Éléments tiercés**	215 X 130/140 cm**	215 X 130/140 cm**	215 X 130/140 cm**



**4 PENJAB**

 Esthétisme	Porte Aluminium Monobloc contemporaine. Insert alu brossé ext/int.
 Effraction	Triple vitrage retardateur d'effraction
 Isolation renforcée	Haute Isolation thermique. Double rupture de pont thermique. Ud: 1,4 W /m²K.
 Crémone	Serrure automatique 6 points.
 Couleur(s) en stock	Bicolore Gris 7016 face extérieure Blanc 9016 face intérieure.
 Seuil	Normes PMR seuil anodisé 19,5 mm.
 Joint	Joint d'étanchéité à frappe.
 Dormant / Ouvrant	Dormant 63 mm. Ouvrant Monobloc 65 mm.
 Dimensions Références Prix	<b>215 x 90 cm</b> G : 30040443 / D : 30040442 <b>1499 €</b>
 Éléments tiercés	215 x 130/140 cm**

**NOUVEAU**  
Produit



Sur mesure!



**INFOS PRODUIT**

- Aluminium thermolaqué.
- Quincaillerie incluse dans le prix de la porte.
- Toutes nos portes existent pour isolation 100, 120, 140, 160, 180.
- Nuancier couleur plus value : nous consulter.

**VU**  
DANS LE  
PROJET  
P. 4-5



Sur mesure

Existe en 27 coloris  
au choix pour  
la face extérieure

**1 ALBE**

Porte de garage  
assortie  
Voir p. 120



Sur mesure!

**2 ALINEA**



Sur mesure!

**3 COTIM 11**

Porte de garage  
assortie  
Voir p. 120



Sur mesure!











**4 ZEN**

► **Comparez & choisissez!**

	<b>1 ALBE*</b>	<b>2 ALINEA*</b>	<b>3 COTIM 11*</b>	<b>4 ZEN*</b>
<b>Esthétisme</b>	Conception monobloc. Panneau rainuré 2 faces.	Conception monobloc. Porte pleine avec baguettes décoratives. Panneau rainuré 2 faces.	Conception Monobloc Inserts décors miroir de base. Possibilité inox brossé sur demande.	Conception Monobloc avec des moulures horizontales en aluminium discrètement réhaussées d'embout gris à l'intérieur comme à l'extérieur
<b>Effraction</b>	Triple vitrage sable faible émissivité classe P2A.	Porte pleine et pack sécurité en option	-	Porte pleine et pack sécurité en option
<b>Isolation renforcée</b>	Haute isolation thermique. Coef Ud : 1,2 W/m²K.	Haute isolation thermique. Coef Ud : 0,93 W/m²K.	Haute isolation thermique. Coef Ud = 0,98W/m²K.	Haute isolation thermique. Coef. Ud : 0,93 W/m²K.
<b>Crémone</b>	Serrure 5 points dont 4 rouleaux	Serrure 5 points automatiques dont 2 crochets - 2 pènes	Serrure multipoints.	Serrure 5 points dont 2 crochets.
<b>Couleur(s) en stock</b>	27 coloris au choix pour la face extérieure. Blanc satiné pour la face intérieure.	27 coloris au choix pour la face extérieure. Blanc satiné pour la face intérieure.	27 coloris au choix face extérieure. Blanc satiné sur la face intérieure	27 teintes au choix pour la face extérieure. Blanc satiné face intérieure.
<b>Seuil</b>	Seuil normes PMR.	Seuil normes PMR.	Seuil normes PMR	Seuil normes PMR
<b>Joint</b>	Joint périphérique dormant/ouvrant.	Joint périphérique dormant/ouvrant.	Joint périphérique dormant/ouvrant.	Joint périphérique dormant/ouvrant.
<b>Dormant / Ouvrant</b>	Dormant 57 mm. Ouvrant 60 mm.	Dormant 74 mm. Ouvrant 80 mm.	Dormant 80 mm. Ouvrant 77 mm.	Dormant 74 mm. Ouvrant 80 mm.
<b>Dimensions Références Prix</b>	<b>215 x 90 cm</b> D : 27811252* / G : 27811269* <b>1785 €</b>	<b>215 x 90 cm</b> G : 25114638* / D : 25114621* <b>2055 €</b>	<b>215 x 90 cm</b> G : 24784641* / D : 24784634* <b>1990 €</b>	<b>215 x 90 cm</b> G : 23663831* / D : 23663824* <b>2445 €</b>
<b>Éléments tiercés</b>	OUI	OUI	OUI	OUI

\* Délai : consultez votre magasin.

## 5 PALM\*

 Esthétique	Conception monobloc. Motifs contemporains.
 Effraction	Triple vitrage feuilleté sablé 44.2.
 Isolation renforcée	Haute isolation thermique. Coef Ud 1,4 W/m²K.
 Crémone	Serrure multipoints à relevage. 2 crochets 2 rouleaux
 Couleur(s) en stock	27 teintes face extérieure selon nuancier. Blanc 9016 satiné face intérieure.
 Seuil	Seuil normes PMR.
 Joint	Joint périphérique dormant/ouvrant.
 Dormant / Ouvrant	Dormant 80 mm. Ouvrant 77 mm.
 Dimensions Références Prix	<b>215 x 90 cm</b> G : 28886860* / D : 28886853* <b>2799 €</b>
 Éléments tiercés	OUI



Sur mesure!

**INFOS PRODUIT**

- Aluminium thermolaqué.
- Quincaillerie incluse dans le prix de la porte.
- Toutes nos portes existent pour isolation 100, 120, 140, 160, 180.
- Nuancier couleur plus value : nous consulter.

**1 CYTISS 7****2368€****2 ARKAD-15****3 AZIMUT**

Porte de garage assortie  
Voir p. 120

**4 CHRYSTAL****► Comparez & choisissez !**

	<b>1 CYTISS 7</b>	<b>2 ARKAD-15*</b>	<b>3 AZIMUT*</b>	<b>4 CHRYSTAL*</b>
<b>Esthétisme</b>	Conception monobloc vitrée contemporaine.	Conception monobloc contemporaine avec parements décors inox brossé.	Conception monobloc contemporaine avec décors aluminium brossé. Décor extérieur / intérieur identique.	Conception monobloc vitrée pouvant être associée à une porte sectionnelle de même esthétique. Barre de tirage intégrée au cadre de vitrage + poignée rosace
<b>Effraction</b>	Triple vitrage feuilleté sablé, décor ton inox sur l'arc de cercle intérieur et extérieur.	Triple vitrage minéral feuilleté sablé et décor ton inox face extérieure.	Triple vitrage classé P2A sablé.	Vitrage décoratif isolant faible émissivité + gaz argon, classe P2A sablé sérigraphié.
<b>Isolation renforcée</b>	Haute isolation thermique. Coef Ud = 1,3 W/m²K.	Coef Ud = 1 W/m²K.	Haute isolation thermique. Coef Ud : 1,0 W/m²K.	Haute Isolation Thermique. Coef. UD : 1,2 W/m²K.
<b>Crémone</b>	Serrure 4 points à relevage.	Serrure 2 crochets - 2 pènes.	Serrure 5 points automatique dont 2 crochets - 2 pènes	Serrure 5 points automatique dont 2 crochets - 2 pènes.
<b>Couleur(s) en stock</b>	27 coloris au choix face extérieure. Blanc satiné pour la face intérieure.	27 coloris au choix pour face extérieure. Blanc satiné pour la face intérieure rainurée.	27 coloris au choix pour la face extérieure. Blanc satiné pour la face intérieure, rappel du décor pour la face intérieure.	27 teintes au choix pour la face extérieure. Blanc satiné pour la face intérieure 9016.
<b>Seuil</b>	Seuil 20 mm normes PMR.	Seuil 20 mm normes PMR.	Seuil 20 mm normes PMR.	Seuil 20 mm normes PMR.
<b>Joint</b>	Joint périphérique dormant/ouvrant.	Joint périphérique dormant/ouvrant.	Joint périphérique dormant/ouvrant.	Joint périphérique dormant/ouvrant.
<b>Dormant / Ouvrant</b>	Dormant 57 mm, rupture de pont thermique. Ouvrant 60 mm.	Dormant 77 mm, rupture de pont thermique. Ouvrant 80 mm.	Dormant de 77 mm à recouvrement. Ouvrant 80 mm.	Dormant 77 mm, rupture de pont thermique. Ouvrant 80 mm.
<b>Dimensions Références Prix</b>	<b>215 x 90 cm</b> G : 26868424* / D : 26868417* <b>2368 €</b>	<b>215 x 90 cm</b> G : 26868448* / D : 26868431* <b>2739 €</b>	<b>215 x 90 cm</b> G : 29315703* / D : 29315697* <b>2925 €</b>	<b>215 x 90 cm</b> G : 24798761* / D : 24798754* <b>3835 €</b>
<b>Éléments tiercés</b>	OUI	OUI	OUI	OUI

## 5 APOLLO



## 6 CYTISS 10



## PORTIER VIDEO HI FENOTEK

NOUVEAU  
Produit

Portier vidéo Hi 4G ou wifi.  
Ecran personnalisable.  
Vidéo surveillance.  
Détection de présence et alerte.  
Affichage du nom sur l'écran.  
Paramétrage depuis un smartphone.  
Sirène intégrée.  
Angle de vision 130°.  
Jusqu'à 8 utilisateurs connectés.  
Vision nocturne.  
Retour caméra sur écran d'accueil. Bandeau led.  
Dimensions **22,2 x 10,3 x 2,6 cm.**  
30038926 **519 €**

## CARILLON FENOTEK









NOUVEAU  
Produit

Carillon sur secteur.  
52 sonneries.  
4 volumes ( de 25 dB à 110 dB).  
Dimensions **8 X 8 x 6 cm.**  
30038928 **59 €**

## JUDAS PORTE CONNECTÉE

NOUVEAU  
Produit

Judas connecté, caméra de porte intelligente EZVIZ vous permet de découvrir qui a sonné à la porte sur votre smartphone ou sur l'écran tactile Smart Colour. Vainqueur des CES Innovation 2018. Judas classique combinant fonction de caméra IP et d'un système de sonnette dans un seul dispositif intelligent.  
30038927 **339 €**

	5 APOLLO*	6 CYTISS 10*
 Esthétisme	Conception monobloc. Panneau rainuré 2 faces.	Nouvelle conception monobloc vitrée contemporaine avec décor intérieur et extérieur identique. Porte rainurée 2 faces.
 Effraction	Triple vitrage classe P2A sablé.	Triple vitrage feuilleté 44.2/16/4.
 Isolation renforcée	Haute isolation thermique. Coef. UD : 1,3 W/m²K.	Haute isolation thermique. Coef Ud = 1,2 W/m²K.
 Crémone	Serrure 5 points dont 4 rouleaux.	Serrure à relevage 4 rouleaux.
 Couleur(s) en stock	27 teintes au choix pour la face extérieure. Face intérieure blanche 9016.	27 coloris au choix face extérieure. Blanc satiné pour la face intérieure.
 Seuil	Seuil 20 mm normes PMR.	Seuil 20 mm normes PMR.
 Joint	Joint périphérique dormant/ouvrant.	Joint périphérique dormant/ouvrant.
 Dormant / Ouvrant	Dormant de 57 mm à recouvrement. Ouvrant de 60 mm.	Dormant 57 mm rupture de pont thermique. Ouvrant 60 mm.
 Dimensions Références Prix	<b>215 x 90 cm</b> G : 28886983* / D : 28886976* <b>2095 €</b>	<b>215 x 90 cm</b> G : 29325818* / D : 29325801* <b>2019 €</b>
 Éléments tiercés	OUI	OUI

**INFOS PRODUIT**

- Aluminium thermolaqué.
- Quincaillerie incluse dans le prix de la porte.
- Toutes nos portes existent pour isolation 100, 120, 140, 160.

**1 CANDEL-58****1419€****2 PICTO 3****3 LANGEAIS****► Comparez & choisissez !**

	<b>1 CANDEL-58*</b>	<b>2 PICTO 3*</b>	<b>3 LANGEAIS*</b>
<b>Esthétisme</b>	Conception grand vitrage.	Conception monobloc vitrée. Esthétique classique.	Conception monobloc vitrée. Esthétique classique.
<b>Effraction</b>	Double vitrage feuilleté avec 2 traverses intermédiaires.	Double vitrage feuilleté avec vitrage sérigraphie grise RAL 9007.	Double vitrage feuilleté P2A avec petits bois aspect plomb incorporé.
<b>Isolation renforcée</b>	Haute isolation thermique. Coef. UD : 1,7 W/m²K.	Haute isolation thermique. Coef. UD : 1,4 W/m²K.	Haute isolation thermique. Coef. UD : 1,4 W/m²K.
<b>Crémone</b>	-	Serrure multipoints 2 crochets - 2 pènes	Serrure 5 points automatique dont 2 crochets / 2 pènes
<b>Couleur(s) en stock</b>	Possibilité de tout nuancier RAL. Blanc satiné face intérieure en option.	27 teintes face extérieure selon nuancier. Blanc 9016 satiné face intérieure.	27 coloris au choix pour face extérieure. Blanc satiné pour la face intérieure.
<b>Seuil</b>	Seuil 20 mm normes PMR.	Seuil 20 mm normes PMR.	Seuil 20 mm normes PMR.
<b>Joint</b>	Joint périphérique dormant/ouvrant.	Joint périphérique dormant/ouvrant.	Joint périphérique dormant/ouvrant.
<b>Dormant / Ouvrant</b>	Ouvrant monobloc de 71 mm. Dormant de 62 mm à rupture de pont thermique.	Ouvrant monobloc de 80 mm. Dormant de 77 mm à rupture de pont thermique.	Ouvrant monobloc de 80 mm. Dormant de 77 mm à rupture de pont thermique.
<b>Dimensions Références Prix</b>	<b>215 x 90 cm</b> G : 29325795* / D : 29325788* <b>1419 €</b>	215 x 90 cm G : 28886907* / D : 28886891* <b>2969 €</b>	<b>215 x 90 cm</b> G : 26857862* / D : 26857855* <b>2370 €</b>
<b>Éléments tiercés</b>	OUI	OUI	OUI



4 LOTUS



5 PHOSPHORE



6 ATHENA

	4 LOTUS*	5 PHOSPHORE*	6 ATHENA*
Esthétisme	Conception monobloc grand vitrage.	Conception monobloc vitrée. Esthétique classique. Décor extérieur / intérieur identique. Modèle présenté avec barre de tirage ronde inox de 1 800 mm en option.	Conception Monobloc Esthétique classique. Soubassement mouluré. Cimaise et plinthe en relief. Grille insérée dans le double vitrage. Poignée sur plaque possible en option. Poignée rosace en standard.
Effraction	Double vitrage feuilleté P2A avec petits bois serigraphiés.	-	Double vitrage feuilleté P2A avec grille insérée dans le vitrage.
Isolation renforcée	Haute isolation thermique. Coef. UD : 1,6 W/m²K	Haute isolation thermique. Coef. UD : 0,93 W/m²K.	Haute isolation thermique. Coef. UD : 1,4 W/m²K.
Crémone	Serrure 5 points automatique dont 2 crochets - 2 pènes	Serrure 5 points automatique dont 2 crochets - 2 pènes	Serrure 5 points automatique dont 2 crochets - 2 pènes
Couleur(s) en stock	27 coloris au choix pour la face extérieure. Face intérieure blanche.	27 coloris au choix pour la face extérieure. Face intérieure blanche.	8 teintes dont 3 en teintes sablées pour la face extérieure. Blanc satiné face intérieure. Coloris nuancier texturé uniquement face extérieure.
Seuil	Seuil 20 mm normes PMR.	Seuil 20 mm normes PMR.	Seuil 20 mm normes PMR.
Joint	Joint périphérique dormant/ouvrant.	Joint périphérique dormant/ouvrant.	Joint périphérique dormant/ouvrant.
Dormant / Ouvrant	Ouvrant monobloc de 80 mm. Dormant de 77 mm à rupture de pont thermique.	Ouvrant monobloc de 80 mm. Dormant de 77 mm à rupture de pont thermique.	Ouvrant monobloc de 80 mm. Dormant de 77 mm à rupture de pont thermique.
Dimensions Références Prix	<b>215 x 90 cm</b> G : 23257924* / D : 23257917* <b>2455 €</b>	<b>215 x 90 cm</b> G : 24232241* / D : 24232234* <b>2695 €</b>	<b>215 x 90 cm</b> G : 23663855* / D : 23663848* <b>4289 €</b>
Éléments tiercés	OUI	OUI	OUI

**INFOS PRODUIT**

- Aluminium thermolaqué.
- Quincaillerie incluse dans le prix de la porte.
- Toutes nos portes existent pour isolation 100, 120, 140, 160, 180.











**1 COTIM 11 DUO****2 OPUS 1 DUO****VU**  
DANS LE  
PROJET  
P. 6-7**3 ATHENA MIXTE****► Comparez & choisissez!**

	<b>1 COTIM 11 DUO*</b>	<b>2 OPUS 1 DUO*</b>	<b>3 ATHENA MIXTE*</b>
<b>Esthétisme</b>	Porte contemporaine. Conception monobloc. Inserts extérieur et intérieur. Décor gris métallisé face intérieure/miroir face extérieure. Triple barrière d'étanchéité.	Porte contemporaine mixte haute isolation. Porte pleine rainurée face extérieure aluminium thermolaqué. Face intérieure : lames horizontales bois red cedar brossé couleur miel. Conception monobloc. Triple barrière d'étanchéité.	Porte d'entrée classique vitrée, aluminium face extérieure aluminium thermolaqué. Face intérieure bois. Chêne ou Movingui lasuré ou prépreint.
<b>Effraction</b>	-	-	Double vitrage sablé classe P2A avec grille insérée de la couleur de la porte. En option : grille noir 2100 texturé sans plus-value.
<b>Isolation renforcée</b>	Haute isolation thermique. Coef. UD : 1 W/m²K.	Haute isolation thermique. Coef. UD 0,89 W/m²K.	Haute Isolation thermique. Coef. UD 1,3 W/m²K.
<b>Crémone</b>	Serrure multipoints 2 galets - 2 crochets.	Serrure 5 points multi points 2 galets - 2 crochets.	Serrure 5 points dont 2 crochets.
<b>Couleur(s) en stock</b>	27 teintes au choix pour la face extérieure. Intérieur bois standard : Movingui ou Chêne en option.	27 teintes au choix.	Nuancier texturé face extérieure. Movingui et Chêne face intérieure.
<b>Seuil</b>	Seuil normes PMR.	Seuil nouvelles normes PMR.	Seuil nouvelles normes PMR 20 mm.
<b>Joint</b>	Joint périphérique dormant/ouvrant.	Joint périphérique dormant/ouvrant.	Joint périphérique dormant/ouvrant
<b>Dormant / Ouvrant</b>	Dormant 58 mm. Ouvrant 62 mm.	Dormant 58 mm. Ouvrant 78,5 mm.	Dormant 61 mm. Ouvrant 62 mm.
<b>Dimensions</b>	<b>215 x 90 cm</b>	<b>215 x 90 cm</b>	<b>215 x 90 cm</b>
<b>Références</b>	G : 24784665* / D : 24784658* <b>2469 €</b>	G : 27519622* / D : 27519615* <b>3039 €</b>	G : 27519622* / D : 27519615* <b>3039 €</b>
<b>Prix</b>			<b>4390 €</b>
<b>Éléments tiers**</b>	OUI	OUI	OUI

\* Délai : consultez votre magasin.



## 4 KIROS\*

 Esthétisme	Porte pleine contemporaine associant pin et aluminium. Association facile avec menuiserie alu. Disponible en mélèze et en chêne.
 Effraction	-
 Isolation renforcée	Structure en bois massif 56 mm isolé par mousse de polyuréthane. Coef. Ud 1,3 W/m²K.
 Crémone	Serrure semi-automatique.
 Couleur(s) en stock	Teintes bois.
 Seuil	Seuil normes PMR.
 Joint	Joint à frappe.
 Dormant / Ouvrant	Dormant : 56 mm Ouvrant : 96 mm
 Dimensions Références Prix	<b>215 x 90 cm</b> G : 30039748 / D : 30039747 <b>2839 €</b>
 Éléments tiercés	OUI
Option 1	Barre de tirage assortie au décor aluminium si manœuvre avec barillet
Option 2	Capotage aluminium du dormant bois (idem photo).

**NOUVEAU**  
Produit



### Mon conseil projet

Avez-vous pensé à

**Harmoniser vos menuiseries ?**

*Pour un rendu plus esthétique et plus moderne, pensez à harmoniser formes et couleurs de vos fenêtres, portes de garages, volets ...*



**PRENEZ RENDEZ-VOUS EN MAGASIN et finalisez votre projet avec nos conseillers !**

**INFOS PRODUIT**

- Toutes nos portes existent pour isolation 100, 120, 140, 160.
- Disponible sur stock central et sur mesure.



Sur mesure!

**1 GALLUS**

Sur mesure!

**2 ARGOS**

Sur mesure!

**3 BORDEAUX****► Comparez & choisissez!**

	<b>1 GALLUS</b>	<b>2 ARGOS</b>	<b>3 BORDEAUX</b>
Esthétique	PVC demi-lune avec oculus.	PVC contemporaine haute isolation thermique.	PVC classique mixte.
Effraction	Vitrage isolant classique granité.	Vitrage 33.2 retardateur d'effraction.	Vitrage 33.2 delta mat retardateur d'effraction.
Isolation renforcée	Coef. UD : 1,76 W/m²K.	Coef. UD : 1,8 W/m²K.	Coef. UD : 1,6 W/m²K.
Crémone	Serrure multipoints à relevage.	Serrure multipoints à relevage.	Serrure multipoints à relevage.
Couleur(s) en stock	Blanc.	Blanc.	Blanc.
Seuil	Seuil 20 mm.	Seuil 20 mm.	Seuil 20 mm.
Joint	Double joint d'étanchéité dormant/ouvrant.	Double joint d'étanchéité dormant/ouvrant.	Double joint d'étanchéité dormant/ouvrant.
Dormant / Ouvrant	Dormant/ouvrant Ép. : 60 mm.	Dormant/ouvrant Ép. : 60 mm.	Dormant/ouvrant Ép. : 60 mm.
Dimensions Références Prix	<b>200 x 80 cm (1)**</b> G : 24790413 / D : 24790420 <b>499 €</b> <b>200 x 90 cm (2)**</b> G : 24790437 / D : 24790444 <b>499 €</b> <b>215 x 80 cm (3)**</b> G : 24790451 / D : 24790468 <b>499 €</b> <b>215 x 90 cm (4)</b> G : 24790475 / D : 24790482 <b>499 €</b>	<b>200 x 80 cm (1)**</b> G : 24790338 / D : 24790345 <b>815 €</b> <b>200 x 90 cm (2)**</b> G : 24790352 / D : 24790369 <b>815 €</b> <b>215 x 80 cm (3)**</b> G : 24790376 / D : 24790383 <b>815 €</b> <b>215 x 90 cm (4)</b> G : 24790390 / D : 24790406 <b>815 €</b>	<b>200 x 90 cm (2)**</b> G : 25115185 / D : 25115178 <b>870 €</b> <b>215 x 90 cm (4)</b> G : 25115161 / D : 25115154 <b>870 €</b>
Quincaillerie	OUI	OUI	OUI
Éléments tiercés**	OUI	OUI	OUI



Sur mesure!

4 MIRE II



Sur mesure!

5 TANGO



Sur mesure!

6 SAEL

	4 MIRE II	5 TANGO	6 SAEL
Esthétique	Porte acier demi-lune panneau embouti. Motif par postformage des panneaux. Traitement anticorrosion.	Porte acier contemporaine Type Europro. Avec profil de recouvrement intérieur.	Porte acier contemporaine type Europro motif 015.
Effraction	Vitrage isolant givré blanc avec décor petit bois blanc.	-	-
Isolation renforcée	Haute isolation thermique. Coef. UD : 1,1 W/m²K.	Haute isolation thermique. Coef ud 1.2 W/m²k.	Haute isolation thermique. Coef ud 1.2 W/m²k.
Crémone	Serrure multipoints à relevage.	Serrure à relevage 5 points à rouleaux.	Serrure à relevage 5 points à rouleaux.
Couleur(s) en stock	Finition blanche.	Motif 515 ral 7016.	RAL 7016/9016.
Seuil	Seuil 20 mm normes PMR.	Seuil 20 mm normes PMR.	Seuil 20 mm normes PMR.
Joint	Double joint d'étanchéité dormant/ouvrant.	Double joint d'étanchéité dormant/ouvrant.	Double joint d'étanchéité dormant/ouvrant.
Dormant / Ouvrant	Dormant alu 54 mm. Ouvrant 48mm.	Dormant alu 60 mm. Ouvrant 46 mm avec profil de recouvrement intérieur.	Dormant alu 60 mm. Ouvrant 46 mm avec profil de recouvrement intérieur.
Dimensions Références Prix	<b>215 x 90 cm</b> G : 27597620 / D : 27597613 <b>639 €</b>	<b>215 x 90 cm</b> G : 28887072 / D : 28887065 <b>749 €</b>	<b>215 x 90 cm</b> Gris G : 28887058 / D : 28887041 <b>749 €</b> Blanc G : 28887034 / D : 28887027 <b>649 €</b>
Quincaillerie	Colis quincaillerie en sus. 26437323 <b>24 €</b>	Inclus garniture béquille d310 acier inox brosse.	Inclus garniture béquille d310 acier inox brosse.
Éléments tiers**	OUI	OUI	OUI

**INFOS PRODUIT**

- Toutes nos portes existent pour isolation 100, 120, 140, 160.
- Disponible sur stock central et sur mesure.

**NOUVEAU**  
Produit



Sur mesure!

**1** **EQUIT**

Sur mesure!

**2** **SAORI**

Sur mesure!

**3** **CEDOUA**

Sur mesure!

**4** **AKITA****► Comparez & choisissez!**

	<b>1</b> <b>EQUIT</b>	<b>2</b> <b>SAORI</b>	<b>3</b> <b>CEDOUA</b>	<b>4</b> <b>AKITA</b>
<b>Esthétique</b>	Porte acier contemporaine panneau embouti. Face extérieure et intérieure identique.	Porte acier contemporaine panneau embouti. Face extérieure, intérieure identique. Décor inox intérieur et extérieur. Laquage monocoloration labellisé.	Porte acier contemporaine. 4 décors inox deux faces.	Porte acier contemporaine. Âme isolante polyuréthane. Face identique extérieure et intérieure.
<b>Effraction</b>	-	-	Vitrage feuilleté opale.	Vitrage feuilleté sablé.
<b>Isolation renforcée</b>	Haute isolation thermique. Coef Ud : 1,1 W/m²K.	Haute isolation thermique. Coef Ud = 1 W/m²K.	Haute isolation thermique. Coef. Ud : 1,4 W/m²K.	Haute isolation thermique. Coef. UD : 1,4 W/m²K.
<b>Crémone</b>	Serrure 5 points 4 rouleaux (SR4R).	Serrure à relevage 4 rouleaux.	Serrure multipoints à relevage.	Serrure multipoints à relevage.
<b>Couleur(s) en stock</b>	Blanc. Label Qualisteel coat.	Blanc. Gris 7016 satiné.	Blanc. Gris 7016 satiné.	Blanc. Gris 7016 satiné.
<b>Seuil</b>	Seuil 20 mm normes PMR.	Seuil 20 mm normes PMR.	Seuil 20 mm normes PMR.	Seuil 20 mm normes PMR.
<b>Joint</b>	Joint périphérique dormant/ouvrant.	Double joint d'étanchéité dormant/ouvrant.	Joint périphérique sur ouvrant et joint sur dormant.	Joint périphérique sur ouvrant et joint sur dormant.
<b>Dormant / Ouvrant</b>	Dormant alu 54 mm. Ouvrant 48 mm.	Dormant alu 54 mm. Ouvrant 48 mm.	Dormant 54 mm aluminium. Ouvrant acier 48 mm.	Dormant 54 mm aluminium. Ouvrant acier 48 mm.
<b>Dimensions Références Prix</b>	<b>215 x 90 cm</b> Blanc : G : 30038951 / D : 30038952 <b>519 €</b>	<b>215 x 90 cm</b> Gris : G : 27519790 / D : 27519783 <b>1049 €</b> Blanc : G : 30038949 / D : 30038950 <b>829 €</b>	<b>215 x 90 cm</b> Gris : G : 27519677 / D : 27519660 <b>1489 €</b> Blanc : G : 30038947 / D : 30038948 <b>1269 €</b>	<b>215 x 90 cm</b> Gris : G : 27519738 / D : 27519721 <b>1129 €</b> Blanc : G : 30038945 / D : 30038946 <b>899 €</b>
<b>Quincaillerie</b>	Colis de quincaillerie inclus.	Colis de quincaillerie inclus.	Colis de quincaillerie inclus.	Colis de quincaillerie inclus.
<b>Éléments tiercés</b>	OUI	OUI	OUI	OUI



Modèles existants stockés en dormant monobloc de 120 mm. Offre spéciale constructeurs.

**NOUVEAU**  
Produit



Sur mesure!

**6 ODENSE**



**5 PANTHÈRE**

à partir de

**1359 €**

**NOUVEAU**





Produit



Sur mesure

Existe en 18 coloris  
sur commande



	<b>5 ODENSE</b>	<b>6 PANTHÈRE*</b>
 <b>Esthétisme</b>	Porte acier emboutie contemporaine. Face extérieure et intérieure identique.	Porte acier contemporaine avec panneau embouti et décors gris aspect inox face extérieure.
 <b>Effraction</b>	-	-
 <b>Isolation renforcée</b>	Haute isolation thermique. Coef. Ud : 1,0 W/m²K.	Haute isolation thermique. Coef. Ud : 1,1 W/m²K.
 <b>Crémone</b>	Serrure 5 points 4 rouleaux (SR4R).	Serrure 5 points dont 4 rouleaux (SR4R).
 <b>Couleur(s) en stock</b>	Gris 7016.	Nuancier de 18 coloris sur commande. Label Qualisteel coat.
 <b>Seuil</b>	Seuil 20 mm normes PMR.	Seuil 20 mm normes PMR.
 <b>Joint</b>	Double joint d'étanchéité dormant/ouvrant.	Double joint d'étanchéité dormant/ouvrant.
 <b>Dormant / Ouvrant</b>	Dormant aluminium 54 mm. Ouvrant acier 48 mm	Dormant alu 54 mm. Ouvrant 48 mm.
 <b>Dimensions Références Prix</b>	<b>215 x 90 cm</b> Gris : G : 27519776 / D : 27519769 <b>969 €</b>	<b>215 x 90 cm</b> G : 25114652 / D : 25114645 <b>1359 €</b>
 <b>Quincaillerie</b>	Colis de quincaillerie inclus.	Colis de quincaillerie inclus.
 <b>Éléments tiercés</b>	OUI	OUI



**NOUVEAU**  
Produit



► **Comparez & choisissez !**

	<b>1 NINJA 1*</b>	<b>2 NINJA 2*</b>
 <b>Esthétisme</b>	Porte acier contemporaine vitrée.	Porte acier contemporaine avec panneau embouti. Décor relief identique 2 faces.
 <b>Effraction</b>	Vitrage affleurant, sans parclose. Nouvelle technologie. Design épuré.	-
 <b>Isolation renforcée</b>	Coef. UD : 1,4 W/m²K.	Coef. UD : 1,0 W/m²K.
 <b>Crémone</b>	Serrure à relevage 5 points 4 rouleaux (SR4R).	Serrure à relevage 5 points 4 rouleaux (SR4R).
 <b>Couleur(s) en stock</b>	Nuancier de 18 coloris sur commande.	Nuancier de 18 coloris sur commande.
 <b>Seuil</b>	Seuil 20 mm normes PMR.	Seuil 20 mm normes PMR.
 <b>Joint</b>	Double joint d'étanchéité dormant/ouvrant.	Double joint d'étanchéité dormant/ouvrant.
 <b>Dormant / Ouvrant</b>	Dormant 54 mm. Ouvrant 48 mm.	Dormant 54 mm. Ouvrant 48 mm.
 <b>Dimensions Références Prix</b>	<b>215 x 90 cm</b> Gris G : 30038941 / D : 30038940 <b>1749 €</b>	<b>215 x 90 cm</b> G : 30038943 / D : 30038942 <b>1219 €</b>
 <b>Quincaillerie</b>	Colis de quincaillerie inclus.	Colis de quincaillerie inclus.
 <b>Éléments tiercés**</b>	OUI	OUI

\* Délai : consultez votre magasin.



3 GENOS

4 AMAYA-20

5 PIANA

	3 GENOS	4 AMAYA-20	5 PIANA
Esthétisme	Porte acier contemporaine avec décor et vitrage affleurant.	Porte acier contemporaine panneau embouti vitré avec vitrage affleurant.	Porte acier contemporaine emboutie et vitrée avec motifs bulles et vitrage affleurant.
Effraction	Triple vitrage classe P2A sablé.	Vitrage isolant sablé feuilleté 44.2/16/4.	Triple vitrage classe P2A sablé.
Isolation renforcée	Haute isolation thermique. Coef. UD : 1,3 W/m²K.	Haute isolation thermique Coef. UD : 1,4 W/m²K.	Haute isolation thermique. Coef. UD : 1,3 W/m²K.
Crémone	Serrure 5 points dont 4 rouleaux.	Serrure à relevage 4 rouleaux.	Serrure 5 points dont 4 rouleaux.
Couleur(s) en stock	Gris anthracite 7016.	Gris anthracite 7016.	Gris anthracite 7016.
Seuil	Seuil 20 mm normes PMR.	Seuil 20 mm normes PMR.	Seuil 20 mm normes PMR.
Joint	Joint périphérique sur ouvrant et joint sur dormant.	Joint périphérique sur ouvrant et joint sur dormant.	Joint périphérique sur ouvrant et joint sur dormant.
Dormant / Ouvrant	Dormant 54 mm aluminium. Ouvrant acier 48,5 mm.	Dormant 54 mm aluminium. Ouvrant acier 48 mm.	Dormant 54 mm aluminium. Ouvrant acier 48,5 mm.
Dimensions Références Prix	<b>215 x 90 cm</b> G : 29315680* / D : 29315673* <b>1505 €</b>	<b>215 x 90 cm</b> G : 29325771* / D : 29325764* <b>1519 €</b>	<b>215 x 90 cm</b> G : 29315666* / D : 29315659* <b>1995 €</b>
Quincaillerie	Colis de quincaillerie inclus.	Colis de quincaillerie inclus.	Colis de quincaillerie inclus.
Éléments tiers**	OUI	OUI	OUI

**INFOS PRODUIT**

- Aluminium thermolaqué.
- Quincaillerie incluse dans le prix de la porte.
- Délai express pour le sur-mesure gamme aluminium : nous consulter.
- Toute notre gamme existe en blanc.
- Nuancier couleur plus value : nous consulter.
- Disponible sur stock central et sur mesure.
- Toute nos portes existent pour isolation 100, 120, 140, 160.

**1 KOYOA****NOUVEAU**

Produit

**2 ROSEAU****NOUVEAU**

Produit

**3 TINOS****► Comparez & choisissez !**

	<b>1 KOYOA</b>	<b>2 ROSEAU</b>	<b>3 TINOS</b>
<b>Esthétisme</b>	Esthétique identique extérieur et intérieur. Possibilité isolation de 100 à 160. Verre feuilleté 44.6 assurant un niveau de protection renforcé.	Esthétique identique extérieure et intérieure. Possibilité isolation de 100 à 160.	Esthétique identique extérieure et intérieure. Possibilité isolation de 100 à 160.
<b>Effraction</b>	Retardateur d'effraction SP510 Classe 5.	Vitrage retardateur d'effraction 44.2 FE.	Vitrage retardateur d'effraction 44.2 FE.
<b>Isolation renforcée</b>	Double rupture de pont thermique. Coef. UD : 1,8 W/m²K.	Double rupture de pont thermique. Coef. UD : 1,8 W/m²K.	Double rupture de pont thermique. Coef. UD : 1,8 W/m²K.
<b>Crémone</b>	Serrure semi-automatique.	Serrure semi-automatique.	Serrure semi-automatique.
<b>Couleur(s) en stock</b>	Huisserie Blanc 9016 ou Gris Anthracite satiné 7016 ou mixte Gris extérieur/blanc intérieur	Gris 7016.	Gris 7016.
<b>Seuil</b>	Seuil 20 mm normes PMR.	Seuil 20 mm normes PMR.	Seuil 20 mm normes PMR.
<b>Joint</b>	Joint périphérique dormant/ouvrant.	Joint périphérique dormant/ouvrant.	Joint périphérique dormant/ouvrant.
<b>Dormant / Ouvrant</b>	Dormant 63 mm. Ouvrant 68 mm.	Dormant 63 mm. Ouvrant 68 mm.	Dormant 63 mm. Ouvrant 68 mm.
<b>Dimensions</b>	<b>215 x 90 cm</b>	<b>215 x 90 cm</b>	<b>215 x 90 cm</b>
<b>Références</b>	Blanc G : 26355719 / D : 26355702 <b>1399 €</b> Gris G : 26356457 / D : 26356440 <b>1399 €</b>	G : 30040581 / D : 30040580 <b>1399 €</b>	G : 30040579 / D : 30040578 <b>1399 €</b>
<b>Prix</b>			
<b>Éléments tiers</b>	OUI	OUI	OUI





4 ÉTINCELLE

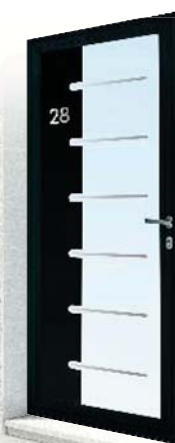



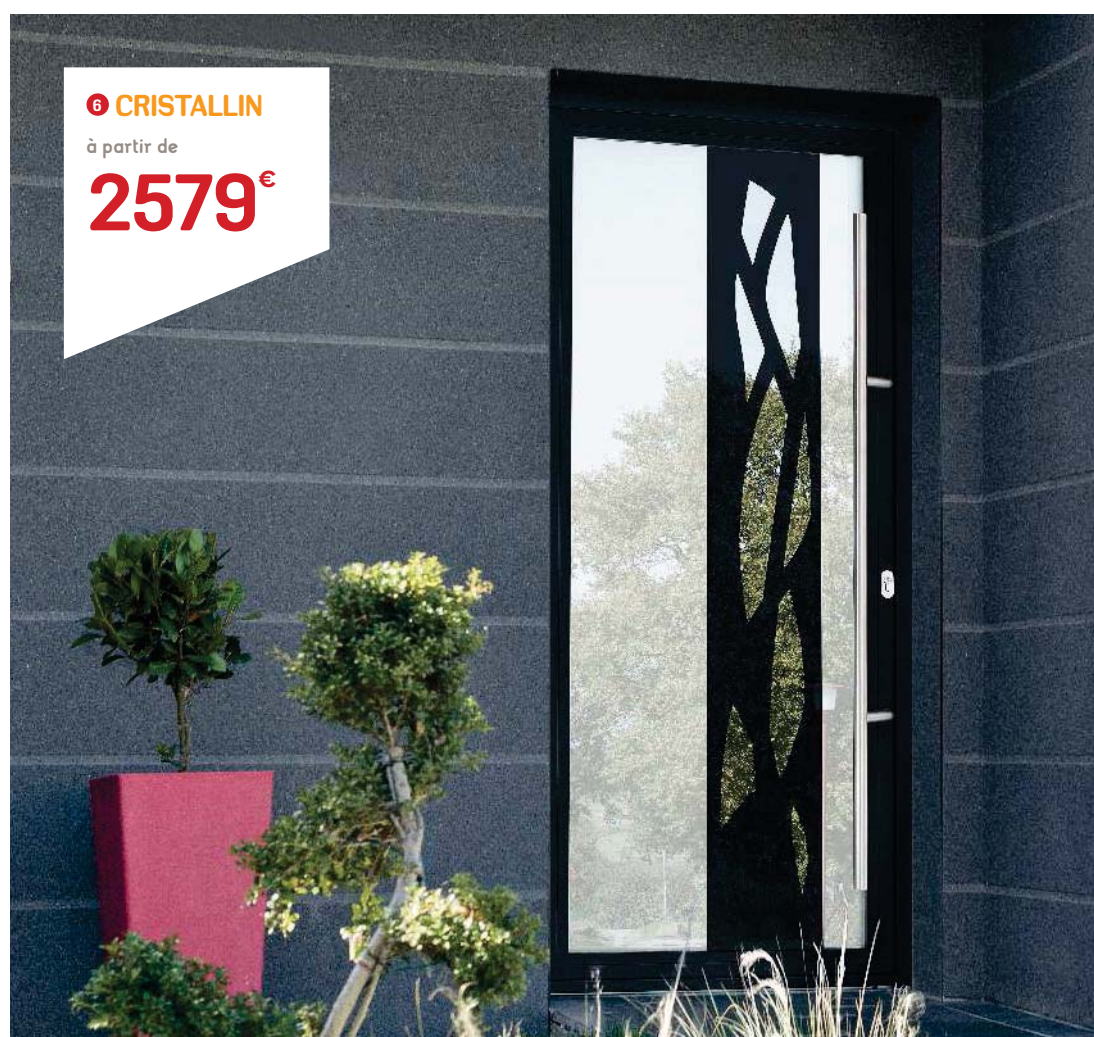







5 LAPS



6 CRISTALLIN

à partir de

2579€

	4 ÉTINCELLE*	5 LAPS*	6 CRISTALLIN*
 Esthétisme	Porte grand vitrage avec verre laqué.	Porte d'entrée aluminium. Vue extérieure : motifs effet miroir et noirs. Vue intérieure : motifs noirs et aspect alu. Les motifs sont noirs quelque soit la couleur de la porte. Personnalisation du numéro en option. Existe en standard et sur mesure. Dimensions minimum : Largeur : 800 mm - Hauteur : 2020 mm.	Porte d'entrée aluminium sablé monocoloration. Vue extérieure : motifs effet miroir et noirs. Grande barre de tirage droit en option. Vue intérieure : motifs noirs et aspect alu. Les motifs sont noirs quelque soit la couleur de la porte. Existe en standard et sur mesure. Dimensions minimum : Largeur : 800 mm - Hauteur : 2020 mm.
 Effraction	Double vitrage faible émissif + gaz argon classe P2A sablé et bulles laquées à la couleur de la porte. Poignée sur plaque étroite argent uniquement.	Retardateur d'effraction de 48,4 mm. Triple vitrage feuilleté sablé trempé.	Retardateur d'effraction de 48,4 mm. Triple vitrage feuilleté sablé trempé.
 Isolation renforcée	Coef. UD : 1,6 W/m²K.	Coef. UD : 1,4 W/m²K.	Coef. UD : 1,4 W/m²K.
 Crémone	Serrure 5 points	Serrure automatique	Serrure automatique
 Couleur(s) en stock	13 coloris au choix monocoloration	27 coloris au choix disponibles en bicoloration.	27 coloris au choix disponibles en bicoloration.
 Seuil	Seuil 20 mm normes PMR.	Seuil 20 mm normes PMR.	Seuil 20 mm normes PMR.
 Joint	Joint périphérique dormant/ouvrant.	Joint périphérique dormant/ouvrant.	Joint périphérique dormant/ouvrant.
 Dormant / Ouvrant	NON	Ouvrant vitré de 48 mm.	Ouvrant vitré de 48 mm.
 Dimensions Références Prix	<b>215 x 90 cm</b> G : 27811283* / D : 27811276* <b>2165 €</b>	<b>215 x 90 cm</b> À partir de <b>2579 €</b>	<b>215 x 90 cm</b> À partir de <b>2579 €</b>
 Éléments tiers	OUI	OUI	OUI



1 GRENOBLE

1299€













2 GAVARNIE



3 MAELLE

## ► Comparez &amp; choisissez !

	1 GRENOBLE	2 GAVARNIE*	3 MAELLE
 Esthétisme	Porte bois exotique vitrée. Finition lasurée 3 couches. Teinte chêne.	Porte bois exotique pleine lasurée 3 plis massifs. Pin/Mélèze/Chêne.	Porte en bois exotique. Décor extérieur et intérieur identique. Conception monobloc équipé d'un stabilisateur réglable.
 Effraction	Vitrage 44.2/10/4 Planitherm.	-	-
 Isolation renforcée	Haute isolation. Coef. Ud 1,4 W/m²K.	Haute isolation. Coef. Ud 0,85 W/m²K.	Haute isolation. Coef. Ud = 1,1 W/m²K.
 Crémone	Serrure multipoints automatique 4 points.	Serrure multipoints automatique.	Serrure multipoints automatique.
 Couleur(s) en stock	Sur commande.	Sur commande.	9 teintes au choix.
 Seuil	Seuil aluminium 20 mm.	Seuil aluminium 20 mm.	Seuil aluminium 20 mm.
 Joint	Double joint d'étanchéité.	Double joint d'étanchéité dormant/ouvrant.	Double joint d'étanchéité dormant/ouvrant.
 Dormant / Ouvrant	Dormant 46 mm. Ouvrant 46 mm.	Dormant 56 mm. Ouvrant 96 mm.	Dormant 45 mm. Ouvrant 45 mm.
 Dimensions Références Prix	<b>215 x 90 cm</b> G : 28886808 / D : 28886792 <b>1299 €</b>	<b>215 x 90 cm</b> Pin G : 23362000* / D : 23361997* <b>2329 €</b> Chêne G : 24792608* / D : 24792592* <b>2959 €</b>	<b>215 x 90 cm</b> G : 24226417 / D : 24226400 <b>899 €</b>
 Quincaillerie	Incluse	Incluse	Colis de quincaillerie en sus. 21574214 <b>24 €</b>
 Éléments tiercés	OUI	OUI	OUI



## 4 TELOS

à partir de

2519€

NOUVEAU

Produit



## 5 TARENNAISE

	4 TELOS*	5 TARENNAISE*
Esthétique	Porte contemporaine en pin à lame bois verticales. Lames intérieures en panneau 3 plis de 20 mm. Disponible en mélèze ou en chêne	Porte aspect Vieux bois. Lasure mate. 5 fiches réglables. Porte à lames massives intérieures et extérieures.
Effraction	-	-
Isolation renforcée	Haute isolation renforcée. Coef Ud : 0,9 W/m²K. Structure en bois massif isolé par mousse de polyuréthane.	Haute isolation. Coef. Ud 0,8 W/m²K.
Crémone	Serrure 5 points	Serrure multipoints automatique.
Couleur(s) en stock	Teintes bois.	Teintes bois.
Seuil	Seuil 20 mm normes PMR.	Seuil aluminium 20 mm.
Joint	Joint périphérique dormant/ouvrant.	Double joint d'étanchéité dormant/ouvrant.
Dormant / Ouvrant	Dormant 56 mm. Ouvrant 96 mm.	Dormant 56 mm. Ouvrant 96 mm.
Dimensions Références Prix	<b>215 x 90 cm</b> G : 30039746 / D : 30039745 <b>2519 €</b>	<b>215 x 90 cm</b> G : 28889960* / D : 28889953* <b>2119 €</b>
Quincaillerie	Incluse	Incluse
Éléments tiercés	OUI	OUI

**INFOS PRODUIT**

- Quincaillerie incluse dans le prix de la porte.
- Toutes nos portes existent pour isolation 100, 120, 140, 160, 180.

**1 MERIDA****► Spécial Rénovation****2 MONTMARTRE**

Hautes performances thermique et acoustique. Ouvrant de 78 mm composé de parements en bois. Avec isolant thermique et isolant phonique fibre de bois. Seuil aluminium réduit. Joint périphérique. Barillet haute sécurité. Fiches tridimensionnelles.

**Tarif : nous consulter.**











**Gamme bois**

Angle conception menuisée grand cadre panneau 78 mm.

- 1 Dormant d'épaisseur 58 mm.
- 2 Panneau de 78 mm, composé de 2 parements en bois noble : Chêne, Moabi, Kotibé, Movingui, séparés par :
  - un isolant thermique (mousse polystyrène),
  - un isolant phonique à base de fibres de bois (mousse polystyrène).
- 3 Âme des montants et traverses dans des essences de bois communs : assure une bonne performance thermique et permet de réduire par 4 la consommation de bois noble dans la fabrication d'une porte.
- 4 Seuil aluminium de 20 mm conforme aux normes pour personnes à mobilité réduite.
- 5 Joint périphérique.

**► Comparez & choisissez !**

	<b>1 MERIDA*</b>	<b>2 MONTMARTRE*</b>
<b>Esthétisme</b>	Porte bois exotique clair lasuré. Conception monobloc 51 mm.	Porte bois classique demi vitrée « spéciale rénovation » pouvant convenir pour des hauteurs de 1 800 à 2 500 mm et des largeurs de 680 à 1000 mm. Dispose d'un châssis ouvrant et une grille finition noir texturé.
<b>Effraction</b>	Double vitrage sablé et sérigraphié noir classe P2A.	Double vitrage polar blanc faible émissivité + argon.
<b>Isolation renforcée</b>	Haute isolation. Coef. Ud 1.4 W/m²K.	Haute isolation. Coef. Ud 1.4 W/m²K.
<b>Crémone</b>	Serrure 5 points dont 4 rouleaux.	Serrure 5 points dont 2 crochets.
<b>Couleur(s) en stock</b>	Olive ou RAL sur demande.	Teinte Bois ou RAL sur demande.
<b>Seuil</b>	Seuil aluminium 20 mm.	Seuil aluminium 20 mm.
<b>Joint</b>	Double joint d'étanchéité dormant/ouvrant.	Double joint d'étanchéité dormant/ouvrant.
<b>Dormant / Ouvrant</b>	Dormant 45 mm / ouvrant 51 mm.	Dormant 58 mm / ouvrant 78 mm.
<b>Dimensions Références Prix</b>	<b>215 x 90 cm</b> G : 28887003* / D : 28886990* <b>1955 €</b>	<b>215 x 90 cm</b> <b>3959 €</b>
<b>Éléments tiercés</b>	OUI	OUI

	<b>3 NATIV 8* - NATIV 22*</b>
 Esthétisme	Pour la Nativ 8*, porte pleine en red cedar massif. Lames horizontales face intérieure et extérieure. Lame inox horizontale sur toute la largeur de la porte face extérieure. Pour la Nativ 22*, lames extérieures Accoya® et lames intérieures en red cedar massif. Poignée incrustée. Alliance du design, de la performance technologique et énergétique.
 Effraction	-
 Isolation renforcée	Haute isolation renforcée. Convient aux maisons « passives ». Coef. UD : 0,76 W/m²K.
 Crémone	Serrure multipoints automatique.
 Couleur(s) en stock	Teintes bois ou coloris RAL sur demande.
 Seuil	Seuil 20 mm normes PMR.
 Joint	Double joint d'étanchéité dormant/ouvrant.
 Dormant / Ouvrant	Ouvrant 80 mm. Dormant 94 mm.
 Dimensions Références Prix	<b>NATIV 8</b> <b>215 x 90 cm</b> G : 27811429* / D : 27811412* <b>3659 €</b>
 Éléments tiercés	OUI

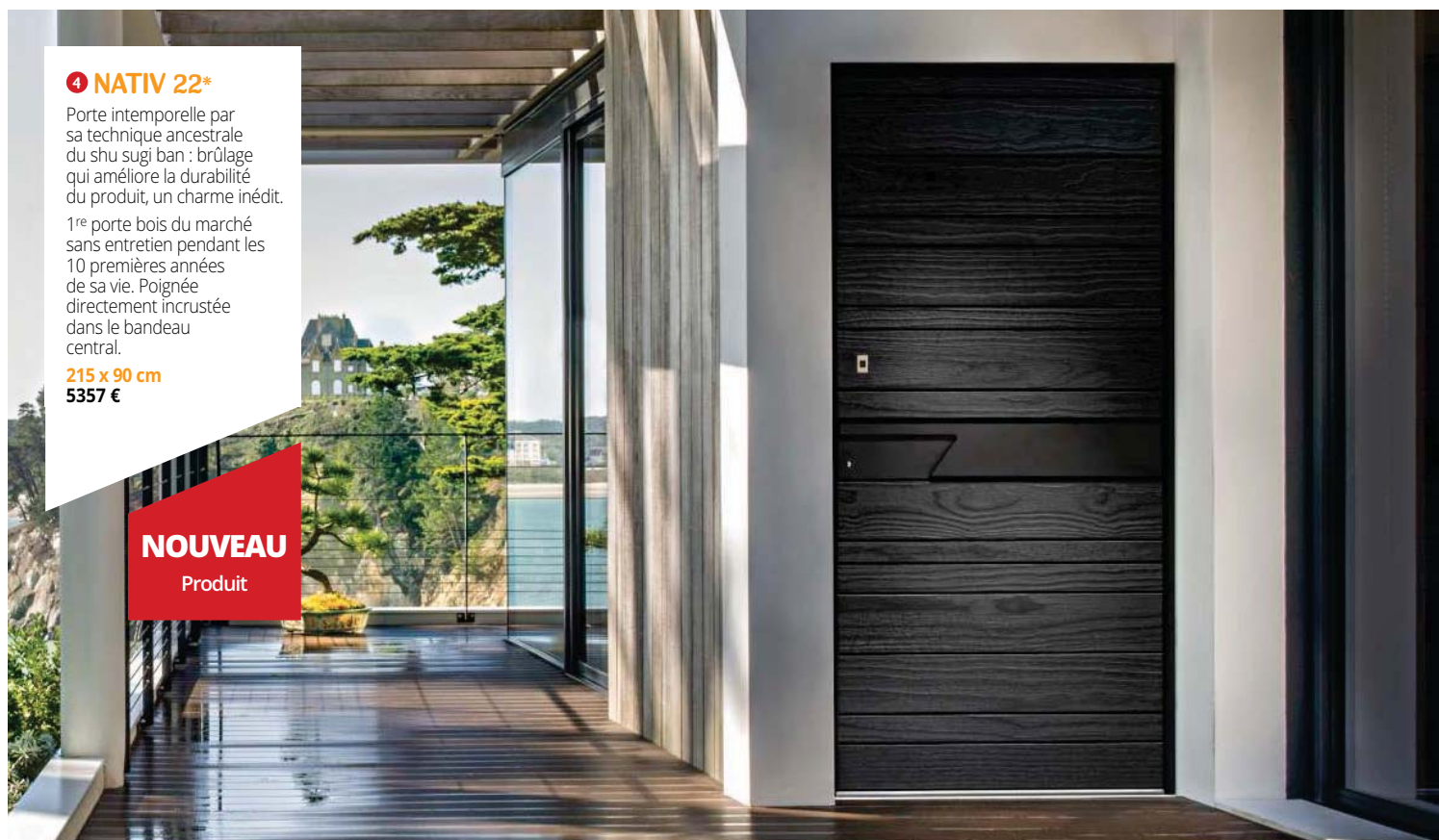



## EUROPRO

Double parement acier.  
Crémone de chantier.  
Serrure 1 point. Porte de service isolante  
acier galvanisé.  
Usage en extérieur abrité.

**204 x 83 cm<sup>(3)</sup> réversible**  
23356580 **129 €**

**204 x 93 cm<sup>(4)</sup> réversible**  
23356597 **139 €**

**204 x 103 cm<sup>(5)</sup> réversible**  
23356672 **159 €**

### Quincaillerie

Incluse dans le prix de la porte.

**NOUVEAU**  
Produit



## PSP

Porte de service acier pleine isolée.  
Ouvrant 48 mm en acier. Poignée rosace  
argent. Serrure 5 points 4 rouleaux (SR4R).  
Coef. UD : 1,0 W/m<sup>2</sup>K.

**215 x 90 Finition blanche**  
G : 30038956 / D : 30038957 **519 €**

**215 x 90 Laqué gris 7016**  
G : 30038958 / D : 30038959 **759 €**

### Quincaillerie

Incluse dans le prix de la porte.

**NOUVEAU**  
Produit



## PST 19

Porte de service acier vitrée. Vitrage  
retardateur d'effraction. Poignée rosace  
argent. Serrure 5 points 4 rouleaux (SR4R).  
Coef. UD : 1,2 W/m<sup>2</sup>K.

**215 x 90 Finition blanche**  
G : 30038960 / D : 30038961 **649 €**

**215 x 90 Laqué gris 7016**  
G : 30038962 / D : 30038963 **889 €**

### Quincaillerie

Incluse dans le prix de la porte.



## SÉCURITÉ EUROPRO

Double traitement anticorrosion.  
Isolation mousse haute densité. Vantail à  
recouvrement avec joint périphérique sur  
ouvrant. Seuil métallique. Serrure 3 points.  
Porte de sécurité isolante acier galvanisé.

**200 x 80 cm**  
G : 27513941 / D : 27513934 **405 €**

**200 x 90 cm(1)**  
G : 23356627 / D : 23356603 **415 €**

**215 x 90 cm(2)**  
G : 23356634 / D : 23356610 **429 €**

### Quincaillerie

Incluse dans le prix de la porte.



## RAINURA

Assortie à la porte de garage métallique  
basculante. Panneau et huisserie en acier  
galvanisé prépeint. Fournie avec joint  
périphérique (non monté).

**200 x 80 cm réversible**  
**serrure 1 point**  
28887102 **209 €**

**215 x 90 cm serrure 3 points**  
G : 28887119 / D : 28887126 **229 €**

### Quincaillerie

Incluse dans le prix de la porte.



## GRILLE\*

Grille ouvrante en fer. Ossature en tube  
de 35 x 35 mm. Barreaux en carré de  
14 x 14 mm. Montée sur gonds diamètre  
14 mm. Serrure 3 points à cylindre.  
Vantail de 1,80 à 2,30 m de haut,  
70 cm à 1,10 m de large.

**Nous consulter.**

## ALUMINIUM



## GUAGNO

Gris 7016 STR 2 faces. Dormant 40mm  
sans rupture de pont thermique. Ouvrant  
à panneau isolant de 24 mm. Serrure  
3 points. Livrée avec quincaillerie.  
215 x 90 cm. Possibilité pour Guagno  
en ISO 100/120/140/160.

Gris D : 28889748 **565 €** G : 28889755 **565 €**

\* Délai : consultez votre magasin. (1) Hors tout H. 203,7 x L. 95,4 cm (2) hors tout H. 218,7 x L. 95,4 cm (3) Hors tout H. 207 x L. 88 cm (4) hors tout H. 207 x L. 98 cm (5) Hors tout H. 207 x L. 108 cm (6) Hors tout : H 206,4 x L 97,8 cm (7) Hors tout : H 206,4 x L 107,8 cm.



## PORTE ACIER 30 MM

Avec certification 30 mn. Réversible droite ou gauche. Isolation par plaques de laine minérale permettant de faire chuter la température de l'autre côté du vantail. Joint intumescent. Serrure encastrée à réservation pour cylindre profilé 1 point. Livrée avec garniture synthétique noire à béquille sur plaque avec noyau en acier. Coupe-feu 30 mn.

**202,5 x 90 cm<sup>(6)</sup> réversible**  
23356566 **439 €**

**202,5 x 100 cm<sup>(7)</sup> réversible**  
23356573 **449 €**

### Quincaillerie

Incluse dans le prix de la porte.



## PORTE ACIER 60 MM

Avec certification 60 mn. Porte acier coupe feu réversible. Parement tôle galvanisée prépeinte avec âme fibre minérale. Serrure encastrée à réservation pour cylindre profilé 1 point. Livrée avec garniture synthétique noire à béquille sur plaqué avec noyau en acier. Joint intumescent. Livré avec pattes de scellement.

**202,5 x 90 cm<sup>(6)</sup> réversible**  
23356689 **485 €**

**202,5 x 100 cm<sup>(7)</sup> réversible**  
23356696 **509 €**

### Quincaillerie

Incluse dans le prix de la porte.

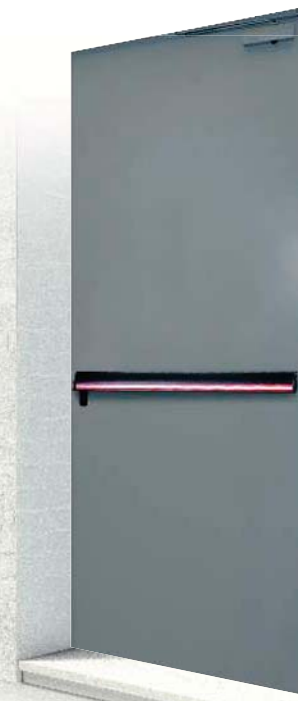

## PORTE ACIER TECHFEU

Avec techfeu, barre Anti-panique et groom certification 60 mn. Bloc porte métallique. 60 minutes acier electrozingué. Barre anti-panique posé en usine. Le vantail Ép. 57 mm et le bâti renforcé lui confèrent une robustesse exceptionnelle. RAL 9016, RAL 9006.

**202,5 x 90 cm<sup>(6)</sup>**  
G : 25280470 / D : 25280463 **1199 €**

## ► Accessoires



*Débrayable : ouverture possible de l'extérieur même si une clé est restée à l'intérieur*



### CYLINDRE HAUTE SÛRETÉ T6

Profil européen laiton, mécanisme à 6 goupilles protégé contre le crochetage, le perçage et l'arrachement.

Longueur du barillet :  
30 x 30 mm 23756939 **27,90 €**

30 x 40 mm 23897762 **34,50 €**

### CYLINDRE LAITON POLI

Profil européen laiton. Mécanisme à 5 goupilles, panneton anti-arrachement, livré avec 3 clés plates acier nickelé.

Longueur du barillet :  
30 x 30 mm 20824112 **8,65 €**  
30 x 40 mm 20824129 **9,90 €**



### VERROU TRAFIC 6 À BOUTON ET CYLINDRE

Verrou de haute sûreté THIRARD TRAFIC 6 à bouton et cylindre 45 mm 4 clés. Coffre et gâche acier embouti, pêne acier chromé, bouton ABS chromé, cylindre laiton 6 goupilles, 4 clés plates réversibles, laiton nickelé avec carte de propriété, Epoxy Or.

23897793 **66,60 €**



1  
**TARBES**

à partir de

**113 €**



2 METZ



3 NICE

► **Comparez & choisissez !**

	1 TARBES	2 METZ	3 NICE
 Esthétisme	Sapin. Lames Ép. : 27 mm. Barres 24 x 70 mm. Portes livrées avec bâti.	Bois exotique rouge. Assemblage tourillons. Panneau CTBX de 15 mm rainuré 1 face. Traitement IFH teinté clair.	Bois exotique rouge. Assemblage tourillons. Panneau CTBX de 15 mm rainuré 1 face. Traitement IFH teinté clair. Spécial ouvrant extérieur, fiches invisibles.
 Effraction	-	-	-
 Isolation renforcée	-	-	-
 Crémone	Serrure pêne dormant 1/2 tour.	Serrure 3 points relevable.	Serrure 3 points relevable
 Seuil	-	Seuil Aluminium.	Seuil Aluminium PMR.
 Joint	-	Joint d'étanchéité posé sur dormant.	Joint d'étanchéité posé sur dormant.
 Dormant / Ouvrant	-	Dormant : 80 x 45 mm / Ouvrant : 34 mm	Dormant : 80 x 45 mm / Ouvrant : 34 mm
 Dimensions Références Prix	<p><b>200 x 80 cm<sup>(4)</sup></b> G : 24088404 / D : 24088411 <b>113 €</b></p> <p><b>200 x 90 cm<sup>(5)</sup></b> G : 24088428 / D : 24088435 <b>126 €</b></p> <p><b>215 x 90 cm<sup>(6)</sup></b> G : 24088442 / D : 24088459 <b>137 €</b></p>	<p><b>200 x 80 cm<sup>(1)</sup></b> G : 24088473 / D : 24088466 <b>406 €</b></p> <p><b>200 x 90 cm<sup>(2)</sup></b> G : 24088497 / D : 24088480 <b>406 €</b></p> <p><b>215 x 90 cm<sup>(3)</sup></b> G : 24088534 / D : 24088527 <b>406 €</b></p>	<p><b>200 x 90 cm<sup>(5)</sup></b> G : 26959344 / D : 26959320 <b>718 €</b></p> <p><b>215 x 90 cm<sup>(6)</sup></b> G : 26959351 / D : 26959337 <b>740 €</b></p>
 Quincaillerie	Quincaillerie 23561489 <b>6,95 €</b>	Quincaillerie ton champagne 24801942 <b>19,90 €</b>	Quincaillerie ton champagne 27062715 <b>30 €</b>

(1) Hors tout H 202,7 x L 85,7 cm (2) Hors tout H 202,7 x L 95,7 cm (3) Hors tout H 217,7 x L 95,7 cm (4) Hors tout H 205 x L 88,5 cm (5) Hors tout H 205 x 96 cm (6) Hors tout H 219 x L 96 cm



4 VANNES ISOLÉ

349€



5 DIEPPE

6 DIEPPE ISOLÉ

7 BAYEUX ISOLÉ



	4 VANNES ISOLÉ	5 DIEPPE	6 DIEPPE 24 MM ISOLÉ	7 BAYEUX ISOLÉ
Esthétisme	Panneau rainuré isolé. 2 faces. Ép. : 24 mm. Porte avec occulus.	Panneau rainuré. 2 faces. Ép. : 20 mm. Porte pleine.	Panneau rainuré 2 faces. Ép : 24 mm. Porte pleine.	Panneau rainuré 2 faces. Ép. : 24 mm. Porte semi-vitrée.
Effraction	-	-	-	-
Isolation renforcée	Vitrage isolant 4/16/4 FE + gaz Argon imprimé. Haute isolation thermique. Coef. UD : 1,5 W/m²K.	-	Haute isolation thermique. Coef. UD : 1,6 W/m²K.	Vitrage isolant 4/16/4 FE + gaz Argon imprimé. Haute isolation thermique. Coef. UD : 2,5 W/m²K.
Crémone	Crémone 5 points.	Crémone 5 points.	Crémone 3 points.	Crémone 5 points.
Seuil	Seuil aluminium.	Seuil aluminium.	Seuil aluminium.	Seuil aluminium.
Joint	Joint d'étanchéité.	Joint d'étanchéité.	Joint d'étanchéité.	Joint d'étanchéité.
Dormant / Ouvrant	Dormant 60 mm.	Dormant 60 mm.	Dormant 60 mm.	Dormant 60 mm.
Dimensions Références Prix	200 x 80 cm <sup>(5)</sup> G : 27008430 / D : 27008423 <b>349 €</b> 200 x 90 cm <sup>(6)</sup> G : 27008454 / D : 27008447 <b>349 €</b> 215 x 90 cm <sup>(7)</sup> G : 27008478 / D : 27008461 <b>349 €</b>	200 x 80 cm <sup>(5)</sup> G : 27008614 / D : 27008607 <b>235 €</b> 200 x 90 cm <sup>(6)</sup> G : 27008638 / D : 27008621 <b>235 €</b> 215 x 90 cm <sup>(7)</sup> G : 27008652 / D : 27008645 <b>235 €</b>	200 x 80 cm <sup>(5)</sup> G : 27008553 / D : 27008546 <b>339 €</b> 200 x 90 cm <sup>(6)</sup> G : 27008577 / D : 27008560 <b>339 €</b> 215 x 90 cm <sup>(7)</sup> G : 27008591 / D : 27008584 <b>339 €</b>	200 x 80 cm <sup>(5)</sup> G : 27008492 / D : 27008485 <b>409 €</b> 200 x 90 cm <sup>(6)</sup> G : 27008515 / D : 27008508 <b>409 €</b> 215 x 90 cm <sup>(7)</sup> G : 27008539 / D : 27008522 <b>409 €</b>
Quincaillerie	Quincaillerie laquée blanche. 26946290 <b>35 €</b>	Quincaillerie laquée blanche. 26946290 <b>35 €</b>	Quincaillerie laquée blanche. 26946290 <b>35 €</b>	Quincaillerie laquée blanche. 26946290 <b>35 €</b>



### HESTIA

Marquise contemporaine plein cintre.  
Supports en aluminium laqué anthracite.  
Couverture en polycarbonate 6 mm, transparent.  
Dim. : long. 160 x prof. 90 cm  
30004445 **269 €**



### PARIS

Consoles aluminium et verre acrylique transparent  
Ép. 4 mm. Finition thermolaquée blanc 9010.  
Pose sur platines.  
Dim. : long. 140 x prof. 90 cm  
29315116 **490 €**



### CISKA

Marquise contemporaine arrondie en aluminium  
anodisé. Couverture en polycarbonate 6 mm, transparent.  
Dim. : long. 160 x prof. 90 cm  
29380985 **199 €**

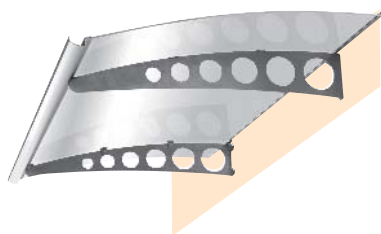

### USA L160

Supports en acier inoxydable.  
Gouttière en aluminium.  
Couverture en verre acrylique 4 mm.  
Dim. : long. 160 x prof. 90 cm  
27854488 **309 €**  
Dim. : long. 200 x prof. 90 cm  
27854495 **361 €**



### MELINE

Marquise contemporaine acier petit budget. Design épuré. Dim. : long. 125 cm x prof. 90 cm  
**Blanc** : 30040582 **119 €**  
**Gris** : 30040583 **119 €**



### ATLANTIS

Consoles en acier et verre feuilleté clair 44/2.  
Finition thermolaquée Gris 7016. Pose sur  
platines Dim. : long. 140 x prof. 90 cm  
29315123 **690 €**



### MARQUISE ATELIER

Structure et consoles en acier finition thermolaquée  
Noir 9005 Grainé. Couverture en verre acrylique  
Ép. 4 mm fixé sur châssis avec vis inox étanches.  
Fixation au mur sur platines.  
Dim. : long. 140 x prof. 90 cm  
29315635 **689 €**



### ISIS

Supports et cadre en aluminium avec gouttière intégrée.  
Couverture en acrylique 3 mm, transparent. Éclairage par  
leds intégrés 300 Lumen. Livrée pré-montée.  
Dim. : long. 150 x prof. 90 cm  
27854501 **392 €**

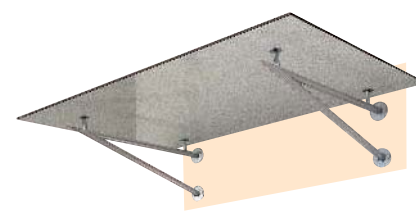

### ARES

Marquise contemporaine design original.  
Supports en acier inoxydable.  
Couverture en verre de sécurité 10 mm transparent.  
Dim. : long. 140 x prof. 90 cm  
30004446 **329 €**



### POMPADOUR

Cornière et fer T de 30 mm, arrêts de verre, consoles et volutes en fer plat de 30 x 8 mm. Pose en scellement. Verre non fourni. Possibilité de sur mesure. Options : galvanisation, couleurs. Dim. : 180 x 90 cm.

Finition couche d'apprêt. Noire antirouille. 24103572 **423 €**  
Colis de vitrage Pompadour 24114448 **268 €**



### BEAUMONT

Cornière et fer T de 30 mm, arrêts de verre, consoles et volutes en fer plat de 30 x 8 mm. Pose en scellement. Verre non fourni. Possibilité de sur mesure. Options : galvanisation, couleurs. Dim. : 180 x 120 cm.

Finition couche d'apprêt. Noire antirouille. 24103589 **628 €**  
Colis de vitrage Beaumont 24114431 **233 €**



### SÉIGNÉ

Cornière et fer T de 30 mm, arrêts de verre, consoles et volutes en fer plat de 30 x 8 mm. Pose en scellement. Verre non fourni. Possibilité de sur mesure. Options : galvanisation, couleurs. Dim. : 150 x 120 cm.

Finition couche d'apprêt. Noire antirouille. 24103565 **324 €**  
Couverture Altuglas Ép. : 6 mm. 24103602 **225 €**



### BRISE SOLEIL

Aluminium Horizontal. À lames fixes. Thermolaqué Gris anthracite 7016 (Conforme RT 2012 et BBC [Bâtiment Basse Consommation]).

Largeur 1,42 m x 0,75 m : 25143010 **346 €**  
Largeur 2,86 m x 0,75 m : 25143027 **626 €**



### PERGOLA ADOSSÉE

Pergola adossée en aluminium laqué blanc ou gris anthracite RAL 7016. Couverture en polycarbonate alvéolaire transparent et incassable de 16 mm. Structure autoportante avec capots serreurs. Gouttière intégrée avec accessoires de pose. Livrée avec poteaux en aluminium laqué. Pose simple et rapide.

**3 x 3 m**  
**Blanc** 27853511 **1119 €**  
**Gris** 27853542 **1119 €**  
**3 x 4 m**  
**Blanc** 27853528 **1349 €**  
**Gris** 27853566 **1349 €**  
**3 x 5 m**  
**Blanc** 27853535 **1649 €**  
**Gris** 27853559 **1649 €**



## EXTÉRIEUR LES FENÊTRES

LES ALUMINIUM .....	062
LES MIXTES .....	069
LES PVC .....	070
LES BOIS .....	075
LES RÉNOVATIONS .....	080
LES CHASSIS SPÉCIAUX .....	082
LES ACCESSOIRES .....	083
LES MOUSTIQUAIRES .....	084
LES BRIQUES DE VERRE .....	085
LES FENÊTRES DE TOIT .....	086
LES TOITURES DE VÉRANDA .....	091
LES PERGOLAS ÉVOLUTIVES .....	094



## INFOS PRATIQUES

### BIEN CHOISIR SA FENÊTRE

#### 1 LE MATÉRIAU



QUALITÉ /MATÉRIAU	BOIS	PVC	ALUMINIUM
Isolation	★★★	★★★	★★★
Durabilité	★	★★★	★★★
Facilité d'entretien	★★	★★★	★★★
Grand format	★★	★★	★★★

#### 2 LE TYPE D'OUVERTURE



##### OUVRANT À LA FRANÇAISE

Dégagement total de la baie en position ouverte.



##### CINTRÉ OUVRANT À LA FRANÇAISE

Plein cintre ou flèche de 15 cm.



##### OSCILLO-BATTANT

Vantail combinant l'ouvrant à la française et l'abattant. Convient particulièrement aux cuisines, salles de bains et WC.

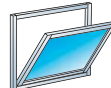

##### ABATTANT OU À SOUFFLET

Ouvrant utilisé en imposte, ou pour éclairer caves et garages.



##### COULISSANT

Ouverture latérale progressive de l'ouvrant. Gain de place et visibilité maximale.

#### 3 LE TYPE DE VITRAGE



##### LE STANDARD THERMIQUE

2 vitres séparées par une lame d'air.



##### LE THERMIQUE RENFORCÉ

2 vitres séparées par du gaz Argon et une couche de matériau faiblement émissif projetée sur le verre améliore l'isolation.



##### L'ACOUSTIQUE

Il réduit la transmission des bruits grâce à une vitre extérieure feuilletée et une vitre intérieure dont l'épaisseur est renforcée.



##### LA SÉCURITÉ

Une des 2 vitres feuilletées est constitué de 2 verres collés par un film de résine (PVB). Un verre feuilleté épais ou multi feuilleté est encore plus efficace contre le vandalisme, les risques de bris de glace, la chute des personnes. Ce vitrage protecteur ne dispense pas de souscrire une assurance vol.

## POSER SA FENÊTRE : DÉFINIR LE MODE DE POSE ET PRENDRE LES MESURES

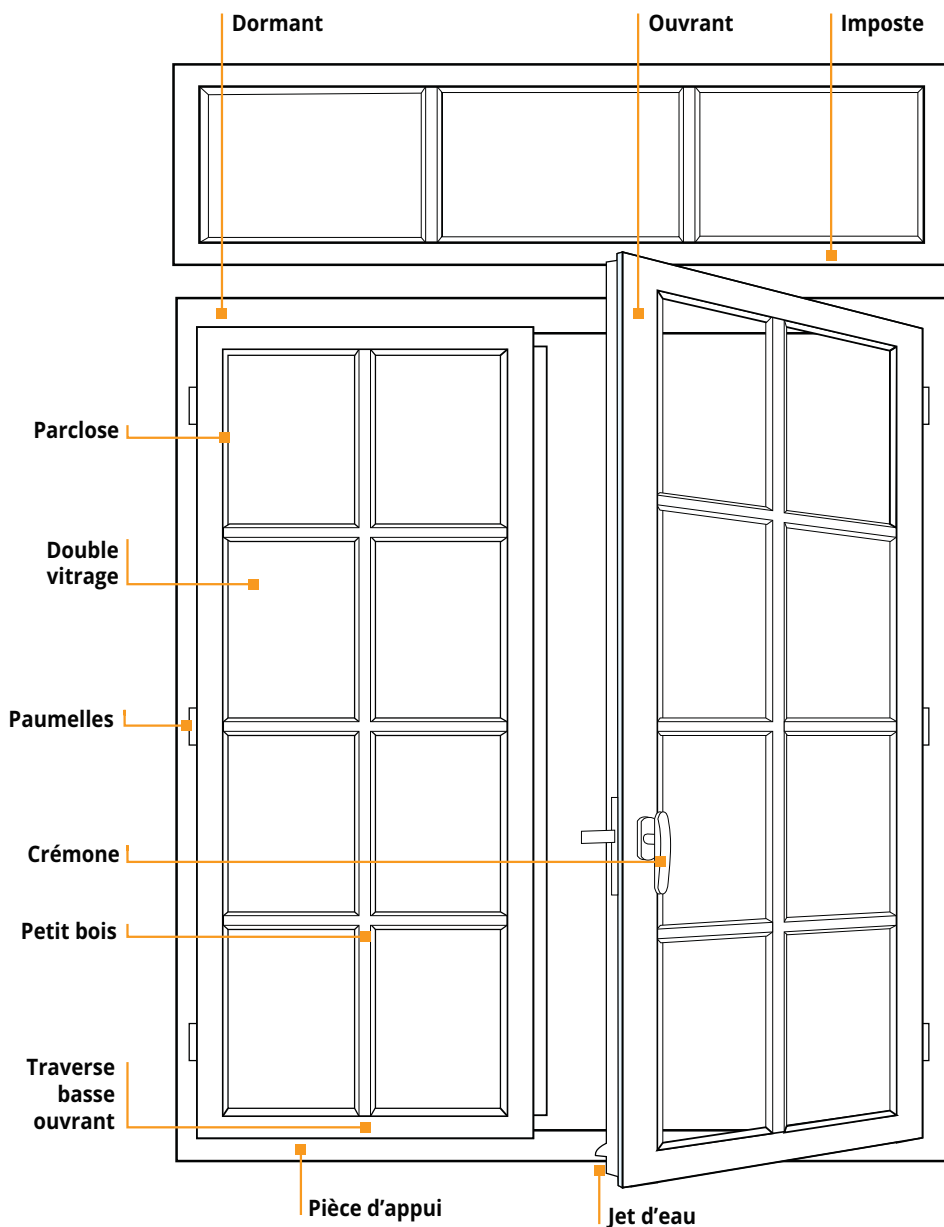

### À SAVOIR

**Le facteur U.** Il désigne la capacité isolante du vitrage. Plus le chiffre est petit, meilleure est la performance.

**La série de chiffres 4/16/4.** Cela signifie que la fenêtre est composée de 2 feuilles de verres de 4 mm et d'une lame d'air de 16 mm.

**Le double vitrage.** Sa transmission lumineuse est inférieure de 10 % à celle du simple vitrage.

### RÉNOVATION

Mesures hors tout à l'intérieur du vieux châssis en place.

### CONSTRUCTION NEUVE OU DÉPOSE

#### Pose en tunnel

Les mesures doivent être prises à l'intérieur du tableau.

#### Pose en applique

3 mesures doivent être prises à l'intérieur du tableau : la hauteur du tableau, la largeur du tableau et la hauteur d'allège. Vous devez retenir la valeur la plus faible.

#### Pose en feuillure

6 mesures doivent être prises à l'intérieur du tableau : la hauteur de tableau, la largeur de tableau, la hauteur du fond de feuillure, la largeur du fond de feuillure, la hauteur d'allège, la profondeur de feuillure pour vérifier l'ouverture de la fenêtre.

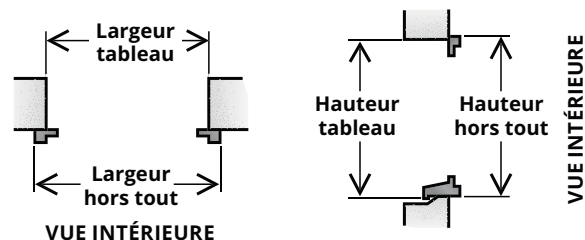

## ODANE\* FENÊTRE ALUMINIUM À OUVRANT CACHÉ

► 2 coloris disponibles  
standard / sur mesure

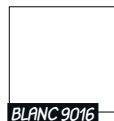

BLANC 9016



GRIS  
ANTHRACITE  
7016

### LE + ISOLATION

Dormant de 70 mm



Dormant rupture  
pont thermique  
barrette polyamide  
renforcée de fibres  
de verre



Sur mesure!



Poignée Aluminium  
design

**NOUVEAU**  
Produit

**VU**  
DANS LE  
PROJET  
P. 8-9  
P. 14-15



### Fenêtre aluminium ODANE Standard et Sur Mesure

- Double vitrage 4.20.4 FE, gaz Argon, WE, de 28 mm, label Cekal.
- Laquage label Qualicoat / Qualimarine / Qualanod.
- Ouvrant rupture pont thermique barrette polyamide renforcée de fibres de verre, pare-closes aluminium.
- Système périmétral d'isolation du vitrage par joint type poliolefina semi-rigide.
- Six points de fermeture, deux crémones hautes et basses.
- Deux points centraux et deux points sur le semi fixe par crémone haute et basse, système de tringlerie en polyamide renforcée.
- Paumelle à clamor 80 kg.
- Dormant 70 mm rupture pont thermique barrette polyamide renforcée de fibre de verre, profil avec aile de recouvrement de 30 mm, 45 mm, 60 mm ou 80 mm à clipage, système d'habillage extérieur ou de tapée.
- Triple joint sur le système d'ouverture.
- Système de rejet d'eau à l'ancienne avec son obturateur.
- Équerre de serrage par compression vissée, équerrage des angles par équerre inox ouvrant et dormant.

- Poignée alu par crémaillère anti-crochetage.
- Seuil à rupture de pont thermique PMR anodisé, triple joint sur porte fenêtre.
- Finesse de l'aluminium largeur du montant central 70 mm.
- Dormant de base épaisseur 70 mm, tapées clipsables possible en fourniture ou posées pour isolation totale de 100 à 200 mm.
- Uw : 1,6 W/m<sup>2</sup>. k ; Sw : 0,53 ; TLw : 59%.
- Classement AEV A4 EE C5.

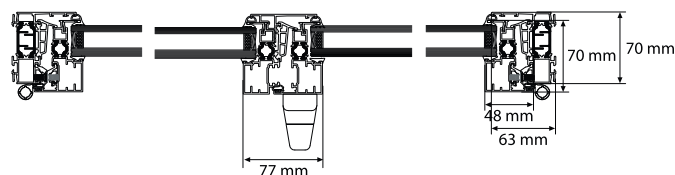

## ► Odane aluminium ouvrant caché (blanc ou gris)\*

## CHÂSSIS À SOUFFLET OUVRANT CACHÉ

( 4 POINTS DE FERMETURE )



Hauteur en mm	Largeur en mm							
	500	600	700	800	900	1000	1100	1200
450	290 €	310 €	320 €	330 €	345 €	365 €	387 €	396 €
550	323 €	334 €	342 €	355 €	368 €	390 €	410 €	420 €
650	333 €	345 €	355 €	367 €	380 €	395 €	398 €	405 €
750	353 €	365 €	375 €	385 €	395 €	410 €	420 €	430 €

## FENÊTRE 1 VANTAIL OUVRANT CACHÉ

( 4 POINTS DE FERMETURE )



Hauteur en mm	Largeur en mm			
	700	800	900	1000
750	368 €	380 €	397 €	405 €
850	378 €	390 €	410 €	415 €
950	390 €	402 €	413 €	426 €
1050	402 €	415 €	423 €	437 €
1150	412 €	425 €	435 €	444 €
1250	423 €	436 €	446 €	455 €
1350	434 €	447 €	458 €	467 €
1450	444 €	456 €	469 €	474 €
1550	451 €	467 €	479 €	487 €
1650	462 €	479 €	487 €	497 €
1750	473 €	489 €	498 €	511 €

## PORTE-FENÊTRE 1 VANTAIL OUVRANT CACHÉ

( 4 POINTS DE FERMETURE )



Hauteur en mm	Largeur en mm			
	800	900	1000	1100
1950	544 €	570 €	596 €	697 €
2050	563 €	586 €	609 €	710 €
2150	584 €	599 €	621 €	727 €
2250	602 €	618 €	642 €	743 €
2350	623 €	637 €	661 €	764 €
2450	643 €	657 €	682 €	783 €
1550	673 €	687 €	716 €	810 €

## FENÊTRE 2 VANTAUX

( 4 POINTS DE FERMETURE )



Hauteur en mm	Largeur en mm								
	800	900	1000	1100	1200	1300	1400	1500	1600
750	488 €	498 €	509 €	519 €	530 €	541 €	556 €	565 €	576 €
850	500 €	510 €	521 €	531 €	542 €	553 €	568 €	577 €	588 €
950	512 €	522 €	533 €	543 €	554 €	565 €	580 €	589 €	600 €
1050	524 €	534 €	545 €	555 €	566 €	577 €	592 €	601 €	612 €
1150	536 €	546 €	557 €	567 €	578 €	589 €	604 €	613 €	624 €
1250	548 €	558 €	569 €	579 €	590 €	601 €	616 €	625 €	636 €
1350	560 €	570 €	581 €	591 €	602 €	613 €	628 €	637 €	648 €
1450	572 €	582 €	593 €	603 €	614 €	625 €	640 €	649 €	660 €
1550	584 €	594 €	605 €	615 €	626 €	637 €	652 €	661 €	672 €

## PORTE-FENÊTRE À OUVRANT CACHÉ 2 VANTAUX

( 4 POINTS DE FERMETURE )



Hauteur en mm	Largeur en mm							
	900	1000	1100	1200	1300	1400	1500	1600
1950	680 €	695 €	724 €	743 €	762 €	789 €	815 €	845 €
2050	696 €	710 €	734 €	755 €	773 €	790 €	826 €	857 €
2150	712 €	726 €	745 €	766 €	788 €	806 €	841 €	882 €
2250	728 €	742 €	761 €	782 €	804 €	822 €	857 €	898 €
2350	744 €	758 €	777 €	798 €	820 €	838 €	873 €	914 €
2450	760 €	774 €	793 €	814 €	836 €	854 €	889 €	930 €
2550	776 €	790 €	809 €	830 €	852 €	870 €	905 €	946 €



## CONSENSUS 2 ALUMINIUM

### ► Coloris

Disponibles sur stock central



### ► Poignée



### ► Baie Aluminium coulissante

- Aluminium thermolaqué, sans entretien
- Laquage label Qualicoat / Qualimarine / Qualanod garantie 5 ans et la quincaillerie 2 ans
- Ouvrant et dormant en aluminium à rupture de pont thermique
- Double barretage polyamide renforcé de fibre de verre
- Double vitrage 4.18.4 FE, Gaz Argon, GWE, de 26 mm, label Cekal
- Double joint brosse avec lame nylon
- Chicane polyamide
- Roulette nylon sur roulement à billes
- Capot périphérique en pvc
  - Profil T aile de recouvrement pour finition intérieure
  - Poignées rétractables deux ou trois points selon la hauteur
- Équerre de fixation fournie avec clamors
- Uw : 1,7 W/m<sup>2</sup>.k ; Sw : 0,53 ; TLw : 67 %
- Classification AEV : A\*3/ E\*6A V\*C3



DIMENSIONS : HAUTEUR / LARGEUR	DORMANT DE 60 MM		DORMANT DE 100 MM*		DORMANT DE 120 MM*		DORMANT DE 140 MM*		DORMANT DE 160 MM*		PACK AILE RECOUVREMENT POUR FINITION INTÉRIEURE	
2000 x 2400 Gris	30040599	969 €	30040538	1049 €	30040546	1059 €	30040554	1079 €	30040562	1099 €	30040612	9 €
2150 x 2100 Gris	30040600	929 €	30040539	1009 €	30040547	1029 €	30040555	1039 €	30040563	1059 €	30040613	9 €
2150 x 1800 Gris	30040601	859 €	30040540	949 €	30040548	959 €	30040556	979 €	30040564	999 €	30040611	9 €
2150 x 2400 Gris	30040602	989 €	30040541	1079 €	30040549	1089 €	30040557	1099 €	30040565	1129 €	30040614	9 €
2000 x 2400 Blanc	30040603	969 €	30040542	1049 €	30040550	1059 €	30040558	1079 €	30040566	1099 €	30040608	9 €
2150 x 2100 Blanc	30040604	929 €	30040543	1009 €	30040551	1029 €	30040559	1039 €	30040567	1059 €	30040609	9 €
2150 x 1800 Blanc	30040605	859 €	30040544	949 €	30040552	959 €	30040560	979 €	30040568	999 €	30040607	9 €
2150 x 2400 Blanc	30040606	989 €	30040545	1079 €	30040553	1089 €	30040561	1099 €	30040569	1129 €	30040610	9 €

### Baie Coulissante Consensus 2 équipées de volet roulant Électrique Lame Aluminium.

DIMENSIONS : HAUTEUR / LARGEUR	DORMANT DE 120 MM*		PACK AILE RECOUVREMENT POUR FINITION INTÉRIEURE	
2000 x 2400 Gris	30040570	1589 €	30040612	9 €
2150 x 1800 Gris	30040572	1459 €	30040611	9 €
2150 x 2100 Gris	30040571	1529 €	30040613	9 €
2150 x 2400 Gris	30040573	1629 €	30040614	9 €
2000 x 2400 Blanc	30040574	1589 €	30040608	9 €
2150 x 1800 Blanc	30040576	1459 €	30040607	9 €
2150 x 2100 Blanc	30040575	1529 €	30040609	9 €
2150 x 2400 Blanc	30040577	1629 €	30040610	9 €

\* Délai atelier.





**VU**  
DANS LE  
PROJET  
P. 4-5  
P. 8-9

DESIGN  
DROIT  
GALBÉ

## BAIÈS COULISSANTES ET À GALANDAGE

### Design et luminosité

La finesse des profilés et du montant central vous permet de profiter au maximum des apports solaires et de la luminosité.

- Rupture totale de pont thermique sur ouvrant et dormant
- 2 points de fermeture
- Vitrage standard 4/16/4 FE Argon
- $U_w = 1,6 \text{ W}/(\text{m}^2 \cdot \text{K})$
- $Sw \geq 0,47$
- $TLw = 67 \%$
- A\*3 E\*5B V\*A2

Poignée CONFORT SLIDE en standard



Joint de montant en TPE (élastomère thermoplastique)

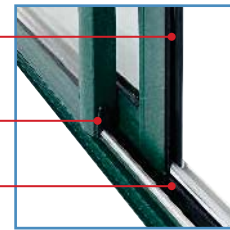

Obtrateur de montant clipé pour l'étanchéité

Compensateur de fond de rail

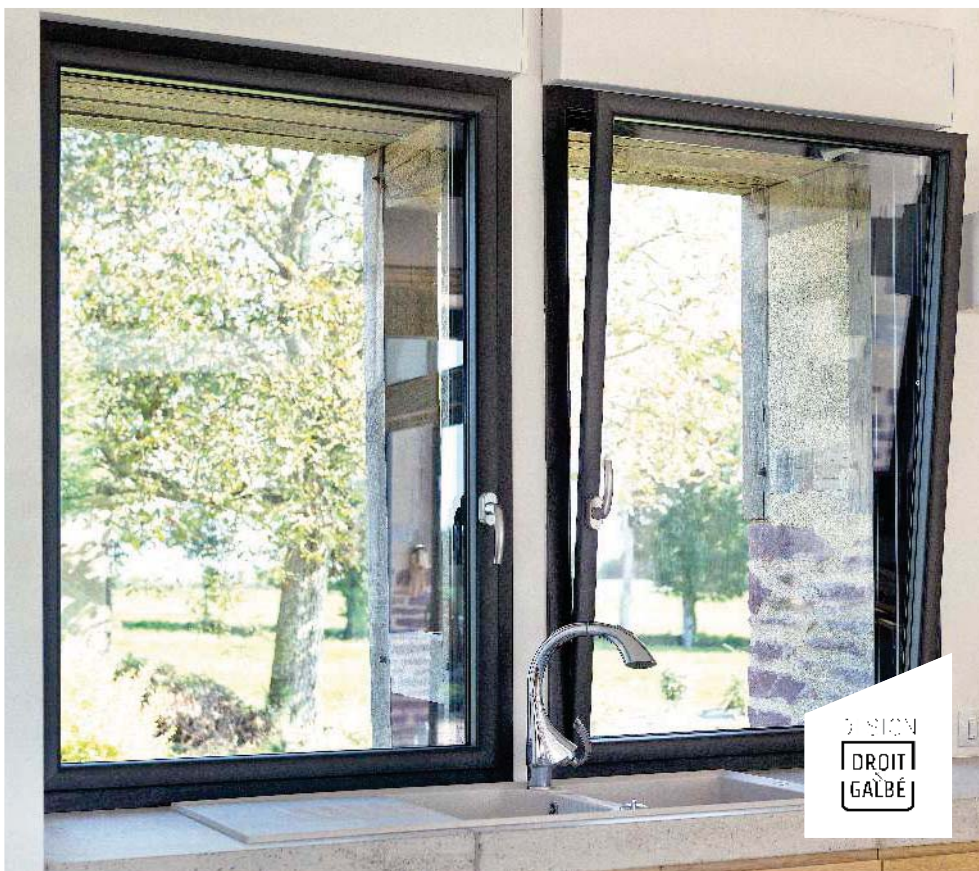

DESIGN  
DROIT  
GALBÉ

## OUVERTURES À LA FRANÇAISE

### Des fenêtres lumineuses

Le concept d'ouvrant caché des fenêtres Peralu vous permet de gagner 20 % de surface vitrée en plus.

- Rupture totale de pont thermique
- Poignée Secustik (verrouillage sécurité)
- Vitrage standard 4/16/4 FE Argon
- $U_w = 1,5 \text{ W}/(\text{m}^2 \cdot \text{K})$
- $Sw \geq 0,52$
- $TLw = 66 \%$
- A\*4 E\*7B V\*A2



\* Délai : consultez votre magasin. (1) Selon dispositions du certificat Fenêtres à la française, oscillo-battantes et à soufflet n°82-152 selon dispositions du certificat Aluminium Coulissant et Galandage n°82-168.

## BAIÈS COULISSANTES ET À GALANDAGE ALUMINIUM

### Design, luminosité et performance

- Vitrage haute isolation thermique en standard 4/16/4 FE avec Argon et Warm Edge
- $U_w = 1,3 \text{ W/(m}^2\cdot\text{K)}$
- $Sw \geq 0,39$
- $TLw = 58 \%$
- A\*4 E\*5B V\*A2

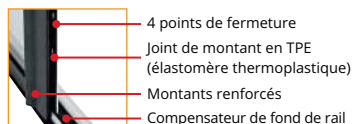

FABRICATION  
FRANÇAISE

► **Choix du design** (offre disponible pour les gammes Arena Liner & Master)

### BAIÈS COULISSANTES



Design droit



Design galbé

### POIGNÉES



Confort Sarena



Confort Slide



Confort Sensation

### COULEURS



GRIS 7016 T



BLEU 5003 T



VERT 6005 T



BLEU 5023 T

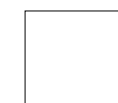

BLANC 9016 S

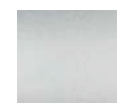

ANODISÉ (1)



GRIS 9006 T



GRIS 9007 T



BEIGE 1015 T



GRIS 7022 S



ROUGE 3004 T



MARRON 8011 T



NOIR 9005 T



CHÊNE DORÉ

\* Délai : consultez votre magasin. (1) Le procédé technique d'anodisation peut impliquer des variations d'aspect.



## OUVERTURE À LA FRANÇAISE



Design droit



Design galbé



Poignée embase réduite

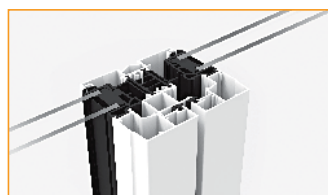

Design droit



Design galbé



Poignée Secusignal en option

### 1 Ouverture à la française

Fenêtre design droit en monocoloration avec poignée Dallas. Option finition inox.

### 2 Concept ouvrant caché

Le cadre vantail de votre fenêtre s'aligne et se cache derrière le cadre du dormant. Ouverte ou fermée, votre fenêtre vous apporte autant de luminosité et de confort solaire.

### 3 Rails alu amovibles

Durabilité de vos baies dans le temps grâce aux rails interchangeables.

### 4 Fermeture du vantail secondaire par verrou bascule

Sur les fenêtres oscillo-battantes et portes-fenêtres.



## OFFREZ-VOUS PLUS DE LUMINOSITÉ ET D'ESPACE

### Agrandir son espace à vivre et s'ouvrir sur l'extérieur

Discrètes, les ouvertures à galandage se dissimulent dans les cloisons pour agrandir la pièce vers l'extérieur et libérer votre espace de vie.

FABRICATION  
FRANÇAISE



**NOUVEAU**  
Produit

### ► Baie à galandage aluminium (option isolation intégrée)

Grâce à ses panneaux isolants, le galandage limite les migrations d'air dans le doublage et renforce l'isolation.

Up : 0,23 W/(m²K).  
2 à 4 points de fermeture.

Vitrage à isolation thermique renforcée 24 mm (4/16/4 FE ARGON ou 4/16/4 FE+ ARGON AVEC WARM EDGE).

Uw : 1,5. Sw : 0,38.  
TLw : 57 %. A\*3, E\*5B, V\*A2.

### ► Mise en œuvre

Des panneaux isolants rigides sont fixés au dormant du galandage facilitant la mise en œuvre et la finition.

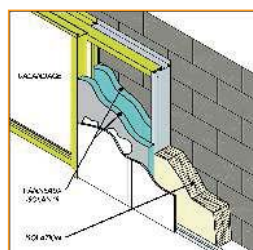

L'isolation du galandage renforce l'étanchéité et facilite la mise en œuvre et la finition.



### Panneaux isolants fixés au dormant

Grâce à ce concept d'isolation, le professionnel poseur divise son temps d'intervention par 2 !

### ► Types d'ouverture

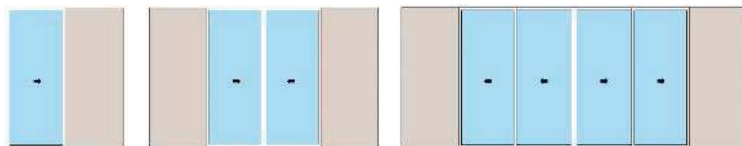

Baie à galandage 1 vantail

Baie à galandage 2 vantaux

Baie à galandage 4 vantaux

### ► Poignées



Confort Sarena



Confort Sensation



Confort Slide

### ► Options

Seuil PMR encastré  
Vitrage acoustique ou sécurité

### ► Exemples de coloris disponibles

20 coloris au choix en bicoloration ou monocoloration



BLANC 9016 S



GRIS 7016 S



GRIS 7022 S



BRONZE 390 S



GRIS 7035 S



BEIGE C011 S



NOIR 9005 T



BEIGE 1015 T



GRIS 7016 T



## FENÊTRE

### Vitrage

Double vitrage thermique en standard.  
4/20/ TBE 4 Argon et warm Edge. Uw=1,3.  
Triple vitrage en option.  
Performances AEV : A\*4 E\*9A V\*A2

### Coulissant

6/18/TBE4 Argon et Warm Edge. Uw=1,4.  
Performances AEV : A\*3 E\*6B V\*A2

### Finition

28 coloris aluminium, 10 finitions bois à l'intérieur.  
Poignée : aspect inox en standard Blanc ou laiton en option.

### Étanchéité

La conception d'assemblage et les 5 joints d'étanchéité vous protègent des infiltrations d'eau et d'air.



### Côté extérieur : la couleur

- Coulissant 2 vantaux alu extérieur thermolaqué
- Chêne naturel intérieur
- Vitrage 8/16/4 FE+ avec Argon et Warm Edge+
- Sw ≥ 0,41
- TLw = 55 %
- Uw = 1,2 W/(m².K)

### Exemples de coloris (28 coloris disponibles)



### Côté intérieur : le bois

100 % des bois utilisés proviennent de forêts gérées durablement pour garantir le respect de l'environnement et la gestion durable des ressources.



### Exemple de bois



Garantie 10 ANS (1)

FABRICATION FRANÇAISE



## GAMME VISION

Menuiserie PVC.  
Poignée.  
Fiches à vis cachées couleur blanche.  
Fixation pattes à clameau.

**Ouvrant**  
5 chambres.

**Dormant**  
Dormant de base Ép. 60 mm avec tapée de clipsage en fourniture ou posé pour isolation totale de 100 à 160 mm.  
Renfort métallique suivant abaques.

**Chambre de drainage**  
Avec une évacuation des eaux vers l'extérieur sans entrer en contact avec les renforts.

**Vitrage**  
Vitrage de 24 mm type 4/16/4 FE argon Warm edge (couleur gris). Double joint avant et arrière sur ouvrant de frappe assurant un bon confort de fermeture.

**Isolation**  
Uw 1,3 W/m<sup>2</sup>.K  
Uw jusqu'à 1.0 (en triple vitrage)  
Sw 0,47 en fenêtre et 0,53 en porte fenêtre.

**Information de pose**  
Pour la rénovation : dormant de base Ép. 60 mm avec vérins et tapées de clipsage en fourniture.

**Option**  
Poignée centrée.



### ► Isolation

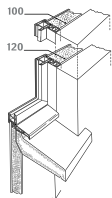

Isolation totale 100, 120, 140 et 160 mm

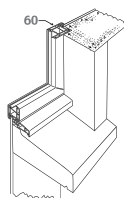

Sans isolation

### ► Informations techniques

Épaisseur 60 mm. Profil Réhau.

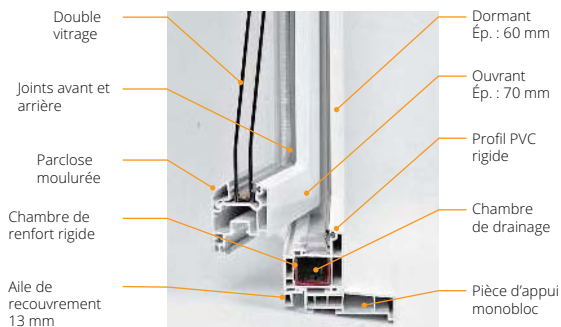

Garantie 10 ANS\*



### ► Accessoires

ÉQUERRE DE FIXATION

	Sans isolant Dormant 60 mm	Ép. totale 100 mm	Ép. totale 120 mm	
Lot de 6	24788175	2,30 €	24788182	2,80 €
Lot de 12	24788229	4,60 €	24788236	5,60 €
			24788199	2,90 €
			24788243	5,80 €

\* La garantie 10 ans est une garantie légale sur les éléments scellés à la maçonnerie et applicable lorsque la pose est effectuée dans les règles de l'art, et selon les DTU en vigueur.



Standard et sur mesure!



## Mon conseil projet

Avez-vous pensé à

CITE et prime ?

Depuis le 1<sup>er</sup> janvier 2020, le CITE est remplacé par une prime pour les ménages modestes, il le sera pour tous les ménages le 1<sup>er</sup> janvier 2021. Plus d'info :

[www.economie.gouv.fr](http://www.economie.gouv.fr)

[www.anah.fr](http://www.anah.fr)

[www.maprimerenov.gouv.fr](http://www.maprimerenov.gouv.fr)

► Informations sur la gamme VISION : dimension hors tout : +6 cm en largeur / +3 cm en hauteur

LA GAMME	DIM. HAUT. x LARG.	MENUISERIE ISOLANTE DORMANT 60 MM	ÉP. TOTALE 100 MM**	ÉP. TOTALE 120 MM**	PLUS VALUE VOLET ROULANT			
Châssis à soufflet Vitrage transparent	45 x 60 cm	30028164	89 €	30039091	141 €	30039159	144 €	-
	45 x 80 cm	30028165	96 €	30039092	157 €	30039160	161 €	-
	45 x 100 cm	30028162	114 €	30039089	175 €	30039157	179 €	-
	45 x 120 cm	30028163	114 €	30039090	177 €	30039158	182 €	-
	60 x 80 cm	30028168	108 €	30039095	160 €	30039163	164 €	-
	60 x 100 cm	30028166	114 €	30039093	178 €	30039161	183 €	-
	60 x 120 cm	30028167	122 €	30039094	193 €	30039162	198 €	-
Châssis 1 vantail Vitrage transparent Paumelles à droite ou à gauche vue de l'intérieur	60 x 40 cm	G : 30028174 D : 30028173	99 €	G : 30039101 D : 30039100	141 €	G : 30039169 D : 30039168	144 €	-
	75 x 40 cm	G : 30028176 D : 30028175	94 €	G : 30039749 D : 30039102	146 €	G : 30039750 D : 30039170	150 €	-
	75 x 60 cm	G : 30028178 D : 30028177	84 €	G : 30039103 D : 30039529	152 €	G : 30039171 D : 30039530	157 €	333 €
	95 x 60 cm	G : 30028180 D : 30028179	96 €	G : 30039105 D : 3003910	165 €	G : 30039173 D : 30039172	170 €	339 €
	95 x 80 cm	G : 30028182 D : 30028181	129 €	G : 30039107 D : 30039106	184 €	G : 30039175 D : 30039174	190 €	350 €
	115 x 80 cm	G : 30028170 D : 30028169	126 €	G : 30039097 D : 30039096	199 €	G : 30039165 D : 30039164	206 €	359 €
	125 x 80 cm	G : 30028172 D : 30028171	142 €	G : 30039099 D : 30039098	207 €	G : 30039167 D : 30039166	215 €	457 €
Châssis 1 vantail Vitrage imprimé	60 x 40 cm	G : 30028184 D : 30028183	99 €	G : 30039109 D : 30039108	143 €	G : 30039177 D : 30039176	147 €	-
	60 x 50 cm	G : 30028186 D : 30028185	103 €	G : 30039111 D : 30039110	149 €	G : 30039179 D : 30039178	153 €	-
	75 x 40 cm	G : 30028188 D : 30028187	99 €	G : 30039113 D : 30039112	149 €	G : 30039181 D : 30039180	153 €	-
	75 x 60 cm	G : 30028190 D : 30028189	103 €	G : 30039115 D : 30039114	155 €	G : 30039183 D : 30039182	160 €	333 €
	95 x 60 cm	G : 30028192 D : 30028191	99 €	G : 30039117 D : 30039116	168 €	G : 30039185 D : 30039184	174 €	339 €
	95 x 80 cm	G : 30028194 D : 30028193	139 €	G : 30039119 D : 30039118	188 €	G : 30039187 D : 30039186	194 €	350 €
Châssis oscillo-battant 1 vantail Vitrage imprimé	75 x 60 cm	G : 30028197 D : 30028195	129 €	G : 30039122 D : 30039119	182 €	G : 30039190 D : 30039188	187 €	333 €
	95 x 60 cm	G : 30028198 D : 30028196	137 €	G : 30039123 D : 30039121	195 €	G : 30039191 D : 30039189	200 €	339 €
Oscillo-battant 2 vantaux Vitrage transparent Vantail transparent à droite vue de l'intérieur	75 x 100 cm	30028214	179 €	30039139	236 €	30039207	241 €	360 €
	75 x 120 cm	30028215	182 €	30039140	241 €	30039208	247 €	373 €
	95 x 100 cm	30028216	219 €	30039141	284 €	30039209	291 €	367 €
	95 x 120 cm	30028217	220 €	30039142	292 €	30039210	298 €	380 €
	105 x 100 cm	30028199	226 €	30039124	292 €	30039192	299 €	371 €
	105 x 120 cm	30028200	222 €	30039125	290 €	30039193	297 €	386 €
	115 x 100 cm	30028201	213 €	30039126	281 €	30039194	288 €	375 €
	115 x 120 cm	30028202	239 €	30039127	311 €	30039195	319 €	388 €
	115 x 140 cm	30028203	229 €	30039128	298 €	30039196	306 €	404 €
	125 x 100 cm	30028204	230 €	30039129	301 €	30039197	308 €	379 €
	125 x 120 cm	30028205	256 €	30039130	328 €	30039198	336 €	394 €
	135 x 100 cm	30028206	219 €	30039131	290 €	30039199	298 €	383 €
	135 x 120 cm	30028207	269 €	30039132	340 €	30039200	349 €	398 €
	135 x 140 cm	30028208	288 €	30039133	359 €	30039201	368 €	413 €
	145 x 90 cm	30028211	218 €	30039136	291 €	30039204	299 €	380 €
	145 x 100 cm	30028209	229 €	30039134	300 €	30039202	309 €	388 €
145 x 120 cm	30028210	249 €	30039135	320 €	30039203	329 €	402 €	
165 x 100 cm	30028212	258 €	30039137	337 €	30039205	347 €	395 €	
175 x 100 cm	30028213	289 €	30039138	369 €	30039206	378 €	398 €	
Porte-fenêtre 1 vantail Vitrage plus soubassement ou grand vitrage Paumelles à droite ou à gauche vue de l'intérieur	GV/S 215 x 80 cm	G : 30028219 D : 30028218	244 €	G : 30039144 D : 30039143	330 €	G : 30039212 D : 30039211	341 €	392 €
	SB/S 215 x 80 cm	G : 30028221 D : 30028220	251 €	G : 30039146 D : 30039145	337 €	G : 30039214 D : 30039213	348 €	392 €
	SB/S 215 x 90 cm	G : 30028223 D : 30028222	274 €	G : 30039148 D : 30039147	362 €	G : 30039216 D : 30039215	374 €	407 €
Porte-fenêtre 2 vantaux Vitrage plus soubassement ou grand vitrage	GV/C 215 x 120 cm	30028224	329 €	30039149	424 €	30039217	436 €	406 €
	GV/S 215 x 120 cm	30028226	340 €	30039151	434 €	30039219	446 €	406 €
	GV/S 215 x 140 cm	30028227	377 €	30039152	474 €	30039220	486 €	449 €
	SB/C 215 x 120 cm	30028225	358 €	30039150	452 €	30039218	464 €	406 €
	SB/S 215 x 120 cm	30028228	319 €	30039153	470 €	30039221	482 €	406 €
	SB/S 215 x 140 cm	30028229	398 €	30039154	496 €	30039222	508 €	449 €
Porte-fenêtre 3 vantaux Vitrage plus soubassement ou grand vitrage	GV/S 215 x 180 cm	30028230	496 €	30039156	594 €	30039223	643 €	575 €
	SB/S 215 x 180 cm	30028346	529 €	30039155	630 €	30039224	608 €	575 €



## GAMME STANDARD & SUR MESURE

**Cette menuiserie se démarque par ses performances thermiques exceptionnelles, ses innovations techniques et sa perméabilité à l'air assurée et certifiée.**

Elle constitue dans un excellent rapport qualité prix une réponse aux évolutions environnementales, économiques et législatives. Cette gamme est aussi bien conçue pour l'habitat neuf que pour la rénovation.

### Dormant

De 71 mm à 200 mm, les dormants de la menuiserie PVC CLASSIC conviennent à toutes les épaisseurs d'isolation. La pièce d'appui monobloc contient un renfort garantissant la tenue de la menuiserie et sa mise en œuvre. Pour les fenêtres de grandes dimensions et dans le respect des certifications, les montants et les ouvrants sont également renforcés.



### À SAVOIR

- Compatible BBC & rénovations
- Idéale pour toutes les constructions, neuves ou rénovations
- Spécialement conçue pour s'inscrire dans la nouvelle réglementation thermique 2012 et BBC (Bâtiment Basse Consommation).

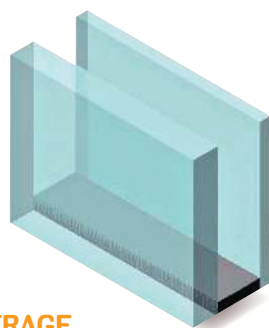

### LE + VITRAGE

4/20/4 Faible émissivité avec gaz argon. Compatible double et triple vitrage (performances thermique acoustique et sécurité). Personnalisation du vitrage (aspect granité, petits bois). Possibilité de vitrage retardateur d'effraction, vitrage phonique. Coef. Uw : 1,4W/m²K de base CF Sw : 0,38.

### LE + ÉTANCHÉITÉ

Une double barrière de joint de butée gris sur ouvrant et dormant qui constitue un bouclier pour garantir une étanchéité à l'air optimale. Classement AEV : A\*3 E\*7B V\*A3.

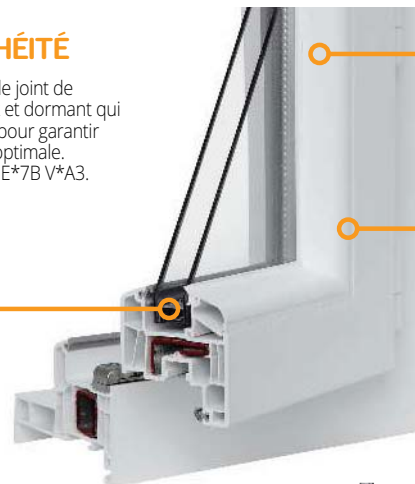

### LE + ISOLATION

Dormant de 71 mm à 5 chambres aux parois de forte épaisseur, offrant une résistance mécanique accrue.

### LE + DESIGN

Masse centrale affinée et arrondie : 114 mm pour une fenêtre 161 mm pour une porte-fenêtre. Lignes arrondies, par closes affinées. Poignée centrée de base. Double joint d'étanchéité. Aile de recouvrement de 10 mm qui facilite la pose des doublages.

## ► 2 finitions pour les laqués : lisse et granité



### LE + COULEUR

Possibilité de personnaliser les menuiseries grâce à la couleur : les « teintés dans la masse ».







RÉSIDENCE

325€

78 mm blanc croisé  
2 vantaux  
coloris blanc  
115 x 100 cm

FABRICATION  
FRANCAISE

**Finition**

Accessoires à la couleur de la menuiserie : poignée, paumelles, pare tempête.  
Poignée centrée arrondie standard sur fenêtre crémone et porte-fenêtre à serrure en finition blanche.



**Vitrage**

Vitrage de 28 mm type 4 FE/20 alu /4 argon.  
Uw 1,4 W/m².K  
Uw jusqu'à 1.0 (en triple vitrage).  
SW 0,38.

**Information de pose**

Solution pour le neuf : jusqu'à 160 mm (en dormant monobloc)

Solutions pour la rénovation :

- ▶ dormant aile de 30 mm,
- ▶ dormant aile de 70 mm,
- ▶ dormant aile de 40 mm avec fixation en façade,
- ▶ dormant aile de 40 mm avec fixation en façade et moulure de 39 mm.

**Option**

Seuil PMR filant.

**LE + ISOLATION**

**Dormant** de 71 mm composé de 5 chambres.  
**Ouvrant** de 78 mm composé de 5 chambres



**FINITION**

Parclose moulurée

▶ 2 finitions pour les laqués : lisse et granité

Commercialisation jusqu'au 30/06/2020



**À SAVOIR**

Il existe une variante de Résidence, appelée Contemporaine 2019, et qui propose seulement la parclose arrondie, contre une la parclose moulurée pour la Résidence.

**Monocoloration**

Couleur laquée à l'intérieur et à l'extérieur.

**Bicoloration**

Couleur laquée à l'extérieur et blanc à l'intérieur.



(1) Uniquement en finition lisse.



## CONTEMPORAINE 2

554€

Porte fenêtre  
Ouvrant semi affleurant  
pour une finition plus  
esthétique  
2 vantaux  
215 x 120 cm

FABRICATION  
FRANÇAISE

## Finition

Accessoires à la couleur de la menuiserie : poignée, paumelles, pare tempête.

Poignée centrée Cuadro standard sur fenêtre crémone.  
Poignée Cuadro pour porte-fenêtre serrure. Design équivalent sur l'ensemble des ouvrants à crémone ou à serrure.



## Vitrage

Vitrage de 28 mm type 4 FE/20 alu /4 argon.

Uw 1,4 W/m².K.

Uw jusqu'à 1.0 (en triple vitrage).

SW 0,45 en fenêtre et 0,48 en porte-fenêtre.

## Information de pose

Dormant double pied de clipage, pour faciliter les poses (tunnel, feuillure, embrasure et rénovation).

Solution pour le neuf :

jusqu'à 200 mm (en dormant monobloc)

Solutions pour la rénovation :

- ▶ dormant aile de 27 mm,
- ▶ dormant aile de 65 mm,
- ▶ dormant aile de 42 mm avec fixation en façade,
- ▶ dormant aile de 42 mm avec fixation en façade et moulure de 28 mm.

## Option

Seuil PMR filant avec rehausse pour la réalisation de fixes latéraux.



## LE + ISOLATION

**Dormant** de 70 mm composé de 5 chambres.

**Ouvrant** de 82 mm composé de 6 chambres, fibré selon abaques de la menuiserie.

## FINITION

Parclose arrondie.  
Battement intérieur arrondi.

## ▶ 2 finitions pour les laqués : lisse et granité

NOUVEAUTÉ  
Juillet 2020

## ▶ Finitions pour les plaxées

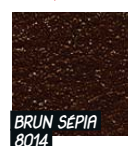
GRIS TERRE D'OMBRE  
7022ALUMINIUM BLANC  
9006(1)IVOIRE CLAIR  
1015ROUGE POURPRE  
3004GRIS ANTHRACITE  
7016BRUN SÉPIA  
8014GRIS ANTHRACITE  
7016

BOIS DE ROSE

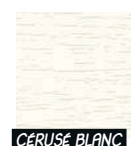

CÉRUSÉ BLANC

BRUN GRIS  
8019GRIS LUMIÈRE  
7035NOIR INTENSE  
9005NOIR SABLÉ  
2100BLANC  
9016

NOIR GRAPHITE



CHÈNE DORÉ



CHÈNE IRLANDAIS



## Monocoloration

Couleur placée à l'intérieur et à l'extérieur.

## Bicoloration

Couleur placée à l'extérieur et blanc à l'intérieur.



FENÊTRE IÉNA

166€

En pin sylvestre  
2 vantaux  
105 x 100 cmFABRICATION  
FRANÇAISEPour la pose de vos fenêtres,  
n'oubliez pas le Kit Pose  
Équerres et Fixations  
Voir en p. 82-83Gamme bois  
sur stock central

## MENUISERIE BOIS IÉNA

Essence Pin Sylvestre lamellé-collé avec aboutage. Bois certifié.

### Dormant

Dormant 45 mm avec aile intérieure de 8 mm. Parachevable avec fourrures d'isolation de 100 à 160 mm. Fenêtre avec appui de largeur 115 mm. Porte balcon avec seuil alu anodisé bronze de hauteur 20 mm, conforme à la norme PMR.

### Ouvrant

Ouvrant 46 mm avec assemblage mécanique. Menuiserie avec jet d'eau sur traverse ouvrante basse. Panneau de soubassement de porte balcon avec platebande. Bouchon sur vantail secondaire. Verrou sur vantail secondaire de la porte balcon. Ouvrant porte balcon avec serrure à clé.

### Finition

Préservation puis pré-finition par égalisateur de teinte, l'ensemble formant une protection IFH. Les traitements sont réalisés sur chaque pièce avant assemblage.

Garantie 10 ANS (2)



### Étanchéité

Étanchéité à l'air :

- ▶ un joint d'étanchéité périphérique placé sur les ouvrants en barrière intérieure travaillant en compression,
- ▶ + un joint d'étanchéité autour du vitrage coté intérieur,
- ▶ + un joint de propreté posé systématiquement sur la traverse basse des ouvrants, coté extérieur.

Embout de joint sur le vantail secondaire.

Étanchéité à l'eau par drainage rapide et garnitures moulées aux assemblages.

### Classement AEV et performances thermiques

A\*4-E\*6B-V\*A2

Uw Fenêtre (148x153) = 1,5 W/m<sup>2</sup>.K

Uw Porte Fenêtre (218x153) = 1,6 W/m<sup>2</sup>.K

### Ferrage

Ferrage par fiches à broches de 70 mm de hauteur, à bout carré et bichromaté, permettant le réglage des jeux de fonctionnement en 2D. Le nombre de fiches varie de 2 à 5 selon la hauteur.

### Options

Petits bois à clipper, imposte pleine, imposte vitrée, fourrures d'isolation...

(2) La garantie 10 ans est une garantie légale sur les éléments scellés à la maçonnerie et applicable lorsque la pose est effectuée dans les règles de l'art.



Pour la pose de vos fenêtres, n'oubliez pas le Kit Pose Équerres et Fixations Voir en p. 82-83

## LES + DE LA GAMME

Achetez une fenêtre grand vitrage et faites poser dans nos ateliers des petits bois selon le style que vous souhaitez.

### Les petits bois

Petits bois décoratifs, possibilités de petits bois.

Garantie 10 ANS (1)

### PETIT BOIS POUR FENÊTRE IÉNA

#### 1 VANTAUX

Larg. 40 cm	30004194	8 €
Larg. 60 cm	30004195	8 €
Larg. 80 cm	30004196	8 €

#### 2 VANTAUX

Larg. 80 cm	30004201	8 €
Larg. 90 cm	30004202	8 €
Larg. 100 cm	30004197	8 €
Larg. 110 cm	30004198	8 €
Larg. 120 cm	30004199	8 €
Larg. 140 cm	30004200	8 €

### Exemple de prix de petits bois horizontaux vendus avec clips de fixation) à clipser pour une fenêtre.



1 face : 2 x 8 €    1 face : 4 x 8 €    1 face : 6 x 8 €  
2 faces : 4 x 8 €    2 faces : 8 x 8 €    2 faces : 12 x 8 €

### PETIT BOIS POUR PORTE-FENÊTRE IÉNA

#### 1 VANTAUX

Larg. 80 cm	30004203	8 €
Larg. 90 cm	30004204	8 €

#### 2 VANTAUX

Larg. 100 cm	30004205	8 €
Larg. 120 cm	30004206	8 €
Larg. 140 cm	30004207	8 €

### ► Option : Possibilité de différents coloris en menuiserie version 46 mm. Consultez-nous\*

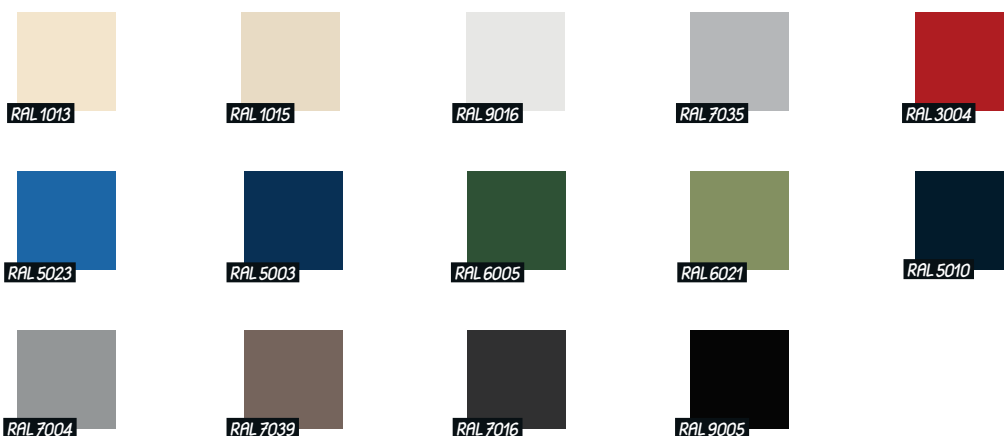

## ► Côté technique

- 1 Cadre dormant de 46 mm d'épaisseur avec profil à recouvrement de 10 mm spécialement conçu pour la pose en neuf.
- 2 Cadre ouvrant assemblé mécaniquement de 46 mm.
- 3 Double vitrage de 24 mm 4/16/4 ITR + Argon sous agrément CEKAL avec intercalaire noir.
- 4 Jet d'eau filant.
- 5 Pièce d'appui bois de 115 mm.
- 6 Fourrure d'isolation.



## ► Assemblage mécanique de l'ouvrant

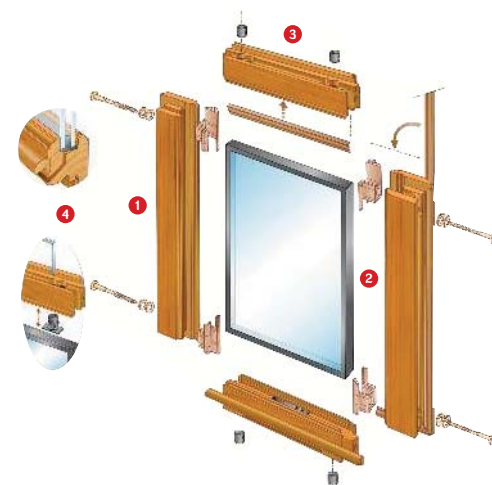

- 1 Pièces finies avec égalisateur de teinte : traitement réalisé sur chaque pièce après usinage et avant assemblage.
- 2 La conception sans parclose élimine tous les risques : fissures, déformations, coupures d'onglets, moisissures sur les parties les plus exposées.
- 3 La traverse haute de l'ouvrant est équipée d'un vérin qui assure le réglage optimal de l'équerrage de chaque vantail.
- 4 Patins moulés pour une étanchéité parfaite.

## ► Appui large

Menuiserie équipée d'un appui large de 115 mm.



## ► La quincaillerie

Poignée aluminium anodisée ton champagne. Vendue séparément.

### Poignée champagne

Pour chassis : 27062692 4 €  
Autres types de poignées : nous consulter.

### Ensemble champagne

Pour porte-fenêtre : 27062685 22 €  
Cylindre 30 x 40 cm : 27062678 11 €



\* Sur commande. (1) La garantie 10 ans est une garantie légale sur les éléments scellés à la maçonnerie et applicable lorsque la pose est effectuée dans les règles de l'art, et selon les DTU en vigueur.

► Dimensions hors tout y compris aile de recouvrement : + 7,2 cm en largeur / + 3,5 cm en hauteur pour les châssis et croisées et 3 cm en hauteur pour les portes-fenêtres

DIM. HAUT. X LARG	DORMANT DE BASE 46 MM	ÉP. TOTALE ISO 100 MM**	ÉP. TOTALE ISO 120 MM**
<b>CHÂSSIS A SOUFFLET - VITRAGE TRANSPARENT - BASSE ÉMISSIVITÉ</b>			
45 x 40 cm	30004100	78 €	129 €
45 x 60 cm	30004101	78 €	148 €
45 x 80 cm	30004102	90 €	169 €
45 x 100 cm	30004098	102 €	189 €
45 x 120 cm	30004099	119 €	210 €
60 x 100 cm	30004103	115 €	215 €
60 x 120 cm	30004104	135 €	239 €

DIM. HAUT. X LARG	DORMANT DE BASE 46 MM	ÉP. TOTALE ISO 100 MM**	ÉP. TOTALE ISO 120 MM**
<b>CHASSIS 1 VANTAIL - OUVERTURE À LA FRANÇAISE - PAUMELLES À DROITE OU À GAUCHE VUE DE L'INTÉRIEUR - VITRAGE TRANSPARENT - BASSE ÉMISSIVITÉ</b>			
45 x 40 cm	D : 30004113 G : 30004124	71 €	126 €
60 x 40 cm	D : 30004114 G : 30004125	89 €	137 €
60 x 50 cm	D : 30004116 G : 30004126	87 €	154 €
60 x 60 cm	D : 30004115 G : 30004127	99 €	165 €
75 x 40 cm	D : 30004117 G : 30004128	93 €	151 €
75 x 50 cm	D : 30004118 G : 30004129	90 €	169 €
75 x 60 cm	D : 30004119 G : 30004130	100 €	173 €
95 x 60 cm	D : 30004120 G : 30004131	103 €	190 €
95 x 80 cm	D : 30004121 G : 30004132	135 €	215 €
105 x 60 cm	D : 30004111 G : 30004122	133 €	205 €
115 x 60 cm	D : 30004112 G : 30004123	125 €	215 €

DIM. HAUT. X LARG	DORMANT DE BASE 46 MM	ÉP. TOTALE ISO 100 MM**	ÉP. TOTALE ISO 120 MM**
<b>CHASSIS 1 VANTAIL - OUVERTURE À LA FRANÇAISE - PAUMELLES À DROITE OU À GAUCHE VUE DE L'INTÉRIEUR - VITRAGE IMPRIMÉ - BASSE ÉMISSIVITÉ</b>			
45 x 40 cm	D : 30004105 G : 30004108	71 €	129 €
60 x 40 cm	D : 30004106 G : 30004109	89 €	141 €
75 x 60 cm	D : 30004107 G : 30004110	100 €	179 €

DIM. HAUT. X LARG	DORMANT DE BASE 46 MM	ÉP. TOTALE ISO 100 MM**	ÉP. TOTALE ISO 120 MM**
<b>PORTE-FENÊTRE SERRURE 1 VANTAIL - OUVERTURE À LA FRANÇAISE PAUMELLES À DROITE OU À GAUCHE VUE DE L'INTÉRIEUR - VITRAGE TRANSPARENT BASSE ÉMISSIVITÉ</b>			
195 x 80 cm	D : 30004174 G : 30004180	281 €	356 €
195 x 90 cm	D : 30004175 G : 30004181	286 €	362 €
205 x 80 cm	D : 30004176 G : 30004182	227 €	356 €
205 x 90 cm	D : 30004177 G : 30004183	287 €	372 €
215 x 80 cm	D : 30004178 G : 30004184	211 €	361 €
215 x 90 cm	D : 30004179 G : 30004185	309 €	377 €

DIM. HAUT. X LARG	DORMANT DE BASE 46 MM	ÉP. TOTALE ISO 100 MM**	ÉP. TOTALE ISO 120 MM**
<b>PORTE-FENÊTRE SERRURE 2 VANTAUX - OUVERTURE À LA FRANÇAISE VITRAGE TRANSPARENT - BASSE ÉMISSIVITÉ</b>			
195 x 140 cm	30004186	452 €	543 €
205 x 100 cm	30004187	306 €	438 €
205 x 120 cm	30004188	335 €	472 €
205 x 140 cm	30004189	415 €	506 €
215 x 100 cm	30004190	325 €	451 €
215 x 120 cm	30004191	340 €	486 €
215 x 140 cm	30004192	329 €	521 €
225 x 120 cm	30004193	443 €	510 €

DIM. HAUT. X LARG	DORMANT DE BASE 46 MM	ÉP. TOTALE ISO 100 MM**	ÉP. TOTALE ISO 120 MM**
<b>CROISÉE 2 VANTAUX - OUVERTURE À LA FRANÇAISE - VITRAGE TRANSPARENT BASSE ÉMISSIVITÉ</b>			
60 x 100 cm	30004165	175 €	223 €
75 x 80 cm	30004169	143 €	221 €
75 x 100 cm	30004166	145 €	243 €
75 x 120 cm	30004167	163 €	268 €
75 x 140 cm	30004168	240 €	308 €
95 x 80 cm	30004173	175 €	245 €
95 x 100 cm	30004170	170 €	270 €
95 x 120 cm	30004171	184 €	297 €
95 x 140 cm	30004172	203 €	324 €
105 x 80 cm	30004159	184 €	263 €
105 x 90 cm	30004135	165 €	276 €
105 x 100 cm	30004133	166 €	289 €
105 x 120 cm	30004134	193 €	317 €
115 x 80 cm	30004139	173 €	277 €
115 x 90 cm	30004140	165 €	283 €
115 x 100 cm	30004136	188 €	291 €
115 x 120 cm	30004137	209 €	333 €
115 x 140 cm	30004138	239 €	363 €
125 x 80 cm	30004144	173 €	291 €
125 x 90 cm	30004145	193 €	296 €
125 x 100 cm	30004141	175 €	304 €
125 x 120 cm	30004142	218 €	349 €
125 x 140 cm	30004143	229 €	379 €
135 x 80 cm	30004149	195 €	307 €
135 x 90 cm	30004150	197 €	313 €
135 x 100 cm	30004146	204 €	321 €
135 x 120 cm	30004147	225 €	367 €
135 x 140 cm	30004148	255 €	399 €
145 x 80 cm	30004153	208 €	337 €
145 x 90 cm	30004154	205 €	335 €
145 x 100 cm	30004151	216 €	350 €
145 x 120 cm	30004152	249 €	382 €
155 x 80 cm	30004157	208 €	365 €
155 x 90 cm	30004158	208 €	363 €
155 x 100 cm	30004155	223 €	378 €
155 x 120 cm	30004156	259 €	428 €
165 x 90 cm	30004161	228 €	375 €
165 x 100 cm	30004160	259 €	392 €
175 x 90 cm	30004164	270 €	384 €
175 x 100 cm	30004162	249 €	406 €
175 x 110 cm	30004163	293 €	419 €

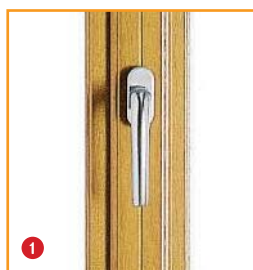

1 Poignée et couvre-joint intérieur avec poignée centrée pour les fenêtres et les portes-fenêtres à crémone.

2 Ferrage symétrique sur oscillo-battants.

### Porte-fenêtre 2 vantaux avec couvre joint intérieur et poignée centrée

#### La maîtrise du confort ou de l'élégance

- Crémone 2 points pour porte fenêtre 1,2 ou 3 vantaux.
- Porte-fenêtre crémone (PFC) pour ouverture de l'intérieur seulement.
- Porte-fenêtre serrure (PFS) pour ouverture de l'intérieur et de l'extérieur, fermeture à clé.
- Seuil aluminium.

#### Crémone Limba exotique

Porte fenêtre  
215 x 120 cm **779 €**

FABRICATION  
FRANÇAISE

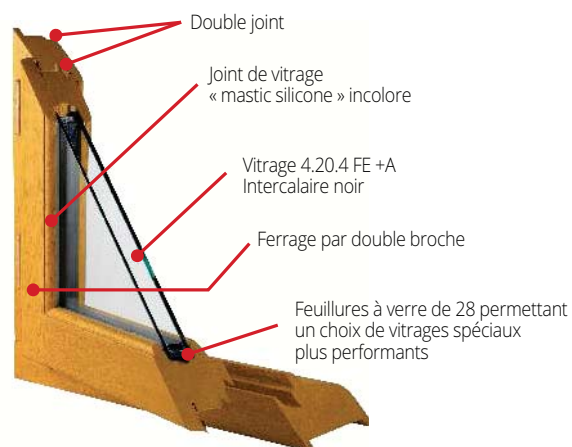

### ► Contre le bruit, le froid, l'effraction...

Assemblage mécanique du dormant et de l'ouvrant. Dormant de 56 mm / Ouvrant de 58 mm. Couvre joint intérieur avec poignée centrée (sauf sur les portes-fenêtres serrures). Couvre joint extérieur. Pour les Oscillo Battant Ferrage symétrique. Panneau de soubassement massif sur les portes-fenêtres pour une hauteur inférieure à 292 mm ou panneau isolé pour hauteur supérieure à 292 mm.





**CONSEIL DU PRO**

**Le charme incomparable du chêne**

*C'est le noble bois « français » par excellence. D'une grande noblesse d'aspect, il a aussi l'avantage de bien vieillir et même de se bonifier avec le temps. Sa durabilité légendaire, lui ouvre toutes les portes des habitations de tradition.*



Ouvrant 2 vantaux avec petits bois



Porte-fenêtre 215 x 120 à clef avec soubassement

► Exemples de coloris



► Les vitrages haute performance

Adaptables sur la TENOR et MAESTRO 58 mm.

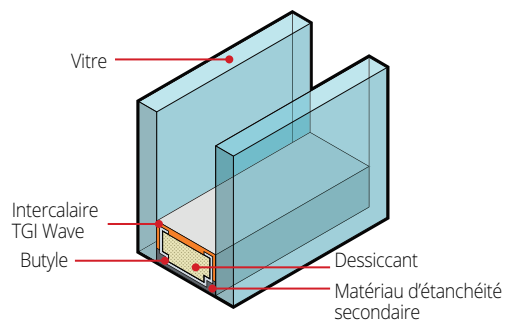

## FENÊTRE BOIS

### Essence de Bois

Bois exotique ou chêne.

### Finition

Blanc, naturelle par égalisateur de teinte ou vernis.

### Appui

Nez d'appui arrondi (rayon de 15° ou rayon 45°) ou angle vif à la demande.

### Mise en œuvre

Intérieure ou extérieure sur tous types de pose. Pose en tunnel, en applique, avec tapées d'isolation, avec ébrasement, pose en rénovation.

### Ouvrant

Ouvrant de 48, 55, ou 68 mm avec un profil listel standard, pente 38°, pente de 10 % ou ¼ de rond.

### Parclose

Profil standard pente 10° ou ¼ rond.

### Jet d'eau

Arrondi (rayon de 15°) angle vif ou à doucine.

### Vitrage

Ouvrant de 48 mm : vitrage de 18 à 22 mm  
Ouvrant de 55 mm : vitrage de 24 à 28 mm  
Ouvrant de 68 mm : vitrage de 38 à 41 mm

### Soubassement

Panneau plate-bande.  
Panneau à table saillante.

### Performances

A4E7BVA2. Double vitrage isolant certifié CEKAL. Affaiblissement acoustique : 35db, grâce au joint et vitrage phonique (optionnel).

### Quincaillerie

Paumelles classiques plates, à turlupets ou à boules.  
Possibilité de paumelles 3 branches pour fixation des volets intérieurs.  
Fiches à lames forgées style XVIII, pointées aux clous.  
Large variété de crémones en applique, en fonte ou laiton. Réemploi possible des crémones ou espagnolettes existantes.



100%  
sur mesure!

## Conception de la menuiserie

Tradition noix et gueule de loup.



Coupes horizontales et verticales.



## Adaptations diverses

Nous pouvons réaliser une large gamme d'usages à l'extérieur du dormant pour répondre au mieux aux différentes configurations de pose, allant du neuf à la rénovation. Nos services trouveront la réponse à vos questions. N'hésitez pas à nous consulter.

### Isolation

Possibilité d'intégrer une isolation allant de 48 mm à 160 mm, avec nos tapées d'isolation extérieures ou ébrasement intérieur.

### Tapées

Tapées pour volets roulants et tapées persiennes, offrent la possibilité d'intégrer volets et persiennes.

### Isolation thermique par l'extérieur

Adaptation pour pose avec ITE.



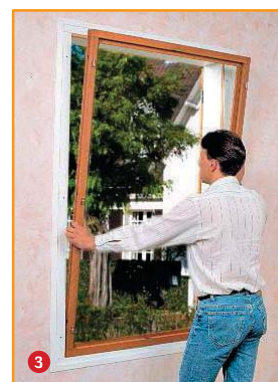
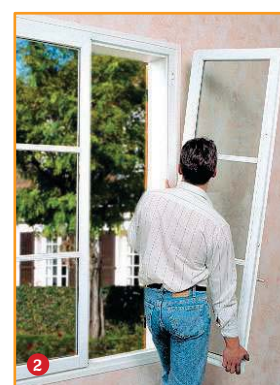

- 1 Pose vue de l'intérieur de votre ancienne fenêtre.
- 2 Dépose des anciens vantaux uniquement.
- 3 Présentation de la nouvelle fenêtre, sur le dormant existant.
- 4 Réglage et serrage des vérins.
- 5 Pose des nouveaux vantaux.

► **Pose simplifiée sans travaux de maçonnerie**

Vous effectuez la prise de mesures entre les anciens bâtis de votre fenêtre. Nous vous conseillons sur les possibilités des fenêtres rénovation bois et PVC. Nous commandons et faisons fabriquer sur mesure vos fenêtres. Vous remplacez vos anciennes fenêtres.

EXEMPLES DE PRIX POUR LA RÉNOVATION	RÉSIDENCE CONTEMPORAINE	PVC CLASSIC
Châssis à soufflet - Vitrage transparent - Basse émissivité		
H. 94 x L. 79 cm	252 €	218 €
H. 114 x L. 147 cm	397 €	365 €
H. 118 x L. 108 cm	344 €	316 €
H. 145 x L. 103 cm	388 €	356 €
H. 174 x L. 118 cm	467 €	442 €

## LES CHÂSSIS SPÉCIAUX\*

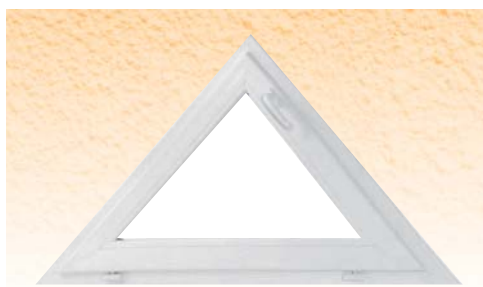

### HOUTEAU BOIS ET PVC\*

Bois exotique clair à teinter. Ép. 46 mm. Double vitrage 4/10/4 et joint périphérique posés. Ferrage : fiches à visser, batteuse, poignée de crémonne. Compas encastré.

#### Bois exotique clair Tableau

H 60 x L 120 cm 489 €  
H 75 x L 150 cm 594 €

#### PVC\* Tableau

H 60 x L 120 cm 413 €  
H 75 x L 150 cm 537 €



### DEMI-LUNE BOIS OU PVC\*

Bois exotique clair à teinter/ou rouge. Ép. 46 mm. Double vitrage 4/10/4. joint périphérique posés. Petits bois s'adaptant par des clips.

Différentes dimensions possibles sur commande. Ferrage : fiches à visser, batteuse, poignée de crémonne. Compas encastré. 60 x 120 cm.

#### Bois

Grand Jour 688 €  
Petits Bois clipsés 766 €

#### PVC

Grand Jour 724 €  
Petits Bois incorporés blancs 841 €



### CEIL DE BŒUF BASCULANT EN PVC\*

Ép. 60 mm. Double joint d'étanchéité. Crémonne multipoints. Pivots à frein réglable. Pareclosos arrondies.

#### Tableau

Ø 60 cm 924 €  
Ø 70 cm 947 €  
Ø 80 cm 977 €

#### Kit de coffrage\*

Valable pour œil de bœuf bois ou PVC.

#### Tableau

Ø 60 cm 141 €  
Ø 70 cm 176 €  
Ø 80 cm 197 €



### CEIL DE BŒUF BASCULANT BOIS\*

Bois exotique clair à teinter. Ép. 46 mm. Double vitrage 4/16/4 et joint périphérique posés. Ferrage : pivots à frein, batteuse et béquille. Possibilité d'obtenir des modèles équipés de petits bois clipsés. Existe aussi en ouvrant à la française en bois et en PVC, nous consulter.

#### Tableau

Ø 60 cm 856 €  
Ø 70 cm 728 €  
H 90 x L 60 cm 876 €

#### Prix d'un croisillon

Ø 60 cm 141 €  
Ø 70 cm 176 €  
H 90 x L 60 cm 197 €

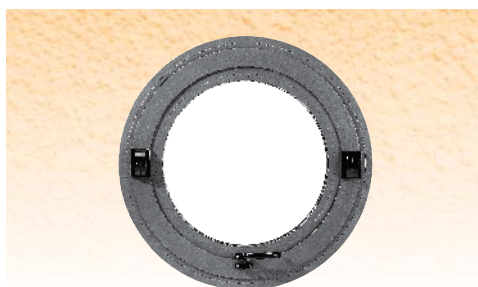

### CEIL DE BŒUF BASCULANT ALUMINIUM\*

#### Basculant blanc

Œil de bœuf alu à rupture de pont thermique. ép. de 50 mm (fixe, basculant et ouvrant à la française). Double joint d'étanchéité. Crémonne réglable multipoints. Vitrage 4/16/4 FE GAZ ARGON. Laquage Ral standard monocolore ou possibilité bicolore.

#### Tableau avec cadre assorti

Ø 60 cm 2142 €  
Ø 70 cm 2142 €

Précisez vos dimensions,  
votre type de pose,  
nous vous établirons  
rapidement un devis clair  
et détaillé sur vos menuiseries.



100%  
sur mesure!



#### À SAVOIR

Pour la pose de vos fenêtres,  
n'oubliez pas le Kit Pose Menuiserie  
et vos équerres de fixation.

## LES FIXATIONS /

### LES FIXATIONS POUR MENUISERIE BOIS

Fixation par vissage 1 au niveau des fiches.

Dim. 7 x 4 cm

Colis de 6 : 24788113 2,50 €

Colis de 12 : 24788144 5 €

Dim. 7 x 9 cm

Colis de 6 : 24788120 3 €

Colis de 12 : 24788151 6 €

Dim. 7 x 11 cm

Colis de 6 : 24788137 3,40 €

Colis de 12 : 24788168 6,80 €

### ÉQUERRES DE FIXATION MENUISERIE PVC

#### Sans isolation dormant de 60 mm

Colis de 6 : 24788175 2,30 €

Colis de 12 : 24788229 4,60 €

#### Pour isolation totale : 100 mm

Colis de 6 : 24788182 2,80 €

Colis de 12 : 24788236 5,60 €

120 mm

Colis de 6 : 24788199 2,90 €

Colis de 12 : 24788243 5,80 €

140 mm

Colis de 6 : 24788205 4,30 €

Colis de 12 : 24788250 8,50 €

160 mm

Colis de 6 : 24788212 4,60 €

Colis de 12 : 24788267 9,20 €

### ÉQUERRES RENFORCÉES À GOUSSET

#### Pour baies coulissantes

Colis de 2 équerres

Gousset de 100 x 115 mm

24788298 5,50 €

Gousset de 100 x 95 mm

24788281 4,50 €



### PATTE DE SCELLEMENT

#### Plates

Colis de 10 pattes à sceller plates

24788274 4,80 €





### 1 ILLBRUCK FM330 MOUSSE PU ELASTIQUE BLANC

Mousse polyuréthane mono composante sans HCFC. Haut degré d'élasticité. Se polymérise avec l'humidité de l'air et sa faible post expansion permet d'éviter tout risque de déformation. Aérosol de 880 ml.  
27003305 **17,60 €** Soit le litre **20 €**

### 2 ILLBRUCK FM710 MOUSSE PU BI-COMPOSANTE PRISE RAPIDE

Mousse polyuréthane avec gaz propulseur sans HCFC. Convient pour l'isolation et le montage de châssis, d'huissieries de portes, de caissons de volets roulants ainsi que pour toute opération de remplissage de cavités, d'insonorisation acoustique et d'isolation thermique. Une fois sèche, elle peut être peinte. Aérosol de 400 ml.  
25161007 **10,90 €** Soit le litre **27,25 €**

### 3 ILLBRUCK FM810 MOUSSE EXPANSIVE 0% ISOCYANATE 2 EN 1

Pour toutes les applications d'isolation thermique et acoustique autour des menuiseries et cloisons mais aussi pour calfeutrer tuyaux et canalisations. Aérosol de 500 ml.  
26724478 **13 €** Soit le litre **26 €**

### 4 ILLBRUCK FM610 MOUSSE PU TOUS SENS VERT 2 EN 1

Mousse dotée du système 2 en 1 : manuelle et pistolable. Permet de reboucher les cavités et convient pour toutes les applications de calfeutrement et d'isolation thermique. Ce produit professionnel n'est pas accessible en libre-service car soumis à un accès réglementé. Se renseigner auprès du vendeur du point de vente. Aérosol de 500 ml.  
27003275 **5,90 €** Soit le litre **11,80 €**

### 5 ILLBRUCK FA101 SILICONE MENUISERIE

Mastic élastomère neutre dernière génération. S'utilise pour toutes les applications d'étanchéité et de collage pour tous les joints de construction. Cartouche de 310 ml transparent.

**Translucide** 26406978 **4,10 €**

**Blanc** 26406961 **4,10 €**

**Gris anthracite** 27812624 **4,10 €**

Soit le litre **13,22 €**

### 6 ILLBRUCK LD704 ACRYLIQUE JOINTS ET FISSURES

De consistance pâteuse, polymérisant par séchage, utilisable pour les applications d'étanchéité et réalisation de joints souples. Ne doit pas être utilisé en sanitaire et sur pierres naturelles. Cartouche de 310 ml.

**Blanc** 26406985 **2,10 €** Soit le litre **6,77 €**

**Gris** 26406992 **2,10 €** Soit le litre **6,77 €**

### 7 ILLBRUCK SP050 COLLE HYBRIDE POLYVALENTE BLANC

Colle hybride polyvalente s'utilise pour la réalisation de tout type de collages et assemblages étanches et à haute résistance. Cartouche de 310 ml.

26406930 **7,30 €** Soit le litre **23,55 €**

### 8 ILLBRUCK SP522 MASTIC-COLLE HYBRIDE TOUS JOINTS ET COLLAGE BLANC

Polymère à réticulation neutre au contact de l'air. Sans odeur, sans solvant et 0% isocyanate. Souple et résistant. Peut se peindre. Réalisation de joints de liaison et de dilatation intérieur et extérieur. Cartouche de 310 ml.

26791791 **4,10 €** Soit le litre **13,23 €**

### 9 ILLBRUCK TP600 ILLMOD 600

Étanchéité à la pluie, résistance aux UV et aux intempéries, perméabilité à la vapeur d'eau, isolation thermique et acoustique.

27598894 : boîte de 4 rouleaux de 5,60 m **41,85 €**

### 10 ILLBRUCK TP300 ACYL 300

Résistance au vieillissement à l'abri des UV. Perméabilité à l'air, étanchéité à la pluie, à la poussière et aux courants d'air. Isolation thermique et acoustique. Le rouleau de 20 m.  
26450209 **8,35 €**

### 11 NULLIFIRE FF818 MOUSSE EXPANSIVE 0% ISOCYANATE COUPE-FEU

Spécialement conçue pour les joints de bâtiment devant résister au feu (4 heures). Procès-verbal classement NF EN 13501-2. Cartouche de 500 ml.

26724485 **29,65 €** Soit le litre **59,30 €**

### 12 NULLIFIRE FS702 MASTIC ACRYLIQUE COUPE-FEU

Mastic silicone mono-composant, bas module, résistant au feu. Système alcoxy neutre. Réticule par reprise d'humidité, en formant un joint souple et élastique. Pour réaliser un joint coupe-feu. Cartouche de 310 ml.

**Gris** 27812594 **9,60 €**

**Blanc** 27812600 **9,60 €**

Soit le litre **30,96 €**

### 13 ILLBRUCK AA873 PISTOLET ULTRA CCH 310 ML

Pistolet de très haute qualité à très forte poussée. Extrusion facile. Muni de 2 arceaux. Pour mastics et colles pour cartouche de 310 ml.

27680988 **79 €**

### 14 LE COLMATEUR

Spray bitumeux d'étanchéité. Permet de colmater tous types de fuites. S'adapte tous supports (acier, bois, pvc, métal...). S'utilise en menuiserie, en toiture (colmatage solin...).

**Noir** 25062281 **24,90 €**

**Blanc** 26862989 **24,90 €**

**Cristal** 27008768 **24,90 €**

**Tuile** 27610329 **24,90 €**



### 1 STORE MOUSTIQUAIRE ENROULABLE

Adaptable par recoupe. Coffre et glissières en Alu. Toile en fibre de verre garantie 2 ans. Pour fenêtre.

**Blanc**

L 100 x H 160 cm 26892948 67 €

L 130 x H 160 cm 26892955 80 €

L 160 x H 160 cm 26892979 94 €

L 160 x H 220 cm 26892986 132 €

**Marron**

L 100 x H 160 cm 26946856 67 €

L 130 x H 160 cm 26892962 80 €

**Pour porte et porte-fenêtre**

L 160 x H 220 cm 26946863 132 €

### 2 MOUSTIQUAIRE SIMPLE POUR FENÊTRE

Adaptable par recoupe.

Fixation rapide avec bande auto-agrippante.

Tissu élastique et résistant aux intempéries.

**Blanc** : L 130 x H 150 cm 26892856 4,50 €

**Gris anthracite** : L 130 x H 150 cm 26892863 4,50 €

**Lot de 2** : L 60 x H 210 cm 26892870 5,20 €

### 3 CADRE MOUSTIQUAIRE ALU BLANC

Adaptable par recoupe. Montage facile grâce aux coins d'assemblage. Garantie 2 ans. Profondeur de montage 40 mm.

L 150 x H 130 cm 26892924 44 €

### MOUSTIQUAIRE UNIVERSELLE POUR FENÊTRE DE TOIT

Adaptable par recoupe et fixation par bande auto-agrippante. L 140 x H 170 cm.

**Blanc** 26892894 6,50 €

**Gris anthracite** 26892900 6,50 €

### TOILE TISSU STOP POLLEN

Adaptable par recoupe.

Fixation rapide avec bande auto-agrippante.

L 130 x H 150 cm 26892917 13 €

### 4 PORTE BATTANTE MOUSTIQUAIRE EASYLINE BLANC

Livrée complète prête à assembler. Poignée plate comprise. Profondeur de montage 30 mm.

L 100 x H 215 cm 26892931 62 €

### 5 RIDEAU MOUSTIQUAIRE EN FIBRE DE VERRE

Adaptable par recoupe. Facile et rapide à poser.

Solution économique pour porte. Lames lestées en fibre de verre, bords cousus. Montage sans percer, ni visser.

L 114 x H 220 cm 26892887 19 €

# LES BRIQUES DE VERRE



**47 x 47 x 5 cm 16 kg**  
20489397 **60 €**  
**47 x 47 x 8 cm 24 kg**  
20489106 **70 €**



**47 x 127 x 5 cm 43 kg**  
21484544 **174 €**  
**47 x 127 x 8 cm 61 kg**  
20489144 **204 €**

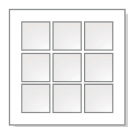

**67 x 67 x 5 cm 32 kg**  
20489434 **131 €**  
**67 x 67 x 8 cm 46 kg**  
20489151 **156 €**



**47 x 67 x 5 cm 23 kg**  
20489403 **88 €**  
**47 x 67 x 8 cm 33 kg**  
20489113 **102 €**



**67 x 87 x 5 cm 42 kg**  
20489441 **165 €**  
**67 x 87 x 8 cm 58 kg**  
20489168 **192 €**

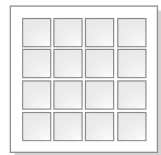

**87 x 87 x 5 cm 54 kg**  
21484599 **214 €**  
**87 x 87 x 8 cm 76 kg**  
20489199 **250 €**



**47 x 87 x 5 cm 29 kg**  
20489410 **116 €**  
**47 x 87 x 8 cm 42 kg**  
20489120 **132 €**



**67 x 107 x 5 cm 51 kg**  
20489458 **199 €**  
**67 x 107 x 8 cm 71 kg**  
20489175 **231 €**

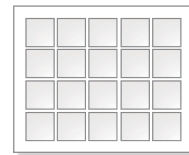

**87 x 107 x 5 cm 64 kg**  
21484605 **268 €**  
**87 x 107 x 8 cm 92 kg**  
20489205 **313 €**



**47 x 107 x 5 cm 36 kg**  
20489427 **147 €**  
**47 x 107 x 8 cm 51 kg**  
20489137 **170 €**



**67 x 127 x 5 cm 60 kg**  
21484575 **238 €**  
**67 x 127 x 8 cm 84 kg**  
20489182 **280 €**

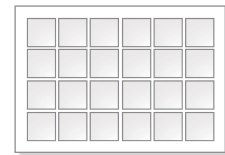

**87 x 127 x 5 cm 74 kg**  
21484612 **310 €**  
**87 x 127 x 8 cm 108 kg**  
20489212 **361 €**

## CUBIVER

Simple et facile à poser (environ 1 h 30/m<sup>2</sup>)

Les briques de verre sont enrobées d'une ceinture de PVC dotée d'ergots et de rainures. Elles s'assemblent par collage PVC (soudure à froid), puis un joint de type carrelage de 8 mm vient assurer la parfaite finition de la paroi et son étanchéité.

### INCOLORES - Dimensions : 19,6 x 19,6 x 8 cm

1 Nuagée	Colis de 5	20936730	La pièce : <b>11,20 €</b>	Soit le colis : 56 €
2 Bullée	Colis de 5	20940690	La pièce : <b>11,20 €</b>	Soit le colis : 56 €
3 Satinée	Colis de 5	20940997	La pièce : <b>11,20 €</b>	Soit le colis : 56 €
5 Transparente 198	Colis de 5	20941031	La pièce : <b>11,20 €</b>	Soit le colis : 56 €

### COULEURS 198 - Dimensions : 19,6 x 19,6 x 8 cm

6 Nuagée azur	Colis de 5	20941109	La pièce : <b>14,30 €</b>	Soit le colis : 71,50 €
7 Nuagée turquoise	Colis de 5	20941123	La pièce : <b>14,30 €</b>	Soit le colis : 71,50 €
8 Bullée azur	Colis de 5	24055109*	La pièce : <b>14,30 €</b>	Soit le colis : 71,50 €

### ACCESSOIRES

Bande de référence 72 x 20 mm, L150 cm	Colis de 5	20941130	La pièce : <b>12,30 €</b>	Soit le colis : 61,50 €
Liant cartouche Cubiver colle 300 ml	Colis de 8	20941208	La pièce : <b>11,20 €</b>	Soit le colis : 89,60 €
Profil blanc. 3 ml par kit		20966997	Le kit : <b>74 €</b>	Soit le ml : 24,66 €



## LES BRIQUES DE VERRE TRADITIONNELLES

### COLORIS - Dimensions : 19 x 19 cm

1 Nuagée 195	Colis de 8	20488925	La pièce : <b>7,15 €</b>	Soit le colis : 57,20 €
1 Nuagée 198	Colis de 5	20488956	La pièce : <b>5,45 €</b>	Soit le colis : 27,25 €
Nuagée 1910	Colis de 4	20489083	La pièce : <b>8,30 €</b>	Soit le colis : 33,20 €
2 Bullée 195	Colis de 8	20488932	La pièce : <b>7,15 €</b>	Soit le colis : 57,20 €
2 Bullée 198	Colis de 5	20488970	La pièce : <b>4,45 €</b>	Soit le colis : 22,25 €
4 Quadrillée 195	Colis de 8	20488949	La pièce : <b>7,15 €</b>	Soit le colis : 57,20 €
4 Quadrillée 198	Colis de 5	20488963	La pièce : <b>4,45 €</b>	Soit le colis : 22,25 €
5 Transparente 198	Colis de 5	20273897	La pièce : <b>7 €</b>	Soit le colis : 35,00 €
6 Nuagée azur	Colis de 5	20489021	La pièce : <b>11,75 €</b>	Soit le colis : 58,75 €
7 Nuagée turquoise	Colis de 5	20489045	La pièce : <b>11,75 €</b>	Soit le colis : 58,75 €
8 Bullée azur	Colis de 5	21484629	La pièce : <b>11,75 €</b>	Soit le colis : 58,75 €
9 Écaille	Colis de 5	30038168	La pièce : <b>5,10 €</b>	Soit le colis : 25,50 €
10 Pyramide	Colis de 5	30038169	La pièce : <b>5,10 €</b>	Soit le colis : 25,50 €

### ACCESSOIRES

Croisillon de montage	Lot de 100	23319486	Le lot : <b>49 €</b>
Mortier de montage	Sac de 25 kg	24092142	Le sac : <b>28,20 €</b> Soit le kg : 1,13 €
Profil blanc, 79 x 33 mm, L 3 m		24055093	La pièce : <b>72 €</b>
Joint d'appui 60 x 8 mm. Bande de 2 m		24276337	La pièce : <b>8,40 €</b>
Bande d'indépendance 35 x 5 mm. Bande de 2 m		24276320	La pièce : <b>1,20 €</b>
Bande de dilatation 74 x 10 mm. Bande de 2 m		24276313	La pièce : <b>5,20 €</b>

## 1 DÉTERMINER LA TAILLE DES FENÊTRES

		LARGEUR			
		55 cm	78 cm	114 cm	134 cm
HAUTEUR	70 cm	CK01 GGL	-	-	-
	78 cm	CK02 GGL GGU	-	-	-
	98 cm	CK04 GGL GGU GPL GPU	MK04 GGL GGU GPL GPU	-	UK04 GGL GGU GPL GPU
	118 cm	-	MK06 GGL GGU GPL GPU	SK06 GGL GGU GPL GPU	-
	140 cm	-	MK08 GGL GGU GPL GPU	SK08 GGL GGU GPL GPU	UK08 GGL GGU GPL GPU

## 3 CHOISIR LE NIVEAU DE CONFORT

### Fenêtre tout confort 2057 / 0057



### Fenêtre Confort 2076 / 0076

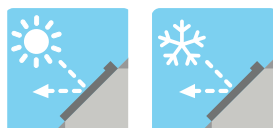

### Fenêtre STANDARD 3054 / 2054 / 0054



## 4 CHOISIR LA FINITION INTÉRIEURE

### EverFinish Fenêtre en bois enrobé d'une coque en polyuréthane



Insensible à l'humidité : idéal pièces humides.  
Design : conception à surface lisse, sans joint d'angle.  
Indéformable : stabilité aux variations de température.  
Sans entretien : nettoyage facile d'un simple coup d'éponge.  
Esthétique préservée : tenue de la couleur dans le temps.

### WhiteFinish Fenêtre en bois peinte en blanc



Finition naturelle : bois de haute qualité dont les reliefs restent visibles. Esthétique : s'intègre parfaitement dans toutes les pièces.  
Résistante aux UV : tenue de la couleur dans le temps.  
Durable : formule unique de peinture à base aqueuse.

### ClearFinish Fenêtre en bois verni

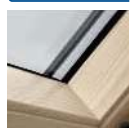

Résistante : pin sylvestre du nord.  
Durable : 5 étapes de traitement sans solvant.

## 2 CHOISIR LE BON MODÈLE DE FENÊTRE



### 1. Fenêtre intelligente

Réf. GGU  
VELUX INTEGRA®



### 2. Fenêtre à rotation

Réf. GGL/GGU  
• Pour les fenêtres accessibles à la main en partie haute.  
• Barre de manœuvre ergonomique.



### 3. Fenêtre à projection

Réf. GPL/GPU  
• Pour profiter d'une vue dégagée sur l'extérieur.  
• Double système d'ouverture : poignée en partie basse et barre de manœuvre en partie haute.



### À SAVOIR

La réglementation thermique 2012 recommande que la surface de la baie soit minimum égale à 1/16<sup>e</sup> de la surface habitable.

## 5 ASSURER UNE ÉTANCHÉITÉ ET UNE ISOLATION MAXIMALES

### Raccord pour tuiles



**Pose encastrée**  
Réf. EDJ  
Pentes de 20° à 90°.  
**2 COLORIS**



**Pose traditionnelle**  
Réf. EDW  
Pentes de 15° à 90°.  
**3 COLORIS**

### Raccord pour ardoises

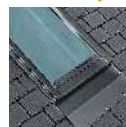

**Pose encastrée**  
Réf. EDN  
Pente de 20° à 90°.  
Une fenêtre en pose encastrée améliore



**Pose traditionnelle**  
Réf. EDL  
Pente de 15° à 90°.

les performances d'isolation de la fenêtre de 8 % (selon calculs réalisés sur fenêtres Confort/Tout Confort). Associée à un bloc isolant BDx, les performances énergétiques sont améliorées de 15 % (selon calculs réalisés sur fenêtre Confort/Tout Confort de taille maximale MK- en pose encastrée).

### Raccord de remplacement de fenêtre

Raccord spécifique pour le remplacement facile et rapide d'une fenêtre de toit VELUX®.  
Réf. EW : Pour tuiles - Réf. EL : Pour ardoises et tuiles plates. Disponibles avec isolant intégré - Réf. EL6000



### CONSEIL DU PRO

#### La fenêtre de toit : 4 points pour la réussite de votre projet

- L'étanchéité de la fenêtre avec une pente de toit suffisante.
- L'adaptation à la forme des tuiles.
- Le format : vérifiez l'intégration dans la structure de la charpente (entre 2 poutres par exemple).
- La déclaration préalable de travaux : elle doit être effectuée à votre mairie.



Fenêtre à projection



**VU**  
DANS LE  
PROJET  
P. 12-13  
P. 18-19

Fenêtre à rotation

### Fenêtre "intelligente" VELUX® INTEGRA®

Veille à la qualité de l'air intérieur (ventilation automatique) et à une température optimale été comme hiver grâce à l'application VELUX ACTIVE with NETATMO.

#### Sécurité

Fermeture automatique en cas de pluie.

#### Option intelligente avec le kit VELUX ACTIVE with NETATMO

Un intérieur plus sain grâce au capteur qui mesure en continu le climat intérieur (CO<sub>2</sub>, humidité et température) et contrôle l'ouverture et la fermeture des fenêtres VELUX INTEGRA, des volets roulants et des stores extérieurs.

Un contrôle à distance : les fenêtres de toit, les volets roulants et les stores motorisés peuvent être pilotés depuis un smartphone, où que l'on soit.



Fenêtre INTEGRA®

### LES RACCORDS

DIM. : LARG. X HAUT.		EDL 0000		EDN 0000		EDP 0000		EDW 0000		EDW 0700C1 OCRE		EDW 0700C2 ROUGE BRUN		EL 0000		EW 0000	
55 x 70	CK01 -	27623350	50 €	27623367	71 €	-	-	30005121	56 €	-	-	-	-	27623374	57 €	-	-
55 x 78	CK02 102	25286533	50 €	25286038	71 €	25286625	78 €	25286717	56 €	25287035	56 €	25287042	56 €	25286106	58 €	25285932	68 €
55 x 98	CK04 104	25285789	55 €	25286045	77 €	25286632	83 €	25286724	60 €	25286731	60 €	25286748	60 €	25285857	61 €	25286540*	69 €
78 x 98	MK04 304	25285796	56 €	25286052	78 €	25286649	84 €	25286755	61 €	25286762	61 €	25287059	61 €	25285864	62 €	25286557	70 €
78 x 118	MK06 306	25285802	60 €	25286588	81 €	25286656	87 €	25287066	64 €	25286779	64 €	25286786	64 €	25285871	66 €	25285949	74 €
78 x 140	MK08 308	25285819	65 €	25286595	87 €	25286663	92 €	25286793	69 €	25286809	69 €	25286816	69 €	25285888	72 €	25285956*	76 €
114 x 118	SK06 606	25285826	69 €	25286069	90 €	25286670	96 €	25287073	74 €	25287080	74 €	25286823	74 €	25285895	76 €	25285963	86 €
114 x 140	SK08 608	25285833	73 €	25286076	95 €	25286687	99 €	25286830	79 €	25286847	79 €	25286854	79 €	25285901	81 €	25285970	94 €
134 x 98	UK04 804	25285840	70 €	25286083	91 €	25286694	96 €	25286861	79 €	25287097	79 €	25287103	79 €	25285918	78 €	25285987	94 €
134 x 140	UK08 808	25286021	77 €	25286618	99 €	25286700	104 €	25286878	83 €	25286885	83 €	25286090	83 €	25285925*	86 €	25285994	94 €

### FENÊTRE DE TOIT (White Finish)

DIM. : LARG. X HAUT.		TOUT CONFORT			CONFORT			STANDARD			KITS PROFILÉS ZWC POUR POSE SANS RACCORDS		
		GGL 2057	GPL 2057	GGL 2076	GPL 2076	GGL 3054	GGL 2054						
55 x 70	CK01 -	27881941	311 €	-	27882047	245 €	-	-	-	27623404	38 €		
55 x 78	CK02 102	27881958	321 €	-	27882054	253 €	-	25286113	204 €	27882313	205 €		
55 x 98	CK04 104	27881965	354 €	27881477	491 €	27882061	278 €	-	25286151	225 €	27882320	225 €	
78 x 98	MK04 304	27881972	393 €	27881484	529 €	27882078	309 €	27881095	470 €	25286199	247 €	27881873	248 €
78 x 118	MK06 306	27881989	447 €	27881491	584 €	27882085	351 €	27881101	513 €	25286977	282 €	27881880	281 €
78 x 140	MK08 308	27881996	503 €	27881675	639 €	27882092	396 €	27881118	557 €	25286250	316 €	27881897	315 €
114 x 118	SK06 606	27882009	536 €	27881682	671 €	27882108	421 €	27881125	582 €	25286274	336 €	27881903	335 €
114 x 140	SK08 608	27882016	629 €	27881064	764 €	27882115	494 €	27881132	655 €	25286311	393 €	27881910	392 €
134 x 98	UK04 804	27882023	552 €	27881071	687 €	27882122	433 €	27881149	595 €	25286335	347 €	27881927	346 €
134 x 140	UK08 808	27882030	657 €	30008388	793 €	27882139	516 €	-	-	25286373	412 €	27881934	411 €
												27623435	38 €
												27623442	38 €
												27623459	38 €
												27623466	38 €
												27623473	38 €
												27623480	38 €
												27623497	38 €

### FENÊTRE DE TOIT INTEGRA

DIM. : LARG. X HAUT.		CONFORT GGU 007621 INTEGRA CONFORT	
55 x 78	CK02 102	27951484	618 €
55 x 98	CK04 104	27951477	642 €
78 x 98	MK04 304	27951460	670 €
78 x 118	MK06 306	27951453	708 €
78 x 140	MK08 308	27951446	750 €
114 x 118	SK06 606	27951439	771 €
114 x 140	SK08 608	27951422	839 €
134 x 98	UK04 804	27951415	783 €
134 x 140	UK08 808	27951408	859 €

### FENÊTRE DE TOIT GGU / GPU

DIM. : LARG. X HAUT.			TOUT CONFORT GGU 0057		CONFORT GGU 0076		GPU 0076
55 x 78	CK02 102	25286427	398 €	25286434	337 €	-	-
55 x 98	CK04 104	25286458*	427 €	25286465	362 €	-	-
78 x 98	MK04 304	25287028	461 €	25286892	391 €	25285741	517 €
78 x 118	MK06 306	25286915*	513 €	25286922	435 €	25285758	562 €
78 x 140	MK08 308	25286946*	568 €	25286953	482 €	-	-
114 x 118	SK06 606	25285567	598 €	25285574	507 €	25285765	634 €
114 x 140	SK08 608	25285598*	693 €	25285604*	587 €	-	-
134 x 98	UK04 804	-	-	-	-	-	-
134 x 140	UK08 808	-	-	-	-	-	-

## 6 CHOISIR SON ÉQUIPEMENT

### PROTECTION TOTALE

Pilotage avec son clavier mural (fourni) ou à distance avec l'application VELUX ACTIVE with NETATMO (en option). Existe en version motorisé à énergie solaire ou électrique.

#### Volet roulant à énergie solaire

Réf. SSL

- Installation rapide et sans passage de câble.
- Idéal pour équiper une fenêtre déjà installée.

#### Volet roulant électrique

Réf. SML

- Idéal en cas d'installation d'une fenêtre neuve.
- À coupler avec un boîtier d'alimentation KUX 110 ou connexion directe sur les fenêtres motorisées VELUX INTEGRA®.

**Garantie 5 ANS**

FABRICATION  
FRANÇAISE



95 % de la chaleur arrêtée<sup>(1)</sup>.



Jusqu'à 27 % d'isolation complémentaire en hiver<sup>(2)</sup>.



Occultation optimale de la pièce.



Isolation phonique :  
Bruits de la pluie divisés par 4<sup>(3)</sup>.



Sécurité renforcée,  
dissuasif contre l'effraction.

### VOLETS ROULANTS ET STORES EXTÉRIEURS

DIM. : LARG. X HAUT.

			VOLETS ROULANTS SSL		VOLETS ROULANTS SML		STORE EXTÉRIEUR MHL	MOUSTIQUAIRE ZIL	HABILLAGE INTÉRIEUR LSB			
55 x 78	CK02	102	24617192	494 €	24617284	315 €	20418618	43 €	-	25286564	119 €	
55 x 98	CK04	104	24617208*	509 €	24617291	336 €	20418618	43 €	-	25286571	127 €	
78 x 98	MK04	304	24617215	525 €	24617307	352 €	20418625	48 €	-	25286007	138 €	
78 x 118	MK06	306	24617222	553 €	24617314	379 €	20418625	48 €	20418656	109 €	-	
78 x 140	MK08	308	24617239	585 €	24617321	400 €	20418625	48 €	-	-	-	
114 x 118	SK06	606	24617246	615 €	24617338	439 €	20418632	62 €	30008389	135 €	25286014	162 €
114 x 140	SK08	608	24617253*	652 €	24617345	473 €	20418632	62 €	-	-	-	
134 x 98	UK04	804	24617260	636 €	24617352	456 €	20418649	72 €	-	-	-	
134 x 140	UK08	808	24617277	690 €	24617369	505 €	20418649	72 €	-	-	-	



Moustiquaire



Habillage



- Source de lumière naturelle et alternative économique à l'ampoule pour les pièces dites « aveugles »
- Intégration discrète sur le toit
- Un produit "tout en un" (système complet)
- Entretien facilité : traitement Clair & Net



### CONDUITS DE LUMIÈRE SUN TUNNEL

#### La lumière naturelle là où on ne l'attend pas !

Faire pénétrer l'éclairage naturel jusque dans les pièces les plus obscures de la maison : dressings, couloirs, salles d'eau...

#### Une offre complète

Système flexible ou rigide pour acheminer la lumière du toit au plafond. Premier conduit de lumière à l'esthétique d'un châssis de toit. Étanchéité parfaite. Intégration discrète et harmonieuse sur tous les toits. Existe en tube flexible en aluminium réflecteur. Longueur maximum 2 m (recoupable pour distance inférieure), diam. 350 mm. Pour tuiles jusqu'à 120 mm.

#### Kit Sun tunnel tuile diam. 35 et raccord

Lg 145/185 - TWR ok14 2010 27057490 467 €  
Lg 200 - TWF ok14 2010 27057483 364 €

#### Rallonge 62 cm pour Sun tunnel rigide

62 cm 27057469 105 €  
124 cm 27057476 174 €

(1) Selon calculs réalisés sur fenêtre vendue après 2013. (2) Selon calculs réalisés sur fenêtre avant 2013 (sans traitement du verre). (3) Selon mesures réalisées au laboratoire du CSTB. \* Délai : consultez votre magasin.



## STORES POUR FENÊTRES DE TOIT



**VU**  
DANS LE  
PROJET  
P. 12-13

## OCCULTER LA LUMIÈRE

## 1 Store motorisé à énergie solaire - DSL

Occultation optimale. Pilotage avec son clavier mural (fourni) ou à distance avec l'application VELUX ACTIVE with NETATMO (en option). Installation sans fil. Coloris : marine (1100) et beige (1085).

## 2 Store occultant manuel - DKL

Niveau d'occultation > 99 %. Coloris : marine (1100) et beige (1085).

## 3 Store duo - DFD

Store d'occultation avec store complémentaire plissé pour occulter ou tamiser la lumière. Coloris : marine occultant/blanc plissé (1100) et beige occultant/ blanc plissé (1085).

## SE PROTÉGER DE LA CHALEUR

## 4 Store extérieur anti-chaueur - MHL

86 % de la chaleur arrêtée\*. Toile résille résistante (100 % synthétique) qui laisse entrer la lumière. Idéal en complément d'un store intérieur. Existe aussi en versions motorisées à énergie solaire ou électrique (MSL ou MML).

## TAMISER LA LUMIÈRE

## 5 Store plissé - FHL

Store avec double barre de manœuvre (haute et basse) pour faire varier la position du store en fonction des rayons du soleil. Toile résistante translucide. Existe aussi en version électrique. Coloris : blanc.

## 6 Store vénitien - PAL

Orientation des lamelles par un curseur latéral. Lamelles en aluminium d'une largeur de 35 mm. Coloris : blanc.

## STORES INTÉRIEURS

DIM. : LARG. X HAUT.		OCCULTANT DUO MARINE DFD 1100		OCCULTANT DUO BEIGE DFD1085		TÉLÉCOMMANDE MARINE DSL 1100		TÉLÉCOMMANDE BEIGE DSL 1085		OCCULTANT MARINE DKL 1100		OCCULTANT BEIGE DKL 1085		OCCULTANT MARINE DKL POUR FENÊTRES AVANT FÉV. 2013		VENITIEN BLANC PAL		
55 x 70	CK01	-	25289695*	73 €	25289701*	73 €	30008391	183 €	30008405	183 €	27623343	42 €	25289633*	42 €	-	-	25289466*	69 €
55 x 78	CK02	102	25289718	73 €	25289725*	73 €	30008401	183 €	30008404	183 €	25289855	42 €	25289848	42 €	24089043	40 €	25289473*	69 €
55 x 98	CK04	104	25289732*	86 €	25289749*	86 €	30008396	186 €	30008400	186 €	25289879	54 €	25289862	54 €	-	-	25289480*	76 €
78 x 98	MK04	304	25289756	93 €	25289763	93 €	25289558	189 €	30008395	189 €	25289657	61 €	25289640	61 €	24089067	58 €	25289497*	84 €
78 x 118	MK06	306	25289589	105 €	25289596*	105 €	30008392	207 €	30008394	207 €	25366679	73 €	25289886	73 €	-	-	25289503*	98 €
78 x 140	MK08	308	25289770	119 €	25289787*	119 €	30008398	215 €	30008399	215 €	25289909	88 €	30008402	88 €	-	-	25289510*	106 €
114 x 118	SK06	606	25289794	119 €	25289602	119 €	30008393	220 €	30008403	220 €	25289671	88 €	25289664	88 €	24089098	84 €	25289527*	114 €
114 x 140	SK08	608	25289619	142 €	25289800*	142 €	30008406	249 €	30008397	249 €	25289923	110 €	25289916	110 €	-	-	25289534*	133 €
134 x 98	UK04	804	25289817	130 €	25289824*	130 €	30008407	242 €	30008410	242 €	25289947	98 €	25289930	98 €	24089111	94 €	25289565*	123 €
134 x 140	UK08	808	25289831	153 €	25289626*	153 €	30008409	269 €	30008408	269 €	25289213	121 €	25289688	121 €	-	-	25289572*	145 €

## ▶ Accessoires

## Cannes pour fenêtre et store

L 80 cm - Réf. ZCZ 080K  
20418830 18 €

L100 à 180 cm (télescopique)  
Réf. ZCT 200 K 20418823 23 €



## VELUX ACTIVE with NETATMO

Réf. KIX300  
La solution VELUX ACTIVE with NETATMO contrôle l'ouverture/fermeture des fenêtres de toit VELUX INTEGRA®, des volets roulants et des stores extérieurs en fonction des données enregistrées par son capteur (CO<sub>2</sub>, humidité et température) afin de maintenir un climat intérieur toujours plus sain.  
212 €



## ▶ Motoriser une fenêtre manuelle

Motoriser votre fenêtre à rotation installée à partir de 2013 <sup>(1)</sup>



## Kit de motorisation solaire

Réf. KSX 100K. Idéal pour motoriser une fenêtre sans aucun passage de câble  
282 €



## Boîtier d'alimentation

Réf. KUX 110. Transformateur 24 V qui permet d'alimenter les produits motorisés VELUX® sur fenêtre manuelle.  
27057506 74 €

# LES FENÊTRES ET CHÂSSIS DE TOIT



## FENÊTRE À ROTATION CENTRALE BOIS

Pose simple et rapide. Rotation centrale poignée basse, pente de toiture admissible 15 à 90° à compléter par un raccord tuiles ou ardoises suivant les toitures.  
Entretien : blocage automatique en position de nettoyage pour un entretien sécurisé.

LARGEUR X HAUTEUR	FENÊTRE À ROTATION CENTRALE		RACCORD TUILES		RACCORD ARDOISES	
55 x 78 cm	29248490	139,90 €	28925996	40,80 €	28926016	38,80 €
78 x 98 cm	29248506	150,90 €	28925989	46,90 €	28926023	40,80 €
114 x 118 cm	29248513	221,90 €	28926009	61,20 €	28926030	55,90 €

## FENÊTRE ROTO Q4 « BOIS LAQUÉ »

### Fiabilité et durabilité

Un savoir faire « German made » pour 10 ans de garantie constructeur.

### Disponibilités

Bois de qualité supérieure laqué blanc ou vernis.

### Innovation et confort

Poignée ergonomique pour une manipulation aisée.

### Design

Personnaliser votre fenêtre ou même vos raccords.

### Sérénité

Anti-effraction renforcée grâce à un système ingénieux de pose mais aussi grâce à nos ferrures Roto Frank.



**Garantie 10 ANS**  
ANTI-CORROSION



LARGEUR X HAUTEUR	FENÊTRE Q4	Q4 RACCORDEMENT TUILE	Q4 RACCORDEMENT ARDOISE	Q4 STORE OCCULTANT	Q4 VOLET ROULANT
54 x 78 cm	369 €	78 €	70 €	64 €	440 €
54 x 98 cm	405 €	83 €	77 €	82 €	469 €
78 x 98 cm	451 €	84 €	78 €	92 €	489 €
78 x 118 cm	511 €	88 €	82 €	111 €	526 €
78 x 140 cm	577 €	97 €	89 €	131 €	557 €
114 x 118 cm	612 €	103 €	95 €	131 €	605 €
114 x 140 cm	719 €	111 €	102 €	170 €	656 €



## CHÂSSIS ÉCONOMIQUE LUMIX

Finition : dormant en bois traité à peindre ou à vernir, ouvrant et raccord en aluminium laqué brun. Châssis universel : S'adapte à toutes les couvertures. Ouvrant à ouverture variable permettant l'accès au toit. L'isolation thermique Double vitrage isolant (3/9/3). Raccordement : intégré tuile ou ardoise.

LARGEUR X HAUTEUR	DIMENSIONS HORS TOUT RACCORDEMENT	LUMIX WDL 210 AVEC RACCORD TUILE	LUMIX WDL 210 AVEC RACCORD ARDOISE
45 x 55 cm	78,4 x 103,5 cm	29248452 127,50 €	29248476 127,50 €
45 x 73 cm	78,4 x 121 cm	29248469 141,90 €	29248483 141,90 €

## DESIGNO R7 FENÊTRE DE TOIT PROJECTION PVC

### Plus de confort

Ouverture par projection vers l'extérieur pour une vue dégagée et une poignée unique en partie basse pour toutes les fonctions de la fenêtre 100% PVC.

### Plus de lumière

Surface vitrées les plus importantes du marché et vitrages clairs pour une meilleure transmission lumineuse.

### Excellente performance énergétique

Isolation thermique et étanchéité à l'air renforcées.

### Facile d'installation

Fenêtre de toit prête à poser grâce aux nombreux éléments prémontés en usine. La DESIGNO R7 est éligible au crédit d'impôt.



LARGEUR X HAUTEUR	FENÊTRE R7 PVC	R7 RACCORDEMENT TUILE	R7 RACCORDEMENT ARDOISE	R7 STORE OCCULTANT	R7 VOLET ROULANT
54 x 78 cm	399 €	87 €	87 €	75 €	597 €
54 x 98 cm	430 €	90 €	90 €	98 €	629 €
78 x 98 cm	477 €	99 €	100 €	109 €	654 €
78 x 118 cm	526 €	103 €	103 €	131 €	693 €
78 x 140 cm	584 €	110 €	110 €	157 €	714 €
114 x 118 cm	632 €	121 €	121 €	157 €	779 €
114 x 140 cm	710 €	126 €	126 €	200 €	831 €



**À SAVOIR**

**Le panneau en polycarbonate alvéolaire est une plaque résistant aux chocs et permettant des économies d'énergie.**

Son revêtement exclusif offre une résistance quasi-totale aux UV.

Le polycarbonate alvéolaire est principalement connu pour sa très grande résistance aux chocs, sa superbe clarté optique et ses excellentes performances en cas d'incendie.

La gamme complète de nos plaques est couverte par une garantie limitée de 10 ans contre la décoloration, la perte de transmission lumineuse et/ou la perte de résistance résultant du vieillissement.

FABRICATION FRANÇAISE



MONTAGE



FACILE ET RAPIDE



-40°C  
+120°C



Garantie 10 ANS

► Deux finitions possibles, opale ou claire

L'opale offre une transparence limitée tout en apportant de la lumière tandis que la finition claire offre un maximum de lumière.

Les plaques de 32 mm permettent d'avoir une excellente isolation thermique,  $U = 1,14$ , idéal pour les pièces à vivre, alors que les plaques de 16 mm sont d'un bon rapport qualité prix bénéficiant d'un coefficient thermique  $U = 2,4$ .

9 Profil Faîtière blanc ou gris en 4 mètres <sup>(1)</sup>



13 Profil de Rive blanc ou gris en 3 ou 4 mètres <sup>(1)</sup>



17 Profil de Jonction blanc ou gris en 3 ou 4 mètres <sup>(1)</sup>



2 Polycarbonate clair ou opalin 16 mm ou 32 mm <sup>(1)</sup>



20 Profil Sablière et Gouttière blanc ou gris en 4 mètres <sup>(1)</sup>



14 Poteau 2,30 m en blanc ou gris <sup>(1)</sup>



(1) Codes et prix pages 92 - 93.

## VOTRE TOITURE DE VÉRANDA OU PERGOLA EN 3 ÉTAPES

## 1 CHOISIR LES DIMENSIONS



## 2 CHOISIR LES PROFILS



### ► Profil de jonction « éco » profil T

Porteur jusqu'à 1,60 m.



### ► Kit de jonction portante profil Tub 60

Porteur jusqu'à 3,50 m.



### ► Profil Tub 121\*

Porteur jusqu'à 4,50 m.

## 3 CHOISIR LE POLYCARBONATE



### 1 PLAQUE TRANSLUCIDE POLYCARBONATE CLAIRE

Traité Anti-UV.  
5 parois pour le 16 mm.  
8 parois pour le 32 mm.

DIMENSIONS	RÉF.	LA PIÈCE	LE M <sup>2</sup>
I. 0,98 x L. 3 m x ép. 16 mm	24768030	74 €	25,17 €
I. 1,25 x L. 3 m x ép. 32 mm	24767996	146 €	38,93 €
I. 0,98 x L. 4 m x ép. 16 mm	24768047	96,50 €	24,61 €
I. 1,25 x L. 4 m x ép. 32 mm	24768009	190 €	38 €



### 2 PLAQUE TRANSLUCIDE POLYCARBONATE OPALE

Traité Anti-UV.  
5 parois pour le 16 mm.  
8 parois pour le 32 mm.

DIMENSIONS	RÉF.	LA PIÈCE	LE M <sup>2</sup>
I. 0,98 x L. 3 m x ép. 16 mm	24768016	79 €	26,87 €
I. 1,25 x L. 3 m x ép. 32 mm	24767972	142 €	37,86 €
I. 0,98 x L. 4 m x ép. 16 mm	24768023	103 €	26,27 €
I. 1,25 x L. 4 m x ép. 32 mm	24767989	190 €	38 €



### 3 PLAQUE POLYCARBONATE 6 MM GRANDES ONDES

Alvéolée double paroi. Clair. Grandes ondes.  
U = 3,333W/m<sup>2</sup>K. Résistance aux chocs. Classé M1.  
Longueurs sur mesure sur commande).

DIMENSIONS	RÉF.	LA PIÈCE	LE M <sup>2</sup>
1,52 x 0,92 m	24768054	53 €	37,91 €
2,00 x 0,92 m	24768061	66 €	35,86 €
2,50 x 0,92 m	24768078	84 €	36,52 €
3,05 x 0,92 m	24768085	99 €	35,28 €

**SPÉCIAL**  
Petit budget

### 4 PLAQUE POLYCARBONATE CLAIR 3M X 0,98 M X 16 MM

Traité Anti-UV. U 2,1W/m<sup>2</sup>K. Structure renforcée.  
25334623 **44 € Le m<sup>2</sup> 14,96 €**



### PLAQUE PETITES ONDES

Polycarbonate transparent 0,8 mm.

DIMENSIONS	RÉF.	LA PIÈCE	LE M <sup>2</sup>
I. 0,90 x L. 2,00 m x ép. 0,8 mm	27612828	27 €	15 €
I. 0,90 x L. 2,50 m x ép. 0,8 mm	27612835	32 €	14,22 €
I. 0,90 x L. 3,00 m x ép. 0,8 mm	27612842	38 €	14,07 €

### 5 PLAQUES PLANES VERRE SYNTHÉTIQUE

Polycarbonate plat pour extérieur /intérieur d'épaisseur 2 ou 4 mm.  
Très résistant et transparent. Peut se découper.

DIMENSIONS	RÉF.	LA PIÈCE	LE M <sup>2</sup>
0,50 x 0,50 m x 2 mm	27625163	6,10 €	24,40 €
1,00 x 1,00 m x 2 mm	27625170	25 €	25 €
1,00 x 2,00 m x 2 mm	27625187	51 €	25,50 €
0,50 x 0,50 m x 4 mm	27625194	12 €	48 €
1,00 x 1,00 m x 4 mm	27625200	51 €	51 €
1,00 x 2,00 m x 4 mm	27625217	101 €	50,50 €

### 6 PLAQUES POLYSTYRÈNE TRANSPARENT POUR INTÉRIEUR

Épaisseur 2,5 ou 5 mm.

DIMENSIONS	RÉF.	LA PIÈCE	LE M <sup>2</sup>
0,50 x 1,00 m x 2,5 mm	28892410	10 €	20 €
1,00 x 1,00 m x 2,5 mm	28892427	21 €	21 €
0,50 x 1,00 m x 5 mm	28892434	21 €	42 €
1,00 x 1,00 m x 5 mm	28892441	41 €	41 €

### 7 PROFIL U ENCADREMENT

Livré sans joint

Longueur 3 m

Gris 28892465 Blanc 28892458 **23 €**

### 8 PROFIL H CONNEXION

Longueur 3 m

Gris 28892489 Blanc 28892472 **33 €**

## LES DÉPARTS DE MUR/FAÎTIÈRE

### 9 Kit départ de mur universel blanc et gris

Faîtière universelle + joint aluminium

**Blanc 3 m** 27853474 **111 €**

**Blanc 4 m** 27853450 **139 €**

**Blanc 5 m** 27853467 **181 €**

**Gris 7016 3 m** 27853443 **111 €**

**Gris 7016 4 m** 27812877 **143 €**

**Gris 7016 5 m** 28931508 **181 €**

### 10 Kit faîtière

Kit profil faîtière, supérieure + inférieure, sur laquelle viennent s'encaster les profils. Joint compris nécessaire à la réalisation d'une toiture.

**Blanc 4 m** 24768160 **77 €**

**Gris 4 m** 26382128 **110 €**

## LES PROFILS DE BORDURE / RIVE

### 11 Profil de bordure « éco »

Long. 4 m. Profils de bordure 1<sup>er</sup> prix.

Portée 1,60 m. Isolation moyenne.

**Aluminium anodisé pour 16 mm** 24768146 **45 €**

**Blanc pour 32 mm** 24768252 **89 €**

Option : Gris 7016 sur commande

### 12 Kit Profil Rive Blanc Joint pour 16 mm

**Long. 3 m** : 26381930 **127 €**

**Long. 4 m** : 26381947 **169 €**

### 13 Kit rive portante

Profil de Rive Auto portant, portée de 3,50 m, qui s'adapte au polycarbonate de 16 ou 32 mm laqué blanc. Offre une bonne isolation anti condensation et évite les ponts thermiques. Le kit comprend : 1 armature auto porteur + capot + arrêt + ruban adhésif obturateur + capot de rive + joint.

**Blanc 16/32 mm**

**Long. 3 m** 24768115 **147 €**

**Long. 4 m** 24768122 **198 €**

**Gris 7016 16/32 mm**

**Long. 3 m** 26381978 **148 €**

**Long. 4 m** 26382111 **204 €**

## LES POTEAUX ALUMINIUM

### 14 Poteau aluminium

**Pour Gouttière à rupture de pont thermique**

**90 x 90 x 2,50 m**

**Blanc** 26382135 **113 €**

**Gris** 26382029 **118 €**

**Pour Gouttière Universelle**

**50 x 50 x 2,30 m**

**Blanc** 27853504 **38 €**

**Gris** 27812853 **39 €**

## LES PROFILS DE TOITURE

### 15 Profil T blanc joint pour 16 mm pour rénovation

Porteur jusqu'à 1,60 m.

**Long. 3 m** 26382159 **98 €**

**Long. 4 m** 26382166 **130 €**

### 16 Profil de jonction « éco »

Long. 4 m. Profils de jonction 1<sup>er</sup> prix.

Portée 1,60 m. Isolation moyenne.

**Pour 16 mm**

**Blanc** : 25334647 **48 €**

**Aluminium** : 24768139 **41 €**

**Pour 32 mm**

**Blanc** : 24768245 **73 €**

**Aluminium** : 25334654 **60 €**

### 17 Kit jonction portante

Profil de jonction auto portant, laqué blanc 9010. Portée 3,50 m maxi qui s'adapte au polycarbonate 16 ou 32 mm.

Ce kit complet offre une bonne isolation, évite les ponts thermiques et anti-condensation. Le kit comprend une armature auto porteur, 4 joints, un ruban adhésif obturateur et capot.

**Blanc 16/32 mm**

**Long. 3 m** 24768092 **121 €**

**Long. 4 m** 24768108 **169 €**

**Gris 7016 16/32 mm**

**Long. 3 m** 26381961 **121 €**

**Long. 4 m** 26382104 **169 €**

### 18 Kit jonction portante avec leds incorporés

Profil de jonction auto portant, laqué blanc 9010. Portée 3,50 m maxi qui s'adapte au polycarbonate 16 ou 32 mm.

**Blanc 16/32 mm**

**Long. 4 m** 27791462 **379 €**

**Gris 7016 16/32 mm**

**Long. 4 m** 27791479 **379 €**



## LES PROFILS OBTURATEURS

### 19 Profil obturateur

**Blanc**

**Ép. 16 mm x L. 0,98 m**

24768184 la pièce **8,30 €**

**Ép. 32 mm x L. 1,25 m**

24768269 la pièce **10,30 €**

**Gris 7016**

**Ép. 16 mm x L. 0,98 m.**

26381985 **8,30 €**

**Ép. 32 mm x L. 1,25 m**

26381992 **10,30 €**

## LES GOUTIÈRES

### 20 Gouttière aluminium universelle blanc ou gris

Sablère + chéneau aluminium.

**Blanc 3 m** 27853412 **151 €**

**Blanc 4 m** 27853405 **184 €**

**Blanc 5 m** 28931539 **252 €**

**Gris 7016 3 m** 27853399 **151 €**

**Gris 7016 4 m** 27812860 **184 €**

**Gris 7016 5 m** 28931522 **252 €**

### Fond de gouttière

**Blanc** 27853498 **90 €**

**Gris 7016** 27812884 **93 €**

### 21 Gouttière aluminium invisible à rupture de pont thermique

**Longueur : 3,25 m**

**Blanc 9010** 26382142 **386 €**

**Gris 7016** 26382036 **417 €**

### Fond de gouttière

**Blanc 9010** 26382067 **28 €**

**Gris 7016** 26382074 **29 €**

### 22 Crépine grise pour gouttière alu

**Ø 80 mm**

26382081 **26 €**

**Ø 50 mm**

28892496 **18,50 €**

### Rehausse moulurée aluminium pour gouttière à rupture de pont thermique

**Longueur : 3,25 m**

**Blanc 9010** 26382043 **95 €**

**Gris 7016** 26382050 **100 €**

## Accessoires

### 23 Vis pour capot et capot de rive

Sachet de 40 vis + rondelles jonction

**16 mm** 24768276 **18,50 €**

Sachet de 40 vis + rondelles jonction

**32 mm** 24768191 **21 €**

### 24 Arrêts de plaque

Sachet de 5 arrêts 16 ou 32 mm.

**Aluminium** 24768238 **9,30 €**

**Blanc** 24768283 **9,30 €**

### 25 Ruban adhésif sellotape

Le sellotape permet de fermer les alvéoles des plaques de polycarbonate alvéolaires afin que les insectes et les saletés ne s'y introduisent pas.

La micro perforation permet un flux d'air pour éviter la condensation.

Longueur : 5 m.

**Larg. 16 mm** 24768214 **8,30 €**

**Larg. 32 mm** 24768221 **11,30 €**

### 26 Mastic silicone

Transparent Polycarbonate 310 ml.

24768207 **7 €** soit le litre **22,60 €**

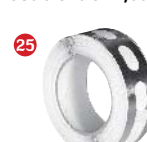
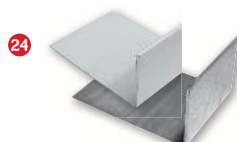



**NOUVEAU**  
Produit

## PERGOLA POLYCARBONATE, SUNDAY\* ET TITAN ADOSSÉE\*

Poteau et faitière 120 x 64 mm.  
Gouttière 93 x 141 mm.  
Chevron 80 x 45 mm.  
Aluminium thermolaqué Qualicoat / Qualimarine / Qualanod.  
Polycarbonate opale 16 mm traité anti UV avec obturateur poly, adhésif microperforé.  
Platine de fixation au sol.  
Vis de fixation fournies.

À partir de 809 €

Gouttière

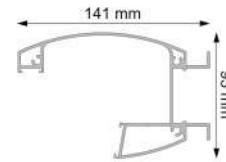

Poteau, Faitière

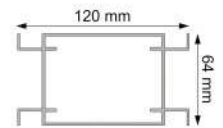

Chevron  
d'extrémité

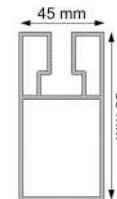

Chevron  
intermédiaire

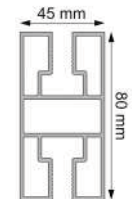

Platine au sol

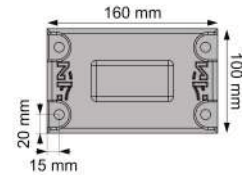

Existe en 2 coloris.



Pente minimum 10 %

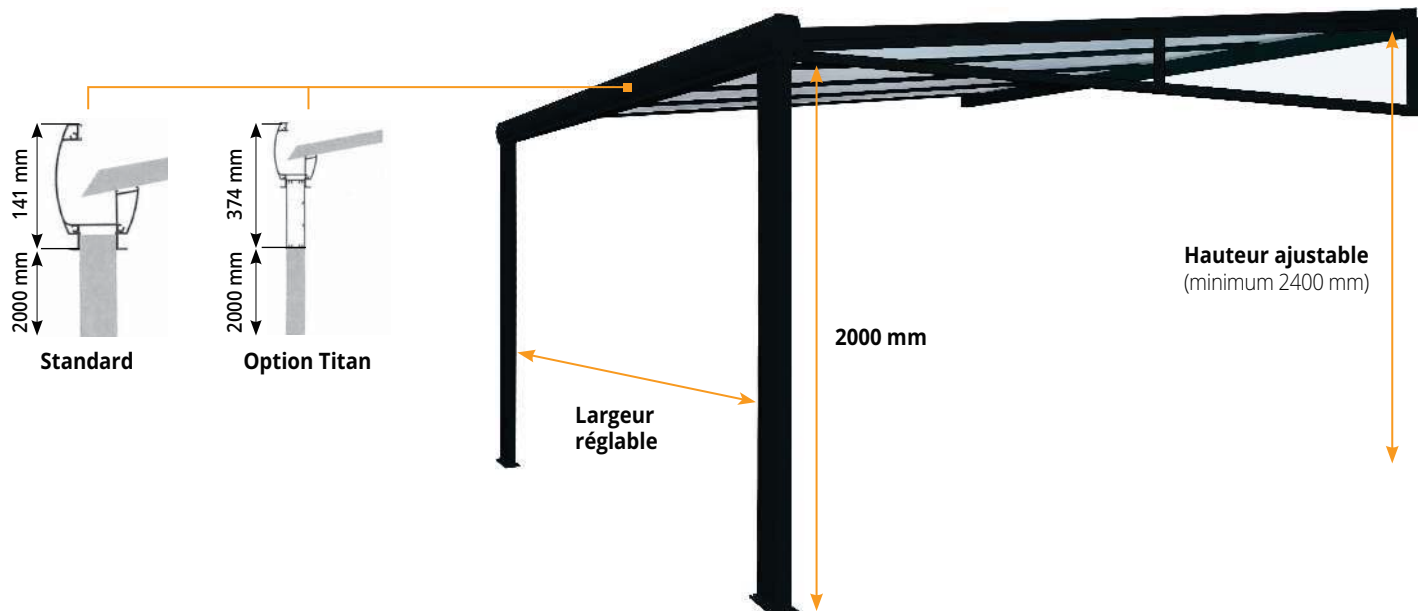

\* Délai : consultez votre magasin.

# PERGOLA SUNDAY\* ET TITAN ADOSSÉE\*

## SUNDAY



2 poteaux



3 poteaux

LARGEUR / PROFONDEUR	2000 mm	3000 mm	4000 mm	5000 mm	6000 mm	7000 mm	8000 mm
1000 mm	809 €	978 €	1151 €	1427 €	1598 €	1770 €	1834 €
1500 mm	916 €	1149 €	1370 €	1637 €	1690 €	2050 €	2240 €
2000 mm	1010 €	1271 €	1520 €	1833 €	1870 €	2238 €	2542 €
2500 mm	1080 €	1395 €	1650 €	2029 €	2150 €	2543 €	2810 €
3000 mm	1150 €	1467 €	1790 €	2220 €	2569 €	2713 €	3102 €
3500 mm	1260 €	1590 €	1940 €	2419 €	2801 €	3079 €	3390 €
4000 mm	1345 €	1710 €	1980 €	2614 €	3030 €	3340 €	3690 €



	Trapèze	Pignon complet	Store Vertical
	125 €	590 €	550 €
2 Vantaux	154 €	702 €	619 €
	184 €	814 €	619 €
	214 €	949 €	672 €
4 Vantaux	244 €	1290 €	672 €
	274 €	1356 €	737 €
	304 €	1501 €	737 €

Complément dans la profondeur



	2 Vantaux	4 Vantaux	2 x 4 Vantaux				
 Façade	616 €	1065 €	1110 €	1610 €	2290 €	2390 €	2520 €
 Store Vertical	Store vertical		2 x Store vertical				
	590 €	639 €	699 €	1290 €	1290 €	1380 €	1380 €

Complément dans la largeur

## SUNDAY TITAN GRANDE LARGEUR



2 poteaux

LARGEUR / PROFONDEUR	5000 mm	6000 mm
1000 mm	1654 €	1870 €
1500 mm	1850 €	2100 €
2000 mm	1945 €	2238 €
2500 mm	2141 €	2470 €
3000 mm	2337 €	2702 €
3500 mm	2530 €	2790 €
4000 mm	2719 €	2930 €



	Trapèze	Pignon complet	Store Vertical
	125 €	590 €	550 €
2 Vantaux	154 €	702 €	619 €
	184 €	814 €	619 €
	214 €	949 €	672 €
4 Vantaux	244 €	1290 €	672 €
	274 €	1356 €	737 €
	304 €	1501 €	737 €

Complément dans la profondeur



	4 Vantaux	
 Façade	1425 €	1573 €
 Store Vertical	756 €	827 €

Complément dans la largeur





## EXTÉRIEUR LES VOILETS

LES BATTANTS ALUMINIUM .....	98
LES BATTANTS PVC .....	100
LES BATTANTS BOIS .....	102
LES PERSIENNES .....	104
LES COULISSANTS .....	105
LES ROULANTS .....	106
LES STORES BANNES .....	113
LES GRILLES DE DÉFENSE .....	114



## INFOS PRATIQUES

### CHOISIR SES VOILETS

#### 1 LE TYPE



A. Battants

B. Persiennes

C. Coulissants

D. Roulants

#### 2 LE MATÉRIAU

##### A / BATTANTS

QUALITÉ/MATÉRIAU	BOIS	PVC	ALUMINIUM
Isolation	★★	★★	★★★
Durabilité	★★	★★★	★★★
Facilité d'entretien	★	★★★	★★★
Couleurs	★★★	★	★★★

##### B / PERSIENNES

SYSTÈME	TOURANGELLES		COULISSANTES		REPLIABLES	
	MATÉRIAU	BOIS	PVC	ALUMINIUM EXTRUDE	BOIS	ACIER
QUALITÉ		Rénovation de style	Rigidité accrue	Excellent rapport qualité/prix	Rénovation	Résistance et sécurité accrue

##### C / COULISSANTS

MATÉRIAU/QUALITÉ	BOIS	ALUMINIUM	PVC
Isolation	★★	★★★	★★
Durabilité	★★	★★★	★★
Facilité d'entretien	★	★★★	★★
Couleurs	★★★	★★★	★★★

##### D / ROULANTS

QUALITÉ/MATÉRIAU DES LAMES	PVC	ALUMINIUM À DOUBLE PAROI (ADP)	ALUMINIUM EXTRUDE
Isolation	★★	★★★	★★★
Durabilité	★	★★	★★★
Facilité d'entretien	★★★	★★★	★★★
Couleurs	★	★★★	★★★



## LE VOILET BATTANT

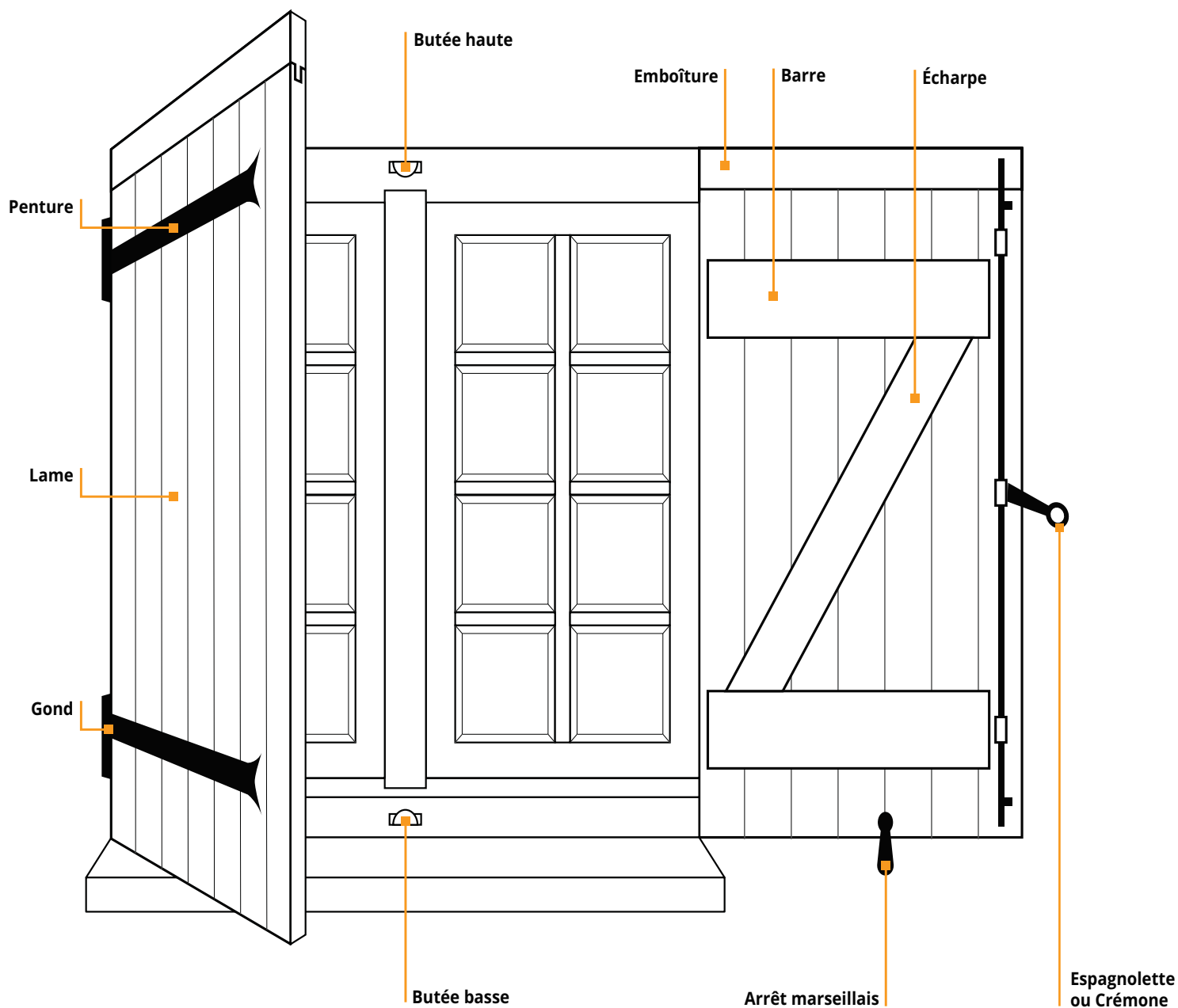

### LA MESURE

- ▶ Le volet entre dans l'ouverture : les dimensions sont celles du tableau.
- ▶ Le volet entre dans une feuillure de la maçonnerie : les dimensions sont celles du tableau + la profondeur de la feuillure (l'épaisseur du volet doit correspondre à celle de la feuillure).
- ▶ Dans les 2 cas : laisser 5 mm du côté des montants verticaux de l'ouverture et de 4 à 9 mm entre les 2 battants.

### LA SÉCURITÉ

- ▶ L'IRP (l'indice de résistance à la pression) mesure de 10 à 150 la résistance et la solidité d'un volet. Plus il est élevé, plus le volet est résistant. Un IRP de 10 signifie que le volet cède sous une pression de plus de 10 kilos.
- ▶ Pour augmenter le niveau de sécurité :
  - ajoutez dans la masse des tiges de fer (pour le PVC plus fragile),
  - installez des barres de fer à l'intérieur,
  - installez des serrures à 3 points adaptées aux volets.

## ► Les configurations

### ► VOILETS LAMES VERTICALES

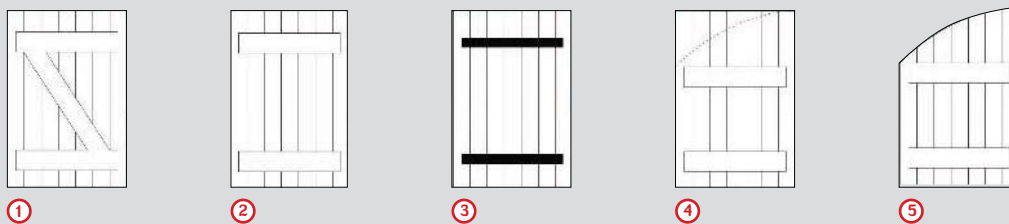

### ► VOILETS PERSIENNES

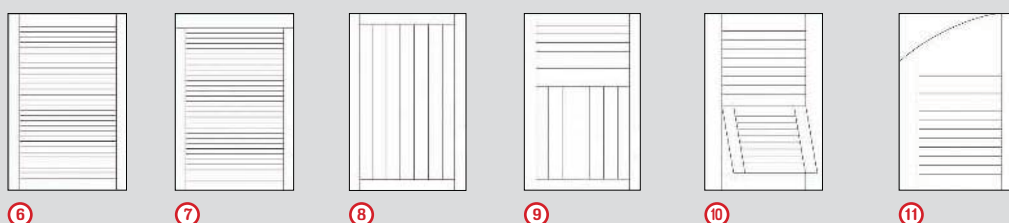

#### CONSEIL DU PRO

**Nous préconisons le bâti rénovation** (fourni en option) pour permettre l'installation précise des volets aluminium sur des tableaux aux dimensions irrégulières.

Attention : les volets aluminium n'étant pas ajustables sur place, le relevé d'information doit être fait avec le plus grand soin.

- ① Avec barres et écharpe
- ② Avec barres seules
- ③ Avec pentures et contre-pentures
- ④ Avec emboîture
- ⑤ Avec cintre découpé en usine
- ⑥ Lames ajourées à l'américaine
- ⑦ Lames chevrons non ajourées
- ⑧ Lames verticales
- ⑨ 1/3 lames persiennées, 2/3 lames verticales
- ⑩ Avec projection à la niçoise
- ⑪ Avec traverse haute élargie et découpe de cintre à l'usine

## ► Comparez & choisissez !



	MISTRAL* LAMES VERTICALES	Océanos* PERSIENNES
Matière	Panneaux isolants en aluminium laqué. Chaque panneau est composé de deux plaques d'aluminium rainurées verticalement qui prennent en sandwich une âme en polystyrène extrudé	Encadrement en aluminium thermo-laqué
Cadre de section	-	30 x 70 mm
Épaisseur	24 mm	30 mm
Lames	Panneau sandwich vertical	« À l'américaine » ajourées
Pentures et contre-pentures	Aluminium noir	Aluminium noir
Visserie	Aluminium	Aluminium et matériau composite
Espagnolette	Recoupable en hauteur	Recoupable en hauteur
Butées	Hautes et basses noires en matériau composite à visser (option/plus-value spécifique pour barres et écharpes)	Hautes et basses noires en matériau composite à visser
Arrêts	Marseillais en matériau composite à visser avec butée	Marseillais en matériau composite à visser avec butée
Couleur	39 coloris au choix	25 coloris satinés, 5 coloris sablés, 5 coloris lisses + possibilité tous coloris RAL sur demande spéciale

## ► Astucieux : la motorisation des volets battants\*

Ouvre, ferme, entrebâille et bloque les volets traditionnels depuis l'intérieur.

Coloris blanc ou marron. Sortie du câble à droite. ép. maxi du volet : 36 mm. Linteau min. disponible : 150 mm. Pour toutes fenêtres et portes-fenêtres 1 et 2 vantaux jusqu'à 215 cm de hauteur et 140 cm de largeur. Caisson en aluminium profilé blanc ou marron 50 mm, presque invisible, conservation de l'aspect de la façade. Peut également se monter sur des volets existants.

Autres dim. des 3 et 4 vantaux, et possibilité de sur mesure, nous consulter.



### 220 Volts

Caisson en aluminium profilé, hauteur 50 mm, quasiment invisible, conservation de l'aspect de la façade. Pose rapide et facile.

Pour les tarifs, nous consulter.

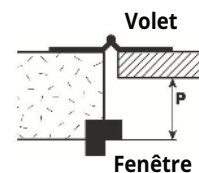



## Mon conseil projet

Avez-vous pensé à

**Motoriser vos volets ?**

Pour votre simple confort  
ou pour répondre à une  
problématique de mobilité  
réduite, n'oubliez pas de  
motoriser  
vos volets !

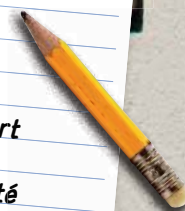

PRENEZ RENDEZ-VOUS EN MAGASIN et finalisez votre projet avec nos conseillers !

**CONSEIL DU PRO**

si vous souhaitez conserver l'aspect de vos anciens volets en cadre en bois, optez pour la solution volet à cadre PVC comme Ulysse ou Diomède avec leurs multiples possibilités de configurations. Les volets en PVC conjuguent différentes épaisseur (de 24 à 38 mm), de nombreuses formes et différentes configurations ; n'hésitez donc pas à bien vous informer avant de faire votre choix.



► Comparez & choisissez !



Standard et sur mesure !



	<b>HERMÈS*</b>	<b>DIOMÈDE*</b>	<b>ATLAS*</b>
<b>Matière</b>	PVC	PVC	PVC plaxe
<b>Couleur</b>	Blanc, beige, vert 621, vert foncé 605, bleu 507, gris et thème doré	Blanc, beige, vert 621, vert foncé 605, bleu 507, gris et thème doré	Blanc cérusé, rouge basque, acajou, vert amande, chêne Irlandais, gris anthracite, bleu provence, chêne doré
<b>Cadre de section</b>	-	36 x 60 mm. Renfort intérieur par des profils en PVC sur toute la périphérie	-
<b>Épaisseur</b>	24 mm teinté dans la masse blanc	36 mm	24 mm
<b>Lames</b>	Planches PVC alvéolaires	Remplissage constitué de lames chevrons non ajourées sur toute la hauteur ou au deux tiers	Lames verticales
<b>Pentures et contre-pentures</b>	Aluminium noir	Équerres à bouts festonnés en aluminium noir	Aluminium blanc ou noir
<b>Visserie</b>	Aluminium et matériau composite	Aluminium noir	Aluminium et composite
<b>Espagnolette</b>	Recoupable en hauteur	Recoupable en hauteur, avec tige en aluminium et accessoires en matériau composite	Blanche ou noire recoupable
<b>Butées</b>	Hautes et basses noires en matériau composite à visser	Hautes et basses noires en matériau composite	Hautes et basses noires en matériau composite
<b>Arrêts</b>	Marseillais en matériau composite à visser avec butée	Marseillais en matériau composite à visser avec butée	Marseillais en matériau composite à visser avec butée

\*Délai : consultez votre magasin.

## VOLETS PVC 24 MM

Pentures et contre-pentures noires, lames PVC alvéolaires, visserie aluminium et composite.  
Espagnolette recoupable en hauteur. Arrêts marseillais en matériau composite.

Sur stock central  
sous 8 jours

	LARGEUR 1 VANTAUX		
	60 cm	80 cm	90 cm
<b>75 cm</b>	D : 27855164 G : 27861400	D : 27855171 G : 27861417	D : 27855188 G : 27861431
<b>95 cm</b>	D : 27855195 G : 27861448	D : 27855201 G : 27861455	D : 27855218 G : 27861462
<b>105 cm</b>	D : 27854839 G : 27861080	D : 27854846 G : 27861097	D : 27854853 G : 27861103
<b>115 cm</b>	D : 27854860 G : 27861110	D : 27854877 G : 27861127	D : 27854884 G : 27861134
<b>125 cm</b>	D : 27854891 G : 27861141	D : 27854907 G : 27861158	D : 27854914 G : 27861165
<b>135 cm</b>	D : 27854921 G : 27861172	D : 27854938 G : 27861189	D : 27854945 G : 27861196
<b>145 cm</b>	D : 27854952 G : 27861202	D : 27854969 G : 27861219	D : 27854976 G : 27861226
<b>155 cm</b>	D : 27854983 G : 27861233	D : 27854990 G : 27861240	D : 27855003 G : 27861257
<b>165 cm</b>	D : 27855010 G : 27861264	D : 27855027 G : 27861271	D : 27855034 G : 27861288
<b>175 cm</b>	D : 27855041 G : 27861295	D : 27855058 G : 27861424	D : 27855065 G : 27861301
<b>195 cm</b>	D : 27855072 G : 27861318	D : 27855089 G : 27861325	D : 27855096 G : 27861332
<b>205 cm</b>	D : 27855102 G : 27861349	D : 27855119 G : 27861356	D : 27855126 G : 27861363
<b>215 cm</b>	D : 27855133 G : 27861370	D : 27855140 G : 27861387	D : 27855157 G : 27861394

	LARGEUR 2 VANTAUX					
	80 cm	90 cm	100 cm	120 cm	130 cm	140 cm
	27855928	27855935	27855881	27855898	27855904	27855911
	137 €	138 €	139 €	145 €	166 €	203 €
	27855980	27855997	27855942	27855959	27855966	27855973
	142 €	145 €	149 €	156 €	166 €	203 €
	27855263	27855270	27855225	27855232	27855249	27855256
	142 €	145 €	149 €	157 €	170 €	203 €
	27855324	27855331	27855287	27855294	27855300	27855317
	156 €	157 €	157 €	157 €	190 €	213 €
	27855386	27855393	27855348	27855355	27855362	27855379
	156 €	156 €	157 €	158 €	195 €	218 €
	27855447	27855454	27855409	27855416	27855423	27855430
	177 €	177 €	167 €	170 €	191 €	213 €
	27855508	27855515	27855461	27855478	27855485	27855492
	185 €	185 €	166 €	165 €	181 €	225 €
	27855560	27855577	27855522	27855539	27855546	27855553
	195 €	195 €	170 €	170 €	191 €	225 €
	27855621	27855638	27855584	27855591	27855607	27855614
	175 €	178 €	181 €	180 €	191 €	225 €
	27855683	27855690	27855645	27855652	27855669	27855676
	180 €	182 €	185 €	190 €	191 €	225 €
	27855744	27855751	27855706	27855713	27855720	27855737
	242 €	244 €	246 €	256 €	265 €	276 €
	27855805	27855812	27855768	27855775	27855782	27855799
	242 €	244 €	246 €	256 €	265 €	276 €
	27855867	27855874	27855829	27855836	27855843	27855850
	242 €	244 €	246 €	256 €	265 €	276 €

Pour le tarif d'une dimension sur mesure, prendre la dimension hauteur/largeur supérieure.

### ► Spécial Rénovation

#### BATI RÉNOVATION POUR VOLETS BATTANTS



S'adapte à tous les volets en PVC  
et aluminium de 24 mm à 30 mm d'épaisseur.

#### 4 points forts :

- Masque les défauts de la maçonnerie
- Améliore l'occultation
- Dissimule la trace des anciens gonds
- Pose simplifiée



Une finition soignée.  
Idéal pour la rénovation



## ► Comparez &amp; choisissez!



Standard et sur mesure!



	URDA	HERACLES*	MERCURE*	HÉLIOS*	HADÈS*
Essence	Sapin du Nord traité IFH	Sapin du Nord	Bois exotique rouge	Sapin du Nord de type « Provençal »	Sapin du Nord de type « Dauphinois »
Épaisseur	27 mm	32 mm avec emboîture haute	27 mm	48 mm	48 mm
Lames	Verticales moulurées, renforcées intérieurement par des broches	Verticales, renforcées intérieurement par des broches	Verticales moulurées, renforcées intérieurement par des broches de diamètre 8 mm	Horizontales vissées de section 21 x 140 mm pour la face intérieure (celle visible quand le volet est ouvert)	Verticales moulurées, renforcées intérieurement par des broches métalliques d'épaisseur 27 mm
Barres et écharpes	OUI	OUI	OUI	-	-
Pentures	« Queue de carpe » en acier traité noir	« Queue de carpe » en acier traité noir	« Queue de carpe » en acier traité noir	« Queue de carpe » en acier traité noir	« Queue de carpe » en acier traité noir
Espagnolette	Ronde en acier traité noir	Ronde réglable en acier traité noir	Ronde en acier traité noir	Ronde en acier traité noir	Ronde en acier traité noir
Butées	Hautes et basses en acier noir	Hautes et basses en acier bichromaté	Hautes et basses bichromaté	Hautes et basses en acier bichromaté	Hautes et basses en acier bichromaté
Arrêts	Marseillais en acier noir à visser	Marseillais en acier noir à visser	Marseillais en acier noir à visser	Marseillais en acier noir à visser	Marseillais en acier noir à visser
Existe aussi	Autres configurations possibles sur commande	Autres configurations possibles sur commande	Autres configurations possibles sur commande	-	-



Standard et sur mesure!

**CONSEIL DU PRO**

*Pour les rénovations de qualité, les volets à cadre (Calliope et Thalie) s'adapteront parfaitement à des façades de style, en conservant leur cachet d'origine. Les volets Hades (Dauphinois) et Hélios (Provençaux) vous permettent de conserver l'identité régionale de votre région.*

	CALLIOPE*	THALIE*
Essence	Bois exotique rouge	Bois exotique rouge
Cadre de section	34 x 90 mm assemblé par tenons et mortaises	34 x 90 mm assemblé par tenons et mortaises
Remplissage par des lames	« À la française » ajourées	« À l'américaine » ajourées
Pentures	Équerres à bouts droits en acier traité noir fixées par des vis Torx	Équerres à bouts droits en acier traité noir fixées par des vis Torx
Espagnolette	Ronde en acier traité noir	Ronde en acier traité noir
Butées	Hautes et basses en acier bichromaté	Hautes et basses en acier bichromaté
Arrêts	Marseillais en acier noir à visser	Marseillais en acier noir à visser
Existe aussi	D'autres remplissages et dans les essences suivantes sur commande : bois exotique jaune, pin sylvestre, sapin du Nord	En bois exotique jaune, pin sylvestre et sapin du Nord

**VERNIS BOIS EXTÉRIEURS**

Vernis extérieur polyuréthane enrichi en résines alkydes souples pour absorber les variations dimensionnelles du bois haute protection UV et intempéries.

**1 litre 23373716 36 €**



\*Délai : consultez votre magasin.

La gamme standard 27 mm est disponible à toutes les dimensions. Tous nos volets sont recoupables en hauteur. N'hésitez pas à nous consulter !

## URDA SAPIN 27 MM

B1\_1 VANTAIL GAUCHE / W  
B2\_1 VANTAIL DROIT

75 x 40 cm	G : 21721991	63 €
	D : 21722004	63 €
75 x 60 cm	G : 21722011	71 €
	D : 21722035	71 €
95 x 60 cm	G : 21722059	76 €
	D : 21722066	76 €
95 x 80 cm	G : 21722073	97 €
	D : 21722080	97 €
115 x 60 cm	G : 21722097	87 €
	D : 21722103	87 €
115 x 80 cm	G : 21722110	95 €
	D : 21722127	95 €
125 x 80 cm	G : 21722134	113 €
	D : 21722158	113 €
195 x 80 cm	G : 21722165	162 €
	D : 21722202	162 €
195 x 90 cm	G : 21722219	181 €
	D : 21722233	181 €
205 x 80 cm	G : 21722240	165 €
	D : 21722257	165 €
215 x 80 cm	G : 21722271	151 €
	D : 21722288	151 €
215 x 90 cm	G : 21722318	191 €
	D : 21722325	191 €

## B3\_2 VANTAUX



105 x 80 cm	21722356	131 €	125 x 110 cm	21722738	163 €
105 x 90 cm	21722370	134 €	125 x 120 cm	21722745	148 €
115 x 80 cm	21722387	132 €	125 x 140 cm	21722769	187 €
115 x 90 cm	21722394	138 €	135 x 100 cm	21722776	139 €
125 x 80 cm	21722400	137 €	135 x 110 cm	21722806	169 €
125 x 90 cm	21722417	142 €	135 x 120 cm	21722813	152 €
135 x 80 cm	21722424	142 €	135 x 140 cm	21722820	196 €
135 x 90 cm	21722431	148 €	145 x 100 cm	21722868	166 €
145 x 80 cm	21722455	147 €	145 x 110 cm	21722875	177 €
145 x 90 cm	21722462	155 €	145 x 120 cm	21722882	183 €
155 x 90 cm	21722479	158 €	155 x 100 cm	21722899	173 €
165 x 90 cm	21722486	164 €	165 x 100 cm	21722905	155 €
175 x 90 cm	21722493	196 €	175 x 100 cm	21722912	213 €
75 x 100 cm	21722523	115 €	195 x 100 cm	21722929	226 €
75 x 120 cm	21722547	138 €	195 x 120 cm	21722936	244 €
95 x 100 cm	21722561	138 €	195 x 140 cm	21722943	283 €
95 x 120 cm	21722578	151 €	205 x 100 cm	21722950	229 €
95 x 140 cm	21722592	165 €	205 x 120 cm	21722967	252 €
105 x 100 cm	21722608	127 €	205 x 140 cm	21722974	281 €
105 x 120 cm	21722622	136 €	215 x 100 cm	21723001	234 €
115 x 100 cm	21722639	131 €	215 x 120 cm	21723018	228 €
115 x 110 cm	21722646	158 €	215 x 140 cm	21723025	244 €
115 x 120 cm	21722660	142 €	215 x 150 cm	21723032	311 €
115 x 140 cm	21722684	180 €	225 x 120 cm	21723063	267 €
125 x 100 cm	21722721	136 €	225 x 140 cm	21723094	296 €

## B4-B5\_3 VANTAUX



215 X 180 cm	G : 21723117	434 €
	D : 21723131	434 €
225 x 180 cm	G : 21723124	443 €
	D : 21723148	443 €

## B6-B4 VANTAUX



215 x 240 cm	21723155	596 €
--------------	----------	-------



## LES PERSIENNES\*



### CONSEIL DU PRO

**Nous les recommandons tout particulièrement lorsqu'il est techniquement impossible d'installer des volets battants, souvent pour des raisons de place ou de fonctionnalité. Elles sont donc idéales pour les lucarnes et pour les petites fenêtres de toit type « chiens assis ». Leur niveau de prix ainsi que leur facilité de pose en font des produits particulièrement adaptés à l'habitat collectif. L'option ferrage inox est fortement préconisée pour les poses en environnement salin. Nous préconisons tout particulièrement les persiennes bois IRIS dites « Persiennes Tourangelles » dans le cadre d'une rénovation d'un immeuble de style, devant respecter le style architectural d'origine (type XIX<sup>e</sup>, souvent situées en centre ville ou en périphérie).**



### / LES COULISSANTES



**RAL selon vos envies  
Consultez-nous!**



#### TELES\*

**PVC 14 mm.** PVC blanc, beige, gris teinté dans la masse. 14 mm. Excellent rapport qualité/prix. Joint sur traverse haute et basse.



#### ANDROMEDE\*

**Aluminium extrudé.** 12 mm. Profils exclusifs pour une rigidité accrue. Large palette de couleurs. Joints sur traverses haute et basse.

### / LES REPLIABLES

#### ► Les persiennes bois

Les persiennes bois existent en pin sylvestre ou exotique rouge en 22 mm d'épaisseur. Elles sont constituées de vantaux à cadre. Le remplissage peut être constitué au choix de lames persiennes à l'américaine, à la française ajourées ou non, ainsi que de panneaux pleins. La condamnation est assurée par un espagnolette en acier bichromaté.



#### ANTARES\*

**Pin d'orégon 14 mm.** Qualité sans nœud. Ferrage en acier bichromaté ou inox. Existe pour tapées existantes ou avec tapées incorporées.



#### ASTERIA\*

**Pin à vernir 14 mm.** Qualité sans nœud. Ferrage en acier bichromaté ou inox. Existe pour tapées existantes ou avec tapées incorporées.



Espagnolette bichromatée



Paumelles vissées à champs

### / LES TOURANGELLES

#### ► Fermées



#### ► Ajourées



#### IRIS\*

Pin sylvestre, exotique rouge. 22 mm. Produit de rénovation par excellence. Respecte le type architectural d'origine.

#### Lames à l'américaine

#### Lames à la française



Ajourées



Non ajourées



Ajourées



Non ajourées



**RAL selon vos envies  
Consultez-nous!**

Laquage uniquement sur exotique. Tout laquage RAL réalisable en usine.

#### ► Les persiennes acier

Coloris blanc, beige 1015, rouge 3011, vert 6005, gris 7035, marron 8028. Possibilités d'autres couleurs RAL, sur consultation. Acier épaisseur 12/10<sup>e</sup> avec antirouille et peinture de finition. Tablier constitué de tôles d'acier laminé à froid et soudés. Panneaux ajourés ou non, peinture antirouille.

#### DEMERIS\*

**Acier 10/10<sup>e</sup>.** Résistance et sécurité accrue. Existe pour tapées existantes ou avec tapées incorporées. Existe prête à peindre ou avec finition.



#### ► Les persiennes PVC

Coloris blanc, gris 735, beige 115. Épaisseur 14 mm. Tablier constitué de lames PVC monoblocs. Rails de guidage haut et bas en PVC. Montants verticaux en PVC. Patins de guide et suspension en polyamide.

#### CALYPSO\*

**PVC 14 mm.** PVC teinté dans la masse blanc, beige ou gris. Ferrage en acier bichromaté ou inox. Existe pour tapées existantes ou avec tapées incorporées.





**VU**  
DANS LE  
PROJET  
P. 4-5



### Solutions novatrices

#### 4 POINTS FORTS

- ▶ Possibilité d'occulter de grandes baies
- ▶ Absence de prise au vent
- ▶ Fonctionnement simple et silencieux
- ▶ Fonction de brise soleil

#### 3 POSSIBILITÉS

- ▶ Rail et bandeau en aluminium laqué (RAL au choix)
- ▶ Rail et bandeau en acier (uniquement pour les volets à 1 ou 2 vantaux)
- ▶ Rail en acier et bandeau bois (en sapin ou exotique rouge)



### Brise-soleil coulissant aluminium

#### 1 CÉOS

Brise-soleil avec cadre et lames en aluminium extrudé.

Le cadre aluminium extrudé est de 41 mm, et les lames aluminium 100 x 19 mm peuvent être disponibles en 13 couleurs texturées RAL standard ainsi qu'en noir 2100 et en gris 2900.

Toutes autres couleurs RAL sont réalisables sur demande. Le mixte de 2 couleurs est possible entre les lames et le cadre.

Le pas entre les lames standard est de 110 mm (ajourage 10 mm). Celui-ci est personnalisable.

#### 2 LÉTO

Brise-soleil avec cadre et lames en aluminium extrudé.

Le cadre aluminium extrudé est de 58 mm, et les lames aluminium 80 x 24 mm sont disponibles en 13 couleurs texturées RAL standard ainsi qu'en noir 2100 et en gris 2900.

Toutes autres couleurs RAL sont réalisables sur demande.

Le mixte de 2 couleurs est possible entre les lames et le cadre.

### Brise-soleil coulissant mixte aluminium et bois

#### 3 ALATE

Red Cedar, exotique rouge ou chêne.

#### 4 ARTÉMIS

Red Cedar, exotique rouge ou chêne.



1



2



3



4

## LES ROULANTS / COFFRES INTÉGRÉS SOUS LINTEAU

Pour le neuf, le coffre tunnel rend votre volet roulant invisible de l'intérieur comme de l'extérieur.

### GAO PERFECTO BLEND 3\*

#### COFFRES TUNNELS AVEC VOLET ROULANT POUR POSE EN NEUF

**Le confort d'un produit pérenne et performant** : sous avis technique jusqu'à 4700 mm.

**Le confort de l'aluminium** : pérenne et solide dans le temps (testé 14000 cycles contre 7000 en pvc) Moderne et tendance grâce à son large choix de couleurs au prix du blanc (11 contre 3 en pvc).

**Découvrez le confort connecté avec la motorisation**  **zigbee**

Vous posez, branchez et c'est tout !  
Zigbee est compatible avec les box Calypshome de Eveno, Tahoma de Somfy, Tydom 1.0 et 2.0 de Delta Dore.



#### COFFRES VOLETS SPÉCIAL MAISON OSSATURE BOIS

**Garantie 5 ANS**  
Pièces, main d'œuvre  
et déplacement

**Garantie 7 ANS**  
Moteur



Standard et  
100% sur mesure!



### TATOU BOIS\*

#### Compact étanche, isolant et structurel

Adapté à la pose tunnel : le volet se pose en bloc baie, en même temps que la fenêtre.

Compact : s'intègre dans un mur de 210 mm\* avec sa coque PU.

Isolant :  $U_c = 0,57$ .

### TRADI BOIS\*

#### Compact, haute performance thermique

Conçu spécifiquement pour l'ossature bois et les murs de très faible épaisseur (à partir de 210 mm).



#### En option

Coque polystyrène pour de hautes performances thermiques

### COFFRE THERMIC ELITE POLYSTYRÈNE / PRÉ-ENDUIT

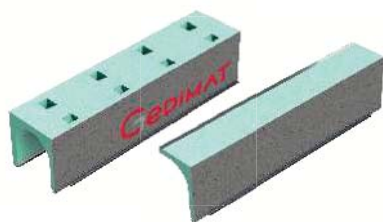

Lame alu extérieure avec profil finition PVC blanc à clipper Isolation acoustique (largeur 280 mm) : 51 dB. Coefficient de transmission thermique (largeur 280 mm) : 0,68 W/m²xK.

**Garantie 10 ANS**  
Coffre

**Garantie 7 ANS**  
Moteur

**Garantie 5 ANS**  
pièces, main d'œuvre  
et déplacement

### COFFRE BRIQUELITE POLYSTYRÈNE / BRIQUES

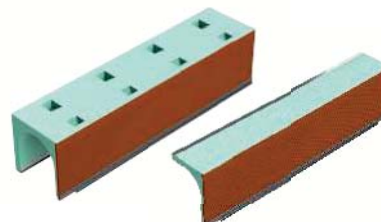

Lame alu extérieure avec profil finition PVC blanc à clipper Isolation acoustique (largeur 280 mm) : 52 dB. Coefficient de transmission thermique (largeur 280 mm) : 0,75 W/m²xK.

#### ► Éléments techniques supplémentaires

- Selon l'avis technique 16/13-676, au-delà de 160 cm, il est recommandé pour les coffres en polystyrène de passer à des coffres de type renforcés (renforts internes).
- Selon l'avis technique 16/13-676, au-delà de 240 cm, il est recommandé de prendre des coffres renforcés mais également un renfort externe.



1

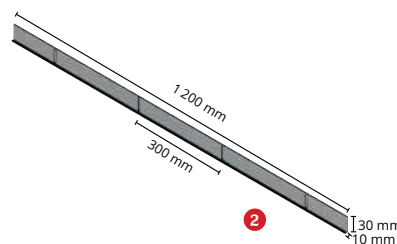

2

#### COFFRE ET DEMI-COFFRE TUNNEL

	Coffre Thermic Elite pré-enduit		Demi-coffre** Thermic Elite pré-enduit		Coffre** Briquelite sous face PVC		Demi-coffre** Briquelite sous face PVC	
	largeur 280 mm		largeur 200 mm		largeur 280 mm		largeur 200 mm	
60 cm	24115032	64 €	24114813	78 €	21775468	83 €	24114929	104 €
80 cm	24115049	74 €	24114820	91 €	21775482	101 €	24114936	125 €
90 cm	24115056	78 €	24114837	101 €	21775499	108 €	24114943	137 €
100 cm	24114950	83 €	24114738	110 €	21775505	113 €	24114844	146 €
120 cm	24114967	91 €	24114745	124 €	21775529	129 €	24114851	171 €
140 cm	24114974	104 €	24114752	138 €	21775543	142 €	24114868	193 €
160 cm	24114981	113 €	24114769	153 €	21775567	161 €	24114875	217 €
180 cm	24114998	121 €	24114776	168 €	21775581	173 €	24114882	237 €
200 cm	24115001	132 €	24114783	183 €	21775604	186 €	24114899	261 €
210 cm	24115018	137 €	24114790	189 €	21775611	195 €	24114905	272 €
240 cm	24115025	152 €	24114806	214 €	21775642	216 €	24114912	304 €

#### VOLET ROULANT ÉLECTRIQUE POUR COFFRE\*\* ET DEMI-COFFRE\*\* TUNNEL\*\*

	80 cm	90 cm	100 cm	120 cm	140 cm	160 cm	180 cm	200 cm	210 cm	240 cm
75 cm	322 €	326 €	332 €	347 €	358 €	370 €	383 €	394 €	410 €	423 €
85 cm	326 €	334 €	339 €	353 €	365 €	380 €	392 €	404 €	423 €	435 €
95 cm	334 €	339 €	347 €	360 €	374 €	388 €	402 €	416 €	434 €	446 €
105 cm	337 €	347 €	353 €	367 €	383 €	397 €	412 €	427 €	446 €	460 €
115 cm	348 €	355 €	361 €	377 €	393 €	411 €	426 €	442 €	464 €	477 €
125 cm	353 €	360 €	368 €	386 €	401 €	419 €	436 €	454 €	479 €	493 €
135 cm	359 €	366 €	376 €	392 €	409 €	427 €	445 €	464 €	491 €	506 €
145 cm	364 €	374 €	383 €	400 €	419 €	436 €	457 €	473 €	501 €	517 €
155 cm	372 €	382 €	391 €	411 €	430 €	448 €	468 €	490 €	520 €	535 €
165 cm	377 €	388 €	397 €	417 €	437 €	459 €	477 €	499 €	528 €	543 €
175 cm	384 €	393 €	403 €	424 €	445 €	467 €	488 €	510 €	543 €	559 €
185 cm	391 €	401 €	414 €	435 €	459 €	480 €	501 €	524 €	614 €	633 €
195 cm	396 €	408 €	420 €	442 €	466 €	490 €	512 €	536 €	627 €	645 €
205 cm	402 €	417 €	430 €	449 €	474 €	498 €	522 €	546 €	640 €	660 €
215 cm	409 €	421 €	433 €	460 €	485 €	508 €	535 €	559 €	650 €	670 €
225 cm	417 €	427 €	441 €	470 €	496 €	522 €	549 €	631 €	669 €	689 €



#### CONSEIL DU PRO

Lors de vents forts, la menuiserie subit des contraintes. Le coffre doit pouvoir en reprendre la majeure partie (soumis à l'essai).

#### Mon coffre permet-il d'éviter les déformations de la menuiserie et la fissuration ?

Par son homogénéité de façade et de structure, le coffre tunnel doit permettre une application des enduits conforme au DTU 26.1 modifié.

#### Les labels énergétiques

Qu'est-ce que le label BBC ?  
BBC = Bâtiment Basse Consommation.

Par son niveau d'isolation thermique et son étanchéité à l'air garantis, la consommation d'énergie de chauffage de ce type de construction est inférieure à 50kw/m²/an<sup>(1)</sup>.



#### Quelques notions

U = Conductivité thermique

R = Résistance thermique

U = 1/R

Plus R est grand, plus U est petit, plus le coffre est thermiquement performant.

Étanchéité de l'air et maîtrise des flux d'air : la valeur du débit des fuites d'air doit être inférieure à 0,6m³/h.m².

#### 2 types de pose

- Pose en cours d'édification du gros œuvre
- Pose sous dalle ou en réservation

(1) Valable selon les régions.

**MODULO****Motorisé**

à partir de

**459€**

Monté et intégré à la menuiserie standard et sur mesure.

**Exemples de prix**► **Modulo motorisé**125 x 100 cm **459 €**135 x 120 cm **489 €**► **Standard, sur mesure et rénovation****LE VOLET**

Un volet roulant s'intègre différemment dans le tableau de la fenêtre selon le type de construction, neuve ou ancienne. Il s'adapte dans la réservation existante. Enroulement intérieur sous plafond. Existe aussi en chêne doré. Plus value : + 30 %.

**Les lames**

Différents types de lames peuvent être proposés en fonction des besoins. Dispositions de pose particulières : Enroulement extérieur dans linteau. Enroulement au-dessus du plafond... Consultez-nous.

**Tablier ALU**

Pas 44 mm/ép. 9 mm. Largeur maxi 3 m. Utilisation : pour une grande largeur et lorsqu'on souhaite une très grande rigidité.

**Lame finale**

Aluminium extrudé laqué, équipée d'un joint en partie basse.

**Coulisses aluminium**

Équipées de 2 joints brosses isolants et anti-bruit.

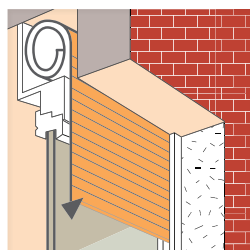

Enroulement intérieur



Motorisable

**COFFRE PVC****En réservation**

Dans la construction neuve, la création d'une réserve dans le linteau de l'ouverture permet d'y installer un coffre d'enroulement dans lequel le volet disparaît complètement. Il doit être étanche à l'air et revêtu intérieurement d'un matériau isolant pour ne pas représenter un pont thermique ou acoustique.

**Options possibles**

- Serrure extra plate sur lame intermédiaire.
- Projection à l'italienne.
- Verrous bas et verrous bas déportés.
- Pas de coffre apparent de l'extérieur.
- Possibilité de motorisation de l'extérieur par boîtier avec barillet à clé.

**CAISSONS PVC**

Isolé, coloris blanc ou ton bois chêne foncé selon le type de menuiserie bois, PVC ou aluminium.

Consultez-nous pour d'autres types de dispositions. Pose possible sur menuiserie bois ou PVC.



Coffre blanc sur menuiserie Bois



Coffre ton bois sur menuiserie Bois

Exemples de prix du volet posé à la menuiserie (dim. : 125 x 100 cm)\*

**PVC VISION**

Tablier PVC Blanc  
Tringle **332 €**  
Motorisé **460 €**

**BOIS IENA**

Tablier alu chêne doré  
Tringle **469 €**  
Motorisé **453 €**

**À SAVOIR**

Les volets roulants prennent place sous le linteau ou en bordure du tableau.  
Le coffre peut aussi être implanté en applique au-dessus de l'ouverture, sur la façade. Cette disposition permet de dissimuler le coffre dans une avancée de la toiture.  
Le bloc-baie est une autre solution qui désigne une fenêtre à volet roulant intégré. L'ensemble se pose sans dégâts, soit sur l'ancien dormant bois conservé, soit après sa dépose.

**► Le confort d'un volet aluminium**

Le volet, qui est composé d'un ensemble axes / verrous / lames optimisé, nécessite moins de place et vous offre de la place dédiée à l'isolation. L'aluminium est un matériau moderne et tendance (large choix de couleurs en standard) et pérenne (14 000 cycles testés contre 7 000 pour le PVC).

**LES KITS VOLETS : RÉALISEZ VOUS-MÊME VOTRE VOLET**

Kit volet sangle, livré en un seul colis comprenant lames PVC, arbre de volet roulant, sangle, guide et coulisses.

145 x 100 cm	24104180	109 €
145 x 150 cm	24104203	129 €
225 x 100 cm	24104197	142 €
225 x 150 cm	24104210	161 €

**Les finitions****Lames aluminium****Lames PVC****VOLETS ROULANTS QUIÉTUDE\* STANDARD OU SUR MESURE PRÊTS À POSER****Sur mesure!****Le coffre**

Plus esthétique, le coffre à pan coupé offre également un clair de jour optimal. Aluminium pan coupé à 45°. Ép. 10/10e de mm, recouvert d'une pellicule pelable de protection. 3 dimensions de coffres selon enroulement.

**Le coffre aluminium**

Pas de 42 mm. Ép. : 9 mm. Utilisation : fabrication standard avec isolation.

**Les finitions**

Plus-value couleur : + 30 %. Plus-value chêne doré : + 30 %

**Exemples de prix QUIÉTUDE blanc.**

DIM. : H X L	SANGLE		TRINGLE		ÉLECTRIQUE	
	ALU	PVC	ALU	PVC	ALU	PVC
145 x 100 cm	222 €	172 €	260 €	212 €	397 €	347 €
145 x 150 cm	249 €	185 €	285 €	226 €	425 €	365 €
225 x 100 cm	262 €	200 €	300 €	238 €	437 €	376 €
225 x 150 cm	322 €	263 €	349 €	274 €	495 €	409 €

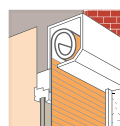
**► Les solutions pour poser le coffre**

**DISPOSITION 1**  
Sous le linteau, le coffre tourné vers l'extérieur.

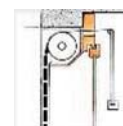

**DISPOSITION 2**  
Sous le linteau, le coffre tourné vers l'intérieur.



**DISPOSITION 3**  
En applique sur la maçonnerie.

## VOLETS ROULANTS À ÉNERGIE SOLAIRE

## 100 % solaire - 100 % autonome.

Aussi performant qu'un volet roulant électrique, le volet roulant solaire est un volet roulant monobloc plus écologique et complètement sans fil.

Plus besoin de raccordement électrique ou de travaux d'électricité pour bénéficier du confort d'un volet roulant motorisé. Notre volet roulant solaire est équipé de la motorisation SOMFY, garanti 5 ans, et doté de lames aluminium double paroi et d'un verrou automatique pour bloquer le volet en position fermée et limiter son soulèvement.

Été comme hiver, le volet roulant est autonome et vous offre une protection thermique supplémentaire, grâce à la lame d'air qu'il crée entre le tablier et la fenêtre.

## Caractéristiques techniques

- ▶ Volet roulant motorisé radio solaire SOMFY RTS.
- ▶ Montage extérieur en tableau de fenêtre ou en applique de façade.
- ▶ Coffre à pan coupé à 45° en aluminium, laqué blanc RAL 9010.
- ▶ Tablier en lames aluminium double paroi isolée de mousse de polyuréthane haute densité.
- ▶ Enroulement des lames sur tube octogonal de 60 mm.
- ▶ Tablier ajouré permettant une occultation partielle ou totale.
- ▶ Conforme à la norme EN13659.
- ▶ Verrou automatique pour bloquer le volet en position fermée et limiter son soulèvement.



Garantie 5 ANS

## Volets roulants solaires blanc

1,25 x 1 m 28894162 : 565 €

1,25 x 1,20 m 28894179 : 569 €

1,45 x 1,20 m 28894186 : 579 €

1,75 x 1,20 m 28894193 : 599 €

2,25 x 1,20 m 28894209 : 655 €

2,15 x 2,40 m 28894216 : 735 €

## VOLET ROULANT SOLAIRE POUR BAIE COULISSANTE

H X L	180 CM	200 CM	240 CM
205 cm	773 €	773 €	773 €
225 cm	773 €	773 €	773 €



## VOLET ROULANT SOLAIRE POUR FENÊTRE STANDARD ET SUR MESURE DÉLAI RAPIDE

H X L	60 CM	70 CM	80 CM	90 CM	100 CM	110 CM	120 CM
75 cm	598 €	598 €	598 €	598 €	598 €	609 €	609 €
95 cm	598 €	598 €	598 €	598 €	598 €	609 €	609 €
105 cm	598 €	598 €	598 €	598 €	598 €	609 €	609 €
115 cm	598 €	598 €	598 €	598 €	598 €	609 €	609 €
125 cm	598 €	598 €	598 €	598 €	565 €	609 €	569 €
135 cm	615 €	615 €	615 €	615 €	615 €	615 €	615 €
145 cm	615 €	615 €	615 €	615 €	615 €	615 €	579 €
155 cm	615 €	615 €	615 €	615 €	615 €	615 €	615 €
165 cm	615 €	615 €	615 €	615 €	615 €	615 €	615 €
175 cm	640 €	640 €	640 €	640 €	640 €	640 €	599 €
185 cm	640 €	640 €	640 €	640 €	640 €	640 €	655 €
195 cm	640 €	640 €	640 €	640 €	640 €	640 €	655 €
205 cm	640 €	640 €	640 €	640 €	640 €	640 €	655 €
215 cm	640 €	640 €	640 €	640 €	640 €	640 €	655 €
225 cm	691 €	691 €	691 €	691 €	691 €	691 €	655 €

## LES ROULANTS / BRISE SOLEIL ORIENTABLES\*



### UN NOUVEL ART DE VIVRE : LE BRISE SOLEIL ORIENTABLE

Générateur d'ambiance unique, la juste lumière où vous le souhaitez, protégé de la chaleur excessive.

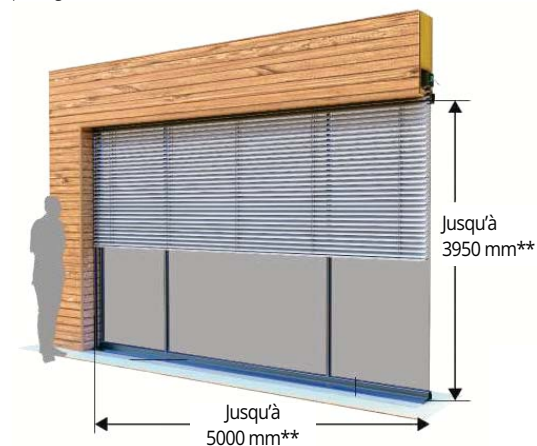

- ▶ Le seul brise-soleil orientable du marché certifié NF
- ▶ Se pose comme un volet roulant
- ▶ Disponible en coffre tunnel Gao et Perfecto, en Tradi et Reno
- ▶ Pilote 9 positions d'orientation

## LES ROULANTS / LA RENOVATION

# RÉNO

### MODERNISER SA MAISON EN REMPLAÇANT SES VOILETS BATTANTS

**+ de lumière** : ensemble axe / verrou / tablier optimisé pour minimiser l'emprise du caisson.

**+ de flexibilité et d'esthétique** : 2 types de caissons (pan arrondi ou coupé) et 3 types de coulisses

**Le confort de l'aluminium**  
pérenne et solide dans le temps (testé 14000 cycles contre 7000 en pvc).  
Moderne et tendance grâce à son large choix de couleurs au prix du blanc (11 contre 3 en pvc).

**Découvrez le confort connecté avec la motorisation**  
Vous posez, branchez et c'est tout !  
Zigbee est compatible avec les box Calyps'home de Eveno, Tahoma de Somfy, Tydom 1.0 et 2.0 de Delta Dore.

Disponible en Reno BSO, solaire, moustiquaire ou ITE.



Pour la rénovation, choisissez le volet Reno solaire et son photovoltaïque blanc sur caisson blanc pour une discrétion absolue !

**Le confort du volet rénovation** 

100 % autonome, consommation zéro et aucun branchement électrique nécessaire



## LA MOTORISATION DES VOLETS ROULANTS : 4 AVANTAGES

### Confort

Par ouverture ou fermeture des volets roulants motorisés ou automatisés permettant de choisir les horaires les mieux adaptés aux saisons.

### Sécurité

Du moteur par protection thermique. Des biens par simulation de présence avec automatisme individuel ou général. Verrouillage automatique conseillé.

### Économie

Simplicité d'utilisation. Peut être optimisée en couplant une commande de base à des automatismes discrets et efficaces.

### Durée de vie

Prolongation de la durée de vie du produit équipé par un fonctionnement régulier. Suppression des à-coups dans la manipulation manuelle : treuil, sangle...

## KIT DE MOTORISATION

Facile d'installation. 2 types de kit filaire ou radio.

Kit comprenant moteur, arbre de volet roulant, inverseur ou télécommande.

**Jusqu'à 1,50 m**

**Filaire 24104142 182 €**

**Radio 24104159 312 €**

**Jusqu'à 2,50 m**

**Filaire 24104166 228 €**

**Radio 24104173 347 €**



	MOTEUR MÉCANIQUE			MOTEUR MÉCANIQUE AVEC MANŒUVRE DE SECOURS*	MOTEUR RADIO		
Poids maxi tablier	18 KG 24103985 <b>123 €</b>	49 KG 24104005 <b>160 €</b>	65 KG 24104128 <b>169 €</b>	65 KG 24103992 <b>313 €</b>	18 KG 24104012 <b>201 €</b>	24 KG 24104029 <b>210 €</b>	40 KG 24104036 <b>227 €</b>
Dim. maxi PVC	H 235 x L 160 cm	-	-	-	H 235 x L 160 cm	-	-
Dim. maxi alu	H 250 x L 160 cm	H 250 x L 240 cm	H 250 x L 300 cm	H 250 x L 300 cm	H 250 x L 160 cm	H 250 x L 200 cm	H 250 x L 240 cm

### ► Filaire ou radio ?

#### LA SOLUTION FILAIRE. Possibilité de compléter avec :



#### Programmation

Journalière par mémoire (murale).  
Poussoir avec fonctions mémoire.  
24104074 **75 €**



#### Pose d'un récepteur

24104111 **106 €**

#### LA SOLUTION RADIO SUR VOLET EXISTANT. MOTEUR MÉCANIQUE



#### Programmation

Journalière par horloge (murale).  
24104104 **92 €**



#### Inverseur mural

24104067 **40 €**

### ► Autres accessoires



Télécommande en individuel ou par zone. Télécommande portable 1 canal.  
24104043 **47 €**



Télécommande en individuel, groupe. Télécommande portable 5 canaux.  
24104050 **73 €**



Programmation journalière par mémoire (murale). Émetteur mural radio mémoire.  
24104081 **73 €**



Programmation journalière par mémoire (portable). Télécommande portable. 1 canal mémo.  
24104098 **72 €**



#### Sur volet neuf

Inverseur mural.  
24104067 **40 €**





## STORE COFFRE AMBRE\*

Coffre compact de forme arrondie et de très faible encombrement d'une hauteur de 16,6 cm qui protège parfaitement toile, bras et moteur et apporte une touche d'harmonie et de finesse.

Bras testés à 20 000 cycles dotés d'une articulation à double câble gainé.

### Le must des petites dimensions

C'est le produit idéal pour les balcons avec ses dimensions adaptées (5,25 m de large et une avancée maximale de 3 m 50) offrant jusqu'à 15 m<sup>2</sup> d'ombre.

**Idéal pour les petits espaces** avec des dimensions adaptées (5,25 x 3,5 m) soit 15 m<sup>2</sup> d'ombre.

**Inclinaison réglable** jusqu'à 90°.

### Motorisation avec télécommande IO

La motorisation vous garantit un confort optimal et une maîtrise des mouvements de votre store grâce au retour d'information.

### Coloris standards RAL 9016 - 1015 - FS 7016

Autres coloris disponibles.



## STORE BANNE JADE\*

### Élégance des lignes et richesse des couleurs

Un store banne classique avec le meilleur rapport qualité/prix, qui s'adapte tant aux maisons individuelles qu'aux appartements, apportant une protection parfaite. Le lambrequin amovible de série offre une finition soignée.

- **JADE**, sans éclairage,
- **JADE LUX**, doté d'un système d'éclairage par Leds.

En option : l'auvent de 300 mm pour une protection de la toile.

Bras testés à 20 000 cycles dotés d'une articulation à double câble gainé.

### Des dimensions exceptionnelles

Largeur jusqu'à 11,8 m pour une avancée jusqu'à 3 500 mm.

### Inclinaison réglable

10 à 70°.

### Motorisation avec télécommande IO

La motorisation vous garantit un confort optimal et une maîtrise des mouvements de votre store grâce au retour d'information.

### L'éclairage écologique par leds

Il n'émet ni chaleur, ni infrarouge, ni ultraviolet, ni UV. Il est l'assurance d'un éclairage écologique et a une durée de vie moyenne de 50 000 heures.

### Lambrequin amovible

Disponible en 5 découpes pour la touche déco finale.

### Coloris standards RAL 9016 - 1015

Autres coloris disponibles.



Standard et  
sur mesure!



### LAZURE

Traverses tubulaires 20 x 20 mm. Barreaudage droit et ondulé, carré plein de 12 x 12 mm.

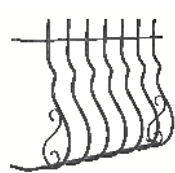

### LANGUEDOC

Traverses et barreaux en roue de 14 mm. Volutes latérales en plat de 14 x 5 mm. Pour pose en façade.

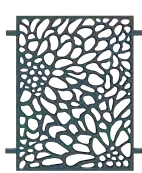

### LEOPARD

Structure en acier prépeint ép. 6 mm ouvragé. Pose en tableau.

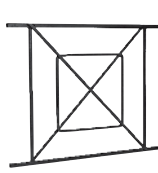

### MARGAUX

"S"- "D" et "2M". Traverses tubulaires 20 x 20 mm. Montants en carré plein de 14 x 14 mm, diagonales en fer plein de 14 x 8 mm, motifs en carré plein de 12 x 12 mm. Pose en tableau.



### MONTMARTRE

Structure en acier prépeint ép. 6 mm ouvragé. Pose en tableau.

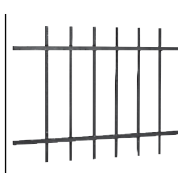

### MISTRAL

Traverses tubulaires 20 x 20 mm. Barreaudage en carré plein de 12 x 12 mm. Pose en tableau.

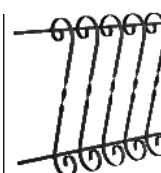

### ESTEREL

Traverses en carré de 14 mm. Barreaux en plat de 20 x 4 mm. Barreaudage volute. Pose en tableau.

## H X L

45 x 40 cm	23319974	35 €	-	-	-	-	24057875	23 €	-					
45 x 60 cm	23319981	44 €	-	-	23321021	56 €	-	24057882	28 €	26893013	40 €			
45 x 80 cm	23319998	46 €	-	-	-	-	-	24057899	31 €	26893020	49 €			
45 x 100 cm	23320000	59 €	-	-	-	-	-	24058292	38 €	-	-			
45 x 120 cm	23320017	65 €	26408200	132 €	29315130	253 €	23321052	126 €	29315246	228 €	24058308	43 €	26408101	71 €
60 x 40 cm	-	-	-	-	-	-	-	-	-	-	-	-	26893037	24 €
60 x 60 cm	-	-	-	-	-	-	-	-	-	-	-	-	26893044	41 €
60 x 100 cm	-	-	-	-	-	-	-	-	-	-	-	-	26893051	68 €
65 x 40 cm	23320024	35 €	-	-	-	-	-	-	24057905	22 €	-	-	-	-
65 x 60 cm	23320031	45 €	-	-	-	-	-	-	24057912	28 €	-	-	-	-
65 x 100 cm	23320048	67 €	-	-	-	-	23320703	84 €	-	-	24057929	44 €	-	-
65 x 120 cm	23320055	74 €	-	-	-	-	-	-	-	-	24057936	56 €	26893068	87 €
75 x 40 cm	23320062	34 €	26408217	64 €	29315147	121 €	23321083	60 €	29315253	109 €	24057943	23 €	26408118	24 €
75 x 60 cm	23320079	47 €	26408224	75 €	29315154	217 €	23321090	69 €	29315260	196 €	24057950	27 €	26408125	37 €
75 x 80 cm	23320086	64 €	26408231	109 €	29315161	318 €	23321106	79 €	29315277	286 €	24057967	37 €	26408132	52 €
75 x 100 cm	23320093	81 €	-	-	-	-	23321113	89 €	-	-	24057974	49 €	-	-
75 x 120 cm	23320109	90 €	26408248	144 €	29315178	514 €	23321120	133 €	29315284	463 €	24057981	57 €	26408149	82 €
95 x 60 cm	23320116	60 €	26408255	79 €	29315185	293 €	23321137	78 €	29315291	261 €	24057998	34 €	26408156	38 €
95 x 80 cm	23320123	65 €	26408262	94 €	29315192	418 €	23321144	89 €	29315307	377 €	24058001	45 €	26408163	50 €
95 x 100 cm	23320130	88 €	-	-	-	-	-	-	-	-	24058018	56 €	26893075	74 €
95 x 120 cm	23320147	107 €	-	-	29315208	685 €	-	-	29315314	618 €	24058025	72 €	26893082	94 €
105 x 60 cm	23320154	70 €	26408279	100 €	29315215	330 €	23321175	98 €	29315321	298 €	24058032	42 €	26408170	49 €
105 x 80 cm	23320161	75 €	26408286	115 €	29315222	477 €	23320710	110 €	29315338	430 €	24058049	49 €	26408187	63 €
105 x 100 cm	23320178	85 €	-	-	-	-	23320369	125 €	-	-	24058056	58 €	-	-
105 x 120 cm	23320185	103 €	26408293	136 €	29315239	771 €	23320376	170 €	29315345	694 €	24058063	77 €	26408194	94 €
115 x 100 cm	23320192	105 €	-	-	-	-	-	-	-	-	-	-	-	-
115 x 120 cm	23320208	106 €	-	-	-	-	23320390	175 €	-	-	-	-	-	-
125 x 120 cm	-	-	-	-	-	-	23320413	214 €	-	-	-	-	-	-

## ► Les barres d'appui design



### HOLLYWOOD

Lisse tubulaire de 25mm. Joints EPDM fournis et montés. Remplissage verre feuilleté clair 44/2 livré monté. Existe en 3 largeurs 0M80/1M/1M20.

Largeur tableau 80 cm 26867670 168 €

Largeur tableau 100 cm 26867687 210 €

Largeur tableau 120 cm 26867694 249 €



### VERO

Barre d'appui fenêtre en aluminium gris 7016 sablé. Kit de 1,40 m de large comprenant : un profil de 1,40 m recoupable 2 décors latéraux, 2 fixations tableaux ou 2 fixations pour pose en applique.

Pose entre tableaux 25142921 148 €

Pose en applique 25142938 193 €



### À VOLUTES

Hauteur 19 cm. Tube haut en 50 x 30 mm, tube bas en 30 x 30 mm. Volute en plat de 14 x 6 mm.

Largeur tableau 80 cm 23321212 88 €

Largeur tableau 100 cm 23321229 110 €

Largeur tableau 120 cm 23321236 130 €

Largeur tableau 140 cm 23321243 154 €

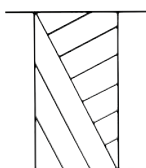
**OMEGA**

Traverses pentures 25 mm. Motifs en fer plat 25 x 8 mm. Prépeint.

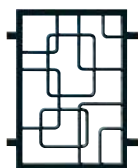
**CHICAGO**

Structure en acier prépeint ép. 6 mm ouvragé. Pose en tableau.

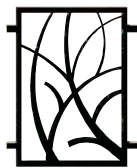
**FONTAINEBLEAU**

Structure en acier prépeint ép. 6 mm ouvragé. Pose en tableau.

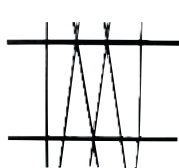
**DESTRUCTURÉE**

Traverses en tube de 20 x 20. Barreaudage en rond plein de diam. 14. Finition couche d'apprêt à repeindre cotes fabrication - 10 cm en hauteur et +10 cm en largeur (scellement).

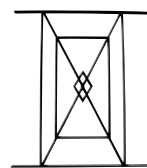
**PANAMA**

Cadre en plat 25 x 8 mm. Ancrage en tableau. Motifs carré plein 12 x 12 mm.

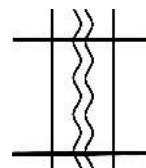
**DUO**

Traverse en tube carré 20 x 20 mm. Ancrage en tableau. Barreaux en carré plein 12 x 12 mm.

-	-	-	-	-	-						
27858028	39 €	-	-	-	27858356	43 €	27858202	22 €			
27858035	47 €	-	-	-	-	-	27858219	28 €			
-	-	-	-	-	-	-	27858226	33 €			
27858042	85 €	29315352	196 €	29315468	201 €	29375851	114 €	27858363	99 €	27858233	39 €
-	-	-	-	-	-	-	-	-	-	-	-
-	-	-	-	-	-	-	-	-	-	-	-
-	-	-	-	-	-	-	-	-	-	-	-
-	-	-	-	-	-	-	-	-	-	-	-
-	-	-	-	-	-	-	-	-	-	27858097	36 €
-	-	-	-	-	-	-	-	-	-	27858103	45 €
27857939	44 €	29315369	94 €	29315475	96 €	29375868	41 €	27858271	49 €	27858110	28 €
27857946	46 €	29315376	169 €	29315482	177 €	29375875	76 €	27858288	51 €	27858127	30 €
27857953	54 €	29315383	239 €	29315499	242 €	29375882	85 €	27858295	61 €	27858134	35 €
27857960	67 €	-	-	-	-	-	-	-	-	27858141	38 €
27857977	102 €	29315390	399 €	29315505	391 €	29375899	133 €	27858301	121 €	27858158	47 €
27857984	53 €	29315406	226 €	29315512	230 €	29375905	83 €	27858318	59 €	27858165	32 €
27857991	61 €	29315413	329 €	29315529	332 €	29375912	93 €	27858325	67 €	27858172	38 €
27858004	75 €	-	-	-	-	-	-	27858332	88 €	27858189	40 €
27858011	112 €	29315420	529 €	29315536	521 €	29375929	145 €	27858349	133 €	27858196	60 €
27858059	67 €	29315437	249 €	29315543	251 €	29375936	88 €	27857885	80 €	27858240	31 €
27858066	80 €	29315444	369 €	29315550	363 €	29375943	99 €	27857892	88 €	27858257	44 €
27858073	96 €	-	-	-	-	-	-	27857908	113 €	27858264	51 €
-	-	29315451	599 €	29315567	586 €	29375950	155 €	-	-	-	-
-	-	-	-	-	-	-	-	27857915	115 €	-	-
27858080	137 €	-	-	-	-	-	-	27857922	162 €	-	-
-	-	-	-	-	-	-	-	-	-	-	-

► **Les barres d'appui simples**

**BARRE D'APPUI À POSER**

Barre d'appui à poser en scellement ou sur platines en option. Longueur 1,40 m. Possibilité de recoupe à la cote.

**Barre d'appui C**

Tube rond de 42,4 mm  
26867748 **30 €**

**Platine** pour barre d'appui C

**Le jeu de 2** 26867861 **29 €**

**Barre d'appui H**

Tube rectangle de 40x20 mm  
26867755 **32 €**

**Platine** pour barre d'appui rectangulaire 40x20

**Le jeu de 2** 26867892 **27 €**

**OVALIE**

Barre d'appui de 1,40 m en aluminium thermolaqué gris 7016 sablé et blanc. Kit de 1,40 m conçu pour une fixation entre tableaux.

Ce kit comprend : un profil de 1,40 m recoupable 2 fixations pour une pose en tableau.

**Gris 7016** 25142945 **74 €**

**Blanc** 25142952 **72 €**

**BARRE D'APPUI DUBAI**

Barre d'appui en aluminium aspect inox, livré en longueur de 1M40, à recouper à la cote. Résiste au temps et aux agressions climatiques. Fourniture de 2 platines murales pour fixation.

26867731 **86 €**

**MAIN COURANTE MERIBEL**

Main courante en aluminium thermolaqué blanc ou gris. Longueur 1,50 m avec supports de fixations murales.

**Blanc** 26867762 **133 €**

**Gris Anthracite** 26867779 **182 €**

**BARREAU À ÉPINES AVEC 2 QUEUES DE CARPE**

Haut. : 60 cm

24057752 **7,30 €**

Haut. : 80 cm

24057769 **9,50 €**

Haut. : 100 cm

24057776 **11,50 €**

Haut. : 120 cm

24057783 **13 €**

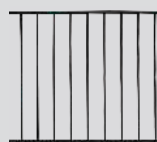

► **Les rampes de balcon fer**

**MIMIZAN**

Grille balcon  
H 1000 x L 1500 mm.  
23321571 **129 €**

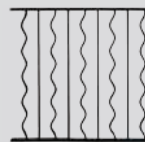
**LUBERON**

Grille balcon  
H 1000 x L 1425 mm.  
23320741 **146 €**



**Poteau angle**  
23319950 **36 €**

**Poteau finition**  
23320758 **36 €**

**Poteau intermédiaire**  
23321588 **36 €**

**Platine murale de finition**  
23319967 **22 €**

**PLATINE AMOVIBLE**

Pour modèles Lazure, Margaux, Mistral  
24057813 **11,50 €**



## EXTÉRIEUR LES PORTES DE GARAGE

LES SECTIONNELLES .....	118
LES LATÉRALES COULISSANTES.....	125
LES BASCULANTES .....	126
LES ENROULABLES .....	128
LES PLIANTES.....	128
LES COULISSANTES.....	128
LES MOTORISATIONS .....	129
LES RANGEMENTS DE GARAGE .....	130
LES CARPORTS.....	131



## INFOS PRATIQUES

### PRISE DE MESURES

Afin de commander sa porte de garage sans se tromper, il convient de relever les cinq cotes suivantes :

- **Ho** hauteur de l'ouverture,
- **Lo** largeur de l'ouverture,
- **hl** hauteur ou retombée du linteau,
- **Ed** écoinçon droit,
- **Eg** écoinçon gauche,
- la porte coulissante exige de connaître la **PI** (profondeur libre) à cause du retour du vantail.

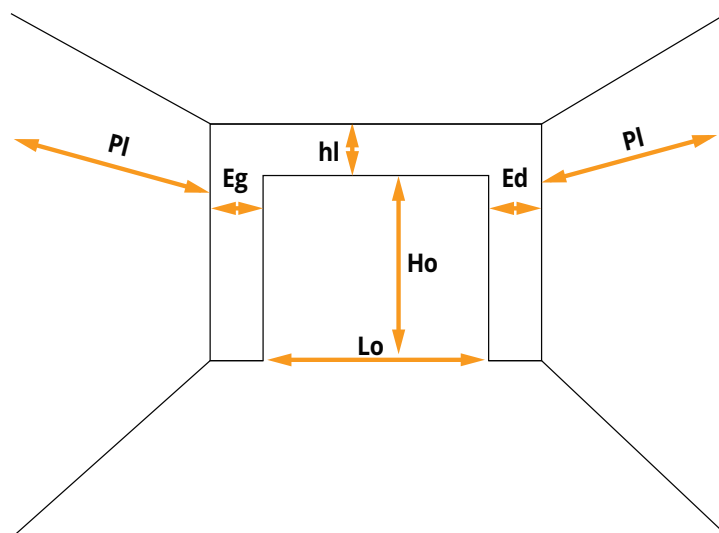

### ► *Le moteur ou l'ouvrir sans se fatiguer*

Le plus simple est de prévoir la motorisation dès l'achat de la porte. Motoriser une porte de garage après coup n'est pas pour autant très compliqué. L'ouverture à la française est un peu plus lourde à mettre en œuvre dans la mesure où il faut installer des bras articulés capables de doter les vantaux du mouvement. Bien entendu, l'ouverture à distance grâce à une télécommande ne doit pas être oubliée.

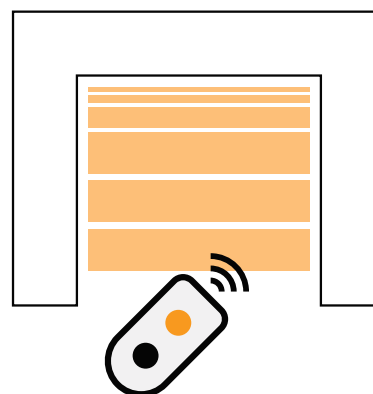

## 1 BATTANTE OU À LA FRANÇAISE

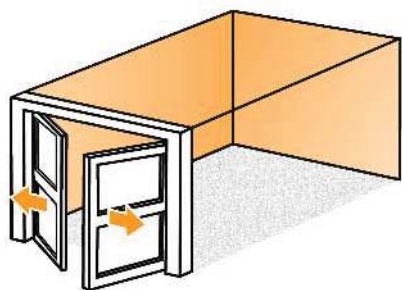

Deux vantaux qui s'ouvrent vers l'extérieur. Cette simplicité qui en fait sa principale qualité est aussi son principal défaut. Il faut bien 1,5 m d'espace disponible devant chaque vantail. Attention, l'ouverture vers l'extérieur est interdite en bordure de voie publique. Ces portes sont en bois ou en PVC. Ce dernier matériau, moins lourd que le bois, est plus facile à mettre en œuvre (scellement des gonds en particulier).

## 2 À ENROULEMENT

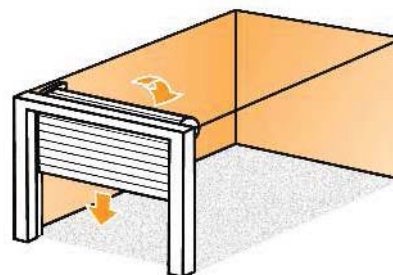

Ce modèle est conçu selon le même principe que le volet roulant. En haut, un coffre qui accueille la porte enroulée, sur les côtés des rails latéraux guidant la porte. Ici, c'est le règne du PVC, de l'aluminium à paroi simple, de l'aluminium à double paroi isolée ou encore de l'acier.

## 3 PLIANTE EN ACCORDÉON

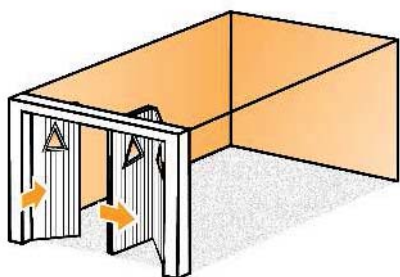

Voici une porte de garage dont les panneaux verticaux se replient vers l'intérieur. L'opération se déroule sans heurts grâce aux rails fixés au sol et au plafond. Ces modèles (en PVC ou en bois) sont très pratiques lorsque l'on veut des ouvertures vitrées et une petite porte pour entrer sans avoir à tout ouvrir. À noter que la profondeur du garage doit être conséquente pour pouvoir accueillir une voiture et le battement nécessaire au pliage des vantaux.

## 4 BASCULANTE

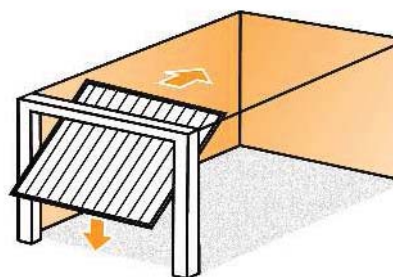

Cette porte, qui peut être en acier, aluminium, PVC ou encore bois, se range sous le plafond lorsqu'elle est ouverte. Elle est avec ou sans débordement. À débordement, elle ne peut pas être montée si votre garage est en bord de route.

## 5 COULISSANTE OU LATÉRALE

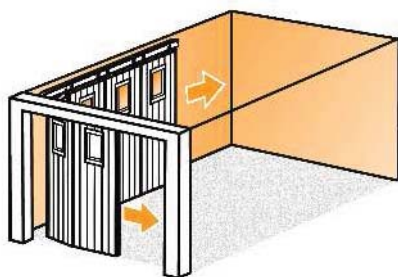

Une porte en bois, en PVC ou en aluminium qui se déplace latéralement. Son guidage consiste en un rail fixé en partie haute et des sabots et galets au sol. Outre le fait qu'elle permet de pratiquer des ouvertures vitrées dans les panneaux qui la composent, cette porte de garage possède aussi une petite porte permettant d'entrer sans tout ouvrir. Nécessite une retombée de linteau d'au moins 15 cm et surtout un écoinçon suffisant.

## 6 SECTIONNELLE

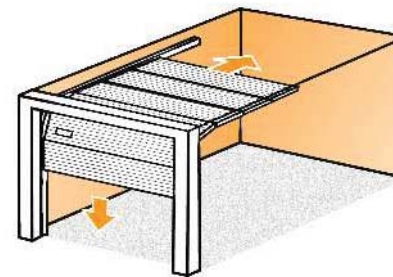

Cet intermédiaire entre la porte à basculement et la porte déroulante convient parfaitement aux garages peu profonds. Elle peut être utilisée en bord de rue. Les sections sont des panneaux qui peuvent être en bois, en acier à simple ou double paroi.

**ZEN**

Porte d'entrée p. 34  
Porte de garage p. 120



**CHRYSTAL**

Porte d'entrée p. 36  
Porte de garage p. 120

**ALINEA**

Porte d'entrée p. 34  
Porte de garage p. 120



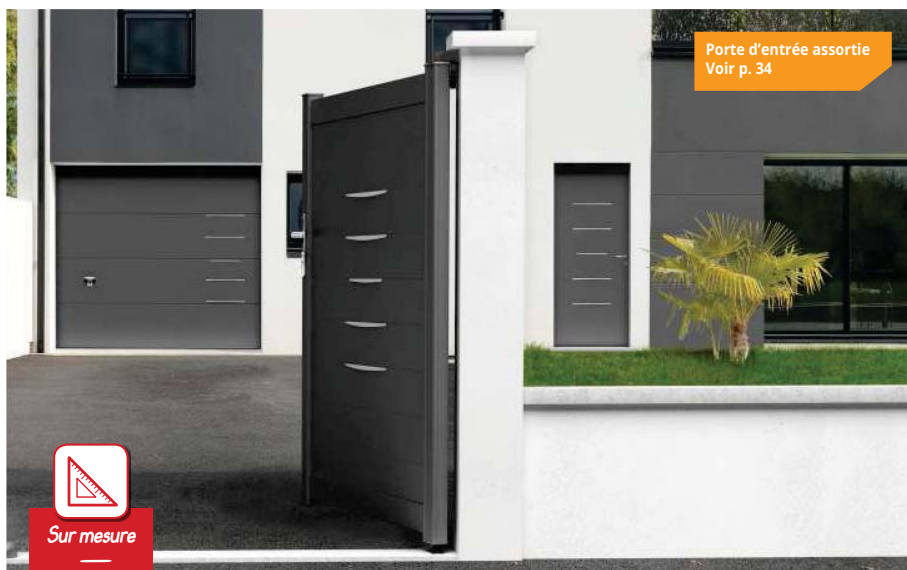

Porte d'entrée assortie  
Voir p. 34



Sur mesure  
—  
Standard  
—  
Motorisable



Porte d'entrée assortie  
Voir p. 34

## ALINEA\* SECTIONNELLE

Contemporaine Iso 20, panneau sandwich injecté de mousse PU haute densité.  
Double paroi acier. Profil anti-pince doigts.  
Calfeutrement par joint entre les panneaux et périphérique.  
Motorisable avec la motorisation Novoporte (voir page 129)  
11 RAL préférentiels assortis aux menuiseries.  
H 200 x L 237,5 cm **1699 €**

## ISO 45 ZEN\* SECTIONNELLE

### Porte

Porte de garage sectionnelle monobloc prête à poser en acier galvanisé.

### Isolation

Double paroi avec isolation. Panneau sandwich de 45 mm très haute isolation. Étanchéité assurée par joint souple en périphérie et joint tubulaire en appui sur le sol.

### Finition

Panneau et traverse en motif Wood grain (imitation bois) prélaqué blanc.

### Nous consulter!

### Sécurité

Profil anti-pince-doigts avec sécurité renforcée.

### Motorisation

Non motorisée mais motorisable avec la motorisation NOVOPORTE. Voir page 129.



### IMPORTANT

La retombée de linteau minimale pour la Série ISO 45 est de 22 cm. Possibilité de 11,5 cm en système de ressort arrière.



Porte d'entrée assortie  
Voir p. 36



RAL selon vos envies  
Consultez-nous!

## ISO 45 NOVOSIDE LATÉRALE\* CHRYSTAL

### Finition

Nouvelle typologie de porte pouvant s'adapter à tout type d'ouverture. Cette porte permet une ouverture partielle permettant de sortir tous produits ou engins volumineux. La porte latérale ISO 45 est robuste et sûre. Très robuste par ses panneaux galvanisés injectés de mousse de polyuréthane, elle est particulièrement appréciée pour ses qualités de résistance à l'effraction et son isolation performante esthétique soignée, elle saura vous séduire par sa finition. À nervures verticales ou à cassettes. Possibilité de couleur de hublots, de motorisation et de sur mesure.

### Décor

Panneaux aciers isolant en 45 mm, sans nervures, finition lisse. Hublot et plaque en fonte d'aluminium vitrage sablé. Décor toujours positionnée côté refoulement.

### LATÉRALE NERVURÉE WOODGRAIN

H 200 x L 240 cm.  
Motorisée laquée blanc 9016 **3069 €**

### LATÉRALE CASSETTE

H 200 x L 240 cm.  
Motorisée laquée blanc 9016 **3199 €**





## HARMONIC 42 MM\*

Porte sectionnelle avec isolation renforcée double paroi 42 mm, isolation mousse polyuréthane. Panneau, montants et faux linteau en acier galvanisé coordonnés au tablier. Avec joints d'étanchéité périphériques. U porte installée jusqu'à 1,3 W/M²k.

### Options

- ▶ Porte de garage motorisable avec moteur EURO PRO 700 disponible en page 129.
- ▶ Porte ou portillon incorporé.

Exemple de prix :

**H 200 x L 240 cm**

Motorisé finition grigio scuro

**2297 €**

**NOUVEAU**

Produit



Sur mesure

Standard

Motorisable

## ▶ Motifs



RAINURES S



RAINURES M

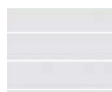

RAINURES L



RAINURES D



RAINURES T



CASSETTES S

## ▶ Finitions

Surface acier imitation bois



WOODGRAIN

Surface fine structurée



SANDGRAIN

Surface ultralisse



SILKGRAIN

Surface lisse, décor imprimé et vernis



DURAGRAIN

Plaxage imitation bois ou effet métallisé



DECOGRAIN

## ▶ Coloris

Exemples de coloris disponibles : (50 teintes disponibles)



BÉTON



BEIGE



MOCCA



GRIGIO



GRIGIO SCURO



RUBY STEEL



BAMBUS



BURNED OAK



CERISIER



NATURE OAK



PIN



RUSTY OAK



NOIR 2100



RAL 7035



RAL 3004



RAL 5014



RAL 1015



RAL 7016

**IMPORTANT**

La retombée de linteau minimale pour EUROPRO est de 11,5 cm en motorisé et 10 cm en manuel.

Standard  
—  
Motorisable

**SÉRIE EUROPRO ÉVOLUTION 42 MM DOUBLE PARI PRÉMONTÉE**

Porte sectionnelle monobloc prémontée motorisée avec moteur EURO PRO 700. Isolation renforcée double paroi 42 mm avec panneau en acier galvanisé. Facile à installer. U porte installée jusqu'à 1,5 W/M²K.

**VU**  
DANS LE  
PROJET  
P. 4-5

**Version motorisée****Rainures M finition wood grain**

Blanc	Gris
H 200 x L 237,5 cm 30040175 <b>899 €</b>	H 200 x L 237,5 cm 30040171 <b>979 €</b>
H 212,5 x L 237,5 cm 30040176 <b>899 €</b>	H 212,5 x L 237,5 cm 30040172 <b>979 €</b>
H 212,5 x L 250 cm 30040177 <b>899 €</b>	H 212,5 x L 250 cm 30040173 <b>979 €</b>
H 212,5 x L 300 cm 30040178 <b>1079 €</b>	H 212,5 x L 300 cm 30040174 <b>1149 €</b>

**Lames larges finition sablée**

Blanc	Gris
H 200 x L 237,5 cm 30040167 <b>979 €</b>	H 200 x L 237,5 cm 30040163 <b>979 €</b>
H 212,5 x L 237,5 cm 30040168 <b>979 €</b>	H 212,5 x L 237,5 cm 30040164 <b>979 €</b>
H 212,5 x L 250 cm 30040169 <b>979 €</b>	H 212,5 x L 250 cm 30040165 <b>979 €</b>
H 212,5 x L 300 cm 30040170 <b>1199 €</b>	H 212,5 x L 300 cm 30040166 <b>1199 €</b>

**Version non motorisée****Rainures M finition wood grain**

Blanc	Gris
H 200 x L 237,5 cm 30040159 <b>695 €</b>	H 200 x L 237,5 cm 30040155 <b>769 €</b>
H 212,5 x L 237,5 cm 30040160 <b>695 €</b>	H 212,5 x L 237,5 cm 30040156 <b>769 €</b>
H 212,5 x L 250 cm 30040161 <b>695 €</b>	H 212,5 x L 250 cm 30040157 <b>769 €</b>
H 212,5 x L 300 cm 30040162 <b>880 €</b>	H 212,5 x L 300 cm 30040158 <b>955 €</b>

**Lames larges finition sablée**

Blanc	Gris
H 200 x L 237,5 cm 30040151 <b>769 €</b>	H 200 x L 237,5 cm 30040147 <b>769 €</b>
H 212,5 x L 237,5 cm 30040152 <b>769 €</b>	H 212,5 x L 237,5 cm 30040148 <b>769 €</b>
H 212,5 x L 250 cm 30040153 <b>769 €</b>	H 212,5 x L 250 cm 30040149 <b>769 €</b>
H 212,5 x L 300 cm 30040154 <b>999 €</b>	H 212,5 x L 300 cm 30040150 <b>999 €</b>

**Options**

Set de garniture et verrouillage  
23770966 **47 €**

**► Motifs et finitions**

RAINURES M



WOODGRAIN



RAINURES L



SABLÉE

**► Coloris**

Disponible dans toutes les finitions

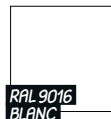
GRIS  
ANTHRACITE  
RAL 7016RAL 9016  
BLANC

Disponible également dans la finition lisse uniquement en rainures L



2100 SABLÉE



2900 SABLÉE



9005 TEXTURÉE



### PORTE DE GARAGE EFFET « INDUSTRIEL »\*

Porte sectionnelle avec paroi 42 mm avec sections de cadres aluminium fabriquées en profilés standards ou à rupture de pont thermique. U porte installée jusqu'à 3,2 W/M²k.

#### Porte de garage motorisée.

H 200 x L 240 cm Structure Crystal, huisserie blanche.

Exemple de prix **2534 €**

#### ► Coloris

Exemples de coloris disponibles :



#### ► Variantes de remplissage

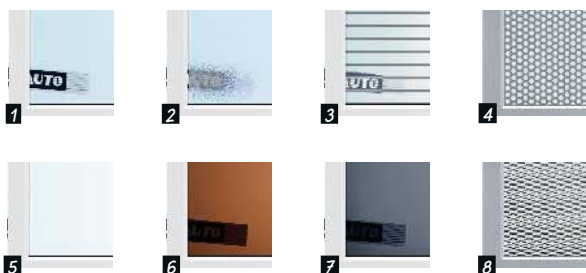

- 1 - Polycarbonate, vitre double synthétique transparente.
- 2 - Vitre double synthétique structure crystal
- 3 - Vitrage synthétique latté 16 mm
- 4 - Tôle perforée en acier inoxydable

- 5 - Vitre double synthétique, ton blanc (Opale)
- 6 - Vitre double synthétique, ton brun
- 7 - Vitre double synthétique, ton gris
- 8 - Treillis métallique en acier inoxydable



### ISO 45 AVEC PORTILLON\*

Porte sectionnelle avec portillon centré dans la largeur, ouvrant toujours vers l'extérieur.

#### Non motorisée

Panneau double paroi ISO 45. Décor nervures horizontales, coloris blanc type Wood grain. Livraison en kit motorisable avec plus-value sécurité sur portillon.

#### Consultez-nous !

Avec portillon central

#### VERSION PRO

H 200 x L 240 cm 1 point fermeture **2369 €**

#### VERSION PREMIUM

H 200 x L 240 cm 3 points fermeture **2479 €**

### ISO 45 MONOBLOC

Acier thermolaqué.

#### NERVURE BLANC

Lames horizontales

H 200 x L 237,5 cm

21543838 **899 €**

Lames larges blanches

H 212,5 x L 237,5 cm

24101929 **899 €**

#### DESIGN LARGE LISSE NERVURES

Satin white

H 200 x L 237,5 cm

27514962 **1029 €**

H 212,5 x L 237,5 cm

27514979 **1029 €**

#### ► Coloris

11 RAL préférentiels assortis aux menuiseries pour l'ISO 45 et l'Alinéa 20 mm.

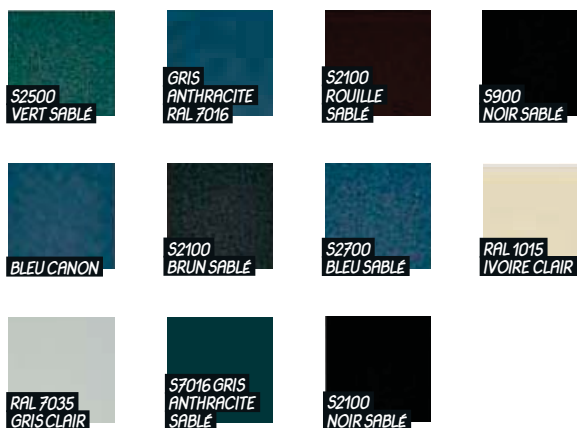



Personnalisez votre porte de garage et votre porte d'entrée avec nos motifs inox brossés (prêts à l'utilisation, déjà équipés double face « indécollable »).

**1 Motif 476**  
Nous consulter !

**2 Motif Inox 451/451L**  
27543399 **75 €**  
par motif.

**Pose dans nos ateliers**

**15 €** par motif.

**3 Motif Inox 454**  
27543405 **75 €**  
par motif.

**4 Motif Inox 459**  
27543412 **75 €**  
par motif.



\* Délai : consultez votre magasin.

# LES LATÉRALES COULISSANTES

## CIRCÉE\*

La porte sectionnelle latérale CIRCÉE est composée de panneaux isolants, lisses ou à cassettes.

Disponible en hauteur maxi 3 000 mm, largeur maxi 5 000 mm.

Ouverture partielle laissant un passage « piéton » du côté opposé au refoulement.

Articulation anti-pince-doigts à l'intérieur comme à l'extérieur.

La porte latérale de la gamme CIRCÉE se décline en blanc, en chêne doré et en laqué (couleur RAL au choix).

**H 200 x L 240 cm**

Motorisée, sans hublot  
**2569 €**



## NOVOSIDE LATÉRALE\*

Tablier panneau acier galvanisé et laqué injecté.

Épaisseur 45 mm.

Huisserie complète aluminium.

Joints périphériques à lèvres.

Rails haut et bas aluminium.

Exemple de prix :

**H 200 x L 240 cm**

Wood grain blanc  
**2040 €**

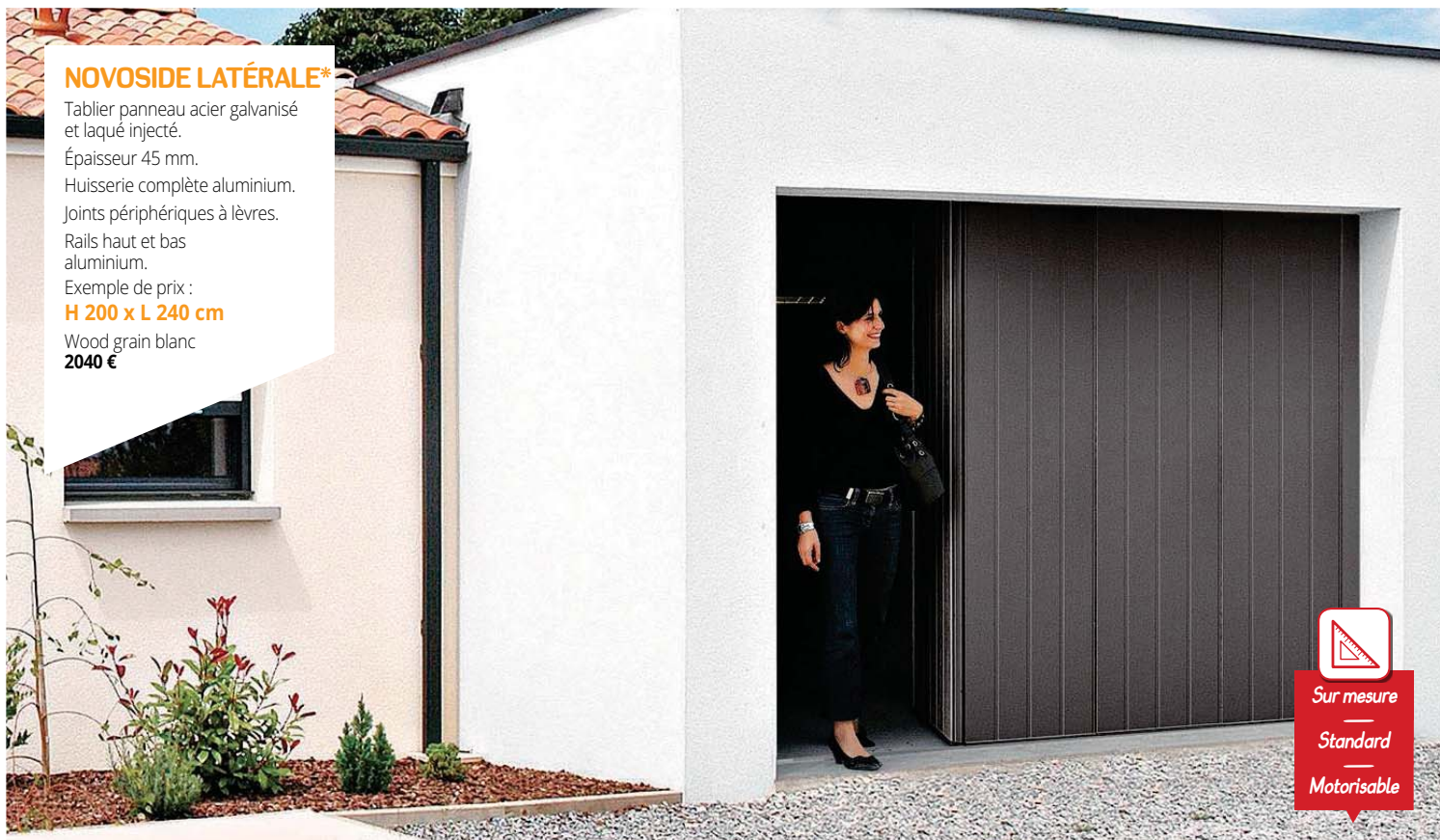

Sur mesure

Standard

Motorisable

**CONSEIL DU PRO****Comment choisir sa porte de garage basculante**

2 critères principaux pour orienter son choix :

- débordante ou non débordante,
- avec rail ou sans rail.

Sur mesure

Standard

**DÉBORDANTE AVEC RAILS****Finition**

Cadre et tablier acier galvanisé traité anti-corrosion. Prélaquage sur les 2 faces.

**Finition Verrouillage**

2 points par serrure à barillet.

**Mémo info**

Existe aussi en débordante avec rails offrant de nombreuses possibilités et options : sur mesure, teinté RAL, hublot, en grande dimension (garage double), avec ou sans portillon.

**Nombreuses dimensions standard****Sur mesure :**

H 1800 à 2750 mm. L 2000 à 3500 mm. Grande dimension pour les garages doubles. Avec ou sans portillon. Différentes dispositions des parements. Uniquement pour les bois : chevreau, diagonal et horizontal. Possibilité d'intégrer des hublots uniquement sur commande.

**GAMME BUDGET D121**

Motorisable avec moteur EUROPRO 700 voir page 129.

**Blanc : RAL 9016**

**Gris anthracite : RAL 7016**

**H 200 x L 237,5 cm**

**Blanc 26442679 179 €**

**Gris 26442716 375 €**

**H 212,5 x L 237,5 cm**

**Blanc 26442686 215 €**

**Gris 26442723 375 €**

**Barre d'écartement\* 50 €**

**H 200 x L 250 cm**

**Blanc 26442693 265 €**

**H 212,5 x L 250 cm**

**Blanc 26442709 265 €**

**GAMME CONFORT**

Motorisable avec moteur Novomatic voir page 129.

**BLANC : RAL 9016**

**H 200 x L 237,5 cm**

20449087 **322 €**

**H 212,5 x L 237,5 cm**

20449117 **322 €**

**H 212,5 x L 300 cm**

30004041 **742 €**

**H 200 x L 237,5 cm**

**avec portillon gauche**

20449162 **799 €**

**H 200 x L 237,5 cm**

**avec portillon droit**

20449179 **799 €**

**NON DÉBORDANTE SANS RAIL D114**

Spécialement recommandée pour pose en bordure de voie publique et pour pose derrière linteau cintré, la porte ne déborde pas à l'extérieur du garage.

Cadre dormant en acier galvanisé tubulaire avec serrure cylindre. Panneau en acier galvanisé renforcé par 2 profils horizontaux.

Équilibrage assuré par des vérins à ressort de compression. Porte non motorisable.

**H 200 x L 237,5 cm**

26442730 **399 €**

**H 212,5 x L 237,5 cm**

26442747 **429 €**

**H 200 x L 250 cm**

26442754 **429 €**

**H 212,5 x L 250 cm**

26442761 **429 €**





## DÉBORDANTE SANS RAIL

### Finition

Cadre en acier galvanisé tubulaire avec serrure et cylindre. Panneau en acier galvanisé renforcé par 2 profils horizontaux. Equilibrage assuré par 2 packs multiressorts. EUROPRO motif 132. Verrouillage 2 points par serrure à barillet.

Motorisable avec moteur EUROPRO 700 (voir page 129).

**H 200 x L 237,5 cm**

27513866 **259 €**

**H 200 x L 250 cm**

27916889 **309 €**

**H 212,5 x L 237,5 cm**

27859216 **269 €**

**H 212,5 x L 250 cm**

27916896 **309 €**



Métallique isolante  
avec portillon.

## ISOLANTE DL NOVISO\*

Débordante avec rails, isolée par sandwich de deux tôles d'acier galvanisé laqué blanc injecté de mousse. Étanchéité par joints périphériques sur porte et portillon.

Sûre, verrouillage 3 points pour le portillon. Le seuil du portillon est intégré ce qui permet le passage d'un vélo ou d'une tondeuse à gazon sans problème. Passage libre pour portillon de 795 à 1020 mm selon la largeur de porte. Disponible avec portillon droit ou gauche et sans portillon. Non motorisée.

Motorisable avec motorisation Novomatic voir p. 129.

**H 200 x L 237,5 cm 1689 €**

**H 212,5 x L 237,5 cm 1689 €**



**RAL** selon vos envies  
Consultez-nous!

## EUROPRO 845

### Finition

Cadre en acier galvanisé tubulaire avec serrure et cylindre. Panneau en acier galvanisé renforcé par 2 profils verticaux. Equilibrage assuré par 2 packs multiressorts. Débordante avec Rails Europro. Acier à flancs horizontaux. Couleur de l'hubriserie Galva.

Motorisable RAL 7016 2 faces.

**H 200 x L 237,5 cm**

**Dimensions Hors Tout**

**H 207 cm x L 248 cm**

28887089 **465 €**

**H 212,5 x L 237,5 cm**

**Dimensions Hors Tout**

**H 219,5 cm x L 248 cm**

28887096 **485 €**



### ATTENTION

Pour la motorisation d'une porte de garage DL ISO avec portillon, il faut une motorisation avec « sécurisation portillon ».

## LES ENROULABLES

### PORTE ENROULABLE MOTORISÉE

Tablier en lames aluminium 77 mm. Verrous automatiques anti-leverage. Coffre en tôle d'aluminium à pan coupé à 45°. Coulisses avec joint brosse + joint caoutchouc anti-bruit. Moteur monophasé garanti 5 ans. Manceuvre de secours manivelle de déverrouillage fournie et accessible de l'intérieur. 2 télécommandes radio. Pose en applique.

#### Éco-lames 56 mm

Dimensions tableau  
H 200 x L 240 cm  
**Blanc** 29379040 **999 €**  
**Gris** 29379057 **999 €**

#### Lames 77 mm

Dimensions tableau  
H 215 x L 240 cm  
**Blanc** 28894230 **1179 €**  
**Gris** 28894261 **1179 €**

Dimensions tableau  
H 250 x L 300 cm  
**Blanc** 28894247 **1599 €**  
**Gris** 28894278 **1599 €**

#### ► Coloris

Disponible dans toutes les finitions

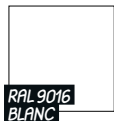

Délai rapide : sur mesure pour toutes dimensions inférieures à 2,50 m (hauteur) et 3 m (largeur).



Sur mesure

Standard

Disponible sur  
stock central

## LES PLIANTES /



### 2 VANTAUX BOIS

Porte de garage 2 vantaux. Sapin épicéa brut à finir. Lames verticales épaisseur 27 mm. 3 barres et 2 écharpes par vantaux. 3 pentures noires 40 x 4 mm en acier à queue de carpe.

**H 200 x L 240 cm** 29320578 **318 €**

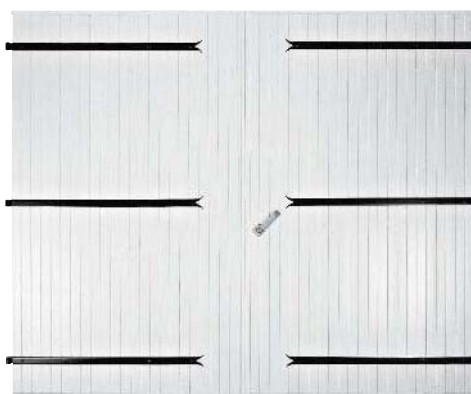

### 2 VANTAUX PVC

Porte de garage 2 vantaux PVC. Sans entretien. Penture queue de carpe. Vendue avec tous les accessoires de pose (gonds à sceller, butée haute et basse, verrou baionnette, serrure...).

**H 200 x L 240 cm** 20449704 **746 €**



### ICARE\*

Porte de garage pliante aluminium 3 ou 4 vantaux selon largeur. Equipée de joints, montée sur huisserie aluminium avec joints périphériques. Seuil aluminium lui assurant une étanchéité et finition parfaite. Faible encombrement. Existe en standard et en sur mesure. Exemple de prix :

**H 200 x L 240 cm** **1800 €**



## LES COULISSANTES

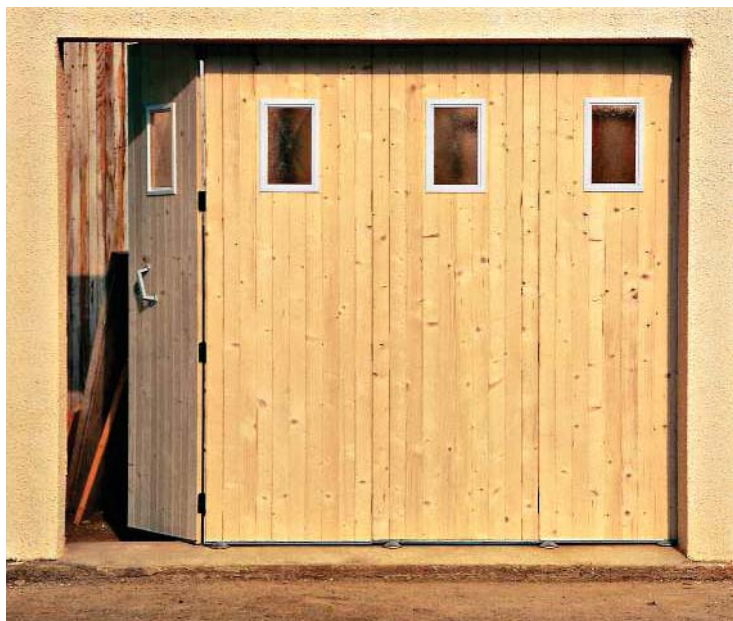

### SAPIN

Épaisseur de 22 ou 26 mm selon modèle. Assemblées par broches métalliques diam 8 mm. Panneaux protégés en partie basse par un profil métallique. Condamnation serrure 1 point. Avec ou sans hublot. Réversible et Non recoupable.

#### Sans hublots

**Sapin 22 mm**  
H 200 x L 240 cm  
20286743 **319 €**

**Sapin 26 mm**  
H 200 x L 240 cm  
20450045 **445 €**



### PVC

Panneaux monoblocs articulés. Chaque panneau est renforcé intérieurement à chaque extrémité. Fixation des charnières dans les renforts permettant une meilleure stabilité. Condamnation par serrure 1 point. Réversible.

#### Sans hublots

**H 200 x L 240 cm**  
20449612 **541 €**  
**H 215 x L 240 cm**  
20449636 **652 €**

#### Avec hublots\*

**H 200 x L 240 cm**  
**655 €**  
**H 215 x L 240 cm**  
**775 €**

## LES MOTORISATIONS /

### NOVOMATIC 200 LED

Motorisation petit budget pouvant s'adapter aux portes basculantes et sectionnelles résidentielles n'excédant pas 215 x 240 cm. Traction par courroie sur rail, débrayage manuel. Vendue avec 2 télécommandes 2 fonctions. 25108217 **269 €**



### EURO PRO 700

Motorisation pour porte basculante et sectionnelle. Rail d'entraînement autoporteur. Système de tension automatique de la courroie, sans entretien. Livré avec 2 émetteurs, 2 touches et un bouton poussoir filaire rétro-éclairé. 30040794 **269 €**

**Télécommande supplémentaire 28887133 36 €**

### NOVOMATIC 423 ES LED

Par courroie crantée. Dimensions maxi de la porte H 2,30 x L 3,50 m. Consommation 150 W / 2A. Longueur totale 3,35 m. Guidage par rail. Démarrage et arrêt progressif. Fin de course réglable. 2 télécommandes 2 fonctions. 27999066 **439 €**



#### EN CAS D'OBSTACLE

- Arrêt et inversion de la manœuvre.
- Éclairage temporisé.
- Débrayage intérieur en cas de panne de courant.

### TYPE NOVOPORTE

**Garantie 5 ANS**

Motorisation intégrée aux portes de garage sectionnelles NOVOFERM, circulant dans le rail. Pas de suspentes au plafond, ni de fixation au linteau. Bouton poussoir intégré au boîtier de commande. Éclairage de zone intégré mieux positionné : plus utile que sur un moteur traditionnel qui éclaire le pavillon de la voiture.

Accessibilité au déverrouillage : plus simple qu'un moteur traditionnel, même si le véhicule est stationné. Action ventilation pilotée depuis la télécommande. 30004042 **539 €**



### OPTION POUR NOVOPORTE

Télécommande supplémentaire 4 fonctions. 21099342 **65 €**

## LES RANGEMENTS DE GARAGE

### ÉTAGÈRE MÉTALLIQUE À BOULONNER SOLID

Dimension 145 x 72,5 x 30 cm.  
4 tablettes supportant chacune 50 kg maximum.  
Métal peint blanc. Pieds plastiques inclus.  
27653739 **12,95 €**



### ÉTAGÈRE MÉTAL GALVANISÉ STRONG

Dimension 176 x 90 x 40 cm.  
5 tablettes en bois aggloméré certifié supportant chacune 175 kg maximum. Pieds plastiques inclus.  
30022555 **29,90 €**



### ÉTAGÈRE MÉTAL/BOIS CLIPSABLE CHARGE LOURDE STRONG

Dimension 176 x 120 x 45 cm.  
5 tablettes en bois aggloméré certifié supportant chacune 265 kg maximum. Finition galva. Pieds plastiques inclus.  
27653760 **44,95 €**



### ► Accessoires et hublots

#### MIROIR CONVEXE INTÉRIEUR/EXTÉRIEUR

Diamètres 30 et 40 cm. Distance de vision de 4 à 6 m.  
Casquette anti-pluie. Pour sortir sans danger et pour surveiller (sortie de rue, garage, magasin).

Ø 30 cm 23853263 **39 €**  
Ø 40 cm 23853270 **59 €**



#### MARQUISE POUR PORTE DE GARAGE

Marquise en bois du nord à assembler. Finition naturelle.  
Hauteur totale : 1 m. Profondeur totale : 0,80 m.  
Longueur totale : 3 m. Vendue sans couverture.

25285215 **263 €**



#### BARRIÈRE DE PARKING

Une protection permanente de votre place de parking.  
Verrouillage automatique : pas besoin de reprendre la clé pour refermer la barrière, c'est pratique.

Pose facile : 12 trous à percer.  
Livrée avec vis, chevilles et cylindre CEE. 450 x 980 mm.

20450021 **139,90 €**



#### HUBLOTS RECTANGULAIRES

Les portes coulissantes peuvent être obtenues avec hublots rectangulaires posés.  
Dim. du trou 210 x 340 mm.

Sur commande, nous consulter.

Hublot blanc 20449780 **9,90 €**  
Hublot noir 20449797 **9,90 €**



#### HUBLOT YDUR

Efficacité : particulièrement adapté à la rénovation. Facilité : fixation rapide par clipsage. Solidité : encadrement PVC blanc. Durabilité : résistance aux UV. Convient pour portes de 22 à 28 mm d'épaisseur. Livré en colis de 4 hublots. Pour la mise en place de ce hublot, la découpe à réaliser est de : 335 x 202 mm.

20705268 **99 €**





## CARPORT 2 VOITURES\*

Carport aluminium double avec toit arrondi surface extérieure 29,10 m<sup>2</sup>. 2 vagues.

Dimensions : l 600 x L 485 cm.  
 Largeur de passage 2 x 286 cm.  
 Hauteur totale 250 cm.  
 Hauteur de passage : 205 cm.

Structure Poteaux 7 x 7.  
 Coloris gris anthracite 7016.  
 Vendu prêt à monter en 3 colis.

26961149 **2390 €**



## CARPORT 1 VOITURE

Carport aluminium Toit ½ rond surface extérieure 14,80 m<sup>2</sup>. Toit réalisé en plaques polycarbonate anti-UV 6 mm translucide. Résistant aux UV et à la neige (maximum 20 cm/m<sup>2</sup>).

Dimensions l 305 x L 485 cm.  
 Largeur de passage 286 cm.  
 Longueur entre poteaux : 292 cm.  
 Hauteur totale 250 cm.  
 Hauteur de passage 205 cm.

Structure Poteaux 7 x 7. Coloris gris Anthracite 7016.  
 Vendu prêt à monter en 2 colis.

26961118 **1229 €**

**Garantie 10 ANS**



## CARPORT ADOSSÉ

Carport adossé en aluminium laqué blanc ou gris anthracite RAL 7016. Couverture en polycarbonate alvéolaire transparent et incassable de 16 mm. Structure autoportante avec capots serreurs. Gouttière intégrée avec accessoires de pose. Livrée avec poteaux en aluminium laqué.

**300 x 300 cm**

**Blanc** 27853511 **1119 €**

**Gris** 27853542 **1119 €**

**300 x 400 cm**

**Blanc** 27853528 **1349 €**

**Gris** 27853566 **1349 €**

**300 x 500 cm**

**Blanc** 27853535 **1649 €**

**Gris** 27853559 **1649 €**

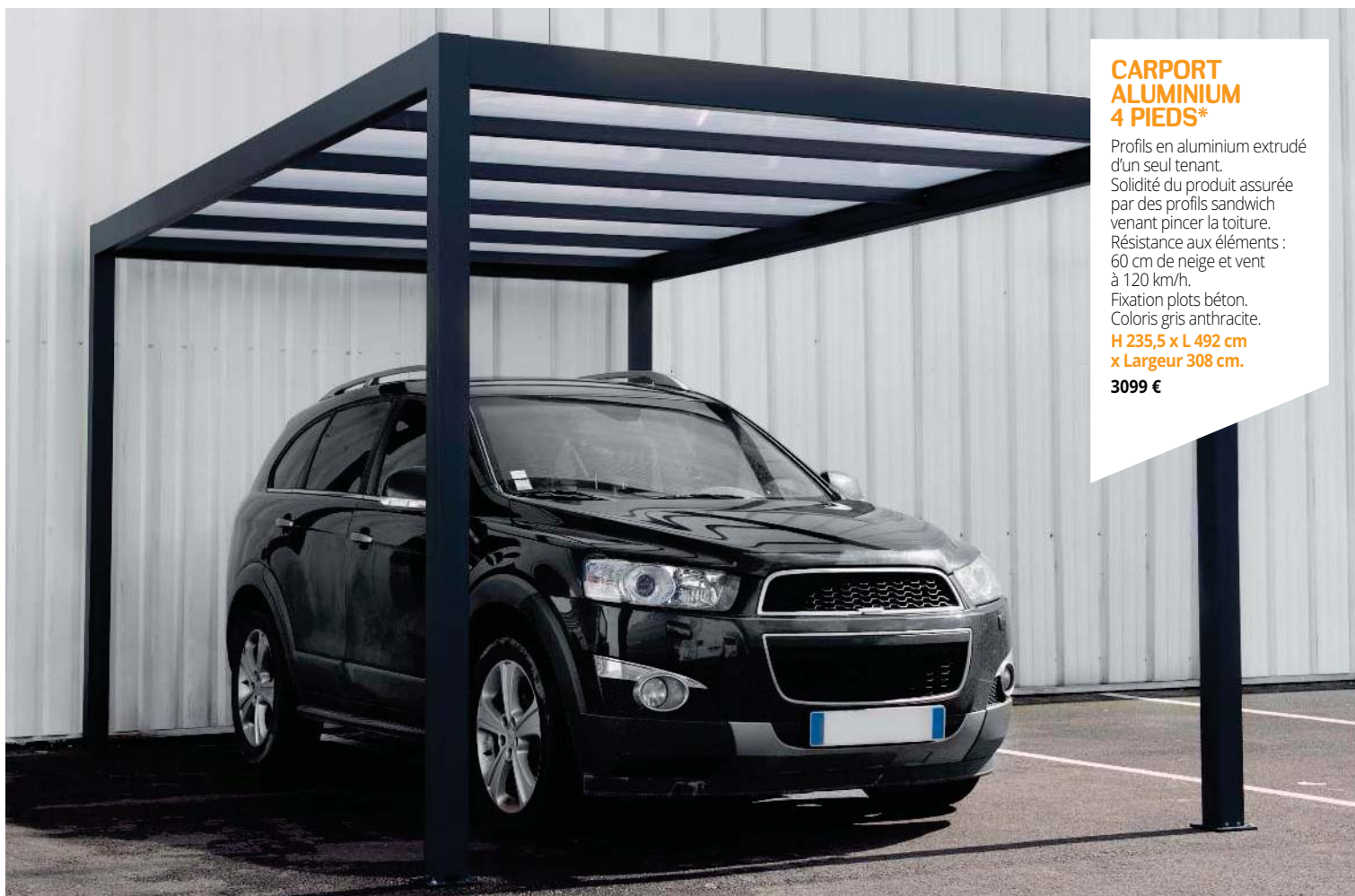

### CARPORT ALUMINIUM 4 PIEDS\*

Profilés en aluminium extrudé d'un seul tenant.  
Solidité du produit assurée par des profils sandwich venant pincer la toiture.  
Résistance aux éléments : 60 cm de neige et vent à 120 km/h.  
Fixation plots béton.  
Coloris gris anthracite.

**H 235,5 x L 492 cm  
x Largeur 308 cm.**

**3099 €**



#### CONSEIL DU PRO

**Quelles formalités sont à remplir avant d'installer son carport ?**

Le code de l'urbanisme répond très simplement. Si votre construction couvre une surface de plus de 20 m<sup>2</sup>, vous devez déposer une demande de permis de construire. Sinon, une demande à la mairie de déclaration de travaux suffit. Texte de référence : code de l'urbanisme. Articles à consulter : R423-22 à R423-49 et R431-7.



### CARPORT ALUMINIUM POUR CAMPING CAR, VAN, BATEAU, CAMIONNETTE...

Carport aluminium. Toit ½ rond surface extérieure. Toit en polycarbonate anti UV 6 mm. Résistant aux UV, neige (maximum 20 cm/m<sup>2</sup>). Dimensions larg. 3,59 m x prof. 7,62 m. Hauteur totale 3,60 m. Hauteur passage 2,96 m. Structure poteaux 10 x 10. Coloris gris anthracite 7016. Vendu prêt à monter.

27598689 **2519 €**



### CARPORT TOIT PLAT

Carport aluminium gris anthracite toit plat. Dim. L. 500 x l. 294 x H. 215 cm. 4 poteaux 70 x 70 mm. Structure 50 x 50 mm. Toit plaques polycarbonate teinté 6 mm intégrant protection anti UV. Vendu prêt à monter.

227795408 **1159 €**



### CARPORT 2 PIEDS\*

**Cette structure aérienne d'une grande stabilité s'harmonise avec chaque type d'habitation.**

Carport 2 pieds en structure aluminium et toiture en polycarbonate plein.

Fixation via deux poteaux de section 155 x 90 mm nécessitant :

- deux plots béton distincts (470 x 470 x 800 mm),
- deux platines de scellement sur sol fini, disponibles en option.

Disponible en 3 couleurs de structure gris urbain / noir anodisé / blanc laqué  
2 couleurs de couverture : bleu fumé ou blanc fumé.

Longueur 5052 x largeur 2700 x 2972 cm (hauteur au plus haut).

28894643 **2579 €**

**CARBOX\* /** Protégez votre voiture et simplifiez votre quotidien. Le « Carbox » est proposé en deux versions, Cubique ou Audace, c'est une offre alternative élégante et compétitive au garage fermé permettant un look contemporain et une esthétique résolument différente pour votre habitation.



### AUDACE\*

Abri multi-usage.

2 configurations avec ou sans espace recyclage.

Résistant au vent - zone 3. Résistant à la neige - zone C2.

DESIGN	CODE	PRIX
Design découpé sans cellier	NFF43954 + NFF16251	<b>6135 €</b>
Design perforé sans cellier	NFF43954 + NFF16252	<b>6450 €</b>
Design plein sans cellier	NFF43954 + NFF16253	<b>5919 €</b>
Design plein sans cellier	NFF16254	<b>1159 €</b>
Structure nue avec toit sans habillage avec cellier	NFF439534 + NFF43956	<b>5295 €</b>
Structure nue avec toit sans habillage avec cellier	NFF43954	<b>3915 €</b>



### CUBIQUE

Abri multi-usage.

Avec ou sans cellier.

Résistant au vent - zone 3. Résistant à la neige - zone C2.

DESIGN	CODE	PRIX
Design découpé	NFF43952 + NFF16248	<b>7725 €</b>
Design perforé	NFF43952 + NFF16249	<b>7935 €</b>
Design plein	NFF43952 + NFF16250	<b>7405 €</b>
Structure nue avec toit sans habillage	NFF43952	<b>5615 €</b>
Structure nue avec toit sans habillage	NFF43953	<b>415 €</b>

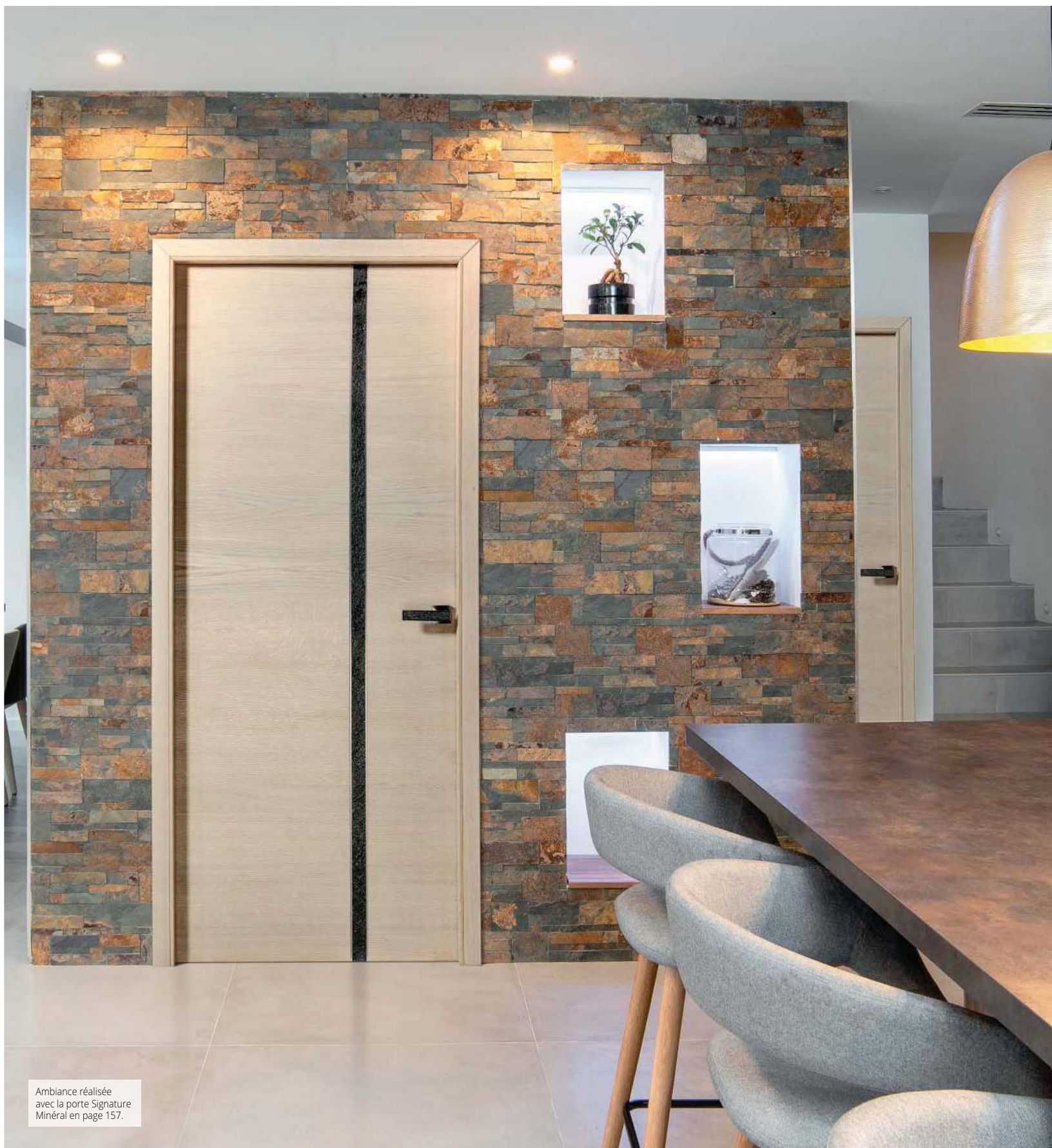

Ambiance réalisée  
avec la porte Signature  
Minéral en page 157.

# INTÉRIEUR

*Pour optimiser et rendre tous vos espaces fonctionnels et agréables à vivre !*

LES PORTES INTÉRIEURES .....	136
LES PLACARDS .....	178
LES ESCALIERS .....	190





## INTÉRIEUR LES PORTES D'INTÉRIEUR

LES PERSONNALISABLES .....	140
LES STRATIFIÉES .....	146
LES LAQUÉES .....	151
LES SAPINS .....	153
LES BOIS EXOTIQUES .....	154
LES CHÊNES .....	156
LES TECHNIQUES .....	158
LES PALIÈRES .....	159
LES POIGNÉES .....	160
LES SÉPARATIONS DE PIÈCES .....	162
LES COULISSANTS INTÉGRÉS .....	165
LES COULISSANTS EN APPLIQUE .....	169
LES VERRIÈRES .....	172



## INFOS PRATIQUES

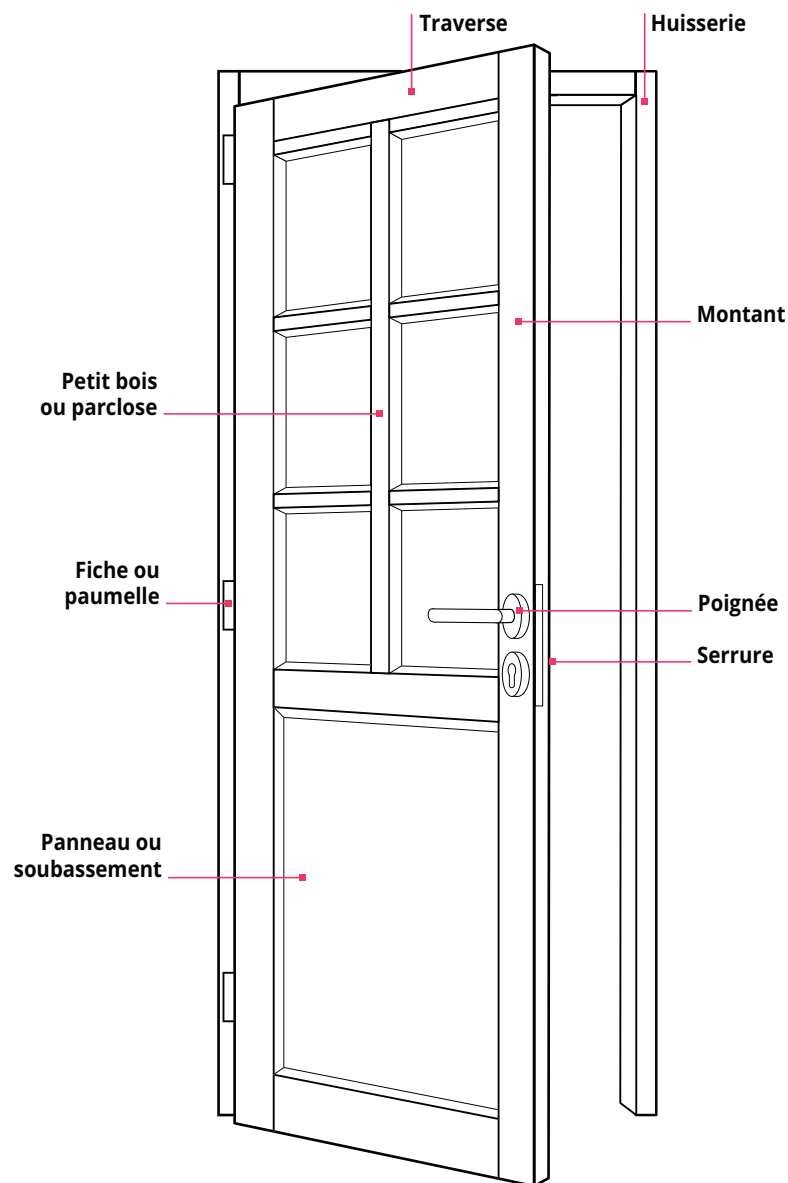

### 1 LES TYPES D'HUISSERIE

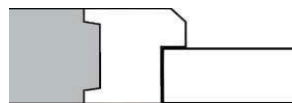

Lorsqu'une porte intérieure est encastrée complètement dans la feuillure de l'huissérie, on parle de bloc-porte à chant droit.

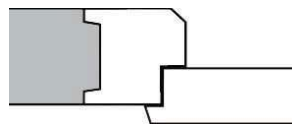

Si elle déborde légèrement et recouvre l'huissérie, on utilise les termes de bloc-porte à recouvrement.

Nos huisseries spécifiques type KM1 et KM2 permettent également une pose fin de chantier facilitée.



## 2 QUELLE DIMENSION POUR MON HUISSERIE ?

Selon le matériau utilisé pour la cloison, celle-ci aura une épaisseur différente. L'huissier de votre porte doit être adaptée en conséquence. Sur le schéma, sont présentes les 3 principales épaisseurs du marché. L'épaisseur la plus courante est 72 mm puisqu'elle correspond à l'épaisseur finie d'une cloison en BA13. Le kit ébrasement (ou kit chambranle) autorise des épaisseurs plus importantes.

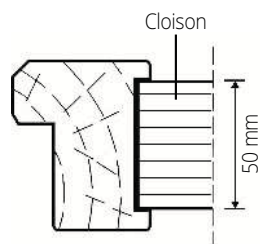

**Huissier 67 ou 68 mm**  
pour cloison de 50 mm

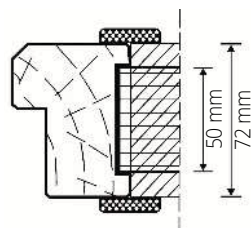

**Huissier 72 mm**  
pour cloison de 50 mm ou 72 mm  
(couvre-joint supplémentaire)

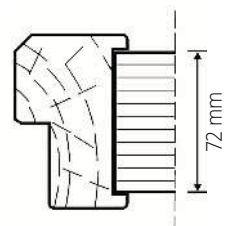

**Huissier 88 à 92 mm**  
pour cloison de 72 mm

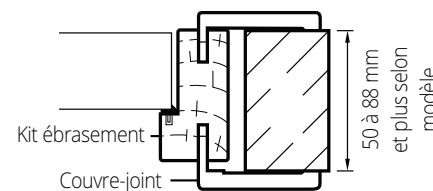

**Porte + kit ébrasement**  
(ou kit chambranle/contre-chambranle)  
pose en fin de chantier



### À SAVOIR

Le sens d'ouverture est toujours déterminé en poussant la porte : une ouverture « droite poussant » sera une porte qui s'ouvre vers la droite et vers l'extérieur, c'est donc une porte « gauche tirant » s'ouvrant vers la gauche et vers l'intérieur.

**Ne vous trompez pas !**

## 3 QUELLE DIMENSION POUR MA PORTE ?

De nos jours, les 3 dimensions des portes intérieures les plus courantes sont les largeurs : 73, 83 et 93 cm (il s'agit de la largeur du battant). La hauteur est unique : 204 cm.

Dans le cadre d'une rénovation, les ouvertures sont rarement de ces dimensions. Il est bien entendu possible de fabriquer des portes sur mesure. L'autre solution est d'adapter l'ouverture aux standards actuels.

Sachez que pour l'accessibilité aux PMR (Personnes à Mobilité Réduite), seule la porte en 93 cm de large a droit de cité. Pour obtenir les dimensions de l'ouverture accueillant le bloc-porte, il faut s'en tenir aux informations techniques fournies. Il existe aussi des portes à 2 ou 3 vantaux.

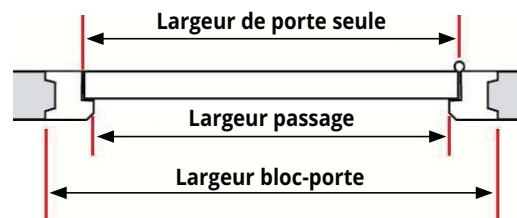

## 4 LES MATÉRIAUX

Le bois est le matériau par excellence des portes d'intérieur. Mais le verre est aussi de la partie.

- ▶ Les portes en bois massif sont constituées de traverses et de panneaux. Les essences vont du sapin au chêne en passant par le bois exotique.
- ▶ Les portes post-formées sont constituées de matériaux agglomérés et de fibres de bois pressés dans une forme. Elles sont creusées à l'intérieur et ne peuvent pas être recoupées.

- ▶ Les portes isoplans associent un cadre, une âme et deux parois. Les matériaux utilisés peuvent être différents (bois, MDF).
- ▶ Les portes en acier, aluminium présentent souvent l'avantage d'intégrer un isolant entre les deux parois.
- ▶ La porte vitrée, en plus d'être esthétique, apporte de la lumière aux pièces qui n'en ont pas.

## 5 LA QUINCAILLERIE

Les poignées sont de deux sortes : avec ou sans serrure. Les portes donnant sur une salle de bain, les toilettes, disposeront d'un système de condamnation côté intérieur.

Pour ces dernières, préférez les modèles où l'on peut ouvrir en urgence de l'extérieur. Les poignées de portes à clé trouveront leur place pour les chambres. La plupart des poignées sont soit sur plaques soit sur rosace.

Les blocs portes sont livrés avec les gonds. Il existe des systèmes de gonds permettant aux portes de s'ouvrir dans les deux sens (dans ce cas, il n'y a pas de feuillure dans l'huissier).

## 6 LES AUTRES PORTES

Les portes anti-feu répondent à des normes précises. Ces portes ont pour objectif premier de résister à l'invasion d'une pièce par la fumée (première cause des décès dans les incendies).

Ces portes, EI30, doivent résister aux flammes au minimum 30 minutes. Les mécanismes de fermeture automatique sont eux aussi soumis à des normes sévères.

La porte palière est une porte d'entrée. Pouvant être plus haute que ses cousines de l'intérieur, elle justifie souvent d'une fonction isolante acoustique.

## LES PERSONNALISABLES

### BASIC



**ISOPLANE**  
À partir de  
**52 €**  
p. 140

### GRAPHIK



**KAORI**  
À partir de  
**105 €**  
p. 141



**KETCH**  
À partir de  
**105 €**  
p. 141

### CLASSIQUE



**RENNES**  
À partir de  
**80 €**  
p. 142

### MATRICÉE



**ARCTIQUE**  
À partir de  
**109 €**  
p. 143



**BANQUISE**  
À partir de  
**103 €**  
p. 143

### GRAVÉE



**LEO**  
À partir de  
**152 €**  
p. 145



**NINA**  
À partir de  
**152 €**  
p. 145



**SPHÈRE**  
À partir de  
**152 €**  
p. 145



**COURBE**  
À partir de  
**152 €**  
p. 145

## LES STRATIFIÉES

### RHEDA



**CHÊNE GRIS**  
À partir de  
**175 €**  
p. 146



**CHÊNE PLATINE**  
À partir de  
**175 €**  
p. 146



**PIN CLAIR**  
À partir de  
**175 €**  
p. 146

### FUJI



**GRIS GALET**  
À partir de  
**219 €**  
p. 147



**FRÈNE BLANC**  
À partir de  
**219 €**  
p. 147



**GRIS BASALTE**  
À partir de  
**219 €**  
p. 147

### PORTALIT



**ANTHRACITE**  
À partir de  
**235 €**  
p. 148



**BLANC**  
À partir de  
**235 €**  
p. 148



**CHÊNE**  
À partir de  
**235 €**  
p. 148

### KRÉATION



**CHÊNE FONCÉ**  
À partir de  
**239 €**  
p. 149



**CHÊNE CLAIR**  
À partir de  
**239 €**  
p. 149



**CHÊNE BLANC**  
À partir de  
**375 €**  
p. 150



**CHÊNE GRIS**  
À partir de  
**375 €**  
p. 150

### INDA

## LES LAQUÉES

### HANOVRE



**ANTHRACITE**  
À partir de  
**455 €**  
p. 151



**BLANC**  
À partir de  
**309 €**  
p. 151

### WESTALINE



**BLANC**  
À partir de  
**309 €**  
p. 151

### ZAO



**BI MATIÈRE**  
À partir de  
**589 €**  
p. 152



## LES SAPINS

**CIRCÉE**  
À partir de  
**149 €**  
p. 153**CELIA**  
À partir de  
**115 €**  
p. 153**BORA**  
À partir de  
**380 €**  
p. 153**MISTRAL**  
À partir de  
**395 €**  
p. 153**CLICHY**  
À partir de  
**225 €**  
p. 154

## LES CHÊNES

**JADE**  
À partir de  
**260 €**  
p. 155**ZIRCON**  
À partir de  
**530 €**  
p. 155**NÉO ETNA  
NATUREL**  
À partir de  
**469 €**  
p. 155**NÉO ETNA  
BLANCHE**  
À partir de  
**509 €**  
p. 155**NÉO ETNA  
GRIS**  
À partir de  
**509 €**  
p. 155**QUERCY  
ARDOISE**  
À partir de  
**825 €**  
p. 156**SIGNATURE  
BOIS  
AUTHENTIQUE**  
À partir de  
**859 €**  
p. 156**SIGNATURE  
MINÉRAL -  
BLANCHE BROSSÉ**  
À partir de  
**1190 €**  
p. 157

## LES TECHNIQUES

**COUPE  
FEU**  
À partir de  
**196 €**  
p. 158**ISOPHONIQUE**  
À partir de  
**271 €**  
p. 158**STABLE  
ISOLANT**  
À partir de  
**305 €**  
p. 158**STABLE  
40 DB**  
À partir de  
**379 €**  
p. 159**MODERNA  
HORIZON**  
À partir de  
**530 €**  
p. 159**VILLARS\***  
À partir de  
**965 €**  
p. 159

## LES PALIÈRES





**VU**  
DANS LE  
PROJET  
P. 14-15

## ISOPLANE CHANT DROIT

### ► Bloc-Porte

Chants dégraissés. Porte alvéolaire prépeinte épaisseur 40 mm. Ferrage 3 paumelles 110 x 55 mm. Serrure à clé fournie. Huisserie Neolys : MDF hydrofuge enrobé mélaminé blanc. Joint de confort acoustique posé. Poignée vendue séparément (voir pages 160/161).

### ► Informations techniques

Dimensions totales du bloc-porte :  
Hauteur : + 4,1 cm – Largeur : + 7,2 cm

## ISOPLANE RIGITHERM

### ► Bloc-Porte

Chants dégraissés. Porte prépeinte épaisseur 40 mm. Âme isolante. Climat 2B. Coef. UD : 1,0 W/m²K. Ferrage 3 paumelles 110 x 55 mm. Serrure 3 points à rouleaux à relevage manuel. Plinthe automatique posée. Huisserie Neolys : MDF hydrofuge enrobé mélaminé blanc. Joint de confort posé. Poignée vendue séparément (voir pages 160/161).

### ► Informations techniques

Dimensions totales du bloc-porte :  
Hauteur : + 4 cm – Largeur : + 7,1 cm

FABRICATION  
FRANÇAISE



## ISOPLANE À RECOUVREMENT

### ► Bloc-Porte

Chants à recouvrement. Porte alvéolaire prépeinte épaisseur 40 mm. Ferrage 3 fiches 70 x 13 mm. Serrure à clé fournie. Huisserie Néolys : MDF hydrofuge enrobé mélaminé blanc. Poignée vendue séparément (voir pages 160/161). Joint de confort acoustique posé.

### ► Informations techniques

Dimensions totales du bloc-porte :  
Hauteur : + 2,85 cm – Largeur : + 4,7 cm



### INFOS

Toutes nos portes sont également disponibles avec un usinage pour châssis à galandage (avec ou sans serrure). Nous consulter.

FABRICATION  
FRANÇAISE

## ► Comparez & choisissez !

### ISOPLANE CHANT DROIT/ISOPLANE ISOLANTE RIGITHERM

		Âme alvéolaire	Âme pleine	Âme isolante Rigitherm	
Bloc-porte huisserie Neolys 74 X 49 mm	H. 204 x L. 63 cm	G : 26868936 D : 26868929	52 €	G : 26869087 D : 26869070	108 €
	H. 204 x L. 73 cm	G : 26868950 D : 26868943	52 €	G : 26868837 D : 26869094	108 €
	H. 204 x L. 83 cm	G : 26868974 D : 26868967	55 €	G : 26868851 D : 26868844	115 €
	H. 204 x L. 93 cm	G : 26868998 D : 26868981	62 €	G : 26868875 D : 26868868	130 €
	H. 204 x L. 126 cm 2 vantaux égaux	D : 26869001	119 €		
	H. 204 x L. 146 cm 2 vantaux égaux	D : 26869018	120 €		
Bloc-porte huisserie Neolys 90 x 49 mm	H. 204 x L. 73 cm	G : 26869049 D : 26869032	70 €	G : 26892825 D : 26892818	125 €
	H. 204 x L. 83 cm	G : 26869063 D : 26869056	75 €	G : 26892849 D : 26892832	130 €
	H. 204 x L. 93 cm	G : 27860281 D : 27860298	80 €	G : 27811016 D : 27811009	145 €
Porte seule âme pleine	H. 204 x L. 63 cm			26868882	45 €
	H. 204 x L. 73 cm			26868899	45 €
	H. 204 x L. 83 cm			26868905	49 €
	H. 204 x L. 93 cm			26868912	55 €
Bloc-porte isolant Rigitherm. Huisserie 74 x 49 mm. Climat 2. Serrure 3 points. Plinthe automatique posée.	H. 204 x L. 73 cm			G : 27852972* D : 27852965*	405 €
	H. 204 x L. 83 cm			G : 27852958 D : 27852941	409 €
	H. 204 x L. 93 cm			G : 29381319 D : 29381302	419 €

### ISOPLANE À RECOUVREMENT

		Âme alvéolaire	Âme pleine		
Bloc-porte huisserie Neolys 74 X 49 mm	H. 204 x L. 63 cm	G : 28873242 D : 28873235	58 €	G : 28873396 D : 28873389	115 €
	H. 204 x L. 73 cm	G : 28873266 D : 28873259	58 €	G : 28873419 D : 28873402	115 €
	H. 204 x L. 83 cm	G : 28873280 D : 28873273	60 €	G : 28873433 D : 28873426	120 €
	H. 204 x L. 93 cm	G : 28873303 D : 28873297	68 €	G : 28873457 D : 28873440	139 €
	H. 204 x L. 126 cm 2 vantaux égaux	D : 28873358	115 €		
	H. 204 x L. 146 cm 2 vantaux égaux	D : 28873365	119 €		
Bloc-porte huisserie Neolys 90 x 49 mm	H. 204 x L. 73 cm	G : 28873327 D : 28873310	74 €	G : 28873471 D : 28873464	130 €
	H. 204 x L. 83 cm	G : 28873341 D : 28873334	78 €	G : 28873495 D : 28873488	138 €
	H. 204 x L. 93 cm	G : 28884163 D : 28884156	85 €	G : 28884187 D : 28884170	150 €

► **Bloc-porte**

À recouvrement. Porte épaisseur 40 mm. Ferrage par 3 fiches chrome. Serrure fournie. Poignée vendue séparément (voir pages 160/161).

► **Huisserie**

Néolys mélaminé blanc. MDF hydrofuge enrobé avec joint de confort acoustique posé.

► **Finition**

Prépeinte avec gravure prépeinte sur les 2 faces de la porte.

► **Pose**

Produit à finir pour pose traditionnelle.

► **Version coulissante**

Porte seule compatible avec nos systèmes coulissants en applique ou à galandage (voir pages 165 à 171).

► **Infos techniques**

Dimensions totales du bloc-porte :

**Neolys alvéolaire**

Hauteur : + 2,85 cm – Largeur : + 4,70 cm

**Neolys isolant**

Hauteur : + 2,75 cm – Largeur : + 4,6 cm



Âme alvéolaire

FABRICATION  
FRANÇAISE

► **Comparez & choisissez !**

### GAMME POSE FIN DE CHANTIER (KETCH uniquement)

#### Bloc-porte âme alvéolaire à recouvrement

Équipé de CLYPSO pose fin de chantier MDF hydrofuge enrobé mélaminé blanc pour cloison de 52 à 92 mm avec joint de confort acoustique posé.

**204 x 73 cm**

G : 27905777 D : 27905807 **193 €**

**204 x 83 cm**

G : 27905784 / D : 27905791 **199 €**

#### Bloc-porte isolant climat B

Coef. UD 1.0 W/m²K. À recouvrement équipé de CLYPSO pose fin de chantier MDF hydrofuge enrobé mélaminé blanc pour cloison de 52 à 92 mm. avec joint de confort acoustique posé. Serrure 3 points automatique.

**204 x 73 cm**

G : 27905739\* / D : 27905746\* **515 €**

**204 x 83 cm**

G : 27905753 / D : 27905760 **515 €**

Dimensions de réservation maçonnerie :  
H. + 4 cm. L. + 7 cm.

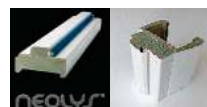

### KIT RIGITHERM JOINT + SEUIL

Option RT 2012  
29302352 **45 €**



Ambiance réalisée avec le modèle KETCH.

		① KAORI		② KETCH	
Bloc-porte huisserie Neolys 74 x 49 mm. Alvéolaire.	H. 204 x L. 73 cm	G : 27511817 D : 27511824	105 €	G : 27512517 D : 27512524	105 €
	H. 204 x L. 83 cm	G : 27511831 D : 27511848	115 €	G : 27512531 D : 27512548	115 €
	H. 204 x L. 93 cm	G : 27511855 D : 27511862	120 €	G : 27512555 D : 27512562	120 €
Bloc-porte isolant huisserie Neolys 74 x 49 mm. Climat B. Serrure 3 points automatique. Coef. UD : 1,0 W/m² K. Joint Balai.	H. 204 x L. 73 cm	G : 27511589 D : 27511596	439 €	G : 27511718 D : 27511725	439 €
	H. 204 x L. 83 cm	G : 27511602 D : 27511619	479 €	G : 27511732 D : 27511749	479 €
Bloc-porte huisserie Neolys 90 x 49 mm. Alvéolaire.	H. 204 x L. 73 cm	G : 27511893 D : 27511909	124 €	G : 27512593 D : 27512609	124 €
	H. 204 x L. 83 cm	G : 27511916 D : 27511923	135 €	G : 27512616 D : 27512623	135 €
	H. 204 x L. 93 cm	G : 27511930 D : 27511947	142 €	G : 27512630 D : 27512647	142 €
Bloc-porte isolant huisserie Neolys 90 x 49 mm. Climat B. Serrure 3 points automatique. Coef. UD : 1,0 W/m² K. Plinthe automatique posée.	H. 204 x L. 73 cm	G : 27511626* D : 27511633*	499 €	G : 27511756* D : 27511763*	499 €
	H. 204 x L. 83 cm	G : 27511640* D : 27511657*	535 €	G : 27511770* D : 27511787*	535 €
Porte seule âme alvéolaire nue.	H. 204 x L. 73 cm	27730478	70 €	27730508	70 €
	H. 204 x L. 83 cm	27730485	77 €	27730515	77 €
	H. 204 x L. 93 cm	27730492	79 €	27730522	79 €



1

2



## RENNES/ANNECY

### ► Bloc-porte

Postformé prépeint blanc aspect veinage bois. Conception à chants droits ou à recouvrement. Porte épaisseur 40 mm. Poignée vendue séparément (voir pages 160/161).

### ► Huisserie

Pour pose traditionnelle : résineux lamellé collé sans nœud prépeint en 73 x 55 mm ou 88 x 55 mm. Pour pose fin de chantier : MDF revêtu blanc avec joint de confort acoustique posé. Convient pour cloison de 75 à 100 mm par ajustement.



Possibilité d'obtenir sur commande des modèles à vitrer \*

### ► Infos techniques

Pour obtenir les dimensions totales du bloc-porte, ajoutez :

#### Conception à chant droits :

Hauteur : + 4,7 cm. Largeur : + 8,2 cm

#### Conception à recouvrement :

Hauteur : + 3,6 cm. Largeur : + 6,2 cm

Dimensions de réservation pour pose fin de chantier :

#### Portes Réservations

204 x 73 cm > 207,5 x 78 cm

204 x 83 cm > 207,5 x 88 cm

### ► Pour le modèle isolant Annelly

Joint d'étanchéité souple sur 3 côtés et joint balai en partie basse posé. Classement climat B. Coef. UD : 1,3 / m<sup>2</sup> K. Raidisseur. Serrure 3 points posée. Huisserie prépeinte 67 x 55 mm.

### ► Version coulissante

Toutes nos portes sont également disponibles avec un usinage pour châssis à galandage (avec ou sans serrure). Nous consulter !\*



Âme alvéolaire

**VU**  
DANS LE  
PROJET  
P. 16-17

## ► Comparez & choisissez !

### RENNES

Bloc-porte huisserie 73 x 55 mm, chant droit	H. 204 X L. 63 cm	G : 24242806 D : 24242813	80 €
	H. 204 X L. 73 cm	G : 24242820 D : 24242837	80 €
	H. 204 X L. 83 cm	G : 24242844 D : 24242851	99 €
	H. 204 X L. 93 cm	G : 24242868 D : 24242875	111 €
Bloc-porte huisserie 73 x 55 mm recouvrement	H. 204 X L. 63 cm	G : 24243278 D : 24243285	85 €
	H. 204 X L. 73 cm	G : 24243292 D : 24243308	85 €
	H. 204 X L. 83 cm	G : 24243315 D : 24243322	100 €
	H. 204 X L. 93 cm	G : 24510882* D : 24510875*	119 €
Bloc-porte huisserie 88 x 55 mm recouvrement	H. 204 X L. 63 cm	G : 24243056 D : 24243063	99 €
	H. 204 X L. 73 cm	G : 24243070 D : 24243087	99 €
	H. 204 X L. 83 cm	G : 24243094 D : 24243100	100 €
	H. 204 X L. 93 cm	G : 24243438 D : 24243445	110 €
Bloc-porte pose fin de chantier. Huisserie easy bloc. Cloison de 75 à 100 mm porte à recouvrement	H. 204 X L. 73 cm	G : 27905708 D : 27905692	169 €
	H. 204 X L. 83 cm	G : 27905722 D : 27905715	175 €
Porte seule	H. 204 X L. 63 cm	20434137	75 €
	H. 204 X L. 73 cm	20434144	79 €
	H. 204 X L. 83 cm	20434151	85 €
	H. 204 X L. 93 cm	25134674	89 €

### ANNECY (Climat II - version isolante de Rennes)

Bloc-porte huisserie 67 x 55 mm, chant droit, coef. Ud : 1,3 W/m <sup>2</sup> K	H. 204 X L. 73 cm	G : 21535246 D : 21535253	299 €
	H. 204 X L. 83 cm	G : 21535260 D : 21535277	309 €
Bloc-porte huisserie 67 x 55 mm, recouvrement, coef. Ud : 1,3 W/m <sup>2</sup> K	H. 204 X L. 73 cm	G : 21535284 D : 21535291	295 €
	H. 204 X L. 83 cm	G : 21535307 D : 21535314	309 €

\* Délai : consultez votre magasin.

**ARCTIQUE/BANQUISE****Bloc-porte 204 x 73 cm**

à partir de

**103€****► Bloc-porte**

À recouvrement. Isoplane. Matricé.  
Âme alvéolaire. Prépeint structuré.  
Porte épaisseur 40 mm. Ferrage 3 fiches  
de 70 mm. Serrure à clé. Poignée vendue  
séparément (voir pages 160/161).

**► Huisserie**

Résineux lamellé collé. Sans nœud prépeinte.  
Joint de confort acoustique posé.

**► Pose**

Pose traditionnelle.

**► Finition**

Prépeint structuré.

**► Infos techniques**

Pour les dimensions totales du bloc-porte,  
rajouter :  
Hauteur : + 3,6 cm  
Largeur : + 6,2 cm



Âme  
alvéolaire

FABRICATION  
FRANÇAISE



Ambiance réalisée  
avec le bloc-porte  
Arctique.

Banquise

**► Comparez & choisissez !****ARCTIQUE**

Bloc-porte huisserie 73 x 55 mm	H. 204 x L. 73 cm	G : 27841921* D : 27841914*	109 €
	H. 204 x L. 83 cm	G : 27841945* D : 27841938*	115 €
Bloc-porte isolant huisserie 73 x 55 mm. Climat B. Coef. UD : 1.2 W/m²K. Serrure 3 points. Plinthe automatique.	H. 204 x L. 73 cm	G : 27842027* D : 27842010*	405 €
	H. 204 x L. 83 cm	G : 27842041 D : 27842034	415 €
Bloc-porte huisserie 88 x 55 mm	H. 204 x L. 73 cm	G : 27841983 D : 27841976	120 €
	H. 204 x L. 83 cm	G : 27841402 D : 27841396	125 €
Bloc-porte isolant huisserie 88 x 55 mm. Climat B. Coef. UD : 1.2 W/m²K. Serrure 3 points. Plinthe automatique.	H. 204 x L. 73 cm	G : 27842089* D : 27842072*	420 €
	H. 204 x L. 83 cm	G : 27842102* D : 27842096*	445 €
Porte seule	H. 204 x L. 73 cm	27841631	99 €
	H. 204 x L. 83 cm	27841648	105 €

**BANQUISE**

Bloc-porte huisserie 73 x 55 mm	H. 204 x L. 73 cm	G : 30038753 D : 30038752	103 €
	H. 204 x L. 83 cm	G : 30038755 D : 30038754	111 €
Bloc-porte isolant huisserie 73 x 55 mm. Climat B. Coef. UD : 1.2 W/m²K. Serrure 3 points. Plinthe automatique.	H. 204 x L. 73 cm	G : 30038761* D : 30038760*	390 €
	H. 204 x L. 83 cm	G : 30038763 D : 30038762	405 €
Bloc-porte huisserie 88 x 55 mm	H. 204 x L. 73 cm	G : 30038757 D : 30038756	117 €
	H. 204 x L. 83 cm	G : 30038759 D : 30038758	121 €
Bloc-porte isolant huisserie 88 x 55 mm. Climat B. Coef. UD : 1.2 W/m²K. Serrure 3 points. Plinthe automatique.	H. 204 x L. 73 cm	G : 30038765* D : 30038764*	405 €
	H. 204 x L. 83 cm	G : 30038767* D : 30038766*	425 €
Porte seule	H. 204 x L. 73 cm	30038768	97 €
	H. 204 x L. 83 cm	30038769	101 €

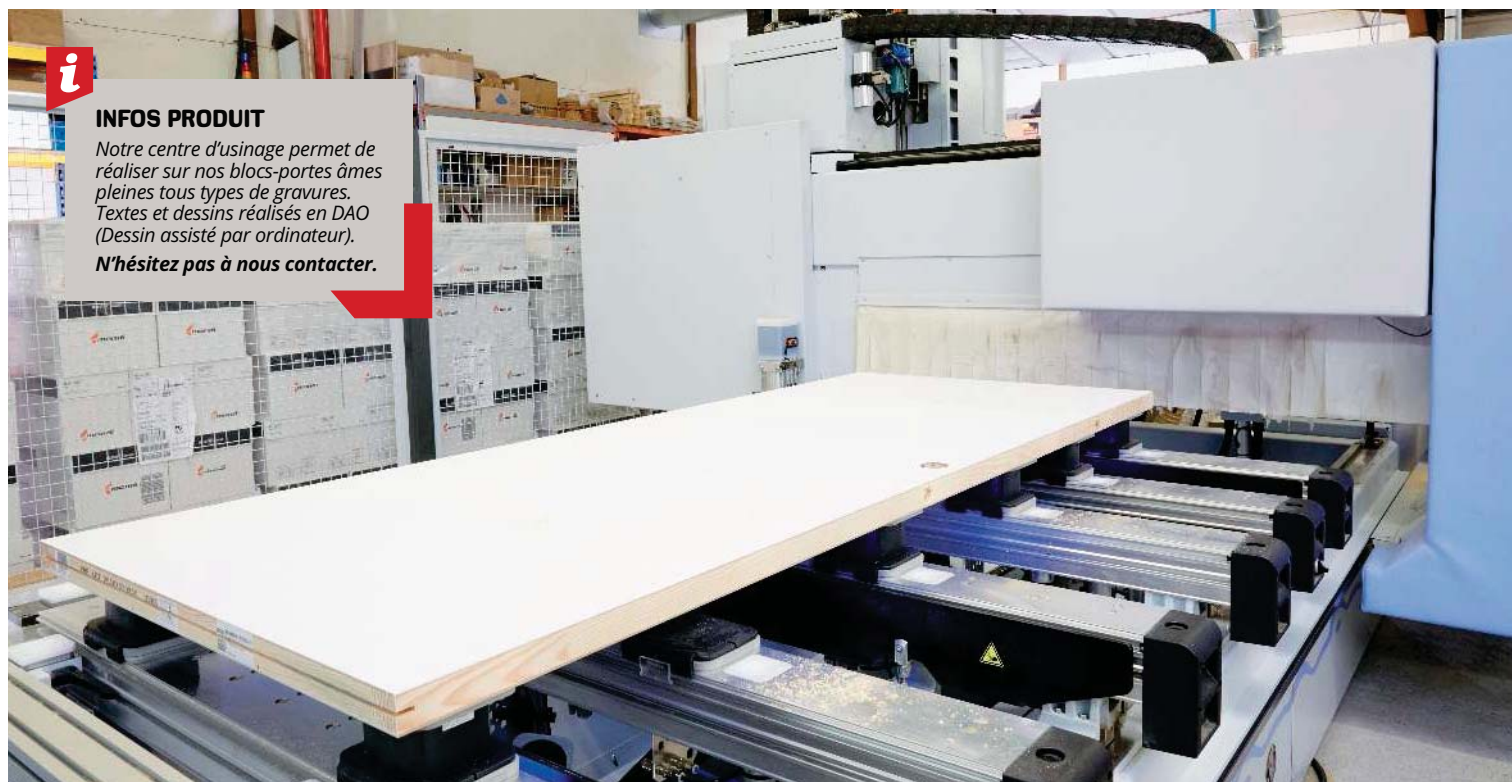

## INFOS PRODUIT

Notre centre d'usinage permet de réaliser sur nos blocs-portes à mes pleines tous types de gravures. Textes et dessins réalisés en DAO (Dessin assisté par ordinateur).

**N'hésitez pas à nous contacter.**

## ► Exemples de réalisations



## LA GRAVURE PERSONNALISABLE

Portes que l'on peut personnaliser par la gravure et la police de son choix. Demandez votre devis à l'atelier.





## ► Bloc-porte

Isoplane. Âme pleine. Prépeint. Porte épaisseur 40 mm. Ferrage 3 paumelles 110 x 55 mm pour les bloc-portes à chant droit et ferrage 3 fiches 70 x 13 mm pour les bloc-portes à recouvrement. Huisserie Néolys : MDF hydrofuge enrobé mélaminé blanc. Joint de confort acoustique posé. Poignée vendue séparément (voir pages 160/161).

## ► Infos techniques

Dimensions totales du bloc-porte à chant droit  
Hauteur : + 4,1 cm – Largeur : + 7,2 cm  
Dimensions totales du bloc-porte à recouvrement :  
Hauteur : + 2,85 cm – Largeur : + 4,7 cm  
Dimensions totales du bloc-porte isolant :  
Hauteur : + 4 cm – Largeur : + 7,1 cm.



		① LEO <sup>(1)</sup>		② NINA <sup>(1)</sup>		③ SPHÈRE <sup>(1)</sup>		④ COURBE <sup>(1)</sup>	
Bloc-porte huisserie Néolys 74 x 49 mm chants droits	H. 204 X L. 73 cm	G : 30004336* D : 30004337*	152 €	G : 30004282* D : 30004283*	152 €	G : 30004255* D : 30004256*	152 €	G : 30004309* D : 30004310*	152 €
	H. 204 X L. 83 cm	G : 30004338* D : 30004339*	159 €	G : 30004284* D : 30004285*	159 €	G : 30004257* D : 30004258*	159 €	G : 30004311* D : 30004312*	159 €
	H. 204 X L. 93 cm	G : 30004340* D : 30004341*	175 €	G : 30004286* D : 30004287*	175 €	G : 30004259* D : 30004260*	175 €	G : 30004313* D : 30004314*	175 €
Bloc-porte huisserie Néolys 90 x 49 mm chants droits	H. 204 X L. 73 cm	G : 30004342* D : 30004343*	169 €	G : 30004288* D : 30004289*	169 €	G : 30004261* D : 30004262*	169 €	G : 30004315* D : 30004316*	169 €
	H. 204 X L. 83 cm	G : 30004344* D : 30004345*	175 €	G : 30004290* D : 30004291*	175 €	G : 30004263* D : 30004264*	175 €	G : 30004317* D : 30004318*	175 €
	H. 204 X L. 93 cm	G : 30004346* D : 30004347*	189 €	G : 30004292* D : 30004293*	189 €	G : 30004265* D : 30004266*	189 €	G : 30004319* D : 30004320*	189 €
Bloc-porte huisserie Néolys 74 x 49 mm recouvrement	H. 204 X L. 73 cm	G : 30004351* D : 30004352*	159 €	G : 30004297* D : 30004298*	159 €	G : 30004270* D : 30004271*	159 €	G : 30004324* D : 30004325*	159 €
	H. 204 X L. 83 cm	G : 30004353* D : 30004354*	162 €	G : 30004299* D : 30004300*	162 €	G : 30004272* D : 30004273*	162 €	G : 30004326* D : 30004327*	162 €
	H. 204 X L. 93 cm	G : 30004355* D : 30004356*	179 €	G : 30004301* D : 30004302*	179 €	G : 30004274* D : 30004275*	179 €	G : 30004328* D : 30004329*	179 €
Bloc-porte huisserie Néolys 90 x 49 mm recouvrement	H. 204 X L. 73 cm	G : 30004357* D : 30004358*	179 €	G : 30004303* D : 30004304*	179 €	G : 30004276* D : 30004277*	179 €	G : 30004330* D : 30004331*	179 €
	H. 204 X L. 83 cm	G : 30004359* D : 30004360*	185 €	G : 30004305* D : 30004306*	185 €	G : 30004278* D : 30004279*	185 €	G : 30004332* D : 30004333*	185 €
	H. 204 X L. 93 cm	G : 30004361* D : 30004362*	195 €	G : 30004307* D : 30004308*	195 €	G : 30004280* D : 30004281*	195 €	G : 30004334* D : 30004335*	195 €
Bloc-porte isolant Rigitherm. Climat 2. Serrure 3 points. Plinthe automatique. Huisserie Neolys 74 x 49 mm. Chants droits	H. 204 X L. 73 cm	G : 30005017* D : 30005016*	499 €	G : 30005005* D : 30005004*	499 €	G : 30004999* D : 30004998*	499 €	G : 30005011* D : 30005010*	499 €
	H. 204 X L. 83 cm	G : 30005019* D : 30005018*	509 €	G : 30005007* D : 30005006*	509 €	G : 30005001* D : 30005000*	509 €	G : 30005013* D : 30005012*	509 €
	H. 204 X L. 93 cm	G : 30005021* D : 30005020*	520 €	G : 30005009* D : 30005008*	520 €	G : 30005003* D : 30005002*	520 €	G : 30005015* D : 30005014*	520 €
Porte seule	H. 204 X L. 73 cm	30004348*	95 €	30004294*	95 €	30004267*	95 €	30004321*	95 €
	H. 204 X L. 83 cm	30004349*	99 €	30004295*	99 €	30004268*	99 €	30004322*	99 €
	H. 204 X L. 93 cm	30004350*	105 €	30004296*	105 €	30004269*	105 €	30004323*	105 €



(1) Gravure réalisée en atelier, disponibilité sous 10 à 20 jours.

## RHEDA

## Bloc-porte 204 x 73 cm

à partir de

**175€**

## ► Bloc-porte

À recouvrement, revêtu d'un mélaminé décor bois lisse. Porte épaisseur 40 mm. Ferrage par 2 fiches design en acier nickelé. Ame alvéolaire renforcée avec cadre doublé. Poignée vendue séparément (voir pages 160/161).

## ► Huisserie

Conception chambranle, contre chambranle, ébrasement apportant simplicité et gain de temps pour la pose. Convient pour cloison de 70 à 80 mm et 100 à 116 mm par ajustement. Revêtue d'un décor coordonné à la porte. Joint de confort acoustique posé.

## ► Finition

3 décors bois lisse, résistants et faciles d'entretien.



Âme alvéolaire

## ► Pose

Produit fini pour pose fin de chantier. Chant angulaire.

## ► Version coulissante

Toutes nos portes sont également disponibles avec un usinage pour châssis à galandage (avec ou sans serrure).

## ► Infos techniques

Pour les dimensions totales du bloc-porte, ajoutez :  
Hauteur : + 5 cm  
Largeur : + 9,1 cm

Dimensions de réservation maçonnerie à prévoir dans la cloison :

**Portes Réservation**

204 x 73 cm > 207 x 77 cm  
204 x 83 cm > 207 x 87 cm  
La hauteur s'entend sol fini.



Ambiance réalisée avec le décor chêne platine.

## ► Comparez &amp; choisissez !



CHÊNE GRIS



CHÊNE PLATINE



PIN CLAIR

		CHÊNE GRIS	CHÊNE PLATINE	PIN CLAIR	
Bloc-porte cloison de 70 à 80 mm	H. 204 x L. 73 cm	G : 26377704 D : 26377698	G : 29353002 D : 29352999	G : 24504744 D : 24504737	<b>175 €</b>
	H. 204 x L. 83 cm	G : 26377728 D : 26377711	G : 29353026 D : 29353019	G : 24504768 D : 24504751	<b>185 €</b>
Bloc-porte cloison de 100 à 116 mm	H. 204 x L. 73 cm	G : 27625569 D : 27625552	G : 29352968 D : 29352951	G : 27625682 D : 27625675	<b>180 €</b>
	H. 204 x L. 83 cm	G : 27625583 D : 27625576	G : 29352982 D : 29352975	G : 27625705 D : 27625699	<b>190 €</b>
Bloc-porte isolant cloison de 70 à 80 mm Climat III - Serrure 3 points. Plinthe automatique - Coef UD 2.00 W/m²K	H. 204 x L. 73 cm	G : 27625606 D : 27625590	G : 29353040 D : 29353033	G : 27625729 D : 27625712	<b>815 €</b>
	H. 204 x L. 83 cm	G : 27625620 D : 27625613	G : 29353064 D : 29353057	G : 27625743 D : 27625736	<b>819 €</b>
Bloc-porte isolant cloison de 100 à 116 mm Climat III - Serrure 3 points. Plinthe automatique - Coef UD 2.00 W/m²K	H. 204 x L. 73 cm	G : 27625644 D : 27625637	G : 29352920 D : 29352913	G : 27625767 D : 27625750	<b>825 €</b>
	H. 204 x L. 83 cm	G : 27625668 D : 27625651	G : 29352944 D : 29352937	G : 27625781 D : 27625774	<b>829 €</b>
Kit habillage pour châssis à galandage cloison 100 mm**	H. 204 x L. 73 cm	26997452	29376179	26997438	<b>385 €</b>
	H. 204 x L. 83 cm	26997469	29376186	26997445	<b>385 €</b>
Porte seule	H. 204 x L. 73 cm	26997391	29351756	26997377	<b>160 €</b>
	H. 204 x L. 83 cm	26997407	29351763	26997384	<b>165 €</b>

## GAMMES RHEDA ET PORTALIT

Possibilité sur commande d'équiper vos portes d'hublots avec vitrage dépoli. Nous consulter\*.

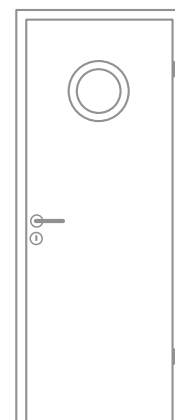

\* Délai : consultez votre magasin. \*\* Non compatible avec châssis à galandage DOORTECH. Possible sur commande spéciale.

**VU**  
 DANS LE  
 PROJET  
 P. 6-7

## FUJI

### Bloc-porte 204 x 73 cm

à partir de

# 219€

#### ► Bloc-porte

À chant droit. Porte épaisseur 40 mm. Ferrage par 3 paumelles (charnières invisibles en option). Serrure à clé fournie. Poignée vendue séparément (voir pages 160/161).

#### ► Huisserie

KM1 assemblée. Assemblage montant et traverse en coupe d'onglet. Convient pour cloison de 72 à 110 mm par ajustement. MDF enrobé d'une mélamine décor bois avec joint de confort acoustique posé.

#### ► Finition

Parement médium 4 mm avec décor mélaminé structuré.

#### ► Pose

Produit fini pour pose fin de chantier.

#### ► Version coulissante

Toutes nos portes sont également disponibles avec un usinage pour châssis à galandage (avec ou sans serrure).

#### ► Infos techniques

Pour les dimensions totales du bloc-porte, ajoutez :  
 Hauteur : + 6,1 cm – Largeur : + 10,4 cm  
 Dimensions de réservation maçonnerie à prévoir dans la cloison :

Portes	Réservation
204 x 73 cm	> 208 x 79 cm
204 x 83 cm	> 208 x 89 cm
204 x 93 cm	> 208 x 99 cm



Âme  
alvéolaire

FABRICATION  
FRANÇAISE

Ambiance réalisée  
avec le décor  
gris galet.

### ► Comparez & choisissez !



Bloc-porte cloison de 72 à 110 mm	H. 204 x L. 73 cm	G : 27442333 D : 27442326	G : 27442517 D : 27442500	G : 27442425 D : 27442418	219 €
	H. 204 x L. 83 cm	G : 27442357 D : 27442340	G : 27442531 D : 27442524	G : 27442449 D : 27442432	219 €
	H. 204 x L. 93 cm	G : 27442371* D : 27442364*	G : 27442555* D : 27442548*	G : 27442463* D : 27442456*	239 €
Bloc-porte isolant cloison de 72 à 110 mm. Climat B. Serrure 3 points. Plinthe automatique. Coef ud 1.2 W/m²K.	H. 204 x L. 73 cm	G : 27548271* D : 27548332*	G : 27548318* D : 27548301*	G : 27548295* D : 27548288*	475 €
	H. 204 x L. 83 cm	G : 27548349 D : 27548325	G : 27548387 D : 27548370	G : 27548363 D : 27548356	479 €
Kit habillage décor coordonné pour châssis à galandage cloison 100 mm	Le kit	27548394**	27548233**	27548226**	232 €
Porte seule	H. 204 x L. 73 cm	27442388	27442562	27442470	180 €
	H. 204 x L. 83 cm	27442395	27442579	27442487	180 €
	H. 204 x L. 93 cm	27442401*	27442586*	27442494*	193 €

## PORTALIT

### Bloc-porte 204 x 73 cm

à partir de

# 235€

#### ► Bloc-porte

À recouvrement, revêtu stratifié haute pression. Porte épaisseur 40 mm. Ferrage par 2 fiches design en acier nickelé. Ame tubulaire renforcée avec cadre doublé. Poignée vendue séparément (voir pages 160 à 161).

#### ► Huisserie

Conception chambranle, contre-chambranle, ébrasement apportant simplicité et gain de temps pour la pose. Convient pour cloison de 70 à 80 mm et 100 à 116 mm. Coloris coordonnés à la porte. Joint de confort acoustique posé.



Âme  
tubulaire

#### ► Finition

2 coloris unis lisses, au toucher agréable, et 1 décor bois structuré très résistant et facile d'entretien.

#### ► Pose

Produit fini pour pose fin de chantier.

#### ► Version coulissante

Toutes nos portes sont également disponibles avec un usinage pour châssis à galandage (avec ou sans serrure).

#### ► Infos techniques

Pour les dimensions totales du bloc-porte, ajoutez :

Hauteur : + 5 cm

Largeur : + 9.1 cm

Dimensions de réservation maçonnerie à prévoir dans la cloison :

#### Portes Réservation

204 x 73 cm > 207 x 77 cm

204 x 83 cm > 207 x 87 cm

204 x 93 cm > 207 x 97 cm

La hauteur s'entend sol fini.



Ambiance réalisée  
avec le décor chêne.

## ► Comparez & choisissez !



		ANTHRACITE	BLANC	CHÊNE	
Bloc-porte cloison de 70 à 80 mm	H. 204 x L. 73 cm	G : 26377124 D : 26377100	G : 26377261 D : 26377247	G : 30043130 D : 30043128	235 €
	H. 204 x L. 83 cm	G : 26377162 D : 26377148	G : 26377308 D : 26377285	G : 30043126 D : 30043132	255 €
	H. 204 x L. 93 cm	G : 26377209* D : 26377186*	G : 26377346* D : 26377322*	-	295 €
Bloc-porte cloison de 100 à 116 mm	H. 204 x L. 73 cm	G : 26377117 D : 26377094	G : 26377254 D : 26377230	G : 30043131 D : 30043129	245 €
	H. 204 x L. 83 cm	G : 26377155 D : 26377131	G : 26377292 D : 26377278	G : 30043127 D : 30043133	255 €
	H. 204 x L. 93 cm	G : 26377193* D : 26377179*	G : 26377339* D : 26377315*	-	299 €
Bloc-porte isolant cloison de 70 à 80 mm Climat III. Serrure 3 points. Plinthe automatique. Coef. UD 2.00 W/m²K.	H. 204 x L. 83 cm	G : 27628447 D : 27628430	G : 27628409 D : 27628393	G : 30043124 D : 30043122	830 €
Bloc-porte isolant cloison de 100 à 116 mm Climat III. Serrure 3 points. Plinthe automatique. Coef. UD 2.00 W/m²K.	H. 204 x L. 83 cm	G : 27628461 D : 27628454	G : 27628423 D : 27628416	G : 30043125 D : 30043123	830 €
Kit habillage pour châssis à galandage cloison 100 mm**	H. 204 x L. 73 cm	26997513	26997490	30038922	385 €
	H. 204 x L. 83 cm	26997520	26997506	30038923	385 €
Porte seule	H. 204 x L. 73 cm	26376738	26376769	30038905	185 €
	H. 204 x L. 83 cm	26376745	26376776	30038908	195 €
	H. 204 x L. 93 cm	26376752*	26376783*	-	279 €

\* Délai : consultez votre magasin. \*\* Non compatible avec châssis à galandage DOORTECH. Possible sur commande spéciale.

**KREATION****Bloc-porte 204 x 73 cm**

à partir de

**239€****► Bloc-porte**

À chant dégraissé. Porte épaisseur 40 mm. Âme pleine. Ferrage par 3 paumelles en inox. Serrure magnétique. Gâche magnétique ajustable. Même décor sur les faces de la porte. Poignées vendues séparément (voir page 160/161).

**► Huisserie**

Huisserie pour cloison de 71 mm à 98 mm. Joint de confort posé en standard.

**► Finition**

2 coloris : chêne clair ou chêne foncé.

**► Pose**

Produit fini pour pose fin de chantier.

**► Infos techniques**

Pour les dimensions totales du bloc-porte, ajoutez : Hauteur : + 5 cm - Largeur : + 9 cm. Ouverture de baie, dimensions hors-tout pour la dimension 73 cm : Hauteur : 212,8 cm - Largeur : 89,3 cm. Dimensions de réservation maçonnerie à prévoir dans la cloison :

**Portes Réservation**

204 x 73 cm > 209 x 82 cm  
204 x 83 cm > 209 x 92 cm  
204 x 93 cm > 209 x 102 cm

**Garantie 5 ANS****Âme pleine**FABRICATION  
FRANÇAISE**NOUVEAU**

Produit

Ambiance réalisée avec le décor chêne foncé.

**► Comparez & choisissez !**

CHÊNE CLAIR



CHÊNE FONCÉ

Bloc-porte cloison de 71 à 98 mm	H. 204 x L. 73 cm	D : 30044417 G : 30044418	D : 30044429 G : 30044430	239 €
	H. 204 x L. 83 cm	D : 30044419 G : 30044420	D : 30044431 G : 30044432	249 €
	H. 204 x L. 93 cm	D : 30044421* G : 30044422*	D : 30044433* G : 30044434*	259 €
Bloc-porte isolant cloison de 71 à 98 mm. Climat B. Serrure 3 points. Coef UD 1 W/m²K.	H. 204 x L. 73 cm	D : 30044423* G : 30044424*	D : 30044435* G : 30044436*	499 €
	H. 204 x L. 83 cm	D : 30044425 G : 30044426	D : 30044437 G : 30044438	525 €
	H. 204 x L. 93 cm	D : 30044427* G : 30044428*	D : 30044439* G : 30044440*	555 €
Kit habillage pour châssis à galandage cloison 98 mm	H. 204 x L. 73 cm	30028271	30028301	189 €
	H. 204 x L. 83 cm	30028272	30028302	199 €
	H. 204 x L. 93 cm	30028273	30028303	209 €
Porte seule	H. 204 x L. 73 cm	30028268	30028298	109 €
	H. 204 x L. 83 cm	30028269	30028299	119 €
	H. 204 x L. 93 cm	30028270	30028300	129 €

**Mon conseil projet**

Avez-vous pensé à

**La pose de fin de chantier ?**

Pour une finition parfaite de votre bloc-porte, les huisseries "pose fin de chantier" s'installent après la mise en peinture de vos murs, la garantie d'un travail soigné et impeccable !

**PRENEZ RENDEZ-VOUS EN MAGASIN et finalisez votre projet avec nos conseillers !**

INDA

à partir de

375€

NOUVEAU

Produit

EXCLUSIVITÉ  
GEDIMATVU  
DANS LE  
PROJET  
P. 10-11Ambiance réalisée  
avec le décor  
chêne blanc.

Décor chêne gris

FABRICATION  
FRANÇAISE► **Bloc-porte**

À chant droit. Porte d'épaisseur 40 mm. Âme pleine.  
Parement médium 4 mm. Ferrage par 2 charnières invisibles.  
Serrure magnétique.

► **Huisserie**

Huisserie KM1 pour cloison de 72 mm à 110 mm.  
Joint de confort posé.

► **Finition**

2 coloris : chêne gris ou chêne blanc.

► **Pose**

Produit fini pour pose fin de chantier.

► **Infos techniques**

Pour les dimensions totales  
du bloc-porte, ajoutez :  
Hauteur : + 6,1 cm - Largeur : + 10,4 cm.

**Portes**      **Réservation**

204 x 73 cm &gt; 208 x 79 cm

204 x 83 cm &gt; 208 x 89 cm

204 x 93 cm &gt; 208 x 99 cm

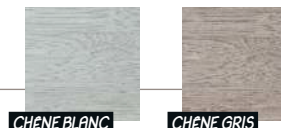
Âme  
pleine► **Comparez & choisissez !**

	CHÈNE BLANC	CHÈNE GRIS		
Bloc-porte cloison de 72 à 110 mm	H. 204 x L. 73 cm	G : 30040081 D : 30040080	G : 30040095 D : 30040094	375 €
	H. 204 x L. 83 cm	G : 30040083 D : 30040082	G : 30040097 D : 30040096	379 €
	H. 204 x L. 93 cm	G : 30040085* D : 30040084*	G : 30040098* D : 30040099*	399 €
Bloc-porte Isolant cloison de 72 à 110 mm. Climat B. KM1 Rive droite. Serrure 3 points. Plinthe automatique.	H. 204 x L. 73 cm	G : 30040090* D : 30040089*	G : 30040104* D : 30040103*	465 €
	H. 204 x L. 83 cm	G : 30040092 D : 30040091	G : 30040106 D : 30040105	475 €
Kit habillage pour châssis à galandage cloison 100 mm.	L. 63 à 93 cm	30040470	30040107	199 €
Élargisseur de cloison	40 x 34 mm x 220 cm	30040093	30040108	39 €
Porte seule	H. 204 x L. 73 cm	30040086	30040100	215 €
	H. 204 x L. 83 cm	30040087	30040101	225 €
	H. 204 x L. 93 cm	30040088	30040102	235 €



## HANOVRE

### ► Bloc-porte

À recouvrement, laqué 6 couches + 2 couches anti UV. Porte épaisseur 40 mm. Ferrage par 2 fiches design en acier nickelé. Âme tubulaire renforcée gravée avec cadre doublé. Poignée vendue séparément (voir pages 160 à 161).

### ► Huisserie

Conception, chambranle, contre-chambranle, ébrasement apportant simplicité et gain de temps pour la pose. Convient pour cloison de 70 à 80 mm et 100 à 116 mm. Coloris coordonnés à la porte. Joint de confort acoustique posé.

### ► Finition

2 coloris unis lisses, au toucher agréable, très résistants et faciles d'entretien.

### ► Pose

Produit fini pour pose fin de chantier.

### ► Version coulissante

Toutes nos portes sont également disponibles avec un usinage pour châssis à galandage (avec ou sans serrure).

### ► Infos techniques

Pour les dimensions totales du bloc-porte, ajoutez :  
Hauteur : + 5 cm - Largeur : + 9,1 cm

Dimensions de réservation maçonnerie à prévoir dans la cloison :

#### Portes Réservation

204 x 73 cm > 207 x 77 cm

204 x 83 cm > 207 x 87 cm

204 x 93 cm > 207 x 97 cm

La hauteur s'entend sol fini.



Âme tubulaire

## ► Comparez & choisissez !



Bloc-porte cloison de 70 à 80 mm	H. 204 x L. 73 cm	G : 26376981 D : 26376974	455 €	G : 24505062 D : 24505055	309 €
	H. 204 x L. 83 cm	G : 26377001 D : 26376998	465 €	G : 24505086 D : 24505079	315 €
Bloc-porte cloison de 100 à 116 mm	H. 204 x L. 73 cm	G : 27625927 D : 27625910	465 €	G : 27625804 D : 27625798	330 €
	H. 204 x L. 83 cm	G : 27625941 D : 27625934	475 €	G : 27625828 D : 27625811	335 €
Bloc-porte isolant modèle à choisir dans la gamme portalit					
Kit habillage pour châssis à galandage cloison 100 mm**	H. 204 x L. 73 cm	26997513	385 €	26997490	385 €
	H. 204 x L. 83 cm	26997520	385 €	26997506	385 €
Porte seule	H. 204 x L. 73 cm			24776295	255 €
	H. 204 x L. 83 cm			24776301	265 €
	H. 204 x L. 93 cm			25114805	275 €



## WESTALINE

### ► Bloc-porte

À recouvrement. Laqué blanc RAL. Laqué 8 couches dont 2 anti UV. Âme tubulaire renforcée gravée avec cadre doublé. Porte épaisseur 40 mm. Poignée vendue séparément (voir pages 160 à 161).

### ► Huisserie

Conception chambranle, contre-chambranle, ébrasement. Joint de confort acoustique posé.

### ► Pose

Produit fini pour pose fin de chantier.

### ► Infos techniques

Pour les dimensions totales du bloc-porte, ajoutez : haut : + 5 cm, larg. : + 9,1 cm.



Âme tubulaire

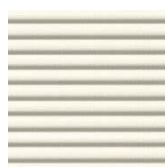

Structuré



Poignée aspect inox modèle Toulon



Joint confort

Huisserie 70 mm	H. 204 x L. 73 cm	G : 28877516 D : 28877509	309 €
	H. 204 x L. 83 cm	G : 28877530 D : 28877523	319 €
Huisserie 100 mm	H. 204 x L. 93 cm	G : 28877554 D : 28877547	340 €
	H. 204 x L. 73 cm	G : 28877578 D : 28877561	325 €
Porte seule	H. 204 x L. 83 cm	G : 28877592 D : 28877585	335 €
	H. 204 x L. 93 cm	G : 28877615 D : 28877608	345 €
Porte seule	H. 204 x L. 73 cm	28872009	259 €
	H. 204 x L. 83 cm	28872016	269 €
	H. 204 x L. 93 cm	28872023	275 €

## ZAO « SIGNATURE BOIS AUTHENTIQUE »

## Bloc-porte 204 x 73 cm

à partir de

**589€**

## ► Bloc-porte

À chant droit. Âme Pleine.  
Porte épaisseur 40 mm. Laqué blanc lisse satiné avec insert chêne véritable.  
Serrure magnétique. Charnières invisibles. Joint de confort posé. Poignée vendue séparément (voir pages 160/161).

## ► Huisserie

KM1 pour cloison de 72 à 110 mm.

## ► Pose

Produit fini pour pose fin de chantier.

## ► Infos techniques

Dimensions de réservation maçonnerie à prévoir dans la cloison :

Pour les dimensions totales du bloc-porte, ajoutez : Hauteur + 6,1 cm – Largeur + 10,4 cm

**Portes**      **Réservation**

204 x 73 cm &gt; 208 x 79 cm

204 x 83 cm &gt; 208 x 89 cm

204 x 93 cm &gt; 208 x 99 cm

## ZAO « SIGNATURE BOIS SIGNATURE »

Bloc-porte cloison de 72 à 110 mm	H. 204 x L. 73 cm	G : 29353972* D : 29353965*	<b>589 €</b>
	H. 204 x L. 83 cm	G : 29353996* D : 29353989*	<b>599 €</b>
	H. 204 x L. 93 cm	G : 29354016* D : 29354009*	<b>609 €</b>
Porte seule poignée coquille et tire-doigt	H. 204 x L. 73 cm	29354023*	<b>455 €</b>
	H. 204 x L. 83 cm	29354030*	<b>465 €</b>
	H. 204 x L. 93 cm	29354047*	<b>485 €</b>
Porte seule poignée coquille - tire-doigt et condamnation	H. 204 x L. 73 cm	29354054*	<b>455 €</b>
	H. 204 x L. 83 cm	29354061*	<b>465 €</b>
	H. 204 x L. 93 cm	29354078*	<b>485 €</b>



Âme pleine

Insert  
chêne véritable





### CIRCÉE

#### ► Bloc-porte

À recouvrement en épicéa 1<sup>er</sup> choix. Montant et traverse massif. Panneaux en épicéa lamellé collé. Porte épaisseur 39,5 mm. Ferrage par 3 fiches à broche en acier bichromaté. Serrure à clé fournie. Poignée vendue séparément (voir pages 160 à 161).

#### ► Huisserie

En bois massif. Convient pour cloison de 50 à 72 mm.

#### ► Finition

Brute.

#### ► Pose

Produit fini pour pose traditionnelle.

#### ► Infos techniques

Dimensions totales du bloc-porte :  
Hauteur : + 3,7 cm – Largeur : + 5,2 cm

#### ► Version coulissante

Porte seule compatible avec systèmes coulissants en applique ou à galandage (voir pages 169 à 172).

Toutes nos portes sont également disponibles avec un usinage pour châssis à galandage (avec ou sans serrure).



### CELIA

#### ► Bloc-porte

À recouvrement en épicéa. Montant et traverse massif. Panneaux en épicéa lamellé collé. Porte épaisseur 39,5 mm. Ferrage par 3 fiches à broche en acier bichromaté. Serrure à clé fournie. Poignée vendue séparément (voir pages 160 à 161).

#### ► Huisserie

En bois massif. Convient pour cloison de 50 à 72 mm.

#### ► Finition

Brute.

#### ► Pose

Produit fini pour pose traditionnelle.

#### ► Infos techniques

Dimensions totales du bloc-porte :  
Hauteur : + 3,7 cm – Largeur : + 5,2 cm



### BORA

#### ► Bloc-porte

À rives droites en épicéa 1<sup>er</sup> choix. Montant et traverse sapin massif 3 plis. Panneaux avec vitrage dépoli de 6 mm avec 3 liserés sur cadre en sapin massif 3 plis. Porte épaisseur 40 mm. Ferrage par 4 paumelles. Serrure à clé fournie. Poignée vendue séparément (voir pages 160 à 161).

#### ► Huisserie

En bois massif. Convient pour cloison de 50 et 72 mm. Joint de confort posé.

#### ► Finition

Brute.

#### ► Pose

Produit fini pour pose traditionnelle.

#### ► Infos techniques

Dimensions totales du bloc-porte :  
Hauteur : + 4,2 cm – Largeur : + 8,3 cm



### MISTRAL

#### ► Bloc-porte

À rives droites en épicéa 1<sup>er</sup> choix. Montant et traverse sapin massif 3 plis. Panneaux en sapin massif 3 plis sur cadre en sapin massif 3 plis. Porte épaisseur 40 mm. Ferrage par 4 paumelles. Serrure à clé fournie. Poignée vendue séparément (voir pages 160 à 161).

#### ► Huisserie

En bois massif. Convient pour cloison de 50 et 72 mm. Joint de confort posé.

#### ► Finition

Brute.

#### ► Pose

Produit fini pour pose traditionnelle.

#### ► Infos techniques

Dimensions totales du bloc-porte :  
Hauteur : + 4,2 cm – Largeur : + 8,3 cm

## ► Comparez & choisissez !

### CIRCÉE

Bloc-porte Huisserie 92 x 45 mm	H. 204 x L. 63 cm	G : 27520178* D : 27520185*	199 €
	H. 204 x L. 73 cm	G : 27520192 D : 27520147	149 €
	H. 204 x L. 83 cm	G : 27520154 D : 27520208	195 €
Bloc-porte Huisserie 72 x 45 mm. Serrure 3 points. Plinthe automatique.	H. 204 x L. 73 cm	G : 27520246 D : 27520253	285 €
	H. 204 x L. 83 cm	G : 27520260 D : 27520277	350 €
Bloc-porte Huisserie 92 x 45 mm. Serrure 3 points. Plinthe automatique.	H. 204 x L. 73 cm	G : 27520284 D : 27520291	295 €
	H. 204 x L. 83 cm	G : 27520307 D : 27520314	365 €
Porte seule	H. 204 x L. 63 cm	27520215	130 €
	H. 204 x L. 73 cm	27520222	149 €
	H. 204 x L. 83 cm	27520239	189 €

### CELIA

Bloc-porte huisserie 72 x 45 mm	H. 204 x L. 73 cm	G : 27520024 D : 27520031	115 €
	H. 204 x L. 83 cm	G : 27520055 D : 27520161	119 €
Bloc-porte huisserie 72 mm	H. 204 x L. 73 cm	G : 27548059* D : 27548042*	380 €
	H. 204 x L. 83 cm	G : 27548073* D : 27548066*	395 €
	H. 204 x L. 93 cm	G : 27548097* D : 27548080*	420 €
Bloc-porte huisserie 72 mm	H. 204 x L. 73 cm	G : 27548110* D : 27548103*	395 €
	H. 204 x L. 83 cm	G : 27548134* D : 27548127*	425 €
	H. 204 x L. 93 cm	G : 27548158* D : 27548141*	449 €

## CLICHY

## Bloc-porte 204 x 73 cm

à partir de

**225€**

## ► Bloc-porte

À recouvrement. Ayoux replaqué.  
Montants et traverses ayous massif.  
Panneaux postformés en bois déroulé.  
Porte épaisseur 40 mm. Ferrage 3 fiches  
à turlupet. Poignée vendue séparément  
(voir pages 160 à 161).

## ► Huisserie

MDF plaquée ayous 1<sup>er</sup> choix.

## ► Finition

Bois brut.

## ► Infos techniques

Pour obtenir les dimensions totales  
du bloc-porte, ajoutez :

- En hauteur :  
+ 3 cm pour huisserie de 72 x 48 mm,  
+ 2,5 cm pour huisserie de 92 x 40 mm.
- En largeur :  
+ 5,6 cm pour huisserie de 72 x 48 mm,  
+ 4 cm pour huisserie de 92 x 40 mm.

## ► Version coulissante

Toutes nos portes sont également  
disponibles avec un usinage  
pour châssis à galandage  
(avec ou sans serrure).

Bloc-porte huisserie 72 x 48 mm	H. 204 x L. 63 cm	G: 21163074 D: 21163036	225 €
	H. 204 x L. 73 cm	G: 21163098 D: 21163081	225 €
	H. 204 x L. 83 cm	G: 21163128 D: 21163104	245 €
Bloc-porte huisserie 92 x 40 mm	H. 204 x L. 73 cm	G: 21532412 D: 21532405	259 €
	H. 204 x L. 83 cm	G: 21532436 D: 21532429	279 €
Porte seule	H. 204 x L. 73 cm	21711268	200 €
	H. 204 x L. 83 cm	21711275	215 €

FABRICATION  
FRANÇAISE



## JADE

## ► Bloc-porte

À recouvrement. Montant et traverse lamellé collé replaqué chêne 1<sup>er</sup> choix. Panneaux aggloméré chêne 1<sup>er</sup> choix. Porte épaisseur 39,5 mm. Ferrage par 3 fiches à broche acier bichromaté. Serrure à clé fournie. Poignée vendue séparément (voir pages 160 à 161).

## ► Huisserie

MDF hydrofuge enrobé placage chêne brut 1<sup>er</sup> choix. Convient pour cloison de 50 et 72 mm. Joint de confort acoustique posé.

## ► Finition

Brute.

## ► Pose

Produit fini pour pose traditionnelle.

## ► Infos techniques

Dimensions totales du bloc-porte :  
Hauteur : + 3,7 cm  
Largeur : + 5,2 cm



Âme alvéolaire



ZIRCON



## NÉO ETNA

## ► Bloc-porte

À chant droit. Revêtu d'un placage chêne véritable. Âme pleine. Ferrage par 3 charnières invisibles. Serrure magnétique. Poignée vendue séparément (voir pages 160 à 161).

## ► Huisserie

Huisserie KM1 assemblée adaptable sur cloison de 72 à 110 mm. Joint de confort acoustique posé.

## ► Finition

Verni 3 coloris.

## ► Pose

Produit fini pour pose fin de chantier.

## ► Infos techniques

Dimensions de réservation maçonnerie à prévoir dans la cloison :

## Portes Réservation

204 x 73 cm > 208 x 79 cm  
204 x 83 cm > 208 x 89 cm  
204 x 93 cm > 208 x 99 cm

Pour les dimensions totales du bloc-porte, ajoutez :  
Hauteur + 6,1 cm -  
Largeur + 10,4 cm.



Âme pleine

FABRICATION  
FRANÇAISE



Ambiance réalisée avec la finition chêne blanchi

## ► Comparez &amp; choisissez !

## JADE

Bloc-porte huisserie 72 x 46 mm	H. 204 x L. 73 cm	G : 27520321 D : 27520338	260 €
	H. 204 x L. 83 cm	G : 27520345 D : 27520352	280 €
Bloc-porte huisserie 93 x 46 mm	H. 204 x L. 73 cm	G : 27520048 D : 27520369	290 €
	H. 204 x L. 83 cm	G : 27520376 D : 27520383	310 €
Porte seule chêne brut non ferrée	H. 204 x L. 63 cm	27520390	179 €
	H. 204 x L. 73 cm	27520406	219 €
	H. 204 x L. 83 cm	27520413	270 €
ZIRCON (version isolante du modèle JADE) Coef. UD 1,3 W/m <sup>2</sup> K. Serrure 3 points. Plinthe automatique. Bloc-porte huisserie 72 x 46 mm	H. 204 x L. 73 cm	G : 27520420 D : 27520437	530 €
	H. 204 x L. 83 cm	G : 27520444 D : 27520451	550 €

## NÉO ETNA

			FINITION CHÊNE NATUREL	FINITION VERNI BLANCHI	FINITION VERNI GRIS	
Bloc-porte huisserie 72 à 110 mm.	H. 204 x L. 73 cm	G : 29353132 D : 29353125	469 €	G : 29353255 D : 29353248	G : 29353378 D : 29353361	509 €
	H. 204 x L. 83 cm	G : 29353156 D : 29353149	509 €	G : 29353279 D : 29353262	G : 29353392 D : 29353385	530 €
Bloc-porte isolant. Climat B. Huisserie 72 à 110 mm.	H. 204 x L. 73 cm	G : 29353217* D : 29353200*	815 €	G : 29353330* D : 29353323*	G : 29353453* D : 29353446*	835 €
	H. 204 x L. 83 cm	G : 29353231* D : 29353224*	849 €	G : 29353354* D : 29353347*	G : 29353477* D : 29353460*	865 €
Porte seule	H. 204 x L. 73 cm	30004035	389 €	30004037	30004039	389 €
	H. 204 x L. 83 cm	30004036	405 €	30004038	30004040	405 €



FABRICATION  
FRANÇAISE

## QUERCY CHÊNE ARDOISE\*

### ► Bloc-Porte

À recouvrement en chêne rustique massif.  
Âme pleine chêne massif.  
Porte épaisseur 40 mm.  
Ferrage 4 fiches zinguées noir.  
Poignée vendue séparément  
(voir pages 160/161).

### ► Huisserie

Huisserie KM1. Convient pour cloison de 72 mm.

### ► Pose

Produit fini pour pose fin de chantier.

### ► Infos techniques

Dimensions de réservation maçonnerie à prévoir dans la cloison :

Pour les dimensions totales du bloc, ajoutez :  
Hauteur + 4,8 cm - Largeur + 8 cm

Portes	Réservation
204 x 73 cm > 207 x 77,5 cm	
204 x 83 cm > 207 x 87,5 cm	
204 x 93 cm > 207 x 97,5 cm	



Âme  
pleine

## ► Comparez & choisissez!

### QUERCY CHÊNE ARDOISE

Bloc-porte huisserie 72 à 110 mm	H. 204 x L. 73 cm	G : 29353552* D : 29353545*	825 €
	H. 204 x L. 83 cm	G : 29353576* D : 29353569*	855 €
	H. 204 x L. 93 cm	G : 29353590* D : 29353583*	949 €
Porte seule poignée coquille et tire-doigt	H. 240 x L. 73 cm	29353668*	670 €
	H. 240 x L. 83 cm	29353675*	700 €
	H. 240 x L. 93 cm	29353682*	805 €
Porte seule poignée coquille, tire-doigt et condamnation	H. 240 x L. 73 cm	29353699*	670 €
	H. 240 x L. 83 cm	29353705*	700 €
	H. 240 x L. 93 cm	29353712*	805 €

à partir de

# 859 €

**NOUVEAU**  
Produit



FABRICATION  
FRANÇAISE

## SIGNATURE BOIS AUTHENTIQUE

### ► Bloc-Porte

Âme pleine. Parement chêne massif.  
Gros nœuds sélectionnés pour révéler le  
charme du bois. Porte épaisseur 40 mm.  
Charnières invisibles. Serrure magnétique.  
Sur-mesure possible.

### ► Huisserie

Huisserie KM1 de 72 mm à 110 mm.  
Coloris bi-matière.

### ► Finition

Chêne brossé.

### ► Pose

Produit fini pour pose fin de chantier.

### ► Infos techniques

Dimensions de réservation maçonnerie à prévoir dans la cloison :

Pour les dimensions totales du bloc-porte, ajoutez :  
Hauteur : + 6,1 cm - Largeur : + 10,6 cm.

Portes	Réservation
204 x 73 cm > 208 x 79 cm	
204 x 83 cm > 208 x 89 cm	
204 x 93 cm > 208 x 99 cm	



Âme  
pleine

### SIGNATURE BOIS AUTHENTIQUE

Bloc-porte cloison de 72 mm	H. 204 x L. 73 cm	G : 30040383* D : 30040382*	859 €
	H. 204 x L. 83 cm	G : 30040385* D : 30040384*	899 €
	H. 204 x L. 93 cm	G : 30040076* D : 30040386*	919 €
Porte seule poignée coquille et tire- doigt. KIT A.	H. 240 x L. 73 cm	30040387*	685 €
	H. 240 x L. 83 cm	30040388*	695 €
	H. 240 x L. 93 cm	30040389*	755 €
Porte seule poignée coquille - tire-doigt et condamnation. KIT B.	H. 240 x L. 73 cm	30040077*	685 €
	H. 240 x L. 83 cm	30040078*	695 €
	H. 240 x L. 93 cm	30040079*	755 €
Porte seule	H. 240 x L. 73 cm	30040390*	625 €
	H. 240 x L. 83 cm	30040391*	635 €
	H. 240 x L. 93 cm	30040392*	695 €

\* Délai : consultez votre magasin.

**SIGNATURE MINÉRAL****Bloc-porte 204 x 73 cm**

à partir de

**1190€****► Bloc-porte**

Âme pleine. Parement chêne massif.  
Incrustation 100 % pierre naturelle.  
Porte épaisseur 40 mm. Charnières  
invisibles. Serrure magnétique. Poignée  
assortie non fournie (voir pages 160/161).

**► Huisserie**

Huisserie KM1 de 72 mm à 110 mm.  
Coloris bi-matière.

**► Finition**

Chêne brossé.

**► Pose**

Début ou fin de chantier.

**► Infos techniques**

Dimensions de réservation maçonnerie  
à prévoir dans la cloison :

Pour obtenir les dimensions totales  
du bloc-porte, ajoutez :  
Hauteur : + 6,1 cm – Largeur + 10,6 cm.

**Portes Réservation**

204 x 73 cm &gt; 208 x 79 cm

204 x 83 cm &gt; 208 x 89 cm

204 x 93 cm &gt; 208 x 99 cm

Bloc-porte cloison de 72 mm	H. 204 x L. 73 cm	G : 30040374* D : 30040393*	1190 €
	H. 204 x L. 83 cm	G : 30040070* D : 30040375*	1220 €
	H. 204 x L. 93 cm	G : 30040377* D : 30040376*	1250 €
Porte seule poignée coquille et tire-doigt. KIT A.	H. 204 x L. 73 cm	30040071*	995 €
	H. 204 x L. 83 cm	30040378*	1005 €
	H. 204 x L. 93 cm	30040379*	1065 €
Porte seule poignée coquille - tire- doigt et condamnation. KIT B.	H. 240 x L. 73 cm	30040072*	995 €
	H. 240 x L. 83 cm	30040073*	1005 €
	H. 240 x L. 93 cm	30040074*	1065 €
Porte seule	H. 240 x L. 73 cm	30040380*	945 €
	H. 240 x L. 83 cm	30040381*	955 €
	H. 240 x L. 93 cm	30040075*	1015 €

FABRICATION  
FRANÇAISEÂme  
pleine**NOUVEAU**

Produit

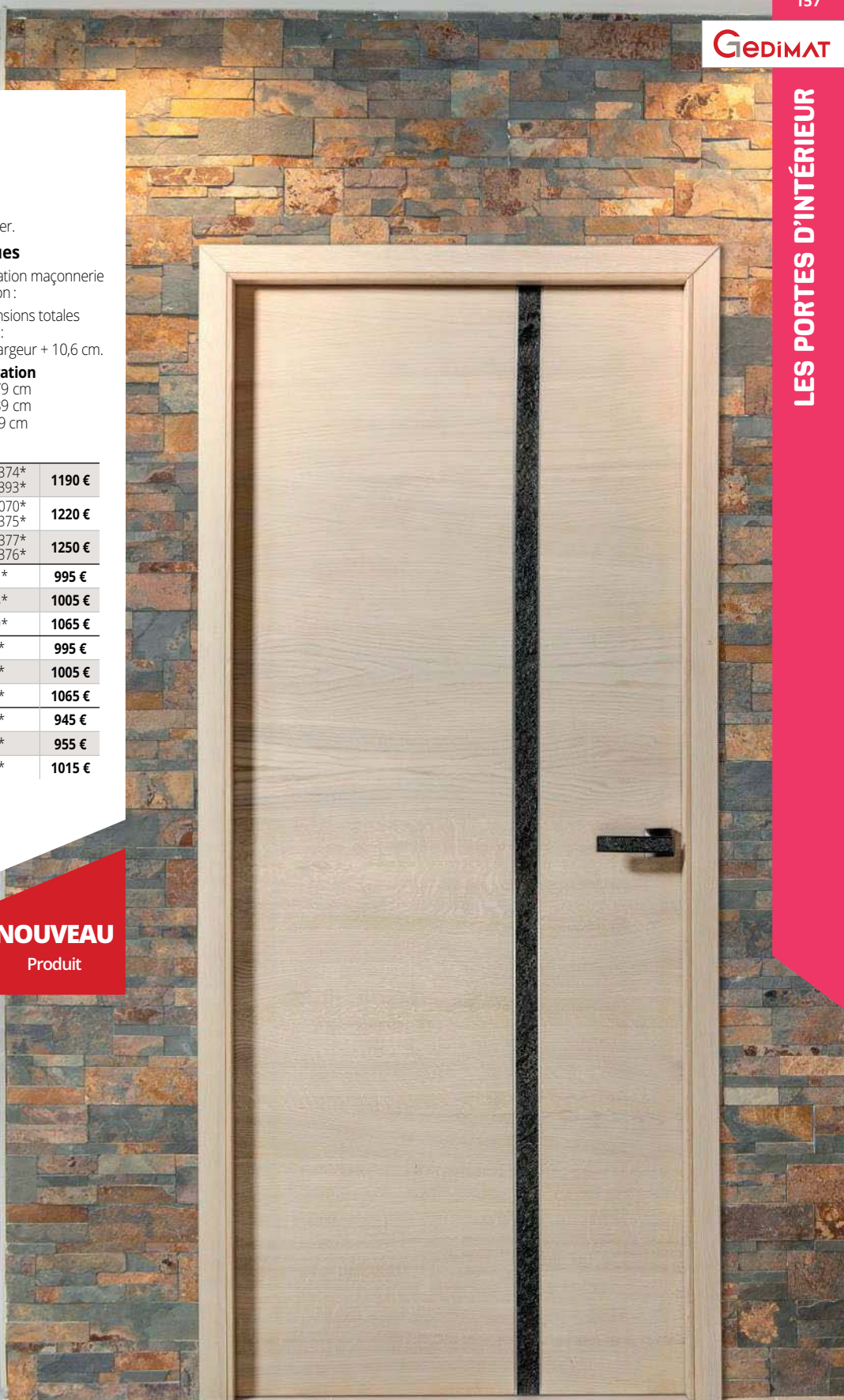



### BLOC-PORTE FEU

Modèle Feu EI30 (1/2 h) et Feu EI60 (1 h). Conception à chant droit (EI30 : épaisseur 40 mm – EI60 : épaisseur 56 mm). Joint intumescent posé.

Serrure de sûreté 1 point avec axe à 50 mm posée sans trou de garniture. Garanti par procès-verbal d'essai. Poignée vendue séparément (voir pages 160 à 161).

#### ► Huisserie

Pour EI30 : résineux prépeint 66 x 54 mm.  
Pour EI60 : bois dur à peindre 78 x 54 mm avec joints intumescents posés.

#### ► Finition

Panneaux de fibres prépeints.



### BLOC-PORTE ISOPHONIQUE

Modèle Feu EI30 (1/2 h), acoustique 29, 30 et 39 dB. Conception à chant droit. Joint balai doubles lèvres en partie basse. Gâche posée avec serrure de sûreté 1 point à barillet (3 points en 39 dB). Poignée vendue séparément (voir pages 160 à 161).

#### ► Huisserie

Pour EI30 : résineux prépeint 66 x 54 mm avec joint d'étanchéité 3 côtés.

#### ► Finition

Panneaux de fibres prépeints.

#### ► Infos techniques

Pour obtenir les dimensions totales du bloc-porte, ajoutez :  
Modèle Feu EI30 (1/2 h) et Feu EI60 (1 h) :  
En hauteur + 4,6 cm  
En largeur + 8,2 cm



### BLOC-PORTE STABLE ISOLANT

Domaine d'utilisation : communication entre pièce chaude et froide (cave, cuisine et garage, etc.). À recouvrement. Âme isolante. Porte épaisseur 40 mm. Ferrage 3 fiches de 70 mm. Joint balai double lèvres posé en partie basse. Serrure 3 points 1 coffre à relevage de béquille axe à 50 mm. Cylindre non fourni. Poignée vendue séparément (voir pages 160 à 161).

#### ► Huisserie

Résineux prépeint 66 x 54 mm avec joint d'étanchéité 3 côtés posé.

#### ► Pose

Pose traditionnelle. Section 66 x 54 mm.

#### ► Finition

Panneaux de fibres prépeints.

#### ► Infos techniques

Pour les dimensions totales du bloc-porte, ajoutez :  
hauteur + 4,2 cm, largeur + 6,3 cm.

## ► Comparez & choisissez !

### BLOC-PORTE FEU

Feu EI 30 (1/2 h) avec serrure	H. 204 x L. 63 cm	G : 25290219 D : 25290202	185 €
	H. 204 x L. 73 cm	G : 25290233 D : 25290226	196 €
	H. 204 x L. 83 cm	G : 25290257 D : 25290240	209 €
	H. 204 x L. 93 cm	G : 25290271 D : 25290264	228 €
	204 x 146 cm 2 vantaux inégaux (930 + 530 mm non montés)	D : 27272145	515 €
Feu EI 60 (1 h) avec serrure	H. 204 x L. 73 cm	G : 23744929 D : 23744912	384 €
	H. 204 x L. 83 cm	G : 23744943 D : 23744936	405 €
	H. 204 x L. 93 cm	G : 23744967 D : 23744950	439 €
Feu EI 30 (1/2 h) porte seule	H. 204 x L. 73 cm	25334593	91 €
	H. 204 x L. 83 cm	25334609	99 €
	H. 204 x L. 93 cm	25334616	109 €

### BLOC-PORTE ISOPHONIQUE

29 dB	H. 204 x L. 73 cm	G : 26432847 D : 26432809	271 €
	H. 204 x L. 83 cm	G : 26432823 D : 26432816	280 €
	H. 204 x L. 93 cm	G : 26432960 D : 26432953	319 €
30 dB stable climat II	H. 204 x L. 83 cm	G : 26432830 D : 26432731	375 €
	H. 204 x L. 93 cm	G : 26432786 D : 26432793	395 €
39 dB serrure 3 points	H. 204 x L. 83 cm	G : 26432755 D : 26432748	490 €
	H. 204 x L. 93 cm	G : 26432779 D : 26432762	530 €

### BLOC-PORTE STABLE ISOLANT

Climat B. Coef. Up : 1,1 W/m²K.	H. 204 x L. 73 cm	G : 25280838 D : 25280845	305 €
	H. 204 x L. 83 cm	G : 25280852 D : 25280869	320 €
	H. 204 x L. 93 cm	G : 27859568 D : 27859575	345 €
Climat C. coef. Up : 1,1 W/m²K.	H. 204 x L. 73 cm	G : 27859582 D : 27859599	370 €
	H. 204 x L. 83 cm	G : 27859605 D : 27859612	395 €
	H. 204 x L. 93 cm	G : 27859629* D : 27859636*	405 €

### SEUIL À LA SUISSE

Longueur : 0,95 m recoupable. À poser sur bloc-porte technique à performance (isophonique ou isolant)

**Bois exotique rouge**  
24489379 **21 €**  
**Aluminium**  
26406923 **29 €**

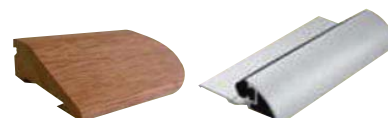



### BLOC-PORTE PALIÈRE STABLE 40 dB

Feu EI30, acoustique 40 dB. Stable Climat II. Conception à chant droit. Rainure basse avec joint balai double lèvres posé. Serrure 3 point 3 coffres (sans trou de garniture) et gâche posées. Poignée vendue séparément (voir pages 160 à 161).

#### ► Huisserie

Pour EI30 : bois résineux prépeint 66 x 54 mm avec joint d'étanchéité 3 côtés posé.

#### ► Finition

Panneaux plans prépeints (à personnaliser)

#### ► Infos techniques

Pour les dimensions totales du bloc-porte, ajouter : hauteur + 4,6 cm, largeur + 8,2 cm.

Climat II. Coef. Up.=2.0.

H. 204 x L. 73 cm	G : 30005042 D : 30005041	379 €
H. 204 x L. 83 cm	G : 30005044 D : 30005043	389 €
H. 204 x L. 93 cm	G : 30005046 D : 30005045	425 €



### BLOC-PORTE PALIÈRE MODERNA HORIZON

Feu EI30 (1/2 h), acoustique 40 dB. Stable Climat II. Conception à chant droit. Rainure basse avec joint balai doubles lèvres posé. Serrure 3 points 3 coffres sans trou de garniture et gâche posées.

#### ► Huisserie

Pour EI30 : bois résineux prépeint 66 x 54 mm. Joint d'étanchéité 3 côtés posé.

#### ► Finition

Panneaux postformés prépeints à personnaliser. Poignée vendue séparément (voir pages 160 à 161).

Climat II. Coef. Up.=2.0.

H. 204 x L. 73 cm	G : 30008413 D : 30008412	530 €
H. 204 x L. 83 cm	G : 30008415 D : 30008414	540 €
H. 204 x L. 93 cm	G : 30008417 D : 30008416	565 €



### VILLARS

« L'alliance du bois et de l'acier ». Structure bois armé, chants bois. Épaisseur : 52 mm. Parement acier (tôle galvanisée + primaire époxy). 4 paumelles de 140 mm. Joint isophonique spécial feu à lèvres sur huisserie. Serrure 3 points. Bloc-porte composite isolant feu, thermique et acoustique.

#### 204 x 83 cm

G : 20469030 / D : 20469047 **965 €**

#### 204 x 93 cm

G : 20469054 / D : 20469061 **965 €**

Quincaillerie anodisée. Ton champagne. 21638022 **54 €**



#### À SAVOIR

- Coupe-feu 1/2h
- Isolante
- Affaiblissement acoustique 35 db

**1 SAN DIEGO**

Garniture en alu sur plaques courtes. Entraxe 165 mm. Carré 7 mm.

**▶ L'ensemble****Finition argent**

BS 24775366 **5,10 €**  
 BC 24775380 **8,10 €**  
 BCY 24775373 **5,10 €**

**Finition champagne**

BS 24775397 **5,90 €**  
 BC 24775410 **8,10 €**  
 BCY 24775403 **5,90 €**

**Finition blanc pur**

BS 25134018 **7,10 €**  
 BC 25134032 **9,10 €**  
 BCY 25134025 **7,10 €**

**2 BLOIS**

Zamac acier chromé. Entraxe de 165 mm.

**▶ L'ensemble**

BS 23561489 **7,10 €**  
 BC 23561502 **8,20 €**  
 BCY 23561496 **7,10 €**

**3 IBIZA**

Garniture en alu sur plaques longues. Entraxe 195 mm. Carré 7 mm. Finition argent.

**▶ L'ensemble**

BS 25061956 **10,20 €**  
 BC droit 25061970 **13,20 €**  
 BC gauche 25061987 **13,20 €**  
 BCY 25061963 **10,20 €**

Finition chromée satiné.

BS 26367675 **16,90 €**  
 BC 26367699 **20,50 €**  
 BCY 26367682 **16,90 €**

**4 SAN DIEGO**

Garniture en alu sur plaques longues. Entraxe 195 mm. Carré 7 mm. Finition champagne.

**▶ L'ensemble**

BS 25061994 **13,20 €**  
 BC 25062014 **17,30 €**  
 BCY 25062007 **13,20 €**

**5 MANHATTAN**

Plaque acier. Zamac. Entraxe 195 mm. Finition nickelé satiné.

**▶ L'ensemble**

BS 24759816 **20,50 €**  
 BC 24759823 **22 €**  
 BCY 24759830 **20,50 €**

**6 ATLANTA**

Garniture en alu sur plaques longues. Entraxe 195 mm. Carré 7 mm. Finition aspect inox. Carré à montage rapide.

**▶ L'ensemble**

BS 24062916 **20,50 €**  
 BC 24062930 **28,50 €**  
 BCY 24062923 **20,50 €**

**7 TETRA**

Inox mat. Entraxe de 195 mm.

**▶ L'ensemble**

BS 25162974 **23,50 €**  
 BC 25162998 **26,50 €**  
 BCY 25162981 **23,50 €**

**8 TOKYO**

Garniture en alu sur plaques longues (entraxe 195 mm) ou courtes (entraxe 165 mm). Carré 7 mm. Carré à montage rapide.

**▶ L'ensemble**

Finition argent.

BS 24062947 **23,50 €**  
 BC 24062961 **29,60 €**  
 BCY 24062954 **23,50 €**

Finition aspect inox.

BS 24062978 **22,50 €**  
 BC 24062992 **29,60 €**  
 BCY 24062985 **22,50 €**

**9 VERONA**

Garniture en alu sur plaques longues. Entraxe 195 mm. Carré 7 mm. Finition argent. Carré à montage rapide.

**▶ L'ensemble**

BS 24062855 **27,60 €**  
 BC 24062879 **33,70 €**  
 BCY 24062862 **27,60 €**

**10 TOULON**

Garniture en alu sur plaques longues. Entraxe 195 mm. Carré 7 mm. Finition noir mat. Carré à montage rapide.

**▶ L'ensemble**

BS 29109692 **40,50 €**  
 BC 29109715 **50,80 €**  
 BCY 29109708 **40,50 €**



Les produits comportant ces logos disposent d'une garantie de 10 ans sur le fonctionnement mécanique et sont fabriqués en Europe.

**▶ Les types de poignées magnétiques axe 40 mm à clé**

**BCY**  
 Plaque avec trou de cylindre de sûreté. Pour porte d'entrée ou porte de service.

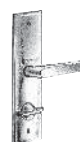

**BC**  
 Avec verrou de condamnation. Pour wc et salle de bains.



**B**  
 Pour une porte de communication.



**BS**  
 Entrée de clé. Pour une chambre.

**▶ Les serrures****Serrure magnétique axe 40 mm à clé**

Coffre acier embouti. Tête acier bouts ronds. Système magnétique à pêne rétractable. Gâche plate acier. 7 mm, entraxe 70 mm. 1 clé. Fer satiné. Silence de fonctionnement, pas de pêne en saillie. 28938095 **19,95 €**

**Serrure magnétique axe 40 mm à condamnation**

Coffre acier embouti. Tête acier bouts ronds. Système magnétique à pêne rétractable. Gâche plate acier. 7 mm, entraxe 70 mm. Fer satiné. Silence de fonctionnement, pas de pêne en saillie. 28938088 **19,95 €**

**Serrure magnétique axe 40 mm bec de cane**

Coffre acier embouti. Tête acier bouts ronds. Système magnétique à pêne rétractable. Gâche plate acier. Carré 7 mm. Fer satiné. Silence de fonctionnement, pas de pêne en saillie. 28938071 **19,95 €**

**▶ HOPPE Quick-FitPlus****Sans vis, sans outils !**

Gagnez encore plus de temps au montage avec le nouveau système HOPPE Quick-FitPlus. Les rosaces de béquille et les rosaces à entrée de clé sont adhésives et les poignées de porte sont simplement à assembler. Toute la garniture est montée intégralement sans vis et sans outil, sur une porte lisse et nettoyée avec le chiffon fourni. Aucune préparation de la porte n'est nécessaire. Ce nouveau système s'adapte sur les portes standards équipées de serrures standards.



Nettoyer la porte et coller la rosace



Insérer la poignée et assembler



Coller la rosace à l'entrée de clé tout simplement

**Ensemble de plaques rectangulaires**

HOPPE Quick-FitPlus. Inox mat, adhésives. Entraxe de perçement 70 mm.

**L'ensemble**

BS 26806747 **19,99 €**  
 B 26806730 **19,99 €**  
 BC 26806761 **33,70 €**  
 BCY 26806754 **19,99 €**



# LES POIGNÉES / SUR ROSACE

## ► Les types de poignées



**BC**  
Avec verrou de condamnation :  
wc et salle de bains.



**BS**  
Entrée de clé :  
pour une chambre.



**BCY**  
Avec trou de cylindre de sûreté,  
pour porte d'entrée ou porte  
de service.



**ROSACE BS  
CARRÉ**



**ROSACE BS  
RONDE**

**Carré à montage  
rapide**

**Quick-FitPlus**

### 1 IBIZA

Zinc chromé/mat

#### ► L'ensemble

**IBIZA 27906149 28,50 €**

#### ► Rosaces

Zinc chromé/mat  
**BS 27906125 10,20 €**  
**BCY 27906101 10,20 €**  
**BC 27906170 21,90 €**

### 2 MALTE

Zinc chromé/mat

#### ► L'ensemble

**MALTE 27906156 35,70 €**

#### ► Rosaces

Zinc chromé/mat  
**BS 27906125 10,20 €**  
**BCY 27906101 10,20 €**  
**BC 27906170 21,90 €**

### 3 MARIBOR

Garniture en alu sur rosaces.  
Finition aspect chromé satiné.

#### ► L'ensemble

**BS 27522035 13,20 €**  
**BC 27522059 16,30 €**  
**BCY 27522042 13,20 €**

### 4 UTRECHT

Garniture en inox sur rosaces.  
Finition inox mat

#### ► L'ensemble

**BS 27522097 13,20 €**  
**BC 27522110 20,40 €**  
**BCY 27522103 13,20 €**

### 5 MANHATTAN

Zamack Nickelé Satiné. Béquille.

#### ► L'ensemble

**B 24759779 19,90 €**

#### ► Rosaces

**BS 27603475 7,10 €**  
**BC 27603499 9,95 €**  
**BCY 27603482 7,10 €**

### 6 MEDIUM

Inox mat. Béquille.

#### ► L'ensemble

**B 25162950 20,40 €**

#### ► Rosaces

**BS 23555785 7,10 €**  
**BC 23555808 15,30 €**  
**BCY 23555792 7,10 €**

### 7 TRONDHEIM

Garniture Quick-FitPlus en inox  
sur rosaces (montage sans outil).  
Finition inox mat.  
Carré à montage rapide.

#### ► L'ensemble

**BS 24775434 20,40 €**

#### ► Rosaces pour béquille

**BS 24775441 9,70 €**

#### ► Rosaces carrées adhésives

**B 24775489 9,70 €**  
**BS 24775458 9,70 €**  
**BC 24775472 30,50 €**  
**BCY 24775465 9,70 €**

### 8 DENVER

Garniture en inox sur rosaces.  
Finition inox mat.  
Carré à montage rapide.

#### ► L'ensemble

**BS 24063173 23,50 €**  
**BC 24063197 36,80 €**  
**BCY 24063180 23,50 €**

### 9 TRONDHEIM

Garniture en inox sur rosaces.  
Finition inox mat.  
Carré à montage rapide.

#### ► L'ensemble

**BS 24233620 25,50 €**  
**BC 24233644 39,90 €**  
**BCY 24233637 25,50 €**

### 10 LECCE

Garniture en alu sur rosaces.  
Finition laiton chromé/alu aspect inox mat.  
Carré à montage rapide.

#### ► L'ensemble

**BS 27522004 28,60 €**  
**BC 27522028 37,80 €**  
**BCY 27522011 28,60 €**

### 11 TOKYO

Garniture en alu sur rosaces.  
Finition aspect inox.  
Carré à montage rapide.

#### ► L'ensemble

**BS 24063005 39,50 €**  
**BC 24063029 47 €**  
**BCY 24063012 39,50 €**

### 12 CAPRI

Garniture Quick-FitPlus en laiton  
sur rosaces (montage sans outil).  
Carré 7 mm.  
Finition chromé/inox mat.

#### ► L'ensemble

**B 24775960 42,90 €**

#### ► Rosaces pour béquille

**24775441 9,70 €**

#### ► Rosaces carrées adhésives

**B 24775489 9,70 €**  
**BS 24775458 9,70 €**  
**BC 24775472 30,60 €**  
**BCY 24775465 9,70 €**

### 13 TOULON

Garniture en alu sur rosaces.  
Carré 7 mm. Finition noir mat.  
Carré à montage rapide.

#### ► L'ensemble

**BS 29109661 37 €**  
**BC 29109685 43 €**  
**BCY 29109678 37 €**

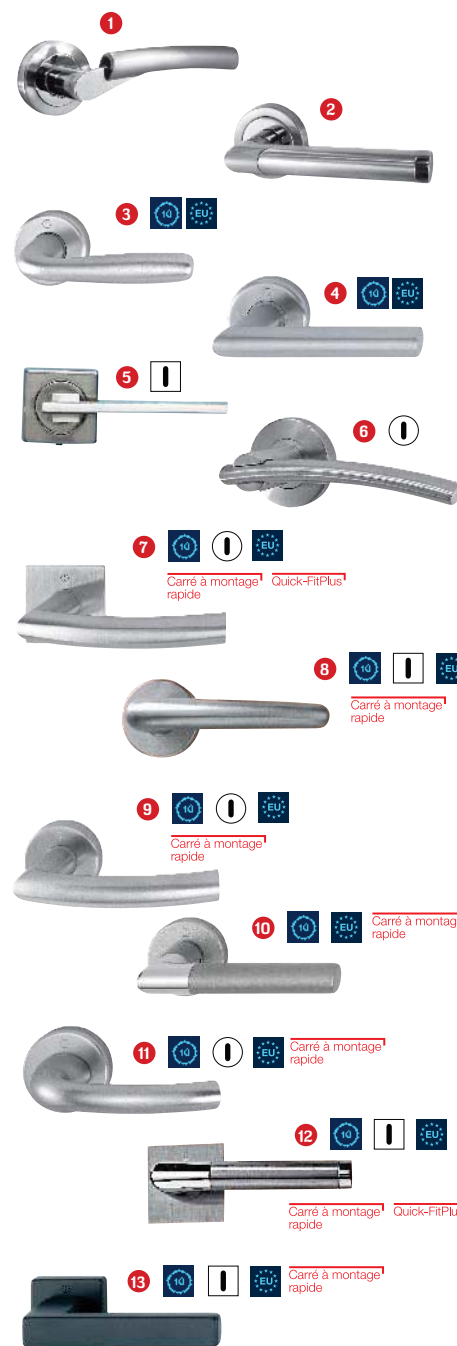

## ► Kit hublot

Pour porte d'épaisseur de 40 mm. Hublot rond Ø 300 mm aluminium thermolaqué. Coloris gris titane. Verre feuilleté dépoli. Épaisseur 5 mm. Un joint d'étanchéité. Notice de pose. Montage par vissage à l'aide de plots. Poignée vendue séparément.

**Le kit : 24498111 151 € - Le kit posé : 215 €**



### LES VITRAGES\*

*Pose possible de vitrages sur nos portes en atelier. Possibilité d'obtenir sur commande d'autres gammes techniques complètes éco certifiées. N'hésitez pas à nous consulter !*



## ► Butoirs de portes



### Butoir à poser

Pratique, plus besoin de fixation  
au sol. Butoir en acier/béton.  
Diam. : 65 mm. Haut. : 75 mm  
**25162943 6 €**



### Cylindrique

Ø 37 mm. H. 45 mm.  
Avec vis et cheville.  
Inox mat.  
**24775328 19 €**



### Butée de sol et plinthes

Aluminium. Avec vis  
et cheville. Nickelé satiné.  
41 mm.  
**27859896 8 €**

**NOUVEAU**

Produit



## ESSENTIAL BATTANTE 50

**À fleur de cloison, elle offre une parfaite fusion avec le mur.**

La gamme Essential a été développée proposant les portes de la ligne à battant, ou un système de portes à fleur de cloison. La porte ne nécessite pas de couvre-joints et dispose de charnières escamotables réglables sur 3 axes. Elle se confond parfaitement avec le milieu environnant offrant une parfaite fusion avec le mur.

### ► Bloc-Porte

Porte à fleur de cloison pour plaques de plâtre, épaisseur 72 mm ou 100 mm. Cette porte à fleur de cloison est idéale pour des cloisons en plaques de plâtre de toutes épaisseurs. Elle se compose d'un châssis en aluminium extrudé brut permettant la fixation à la cloison sans présenter de microfissures, d'un panneau de porte à âme creuse prépeint, de charnières escamotables de couleur grise réglables sur les trois axes et d'une serrure magnétique. Le joint est de couleur blanche prépeinte.

### ► Panneau

Âme creuse d'épaisseur 50 mm, châssis en bois et panneau alvéolaire, placage de MDF de 4 mm. Finition panneau standard : prépeint.

Les portes peuvent être peintes, laquées ou tapissées, présentant une finition identique à celle qui orne déjà la pièce ou qui a été choisie pour les murs.

### ► Dimensions

#### Dimensions standards :

Largeur 600-700-800-900-1000 mm. Hauteur 2030 mm

#### Dimensions spéciales :

Largeur 600-700-800-900-1000 mm.

Hauteur de 1800 à 2700 mm, pas de 10 mm

Modèle à poussant Gauche - Droit / Modèle à tirant Gauche - Droit.

**Se renseigner en magasin.**

**SCRIGNO®**

## 1 GAGNEZ DE LA PLACE

AVANT

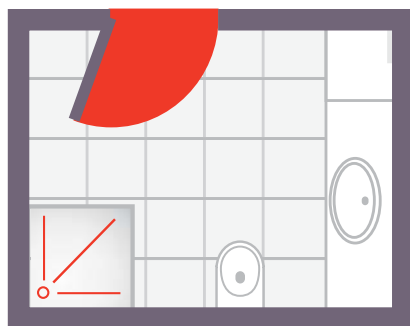

**Espace perdu !  
Solution traditionnelle**

Avec des blocs-portes.  
Espace non utilisable.

APRÈS

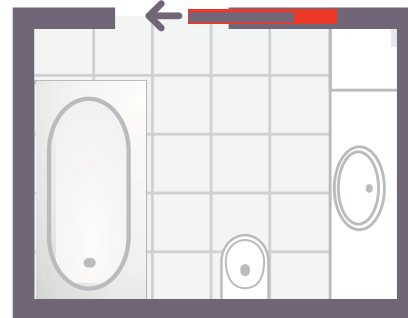

**Espace gagné !  
Solution innovante**

Avec des portes coulissantes.  
Toute la surface est disponible.

## 2 LES MATÉRIAUX

Ici tout est possible !

Le bois, le métal, le verre, la porte vitrée, le miroir et l'association harmonieuse de ces différents matériaux : métal et verre pour une porte d'atelier, grand panneau-miroir pour une porte coulissante à galandage dérobée.

Certains panneaux de portes peuvent être isoplanes et recouverts du même décor que le mur : la porte devient invisible.

## 3 INSTALLATION

### LA PORTE À GALANDAGE

Le vantail, guidé par un rail intégré au sol et par un système de chariot roulant dans un rail en partie supérieure, entre dans un cadre intégré à la cloison. Ce cadre, ou plutôt structure métallique, s'insère dans une cloison en plaque de plâtre. La porte peut bien entendu être à double vantail. Le galandage est alors des deux côtés de l'ouverture ou un galandage double.

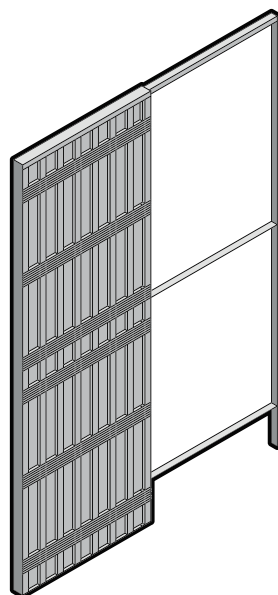

### LA PORTE COULISSANTE EN APPLIQUE

Simple à poser à condition de respecter avec le plus de précision possible l'aplomb du vantail et l'horizontalité des rails, la porte coulissante est dite « en applique » parce qu'en position ouverte elle coulisse le long de la cloison.

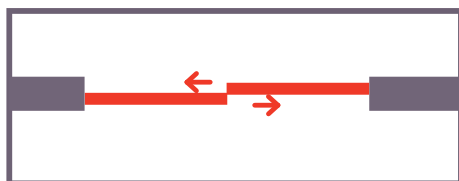
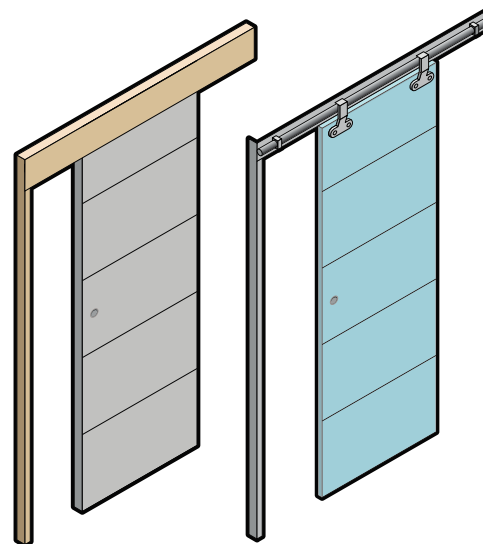

#### ► En baie

Ouverture plus spacieuse que les portes traditionnelles. Module l'espace selon les envies et les occasions.

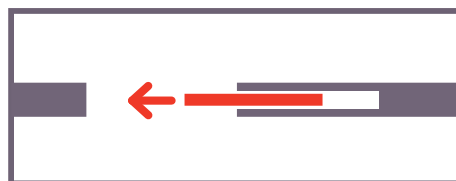

#### ► En galandage

L'espace sans contrainte. Particulièrement adapté aux séparations suspendues. Les vantaux sont dissimulés dans l'épaisseur de la cloison avec un caisson à galandage. Ce système permet de meubler les 2 côtés de la cloison.

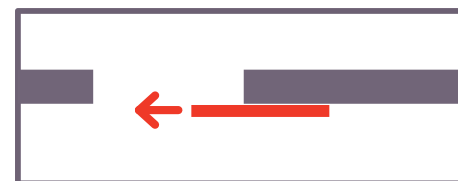

#### ► En dégagement latéral

Accès intégral à l'ouverture du passage car la séparation coulisse devant le pan de mur.



## VERRIÈRE DIAMANT ALTITUDE NOIR MAT

Modèle verrière 3 traverses verticales.  
Vitre feuilletée claire et décor panneau noir.



## PORTE ATELIER ADAPTABLE POUR CHÂSSIS À GALANDAGE

Structure aluminium laqué noir.  
Panneaux mélaminé noir 16 mm.



## SÉPARATION SUSPENDUE SOGALSLIDER®

Méridien verre clair gris anthracite (VCG).  
Montants Épure naturel satiné (9).

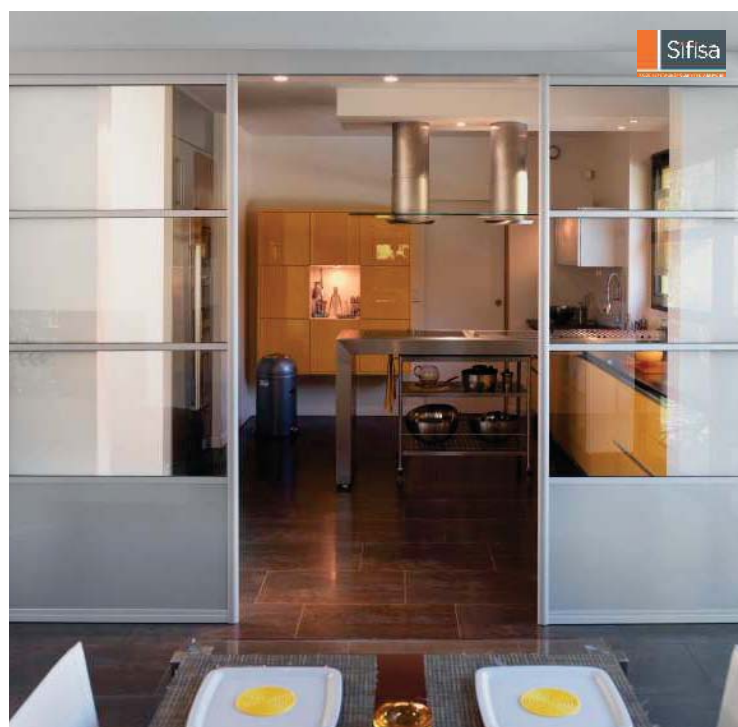

## SÉPARATION SÉSAME

2 vantaux en verre laqué métallisé aluminium et vitre claire avec 3 traverses coordonnées.  
Profil Smart en aluminium anodisé gris.

## CHÂSSIS SILLAGE INITIAL

### ► Descriptif technique

Châssis à galandage conçu pour cloisons à ossature métallique avec plaques de plâtre. Épaisseur cloison finie : 95 et 100 mm. Rail en aluminium extractible breveté. Chariots Luxe avec roulements à billes garantissant un coulissement silencieux et durable. Assemblage simple et rapide. Repères de pose facilitant la mise en œuvre. Réglage de l'ouverture de la porte breveté. Guide bas de porte compatible avec toutes les rainures du marché.

### ► Habillage bois pin brut pour châssis sillage

27857489 **100 €**

### ► Habillage mdf enrobé blanc pour châssis sillage

27857496 **100 €**

### ► Kit de rehausse pour pose sur sol brut

27857465 **35 €**

### ► Kit de transformation double vantail

Permet de réaliser des châssis pour porte double dans de multiples configurations : doubles vantaux égaux ou inégaux.

**Pin brut 27857502 130 €**  
**MDF enrobé 27857472 130 €**

### ► Kit d'ouverture synchronisée double vantail

27857458 **100 €**

### ► Amortisseur de fermeture

Anti pince doigts. Prend en charge automatiquement la fermeture de la porte en douceur et sans bruit. De 730 à 1 430 mm.

27857519 **60 €**



		RÉSERVATION	SYSTÈME COULISSANT***	
Porte simple	H. 204 x L. 63 cm	H. 212 x L. 131 cm	27857403	240 €
	H. 204 x L. 73 cm	H. 212 x L. 151 cm	27857410	245 €
	H. 204 x L. 83 cm	H. 212 x L. 171 cm	27857427	255 €
	H. 204 x L. 93 cm	H. 212 x L. 191 cm	27857434	265 €
Porte double	H. 204 x L. 126 cm (2 x 63 cm)	H. 212 x L. 253.6 cm	(1)	
	H. 204 x L. 146 cm (2 x 73 cm)	H. 212 x L. 293.6 cm	(1)	
	H. 204 x L. 166 cm (2 x 83 cm)	H. 212 x L. 333.6 cm	(1)	
	H. 204 x L. 186 cm (2 x 93 cm)	H. 212 x L. 373.6 cm	(1)	

(1) Un châssis deux vantaux est composé de deux châssis complétés (en option) d'un kit d'ouverture synchronisé et/ou d'amortisseurs.

\*\*\* Prix donné sans la porte.



**CHÂSSIS DOORTECH**Le châssis  
204 x 73 cm**279€**Caisson acier galvanisé  
assemblé prêt à poser**CHÂSSIS DOORTECH**► **Descriptif technique**

Système pour porte en bois d'épaisseur 40 mm. Convient pour parois en plaque de plâtre. Épaisseur cloison finie 100 mm. Convient pour porte de 73, 83 et 93 cm de large et portes doubles. Attention chaque porte doit être usinée dans notre atelier.

► **Kit d'habillage à finir**

En koto recoupable.

**Dim. 70 à 90 cm** 24497718 **80 €****Dim. 120 à 160 cm** 24497725 **90 €**► **Kit couvre-joint plat à finir****Châssis simple** 26955261 **40 €****Châssis double** 26955278 **50 €**

		RÉSERVATION	SYSTÈME COULISSANT***
Porte simple	H. 204 x L. 73 cm	H. 214 x L. 151 cm	24497732 <b>279 €</b>
	H. 204 x L. 83 cm	H. 214 x L. 171 cm	24497749 <b>299 €</b>
	H. 204 x L. 93 cm	H. 214 x L. 191 cm	24497756 <b>319 €</b>
Porte double	H. 204 x L. 126 cm	H. 214 x L. 252 cm	24497763 <b>610 €</b>
	H. 204 x L. 146 cm	H. 214 x L. 292 cm	24497787 <b>610 €</b>
	H. 204 x L. 166 cm	H. 214 x L. 332 cm	24497800 <b>689 €</b>

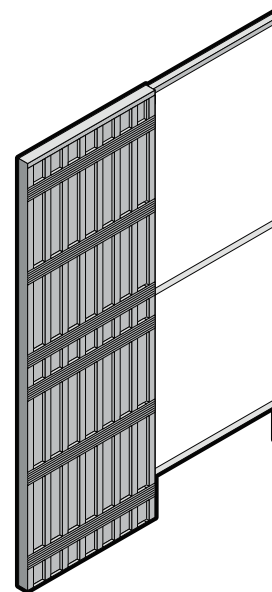
**AMORTISSEUR DE FERMETURE SLOW**

Système pour la fermeture freinée de la porte coulissante jusqu'à 35 kg. Facile et rapide à installer aussi bien sur le vantail déjà installé que sur les produits à poser. Invisible de l'extérieur.

**Le kit complet** 27240496 **79 €****KIT D'HABILLAGE 2 EN 1 MDF PRÉPEINT POUR CHÂSSIS À GALANDAGE DOORTECH**

Avec traverse, rail longueur 2 m recoupable, bandeau bois cache-rail prépeint blanc, montant de butée permettant la pose éventuelle d'une garniture à condamnation, couvre-joint et accessoires complets de coulissement.

Convient pour les châssis largeur 60 à 90 cm. Pour double vantail, utiliser 2 kits.

Parachèvement par notre atelier (mortaise pour pose de garniture et rainurage en partie basse). Prévoir un délai, nous consulter.

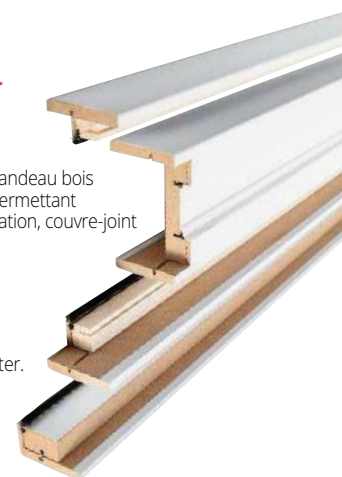
**Kit complet (sans porte)** 27611951 **110 €**



## CHÂSSIS À GALANDAGE

Châssis à galandage à amortisseurs hydrauliques de fermeture et d'ouverture.

Hauteur : 2040 mm. Sabot de fixation universel fourni pour un réglage en hauteur sur sol brut ou fini.

Guide bas monté sur caisson : rapide à monter, sans perçage au sol. Montant spécifique en U pour accompagnement à la pose de la plaque de plâtre. Repères sur le montant pour fixation des plaques de plâtre par vis.

Montage facile du rail haut et accès au démontage simple pour toute intervention après la pose. Déclencheurs d'amortisseurs pré-positionnés d'usine dans le rail. Kit d'habillage prépeints blanc inclus avec traverse haute démontable facilement en cas de besoin d'accès au rail après la pose, ou remplacement de la porte.

Épaisseur pour cloison fini 100 mm. Compatible pour âme pleine.

		RÉSERVATION	SYSTÈME COULISSANT***	
Porte simple	H. 204 x L. 63 cm	H. 212 x L. 134 cm	29381586*	350 €
	H. 204 x L. 73 cm	H. 212 x L. 154 cm	29381593*	375 €
	H. 204 x L. 83 cm	H. 212 x L. 174 cm	29381609*	395 €
	H. 204 x L. 93 cm	H. 212 x L. 194 cm	29381616*	415 €

Double amortisseur  
de série (ouverture  
et fermeture)



**CHÂSSIS  
COULISSANT  
ÉPURE**

à partir de

**399€**
**NOUVEAU**

Produit

**CHÂSSIS COULISSANT ÉPURE**

Système pour porte en bois d'épaisseur 40 mm. Châssis affleurant à la cloison, prémonté avec coffre ajouré. Amortisseur de fermeture anti pince-doigt. Épaisseur cloison finie 95 et 98 mm. Châssis sans habillage de finition. Rails en aluminium. Double joint assurant l'amortissement de la porte. Ralentisseur à l'ouverture. Livré sans porte.

		RÉSERVATION	SYSTÈME COULISSANT	
Porte simple	H. 204 x L. 73 cm	H. 212 x L. 153 cm	30042280	399 €
	H. 204 x L. 83 cm	H. 212 x L. 173 cm	30042281	409 €
	H. 204 x L. 93 cm	H. 212 x L. 193 cm	30042282	429 €
Porte double	H. 204 x L. 103 cm	H. 212 x L. 213 cm	30042283*	449 €
	H. 204 x L. 126 cm	H. 212 x L. 253,7 cm	30042284*	579 €
	H. 204 x L. 146 cm	H. 212 x L. 293,7 cm	30042285*	609 €

\* Délai : consultez votre magasin.



**KIT PORTE COULISSANTE  
STANDARD VERRE DÉPOLI  
LUMYS**

**469€**

Le kit

Kit comprenant :

- ▶ Porte en verre sécurit dépoli 4 lignes horizontales transparentes, Ép. 8 mm.
- ▶ Rail coulissant et bandeau cache rail en aluminium. Pinces de fixation et poignée bâton de maréchal en inox.

Dimension porte : 204 x 83 cm.

28884255 **469 €**



## KIT COULISSANT SILLAGE CONFORT

à partir de

# 159€

le kit

Kit recoupable en largeur. Prêt à poser ou à peindre. Ensemble des profils bois blanc RAL 9010. 1 amortisseur et 1 ralentisseur intégrés au rail en aluminium. Montant de réception recoupable en hauteur. Bandeau de finition du rail haut avec coupes d'onglets intégrées. Joints amortisseurs sur montant de réception. Compatible avec serrure à crochet. Fourni sans la porte.

### KIT CONFORT

Bandeau + rail + ralentisseur + amortisseur  
30042278 **159 €**

### KIT ACCESS

Bandeau + rail  
30042277 **149 €**

### OPTION

Montant de réception + profil de finition  
30042279 **65 €**

**NOUVEAU**  
Produit



## KIT COULISSANT PRÊT À PEINDRE + RAIL BANDEAU ALU BLANC

### Comprenant :

Porte âme alvéolaire.  
Ép. 40 mm. Panneaux décor MDF  
Ép. 3 mm. Cadre bois type sapin  
section 38 x 32 mm.  
Recto/verso identique.  
Réversible tirant droit/tirant  
gauche. Compatible châssis  
à galandage.  
2 poignées rondes finition gris  
métallisé montées.  
Rail bandeau alu blanc.  
Recoupable.  
Sans amortisseur.  
Pour porte bois et atelier.

### ► Le Kit

Porte 204 x 83 cm + tapée 1,86 m.  
30044448 **110 €**

### ► Rail Optirail

Rail Optirail + bandeau alu blanc à  
peindre 2,07 m.  
30040369 **85 €**



### HABILLAGE HUISSERIE BLANC À PEINDRE

Panneaux en MDF.  
Enrobé d'un papier décor.  
Emboîtable à recouper en kit.  
Extensible et ajustable.

#### Kit composé de :

- 2 profils verticaux de 2,20 m,
- 1 profil horizontal de 1 m,
- 4 profils d'angle verticaux de 2,20 m,
- 1 profil d'angle horizontal de 2,20 m à recouper,
- 1 adaptateur MDF de 1 m x 0,025 m et 1 de 0,050 m.

2 possibilités de montage :  
coupe à angle droit ou à 45°.

28826576 **65 €**

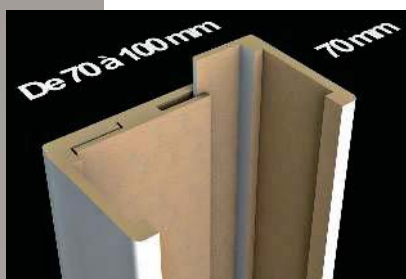

### FERMETURE À CROCHET POUR PORTE COULISSANTE

Pour porte d'épaisseur 35 à 55 mm.  
Inox finition brossé.  
Axe de poignée 60 mm.  
Encastrement barillet diam. 22 mm.  
Axe de centrage platine : 60 mm.  
Hauteur : 70 mm. Largeur : 29 mm.  
Épaisseur : 1,5 mm.

28826590 **58 €**

## ► Accessoires

### LES GARNITURES ET PIÈCES DE FINITION

Poignée cuvette ronde

#### Laiton

Sans serrure 28278634 **30 €**  
Avec serrure 28278627 **60 €**

#### Chromé satiné

Sans serrure 28278610 **40 €**  
Avec serrure 28278603 **70 €**

#### Chromé satiné

Sans serrure 27522127 **19 €**  
Serrure à condamnation 27522141 **39 €**  
Serrure à clef 27522134 **34,90 €**



Garantie 10 ans



Garantie **10 ANS**

### RAIL APPARENT INOX

Rail inox longueur 2 m. Pinces de fixation et roulement. Pour porte bois.  
Panneau ép. 40 mm. Finition métal inox naturel

29315833 **240 €**

**VU**  
DANS LE  
PROJET  
P. 16-17

### RAIL TP80

Rail anodisé longueur 2 m. Chariots, butées et butoirs en caoutchouc avec vis de serrage, étriers. Guide de bas de porte avec vis et cheville. Poids maximum 80 kg. Système en applique.

Le kit 21078668 **50 €**

Équerre de fixation 21078606 **1,50 €**



## Pourquoi installer une verrière pour votre intérieur ?

### LES 3 RAISONS PRINCIPALES

#### 1 SÉPARER UNE PIÈCE sans l'isoler

La verrière permet de délimiter les espaces de votre choix en les rendant plus intimistes tout en conservant une connexion avec les autres pièces.

#### 2 APPORTER DE LA LUMIÈRE dans la cuisine

Le vitrage laisse passer la lumière, contrairement à une cloison pleine. Vous apportez à vos espaces de la profondeur sans bloquer la lumière naturelle, vous gagnez en luminosité et en chaleur dans votre intérieur.

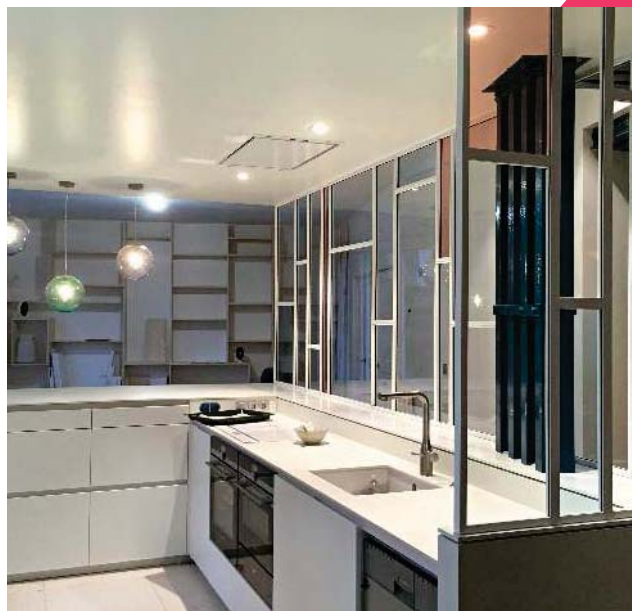

#### 3 DONNER DU CACHET à une pièce

Si vous souhaitez créer un esprit loft épuré et élégant ou un esprit industriel plus typé avec de l'authenticité, les verrières vous permettent d'architecturer l'espace à votre guise.

Les ensembles vitrés offrent une perspective importante en rendant vos pièces plus spacieuses.

Vous pouvez opter pour l'aluminium qui confère sobriété et élégance ou l'acier pour son charme et son caractère

## Quels sont les avantages d'une verrière d'intérieur ?

#### ► Simplicité de mise en œuvre

Possibilité de cloisonner facilement sans gros œuvre, si vous optez pour une séparation fixe sol-plafond.

Réalisation d'un muret en placo ou brique si vous installez une verrière.

Si vous cassez une cloison pour installer une verrière vous pouvez utiliser un habillage de cloison pour dissimuler les découpes.

#### ► Personnalisable

Vous pouvez opter pour un produit standard personnalisable en positionnant des petits bois, ou une réalisation sur mesure adaptée à votre projet et choisir votre coloris.

#### ► Modularité

Composer votre intérieur en associant des verrières, en y intégrant une porte battante ou une porte suspendue pour créer un passage entre 2 pièces.

#### ► Convient à tous types d'espaces

Votre ensemble vitré s'adapte aussi bien aux petits qu'aux grands espaces.

#### ► Bonne acoustique

Grâce au vitrage épais et sécuritaire feuilleté, on obtient un bon niveau acoustique comparable à celui d'une cloison brique plâtrière.





**VU**  
DANS LE  
PROJET  
P. 10-11

**ACCESS CLASSIC**

Verrière aluminium profil 28 x 28 mm. Prémontée en atelier. Disponible sur stock. Véritable verre clair feuilleté 33/2 sécuritaire, Ép. 6 mm. Finition noir 2100 sablé. Fixations intégrées fournies.

**CLASSIC**

<b>Nombre de partitions (nombre de verres)</b>	2	3	4	5
<b>Largeur fabrication en mm</b>	782	1 159	1 536	1 913
<b>Finition</b>	Noir 2100 sablé	Noir 2100 sablé	Noir 2100 sablé	Noir 2100 sablé
<b>Hauteur 1 198 mm</b>	28892298 <b>279 €</b>	28892304 <b>399 €</b>	28892311 <b>529 €</b>	28892328 <b>659 €</b>
<b>Kit d'habillage pour cloison placo ép. 72 mm (recto/verso pour 4 côtés fournis).</b>	28890638 <b>109 €</b>	28890645 <b>128 €</b>	28890652 <b>148 €</b>	28890669 <b>168 €</b>

Profil de finition (se clipse sur profil côté de la verrière). Longueur 1,198 m. 28890676 : **18,50 €**

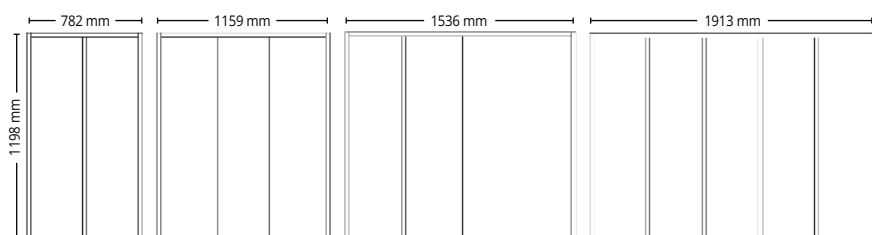

**KIT « PETIT BOIS » ALUMINIUM**

Petit bois/partition (à coller des 2 côtés, après la pose de la verrière, recto/verso fournis). Le lot de 2 pour 1 partition 30004044 **27 €**

Exemple de dispositions : verrière avec 4 petits bois.

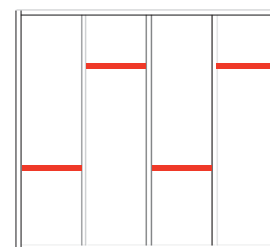

► **Tarif aluminium sur mesure** (15 jours ouvrés)

Les cotes à transmettre sont les cotes de clair (trou) dans lequel va se positionner la verrière. Elles sont réalisées avec un jeu de 2,5 mm de chaque côté ainsi que sur le haut et le bas. Soit au total 5 mm sur les côtés et 5 mm sur la hauteur pour une verrière montée en pose tunnel, sauf si demande spécifiques. Fixations intégrées fournies.

**Finitions 1**



□ Verrière livrée montée  
▣ Verrière livrée en kit à monter

**VERRIÈRE CHÂSSIS FIXE STRUCTURE ALUMINIUM, VERRE CLAIR FEUILLETÉ SÉCURITAIRE, PROFIL 28 MM X 28 MM, FIXATIONS INTÉGRÉES INCLUSES**

Hauteur verrière jusqu'à (en mm)	Largeur verrière jusqu'à (en mm)											
	Tarif avec profils en finition 1											
Nombre de partitions (verres)	500	800	1 100	1 300	1 500	1 700	1 900	2 100	2 400	2 800	3 200	
600	223 €	273 €	383 €	450 €	498 €	542 €	622 €	744 €	811 €	917 €	1133 €	
800	237 €	290 €	406 €	477 €	528 €	574 €	659 €	788 €	860 €	972 €	1201 €	
1 000	251 €	307 €	430 €	505 €	559 €	609 €	699 €	836 €	911 €	1030 €	1273 €	
1 200	266 €	326 €	456 €	536 €	593 €	645 €	741 €	886 €	966 €	1092 €	1349 €	
1 400	282 €	345 €	483 €	568 €	628 €	684 €	785 €	939 €	1024 €	1158 €	1430 €	
1 600	307 €	375 €	525 €	617 €	716 €	780 €	895 €	1070 €	1167 €	1320 €	1630 €	
1 800	329 €	402 €	563 €	662 €	768 €	836 €	960 €	1148 €	1252 €	1416 €	1748 €	
2 000	353 €	432 €	604 €	710 €	824 €	897 €	1030 €	1231 €	1343 €	1518 €	1875 €	
2 200	378 €	463 €	648 €	761 €	884 €	962 €	1104 €	1320 €	1440 €	1628 €	2011 €	
2 400	406 €	496 €	695 €	816 €	948 €	1032 €	1184 €	1416 €	1545 €	1746 €	2157 €	
2 600	435 €	532 €	745 €	876 €	1016 €	1107 €	1270 €	1519 €	1657 €	1873 €	2313 €	

## PORTE ALUMINIUM STER

Porte suspendue avec structure en Aluminium, profils 38 x 28 mm couleur Noir 2100 Sablé. Poignées barrette à coller, tire-doigt monté. 2 partitions vitrées pour la porte largeur 730 mm, 3 partitions vitrées pour la 830 et 930 mm de largeur. Soubassement hauteur 900 mm en panneau mélaminé de 12 mm. Verre feuilleté sécuritaire 33/2 de 7 mm. Porte compatible avec tous les galandages standards du marché.

**204 x 73 cm** (2 partitions)  
29315734 **199 €**  
**204 x 83 cm** (3 partitions)  
29315741 **269 €**  
**204 x 93 cm** (3 partitions)  
29315758 **279 €**



## PORTE ACIER ELYTRE

Porte suspendue avec structure en acier. Cadre : profil en tube à ailette 34 x 35. Pareclose 12 x 12. Partitions : profil cornière 35 x 35, avec pareclose de 12 x 12 clipsée. Assemblage soudé. 2 vitres verticales. Tire-doigt cuvette sur les 2 montants de la porte. Vitrage feuilleté sécuritaire. Soubassement en panneau tôle acier ép. 15/10, hauteur 700 mm. Finition métal brut verni. Compatible châssis galandage.

**204 x 83 cm**  
30038750 **899 €**

NOUVEAU



## PORTE ALUMINIUM BATTANTE LOMBE

Porte battante avec structure en aluminium, profils du dormant 38 x 28 mm, de la porte 38 x 52 mm, en Noir 2100 Sablé. Assemblage de la structure par vis. Soubassement hauteur 900 mm en panneau mélaminé de 12 mm. 2 partitions vitrées en verre feuilleté sécuritaire 33/2 de 7 mm.

**Côtes hors tout du dormant :**  
Hauteur 2084 mm x largeur 896 mm, Serrure bec de cane, fermeture à clés.

**Côtes de la porte :** Hauteur 2040 mm x largeur 830 mm.  
G : 29315727 / D : 29315710 **899 €**



## RAILS ET MECANISMES POUR PORTES SUSPENDUES STER, VAIE ET ELYTRE

**Rail acier** en plat de 35 x 8 mm pour montage en applique. Galets acier montés sur roulements à billes. Réglable en hauteur. Butée avec amortisseurs. Finition : métal brut verni. Compatible portes suspendues aluminium ou acier (encombrement de 130 mm en hauteur).

Rail MVA acier équipé pour porte suspendue **Largeur 730** 30038747\* **359 €**  
Rail MVA acier équipé pour porte suspendue **Largeur 830** 30038748 **365 €**  
Rail MVA acier équipé pour porte suspendue **Largeur 930** 30038749\* **390 €**



**Rail en aluminium anodisé naturel** pour montage en applique avec un bandeau en aluminium laqué noir 2100 sablé et garnitures. Une butée fixe et une butée d'arrêt hydraulique. Compatible portes suspendues aluminium ou acier.

Rail OXA Equipé pour porte **Largeur 730** 29315765 **95 €**  
Rail OXA Equipé pour porte **Largeur 830** 28890836 **99 €**  
Rail OXA Equipé pour porte **Largeur 930** 29315772 **105 €**



## / GAMME ACCESS MECANIC & MECANICA ACIER

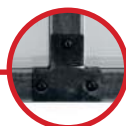

**MECANIC**  
avec vis +  
Ecrou

**MECANICA**  
avec vis  
des 2 cotés

## PORTE ALUMINIUM VAIE

Porte suspendue avec structure aluminium. Cadre : profil alu 38 x 28 mm. Assemblage de la structure par vis. Profil latéral en alu clipsé. Partitions composées par des plats rapportés. Tire-doigt cuvette sur les 2 montants de la porte. Disponible en vitrage transparent ou Opale (translucide). Verre sécuritaire 33.2. Finition : Noir 2100 sablé. Livrée sans rail.

**Vitrage transparent**  
**204 x 73 cm** 30038741\* **470 €**  
**204 x 83 cm** 30038742 **399 €**  
**Vitrage Opale (translucide)**  
**204 x 83 cm** 30038745\* **550 €**

NOUVEAU

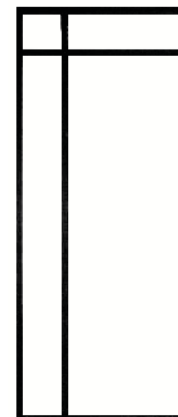

	VERRIÈRE MECANIC				VERRIÈRE MECANICA			
<b>Nombre de partitions (nombre de verres)</b>	2	3	4	5	2	3	4	5
<b>Largeur fabrication en mm</b>	790	1 170	1 550	1 930	790	1 170	1 550	1 930
<b>Finition</b>	Métal brut vernis mat	Métal brut vernis mat	Métal brut vernis mat	Métal brut vernis mat	Métal brut vernis mat	Métal brut vernis mat	Métal brut vernis mat	Métal brut vernis mat
<b>Hauteur 1 200 mm</b>	28892335 <b>539 €</b>	28892342 <b>709 €</b>	28892359 <b>879 €</b>	28892366 <b>1049 €</b>	28892373 <b>579 €</b>	28892380 <b>759 €</b>	28892397 <b>939 €</b>	28892403 <b>1109 €</b>

## KIT « PETIT BOIS » ACIER

Le lot de 2 pour 1 partition  
30004043 **25 €**

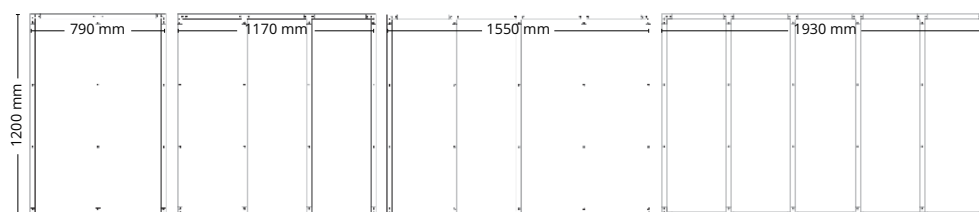

**VERRIÈRE ACIER SOUDÉ PREMIUM\***

Structure périphérique en cornière de 30 x 20 ép. 3 mm.

Partitions en té 30 x 30. Parcloses clipsées sur vis plots.

Perçages pour fixations de la verrière inclus sur les traverses hautes et basses pour fixation sur support. Vitrages sécuritaires 33/2 feuilletés.

Joints de vitrage en mousse imputrescible à cellules fermées.

Liaisons des soudures meulées avec finition acier patiné et protection par vernis mat.



**TARIF VERRIÈRES ACIER SOUDÉ STANDARDS**

Nombre de partitions (nombre de verres)	2	3	4	5
Largeur fabrication en mm	762	1 142	1 522	1 902
Finition	Métal brut vernis mat	Métal brut vernis mat	Métal brut vernis mat	Métal brut vernis mat
Hauteur 1 172 mm	587 €	769 €	907 €	994 €
Hauteur 1 370 mm	605 €	864 €	951 €	1037 €

Petit Bois plat de 30 à Rappoter Coller après parclosage : 30 € /petit bois (les 2 cotés)

Verre Opale 33/2 Sécuritaire (translucide) : + 10 %

Délai standard : 15 jours ouvrés

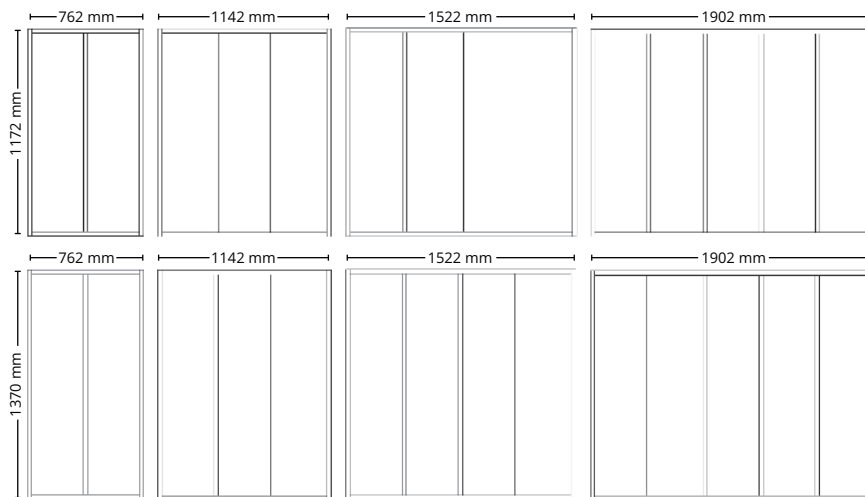

► **Tarif acier soudé sur mesure\***

Tarif avec profils en finition AC1	Largeur verrière jusqu'à (en mm)															
	400	600	800	1 000	1 200	1 400	1 600	1 800	2 000	2 200	2 400	2 600	2 800	3 000	3 200	
Nombre de partitions (verres)	1	2	2	3	3	4	4	5	5	6	6	7	7	8	8	
Hauteur verrière jusqu'à (en mm)	400	483 €	564 €	615 €	684 €	735 €	810 €	855 €	930 €	992 €	1062 €	1141 €	1268 €	1348 €	1446 €	1526 €
	600	506 €	599 €	653 €	734 €	788 €	874 €	923 €	1009 €	1075 €	1156 €	1238 €	1377 €	1460 €	1570 €	1652 €
	800	530 €	634 €	691 €	784 €	840 €	939 €	990 €	1089 €	1157 €	1250 €	1335 €	1486 €	1571 €	1693 €	1779 €
	1000	553 €	669 €	729 €	834 €	893 €	1004 €	1058 €	1168 €	1239 €	1344 €	1432 €	1595 €	1683 €	1817 €	1905 €
	1200	576 €	705 €	767 €	884 €	946 €	1069 €	1125 €	1248 €	1321 €	1438 €	1529 €	1704 €	1795 €	1941 €	2032 €
	1400	600 €	740 €	805 €	934 €	999 €	1133 €	1193 €	1327 €	1404 €	1533 €	1626 €	1813 €	1907 €	2064 €	2158 €
	1600	623 €	775 €	843 €	984 €	1052 €	1198 €	1260 €	1407 €	1486 €	1627 €	1723 €	1922 €	2019 €	2188 €	2285 €
	1800	646 €	810 €	881 €	1034 €	1104 €	1263 €	1328 €	1486 €	1568 €	1721 €					
	2000	669 €	845 €	919 €	1083 €	1157 €	1327 €	1395 €	1565 €							
	2200	693 €	881 €	957 €	1133 €	1210 €	1392 €	1463 €	1645 €							
	2400	716 €	916 €	995 €	1183 €	1263 €	1457 €	1530 €								
2600	739 €	951 €	1033 €	1233 €	1315 €	1521 €	1598 €									

**Finition AC1**

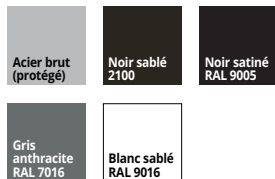

□ Verrière livrée montée avec vitrages à parcloser  
 ■ Verrière sur demande

### KIT PORTE DE PLACARD ATELIER + RAIL NOIR

Comprenant :

▶ 2 vantaux panneau mat noir PPSM Ép. 10 mm. Traverses verticales en relief collées sur face avant. Verre sécurité translucide dépoli blanc.

▶ Rail acier noir anti-corrosion

**2500 x 608 mm + rail 1,20 m**

29390526 **299 €**

Dont éco-taxe 2,30 €.

**2500 x 908 mm + rail 1,80 m**

29390533 **389 €**

Dont éco-taxe 3,70 €.

Ambiance réalisée avec le Kit de placard atelier et rail noir, 2500 x 908 mm.  
L'intérieur en placard modulaire p 187.  
Au sol les stratifiés Solid plus et Solid médium, catalogue Intérieur p 32.



**CLOISON ACIER NOIR**

Dim. 2430 x 880 x 25 mm.  
Acier traitement poudre polyester.  
Système de fixation U en haut de 25 mm.  
Fixation du bas avec 2 vérins.  
Utilisation en intérieur.  
Hauteur de réglage : 2 470 à 2 510 mm.

**Cubiste** 29376292 **280 €**  
**Alvéoles** 29376308 **280 €**  
Dont éco-taxé 1,75 €.

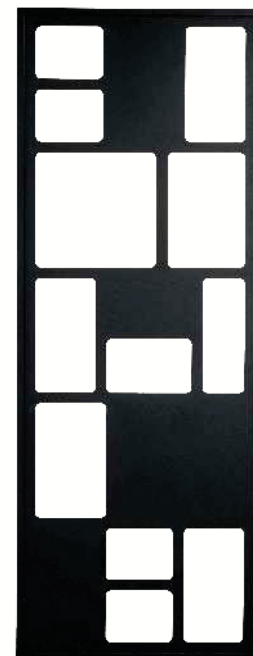

FABRICATION  
FRANÇAISE



INTÉRIEUR

## LES PLACARDS

LES COULISSANTS ..... 178

LES PLIANTS ..... 184

LES PIVOTANTS/BATTANTS ..... 184

LES DRESSINGS ..... 185

LES RANGEMENTS ..... 187

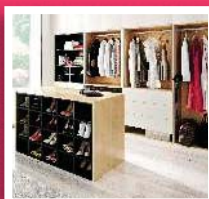

## LES COULISSANTS



100%  
sur mesure!

Sifisa

### MODÈLE DIVA

Ambiance Loft contemporain pour ce placard 3 vantaux en verre laqué brillant noir et verre laqué sérigraphié trompe-l'œil. Profil Esquisse en aluminium anodisé gris.



100%  
sur mesure!

Kazed

### MODÈLE GRUNGE

Ambiance Industriel – Collection Grunge. Configuration coulissante 2 vantaux avec un mixte de matière Miroir Argent et décor Bois Fumé brut. Profil Noir Mat. Collection avec mise à dimensions au millimètre.

## STRUCTURE MEZZO 3 VANTAUX

Structures DIVA (porte pleine) et SOPRANO (4 partitions). Ambiance maison de campagne pour ce placard 3 vantaux en panneaux décor cérusé et vantail central en miroir argent avec 3 traverses horizontales coordonnées. Profil SMART H en aluminium enrobé décor cérusé.



100%  
sur mesure!



## MODÈLE PANORAMIQUE

2 vantaux - 3 partitions inégales. Décor finition naturel satiné, verre laqué blanc et bois coffre.



## MODÈLE ATELIER

Montant Épure finition laqué noir (5). Remplissage noir (91) et verre sablé (VLT).



## MODÈLE PLATINE

Façade pan coupé platine  
Blanc mat. Vitre laquée  
blanc Artic.

**MODÈLE ALIZÉ**

8 finitions possibles.  
Exemple : modèle Alizé. 3 vantaux,  
finition chêne blanchi brossé.

**Portes Coulissantes**

Quincaillerie haut de gamme assurant un coulisage parfait et une fermeture totalement silencieuse. Raidisseur assurant une stabilité parfaite des panneaux. Livré avec amortisseur de fermeture. Habillage du rail haut et fileurs bois latéraux fournis assortis à la finition du vantail (en option). Cuvette ovale finition chromé, chromé satiné et blanc.

**Dimensions**

Hauteur de 1,20 m à 2,60 m et sur mesure.

**Vantaux**

De 40 cm à 1,10 m de large, par vantail.  
Possibilité d'aller jusqu'à 4 vantaux.

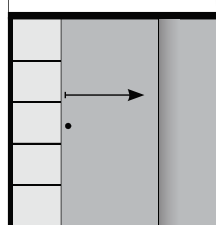

Rozière  
PORTES ET PLACARDS



SOGAL  
SOLUTIONS GÉNÉRALISTES

**MODÈLE IMPRESSION NUMÉRIQUE**

Porte de placard modèle origine. Montant listel naturel satiné (9).  
Impression numérique (gratte-ciel).



VU  
DANS LE  
PROJET  
P. 12-13

COULIDOR®  
Tous droits réservés

**MODÈLE SALON**

Diamant, argent brillant, décors chêne authentique gris.  
Option : coulisoft. Fermeture automatique des portes sans effort ni électricité avec le rail bas nivelable qui est la solution pour compenser les défauts de vos sols.

## VANTAUX MIROIR/ARGENT QUÉBEC

Pack 2 vantaux. Rails blancs.  
Miroir 4 mm.

**H. 250 x L. 120 cm**

27761342 **141 €**

Dont éco mobilier **2,80 €**



## PACK BUDGET

Vantaux blancs. Pack 2 vantaux. Profils blancs.  
Rail acier laqué. Ép. 10 mm.

**H. 250 x L. 120 cm**

**Blanc** 27761359 **70 €**<sup>(1)</sup>

**H. 250 x L. 153 cm**

**Blanc** 27761366 **81 €**<sup>(1)</sup>

**H. 250 x L. 180 cm**

**Blanc** 27761373 **95 €**<sup>(2)</sup>

**H. 120 x L. 120 cm**

**Spécial sous comble** 27860694 **69 €**<sup>(3)</sup>

Dont éco mobilier

(1) 2,80 € (2) 3,70 € (3) 1,30 €

**Garantie 10 ANS**  
ANTI-CORROSION



Pack budget  
spécial sous comble



## MODÈLE HAUSSMAN

Open pliante, miroir argent, 2 doubles panneaux, bâti et panneaux blancs.



## MODÈLE CORNEILLE

Ambiance Nuances de Gris. Collection Corneille. Configuration pliante 2 vantaux avec un mixte de décors Gris Galet, Gris Intense, et Blanc Mat. Profil en finition Alu Naturel. Collection avec mise à dimensions au millimètre.

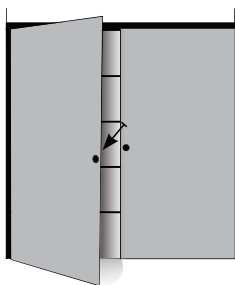

### Portes battantes

Huisserie type KM1 (cloison de 72 mm) pour pose fin de chantier.  
Conception lamellé massif 100 %, panneaux 3 plis massifs.  
Finition usine possible identique aux séries des portes.  
Poignées et boutons en option au choix.  
Charnières invisibles, amortisseurs de fermeture,  
poignées et bouton design. Bloc-placard fourni démonté.



100 %  
sur mesure!



COULIDOR®  
Travaux et d'espaces



Rozière  
PORTES ET PLACARDS

### MODÈLE PORTE PLACARD PIVOTANTE

Porte atelier pivotante, diamant atelier, 2 partitions/antracite sablé et vitre feuilletée dépolie.

### MODÈLE QUERCY

Essences et finitions disponibles :  
- chêne clair rustique,  
- chêne rustique antique patiné  
- hêtre finition naturel  
- épicéa brut.

### Dimensions

Réservations maçonnerie à prévoir pour placard ouvrant à la française sur huisserie KM1. Pose fin de chantier.

### Finition

Placards bois chêne ou hêtre. Conception lamellé massif 100 %, panneau 3 plis. Finitions en harmonie avec les portes de la gamme classique. Sur modèle Bora, vitrage laqué blanc ou différents modèles de miroirs possibles, nous consulter.

### Portes

H. 2,365 m  
H. 2,04 m  
L. 1 vantail 53 cm  
L. 1 vantail 63 cm  
L. 1 vantail 73 cm  
L. 2 vantaux 79,5 cm (maxi)  
L. 2 vantaux 40 cm (maxi)

### Réservation

> 2,41 m  
> 2,085 m  
> 60 cm  
> 70 cm  
> 80 cm  
> 1,66 m  
> 86,6 cm



### À SAVOIR

*Vous retrouverez les blocs-portes et les portes seules Quercy en page 156. D'autres modèles existent, n'hésitez pas à nous contacter !*





### DRESSING MURAL 3D

Décor chêne cendré

VU  
DANS LE  
PROJET  
P. 14-15



100%  
sur mesure!



-  BLANC ALPIN
-  GRIS CACHEMIRE
-  MÉLÈZE NATUREL
-  CHÊNE CENDRÉ
-  TOILE MINÉRAL
-  ONYX NERVURÉ

### DRESSING MODULAIRE 2D ADJUST

6 décors au choix



100%  
sur mesure!



### DRESSING EXCELLENCE

En linéaire.  
Décor acacia nature (24).  
Tiroirs face blanc brillant (GL1).



100 %  
sur mesure!



sogal

### DRESSING PERFECT MAT

Décor Blanc mat, chêne vicenza et  
compartiments noirs.



100 %  
sur mesure!



COULIDOR®  
Trends and designs



## RANGEMENT PLACARD MODULAIRE

Panneaux agglomérés mélaminés  
Ép. 18 mm. Décor chêne naturel scié.

### 1 Colonne

Base 2 compartiments. Fond 3 mm.

L 50 x P 52 x H 220 cm 29320745 **95 €**

L 75 x P 52 x H 220 cm 29320752 **105 €**

### 2 Tiroir

Panneaux de particules agglomérées,  
Ép. 18 mm, couverts de PVC gris. Fond  
en panneaux MDF 3 mm. Équipés de  
coulisses métalliques invisibles et d'un  
système de fermeture avec amortisseur.  
Système de poignées intégrées avec  
passe-main.

#### Grand tiroir

L 47,2 x P 50 x H 25,4 cm

50 cm 29320851 **45 €**

L 71,2 x P 50 x H 25,4 cm

75 cm 29320868 **49 €**

#### Petit tiroir (lot de 2)

L 47,2 x P 50 cm x H 15,8 cm

50 cm 29320820 **69 €** le lot de 2

L 71,2 x P 50 cm x H 15,8 cm

75 cm 29320837 **75 €** le lot de 2

### 3 Étagère (lot de 2)

L 47,2 x P 51,5 x H 1,8 cm

50 cm 29320790 **23,50 €** le lot de 2

L 71,2 x P 51,5 x H 1,8 cm

75 cm 29320806 **29 €** le lot de 2

### 4 Kit relevable de vêtements

75 cm 29320899 **79 €**

### 5 Tablette recoupable

L 220 x P 51,5 x H 1,8 cm 29320776 **39 €**

### Tringle + 2 supports latéraux

50 cm 29320981 **3,90 €**

75 cm 29320998 **4,50 €**

### 6 Extension d'angle + 5 tablettes

L 50 x P 52 x H 220 cm 29320882 **130 €**

### 7 Commode 4 tiroirs

4 tiroirs en panneaux de particules  
agglomérées, Ép. 18 mm, couverts  
de PVC gris. Fond en panneaux MDF 3 mm  
équipés de coulisses métalliques  
invisibles et d'un système de fermeture avec  
amortisseur système de poignées intégrées  
avec passe-main.

L 96, 2 x P 50 x H 67,8 cm 29320783 **210 €**

### Porte battante

#### ► Façade mélaminée laquée

Blanc.

L 50 x P 1,8 x H 210 cm 29320967 **69 €**

#### ► Façade miroir support panneau mélaminée

Gris.

L 50 x P 1,9 x H 210 cm 29320912 **85 €**

### Kit charnières clipsables

Comprenant :

- 3 charnières clipsables 165°

avec amortisseur intégré,

- 3 cales H=0.

Pour porte battante 29320943 **15 €**

### Poignée métal

Finition chromé brillant pour portes

battantes mélaminée laquée blanc.

27850565 **3,90 €**

Pour porte battante miroir 50 cm

uniquement. 29320950 **3,20 €**

### Façade coulissante laquée blanc

Pour armoire 150 cm.

L 75 x P 1,8 H 210 cm

29320974 **135 €**

### Rail haut/bas armoire

Pour armoire 150 cm

29320929 **99 €**

### Amortisseur porte coulissante

Adaptable aux portes  
coulissantes armoires 150 cm.  
29320936 **55 €**

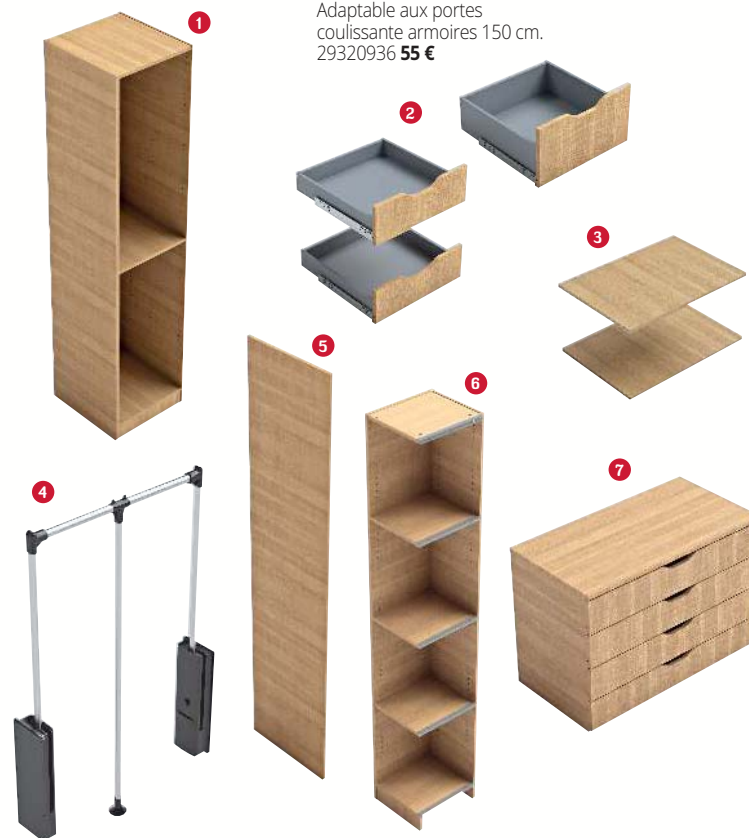



FABRICATION  
FRANÇAISE

## MODULE BASIC

Panneau de particules Ép. 15 mm, surfacé papier décor blanc. Colonne de 40 cm, 5 étagères, 1 barre de penderie recoupable de 80 cm.  
H. 187 x L.120 x P. 38 cm.

29351572 **51 €**

Dont 2 € d'éco mobilier.



FABRICATION  
FRANÇAISE

## RANGEMENT 1 COLONNE 1 RIDEAU

Panneau de particules Ép. 16 mm. Surface papier décor chêne flamand. Colonne de 43 cm, 5 étagères, 2 paniers tissus, 1 barre de penderie de 75,4 cm. 1 dessus, 1 joue, 1 fond, 1 rideau.  
H 200 cm x L 120 cm x P 54 cm.

27856987 **119 €**

Dont 3,70 € d'éco mobilier.



## KIT EXTENSIBLE

En mélaminé blanc de 120 à 200 cm. Ép. 18 mm. Comprenant : 2 colonnes de 40 cm de profondeur, 2 tubes de penderie de 120 cm, 2 tiroirs, caisson haut extension/hauteur totale 220 cm.

26863993 **136 €**

Dont 6,20 € d'éco mobilier.



## COLONNE 60 BLANC

Colonne de 60 cm, 5 tablettes. Ép. 15 mm. 2 tiroirs et un tube de penderie. 120 cm.  
H 180 x L 180 x P 40 cm.

26864006 **79 €**

Dont 2 € d'éco mobilier.



**VU**  
DANS LE  
PROJET  
P. 16-17

### TABLETTE HÊTRE

Lamellé collé. 1 bord arrondi.  
Longueur 2 m. Ép. 20 mm  
**Larg. 40 cm** 24915236 : **32,90 €**  
**Larg. 50 cm** 24915243 : **38,90 €**  
Dont éco mobilier 1,15 €



### TABLETTE CHÊNE

Lamellé collé. 1 bord arrondi.  
Longueur 2 m. Ép. 20 mm  
**Larg. 40 cm** 24914802 : **40,90 €**  
**Larg. 50 cm** 24914819 : **49,90 €**  
Dont éco mobilier 1,15 €



**VU**  
DANS LE  
PROJET  
P. 12-13

### TABLETTE PIN MARITIME MASSIF

1 bord arrondi. Ép. 21 mm. Long. 2,40 m.

L'unité :

**Larg. 25 cm** 24104395 **13,50 €**    **Larg. 45 cm** 24104418 **25,50 €**  
**Larg. 35 cm** 24104401 **18,90 €**    **Larg. 55 cm** 24104425 **30,90 €**  
Dont éco mobilier 0,48 €                      Dont éco mobilier 1,15 €

FABRICATION  
FRANÇAISE

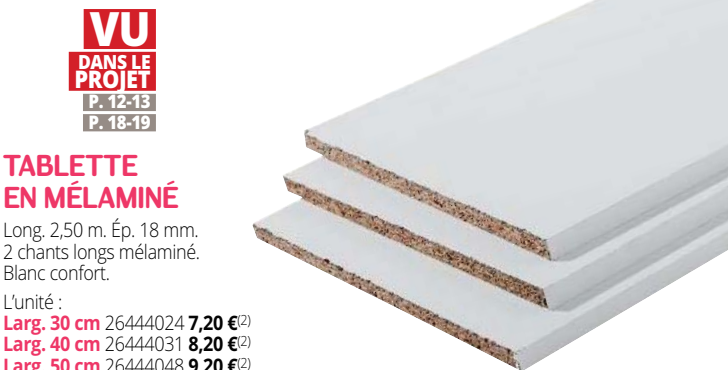

**VU**  
DANS LE  
PROJET  
P. 12-13  
P. 18-19

### TABLETTE EN MÉLAMINÉ

Long. 2,50 m. Ép. 18 mm.  
2 chants longs mélaminé.  
Blanc confort.

L'unité :

**Larg. 30 cm** 26444024 **7,20 €**<sup>(2)</sup>  
**Larg. 40 cm** 26444031 **8,20 €**<sup>(2)</sup>  
**Larg. 50 cm** 26444048 **9,20 €**<sup>(2)</sup>  
**Larg. 60 cm** 26444055 **11,90 €**<sup>(2)</sup>

Bande de chants thermocollante  
**5000 x 23 mm** 25093537 **7,40 €**<sup>(1)</sup> l'unité  
Dont éco mobilier (1) 1,21 € (2) 0,29 €

FABRICATION  
FRANÇAISE



**VU**  
DANS LE  
PROJET  
P. 12-13

### JOUE PRÉ-PERCÉE

Mélaminée non débouchante. Support : panneaux de particules. Ép. 18 mm x Larg. 50 cm x Long. 2,05 m.

L'unité :

**Blanc** 26444017 **21,10 €**  
Dont éco mobilier 0,29 €

FABRICATION  
FRANÇAISE



#### 1 CONSOLE DOUBLE

Blanc. Longueur 17 cm.  
Entraxe 3,2 cm.  
26627472 **1,95 €**

#### 2 CRÉMAILLÈRE DOUBLE

Blanc. Longueur 100 cm.  
Entraxe 3,2 cm.  
26627557 **4,50 €**

**VU**  
DANS LE  
PROJET  
P. 18-19



**VU**  
DANS LE  
PROJET  
P. 12-13

### TAQUET À ENFONCER

Taquet d'étagère plat à enfoncer.  
Diamètre 5 mm acier nickelé. Perçage préalable. Coque de 50 pièces.

24261135 : **3,60 €**



### TAQUETS PVC

Lot de 32 taquets de fixation en PVC.

Le lot

**Blanc** 24173421 **8,60 €**  
**Beige** 24173414 **8,60 €**  
**Gris** 25093476 **8,60 €**  
Dont éco mobilier 0,04 €



## INTÉRIEUR LES ESCALIERS

LES KITS ÉCONOMIQUES .....	192
LES STANDARDS PRÉ-MONTÉS .....	194
LES CONTEMPORAINS .....	196
LES HÉLICOÏDAUX .....	199
LES SUR MESURE .....	203
LES ESCAMOTABLES .....	206
LES TRAPPES .....	207
LES ESCALIERS EXTÉRIEURS .....	208
LES GARDE-CORPS .....	209

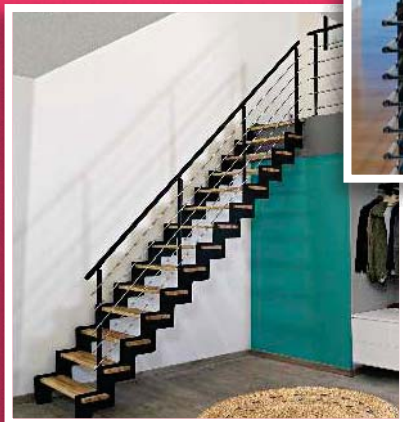

## INFOS PRATIQUES

### 1 LES FORMES DE L'ESCALIER

L'escalier droit fait passer d'un étage à l'autre directement. Il est dit gauche ou droite selon l'emplacement de la rampe.

Le quart tournant présente une partie des marches dans un sens différent du reste de l'escalier. Cette technique permet de gagner de la place et/ou de la hauteur.

À deux quart tournant, l'escalier se loge dans un espace réduit, un carré de deux mètres sur deux, voire moins.

L'hélicoïdal est en passe de résoudre la quadrature du cercle, puisqu'il se loge dans une trémie de diamètre de 2 m ou plus.

À noter que ces deux dernières formes peuvent être adossées à un angle.

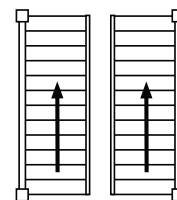

Escalier droit

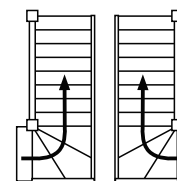

Escalier quart tournant

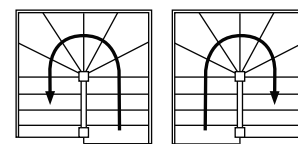

Escalier deux quart tournant

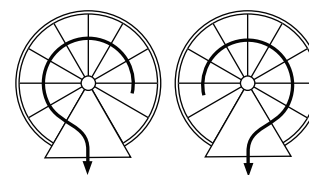

Escalier hélicoïdal

### 2 LES MATÉRIAUX

Sa majesté le bois est le principal matériau utilisé pour les escaliers, que ce soit pour les marches, pour le limon et pour la rampe.

Des escaliers plus modernes mettront en œuvre le métal, le verre (pour les marches) ou encore les associations bois/métal, métal/verre.

Sans oublier l'escalier en béton avec carrelage comme revêtement des marches.

### 3 MESURER L'ESPACE POUR LOGER L'ESCALIER

La principale difficulté pour mesurer l'espace consacré à l'escalier consiste à trouver le bon compromis entre hauteur de marche, giron et emprise de l'escalier.

La formule de Blondel  $2h + g$  permet de calculer facilement cette relation, où  $h$  est la hauteur de marche et  $g$  le giron. Cette formule permet de s'assurer que l'on reste dans une zone de confort à savoir 60 plus ou moins 4 (entre 56 et 64).

Exemple : la hauteur entre le sol bas et le sol du niveau supérieur est de 2,6 m. Ce chiffre est à diviser par la hauteur d'une marche (par exemple 18 cm, valeur considérée comme confortable) ce qui donne 14,4 arrondi à 15 marches. Avec un giron de 24 cm la formule de Blondel a pour résultat  $60 (2 \times 18 + 24)$ . Reste à calculer la longueur de l'escalier. Pour cela il faut multiplier le nombre de marches par le giron, ici  $15 \times 24$  soit 3,6 m.

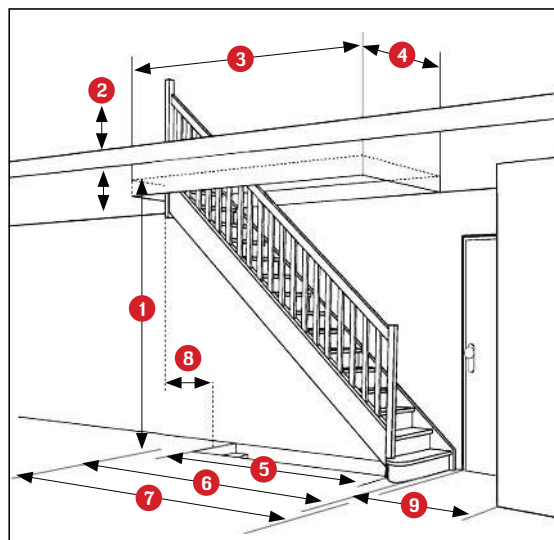
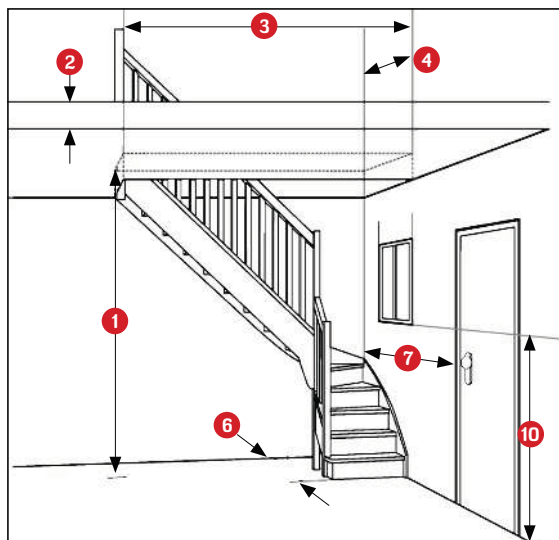

- 1 Hauteur à monter sol à sol fini 2 Épaisseur dalle 3 Longueur trémie finie 4 Largeur trémie finie 5 Longueur trémie sous-sol 6 Encombrement escalier  
7 Encombrement maximum 8 Décalage entre trémie sous-sol et trémie haute 9 Largeur 80 cm minimum 10 Allège fenêtre

#### CALCUL DU NOMBRE DE MARCHES D'UN ESCALIER

étage	hauteur		giron	2h+g	nombres de marches	longueur totale
	étage	marche				
260 cm	18 cm	24 cm	60 cm	15	360 cm	
270 cm	20 cm	24 cm	64 cm	14	336 cm	
280 cm	19 cm	24 cm	62 cm	15	360 cm	
290 cm	19 cm	24 cm	62 cm	16	384 cm	
300 cm	18 cm	24 cm	60 cm	17	408 cm	

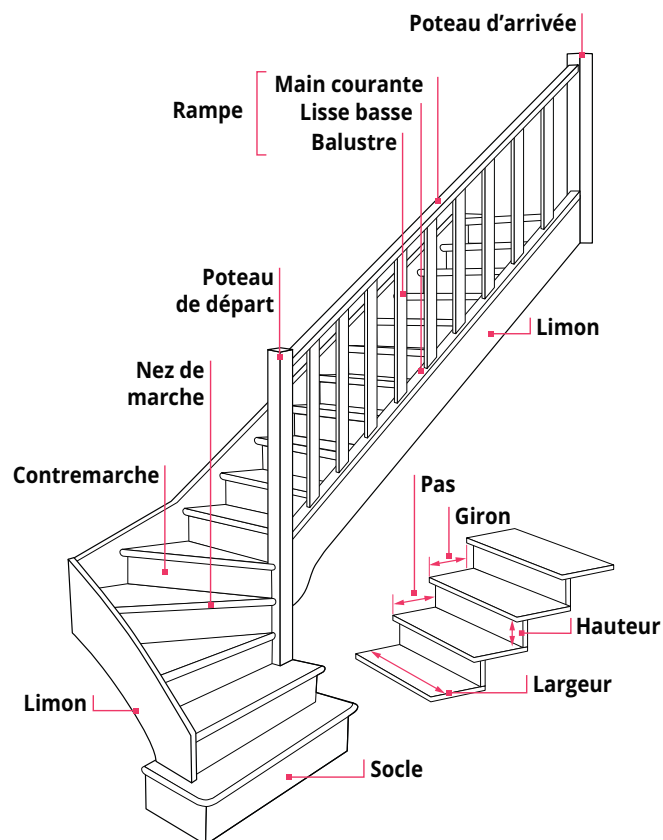

### 4 AUTRES ESCALIERS

L'escalier escamotable donne accès aux combles sans encombrer puisqu'il se range dans la trappe d'accès.

L'échelle de meunier est un escalier droit très raide, sans contremarche. En général, il donne accès à une mezzanine. Dans ce cas, il n'y a pas de trémie.

L'escalier à pas décalés, dit aussi à pas japonais est une sorte d'échelle de meunier dont chaque marche est tronquée une fois à droite, une fois à gauche. Cette technique permet d'obtenir un escalier très raide tout en facilitant (un peu) la montée. Le fait de ne prendre que des moitiés de marche permet de loger l'escalier dans des largeurs réduites.

# LES KITS ÉCONOMIQUES

## BERGEN

Escalier sapin en kit.

14 marches, largeur 80 cm. Marches et limons ép 31 mm. Rampe fuseau chanfreinée réversible droite ou gauche. Descriptif technique dans tableau ci-dessous.

L'escalier est livré avec une hauteur à monter de 2,75 m pour le droit et 2,75 m pour le ¼ tournant recoupable de 3 cm.

### Droit

**Sans rampe** 27545867 **295 €**  
**Avec rampe** 27545874 **390 €**

### ¼ Tournant

**Sans rampe**  
 G : 27545881/ D : 27545898 **360 €**  
**Avec rampe**  
 G : 27545904/ D : 27545911 **465 €**

### Socle recoupable pour surélever l'escalier

H 22 cm x L 90 cm  
 27545973 **65 €**

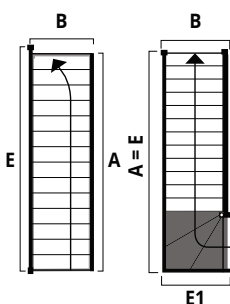

### DIMENSIONS

	DROIT	1/4 T
Hauteur à monter. Recoupable 3 cm.	2,75 m	2,75 m
Nombre de marches	14	14
<b>A</b> Longueur mini trémie	2,27 m	2,67 m
<b>A</b> Largeur mini trémie + rampe	0,90 m	0,90 m
<b>E</b> Encombrement au sol	2,72 m	2,80 m
Hauteur des marches	19,5 cm	19,5 cm
Largeur hors tout limon	0,85 m	0,85 m
<b>E1</b> Reculement	-	0,84 m
Giron	19,5 cm	19,5 cm

## ► Accessoires



### KIT GARDE-CORPS JURA

Hauteur 100 cm. Fuseaux chanfreinés.

**Longueur 1 m** 27545959 **145 €**  
**Longueur 2 m** 27545942 **202 €**  
**Longueur 3,20 m** 27545966 **294 €**

### KIT MAIN COURANTE

Pour les rampants sans angle ni continuité. Main courante de 2 m + 2 bouchons + 2 supports.

**Alu blanc** 24753029 **53 €**  
**Alu gris** 24057158 **56 €**  
**Alu noir** 24753036 **55 €**  
**Alu poli** 24753043 **66 €**  
**Pin massif brut** 24057165 **46 €**  
**Pin massif miel** 24057172 **61 €**



**ALU BLANC** **ALU POLI** **ALU GRIS**



**PIN BRUT** **ALU NOIR** **PIN MIEL**

### SUPPORTS DE MAIN COURANTE À VISSER

**Gris** 27545935 **7 €**  
**Noir** 27545928 **7 €**  
**Acier chromé**  
 27598177 **6,20 €**



### MAIN COURANTE

**Sapin 50 x 50**  
**2 m** 27545638 **20 €**  
**3,60 m** 27545645 **38 €**



### SUPPORT FIXATION POTEAU

27547441 **9 €**

### POTEAU SAPIN

70 x 70 Hauteur 1,20 m  
 27545614 **24 €**



à partir de

**360€**

sans rampe



### ÉCHELLE DE MEUNIER

#### Échelles de meunier sapin en kit 2 versions

Cottage medium.  
 Largeur 70 cm. 14 marches.  
 Section limons et marches 190 x 31 mm.  
 Hauteur à monter 3 m maxi.  
 Giron 16 cm.

**L'échelle** 24504287 **147 €**

#### Rampe à lisse comprenant :

1 lisse de 90 x 30 mm  
 + 1 lisse de 140 x 30 mm  
 + 3 montants de 90 x 30 mm.

**La rampe** 24504294 **66 €**

#### Cottage junior

Largeur 65 cm. 13 marches.  
 Section limons et marches 140 x 27 mm.  
 Hauteur à monter 2,80 m maxi.  
 Prof. des marches 14 cm.

**L'échelle** 24081450 **92 €**

#### Rampe à lisse comprenant :

2 lisses + 3 montants de 55 x 27 mm.  
**La rampe** 24081467 **35 €**





### TRADI ÉCO SAPIN

Escalier sapin droit ou  $\frac{1}{4}$  tournant. Kit économique avec rampe bois et contremarches.

Hauteur sol/sol : 280 cm.

Largeur 80 cm.

Profondeur 19 cm.

Giron 16 cm.

Hauteur marche 20 cm.

**Droit** 28891420 **309 €**

**$\frac{1}{4}$  tournant droit** 28891499 : **440 €**

**$\frac{1}{4}$  tournant gauche** 28891451 : **440 €**



### TRADI ÉCO HÊTRE

Escalier Hêtre droit ou  $\frac{1}{4}$  tournant. Kit économique avec rampe bois et contremarches.

Hauteur sol/sol : 280 cm.

Largeur 80 cm.

Profondeur 19 cm.

Giron 16 cm.

Hauteur marche 20 cm.

**Droit** 28891512 **569 €**

**$\frac{1}{4}$  tournant droit** 28891581 **666 €**

**$\frac{1}{4}$  tournant gauche** 28891543 **666 €**



# LES STANDARDS PRÉ-MONTÉS

## ESCALIERS STANDARDS PRÉ-MONTÉS SAPIN ET HÊTRE LAMELLÉ COLLÉ

Disponibles sur stock central.

2 modèles (droit, 1/4 tournant) ajustables en hauteur de 2680 à 2800 mm par recoupe de la première marche, et au-delà par ajout d'un socle.

- ▶ 2 essences (sapin et hêtre lamellé collé).
- ▶ Emmarchement avec contremarches.
- ▶ 1 rampe à poteaux bois et balustres bois pour les escaliers en sapin.
- ▶ 1 rampe à poteaux bois et lisses inox pour les escaliers en hêtre lamellé collé.
- ▶ Livrés prémontés, à l'exception des 3 premières marches balancées des 1/4 tournant en kit.

	ESCALIER SAPIN DROIT	ESCALIER HÊTRE DROIT	ESCALIER SAPIN 1/4 TOURNANT BAS	ESCALIER HÊTRE 1/4 TOURNANT BAS
Longueur mini trémie finie**	2350 mm	2370 mm	2550 mm	2400 mm
Largeur mini trémie finie**	850 mm	900 mm	850 mm	900 mm
Reculement de départ escalier	-	-	820 mm	820 mm
Reculement d'arrivée escalier	2570 mm	2850 mm	2550 mm	3046 mm
Largeur escalier (extérieur limon)	800 mm	850 mm	800 mm	850 mm
Hauteur à monter finie	2690 à 2720 mm	2800 mm	2690 à 2720 mm	2800 mm
Talon de scellement recoupable	20 mm	40 mm	20 mm	40 mm
Nombre de marches	13	13 + 1/2	13	13 + 1/2
Hauteur de marche	209 mm	200 mm	209 mm	200 mm
Giron	205 mm	205 mm	185 mm	205 mm

### ESCALIER DROIT SAPIN

Largeur 82 cm avec rampe. Recul 2,57 m.  
Trémie mini 85 cm x 2,35 m.  
Hauteur à monter 2,69 à 2,72 cm.  
13 marches. Giron 20,5 cm.  
Livré prémonté.

26442556 **483 €**



### ESCALIER SAPIN 1/4 TOURNANT BAS

Largeur 82 cm avec rampe. Recul 2,55 m.  
Trémie mini 85 cm x 2,55 m.  
Hauteur à monter 2,69 à 2,72 cm.  
13 marches. Giron 18,5 cm.  
Livré prémonté pour la volée droite et en kit pour les marches du 1/4 tournant.

**Droit** 26442501 **531 €**  
**Gauche** 26442518 **531 €**

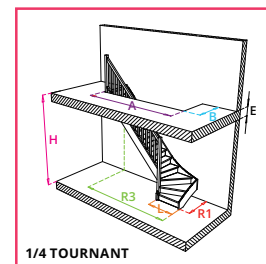
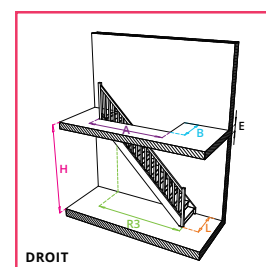
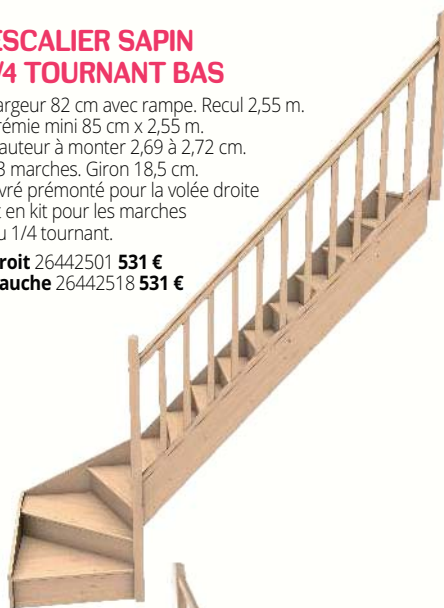

### ESCALIER DROIT HÊTRE AVEC RAMPE CONTEMPORAINE

Largeur 85 cm. Recul 2,65 m.  
Trémie mini 90 x 237 cm.  
13 marches. Giron 20,5 cm.  
Profondeur de la marche 22,5 cm.  
Hauteur de marche 20 cm.  
Recoupable de 4 cm.  
Livré prémonté.

29376049 **829 €**



### ESCALIER HÊTRE 1/4 TOURNANT AVEC RAMPE CONTEMPORAINE SOGEM

Largeur 85 cm. Recul 3,46 m.  
Trémie mini 90 x 240 cm.  
13 marches. Giron 20,5 cm.  
Profondeur de la marche 22,5 cm.  
Hauteur de marche 20 cm.  
Recoupable de 4 cm. Livré prémonté pour la volée droite en kit pour les marches du 1/4 tournant.

**Droit** 29376056 **899 €**  
**Gauche** 29376063 **899 €**



### SOCLE HÊTRE ET SAPIN

Adaptation en hauteur d'un escalier hêtre ou sapin.

**Hêtre** Hauteur 25 cm  
29376070 **120 €**  
**Sapin** Hauteur 20,9 cm  
26450384 **97 €**



- ▶ 60 modèles répartis en 4 formes (D, TB, TBD, U) et 6 hauteurs permettant de couvrir des hauteurs de 2 690 à 2 930 mm.
- ▶ 2 essences (bois exotique lamellé collé, hêtre lamellé collé).
- ▶ 2 emmarchements (avec ou sans contremarche).
- ▶ 2 rampes et garde corps (poteaux bois et balustres bois B17 ou poteaux bois et lisses inox brossé cadrées).

Suivant la norme française des escaliers DTU 36,3, la tolérance de hauteur de la première marche par rapport aux autres marches, une fois l'escalier posé, est de [-30;10] mm.

Les escaliers prédéfinis sont livrés avec un talon de scellement de + 20 mm pour faciliter le scellement sur sol non fini.

## 1 DROIT (D)

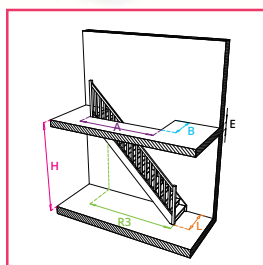

## 2 1/4 Tournant bas sans marche débordante (TB)

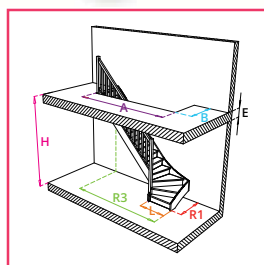

## 3 1/4 Tournant bas avec marche débordante (TBD)

**VU**  
DANS LE  
PROJET  
P. 6-7

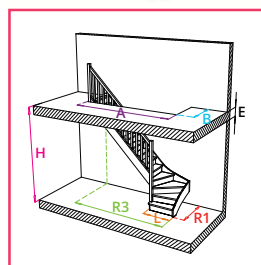

## 4 2/4 Tournant (U)

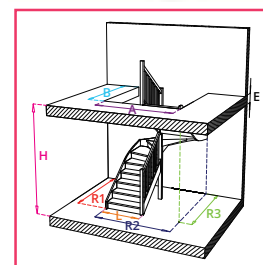

### 1 DROIT (D)

#### RAMPE FOURNIE RÉVERSIBLE DROITE OU GAUCHE

Longueur mini trémie finie (A)	2350 mm	2600 mm
Largeur mini trémie finie (B)	900 mm	900 mm
Reculement arrivée escalier (R3)	2750 mm	3050 mm
Largeur escalier (extérieur limon)	850 mm	850 mm
Hauteur à monter finie (H)	De 2690 à 2730 mm	D2750H2720 D3050H2720
	De 2730 à 2770 mm	D2750H2760 D3050H2760
	De 2770 à 2810 mm	D2750H2800 D3050H2800
	De 2810 à 2850 mm	D2750H2840 D3050H2840
	De 2850 à 2890 mm	D2750H2880 D3050H2880
	De 2890 à 2930 mm	D2750H2920 D3050H2920
Prix avec rampe intérieure d'arrivée	<b>1 999 €</b>	<b>2 059 €</b>

### 2 1/4 Tournant bas sans marche débordante (TB)

#### RAMPE INTÉRIEURE D'ARRIVÉE FOURNIE. SENS DROIT OU GAUCHE

Longueur trémie fine (A)	2800 mm	3000 mm	3150 mm
Largeur mini trémie finie (B)	900 mm	900 mm	900 mm
Reculement départ escalier (R1)	890 mm	890 mm	890 mm
Reculement arrivée escalier (R3)	2790 mm	2990 mm	3140 mm
Largeur escalier (extérieur limon)	850 mm	850 mm	850 mm
Hauteur à monter finie (H)	De 2690 à 2730 mm	TB2800H2720 TB3000H2720 TB3150H2720	
	De 2730 à 2770 mm	TB2800H2760 TB3000H2760 TB3150H2760	
	De 2770 à 2810 mm	TB2800H2800 TB3000H2800 TB3150H2800	
	De 2810 à 2850 mm	TB2800H2840 TB3000H2840 TB3150H2840	
	De 2850 à 2890 mm	TB2800H2880 TB3000H2880 TB3150H2880	
	De 2890 à 2930 mm	TB2800H2920 TB3000H2920 TB3150H2920	
Prix avec rampe intérieure d'arrivée	<b>2 069 €</b>	<b>2 179 €</b>	<b>2 249 €</b>

### 3 1/4 Tournant bas avec marche débordante (TBD)

#### RAMPE INTÉRIEURE D'ARRIVÉE FOURNIE. SENS DROIT OU GAUCHE

Longueur trémie fine (A)	2550 mm	2800 mm	3000 mm	3150 mm
Largeur mini trémie finie (B)	900 mm	900 mm	900 mm	900 mm
Reculement départ escalier (R1)	1100 mm	1100 mm	1100 mm	1100 mm
Reculement arrivée escalier (R3)	2540 mm	2790 mm	2990 mm	3140 mm
Largeur escalier (extérieur limon)	850 mm	850 mm	850 mm	850 mm
Hauteur à monter finie (H)	De 2690 à 2730 mm	TBD2550H2720 TBD2800H2720 TBD3000H2720 TBD3150H2720		
	De 2730 à 2770 mm	TBD2550H2760 TBD2800H2760 TBD3000H2760 TBD3150H2760		
	De 2770 à 2810 mm	TBD2550H2800 TBD2800H2800 TBD3000H2800 TBD3150H2800		
	De 2810 à 2850 mm	TBD2550H2840 TBD2800H2840 TBD3000H2840 TBD3150H2840		
	De 2850 à 2890 mm	TBD2550H2880 TBD2800H2880 TBD3000H2880 TBD3150H2880		
	De 2890 à 2930 mm	TBD2550H2920 TBD2800H2920 TBD3000H2920 TBD3150H2920		
Prix avec rampe intérieure d'arrivée	<b>2 069 €</b>	<b>2 159 €</b>	<b>2 219 €</b>	<b>2 289 €</b>

### 4 2/4 Tournant (U)

#### RAMPE INTÉRIEURE D'ARRIVÉE FOURNIE. SENS DROIT OU GAUCHE. RAMPE INTÉRIEURE ET EXTÉRIEURE DE DÉPART EN OPTION

Longueur trémie fine (A)	1800 mm	
Largeur mini trémie finie (B)	1800 mm	
Reculement départ escalier (R1)	1790 mm	
Reculement arrivée escalier (R3)	1790 mm	
Largeur escalier (extérieur limon)	915 mm	
Hauteur à monter finie (H)	De 2690 à 2730 mm	U1800H2720
	De 2730 à 2770 mm	U1800H2760
	De 2770 à 2810 mm	U1800H2800
	De 2810 à 2850 mm	U1800H2840
	De 2850 à 2890 mm	U1800H2880
	De 2890 à 2930 mm	U1800H2920
Prix avec rampe intérieure d'arrivée	<b>2 629 €</b>	



ESCALIER ZEN

990€

Escalier  
gain de place

## ESCALIER ZEN

Petit escalier à pas contemporain en 12 hauteurs avec hauteur sol à sol réglable de 2,31 m à 2,80 m. 12 marches en multiplis bouleau coloris havane, très résistant qui rend cet escalier adapté également au grand passage. Rampe à lisses inox avec main courante en bois articulée pour une pose arrondie. Idéal pour petites trémies (à partir de 140 x 61 cm).

29375813 **990 €**

\* Délai : consultez votre magasin.

**VU**  
 DANS LE  
 PROJET  
 P. 12-13

## KALEA\* CHÊNE 1/4 TOURNANT AVEC LIMON CENTRAL

Base panneau : contrecollé avec placage massif chêne. 14 marches. Finition Sioux white. 3 autres finitions huilées possibles : Comanche pure, Appache grey et Navajo blue. Rampe et garde-corps alu. Existe aussi en modèle droit. Livré à assembler.

À partir de **3966 €** (hors rampe)Rampe **564 €**

En option sur Kalea : système d'éclairage par leds et interrupteur sans fils.



**ESCALIER  
CRÉMAILLÈRE\*****1990€**

Escalier à double crémaillère en acier noir 9005 sablé en kit. 14 marches en hêtre ou frêne brut, ou verni. Existe en version droit et ¼ tournant. Pied de réglage au sol de +/-3 cm. Recoupe possible. Esthétisme contemporain. Facilité de montage. Sur mesure possible. Hauteur standard à 2,75 m. Recul : 2,84 m. Giron : 21 cm.

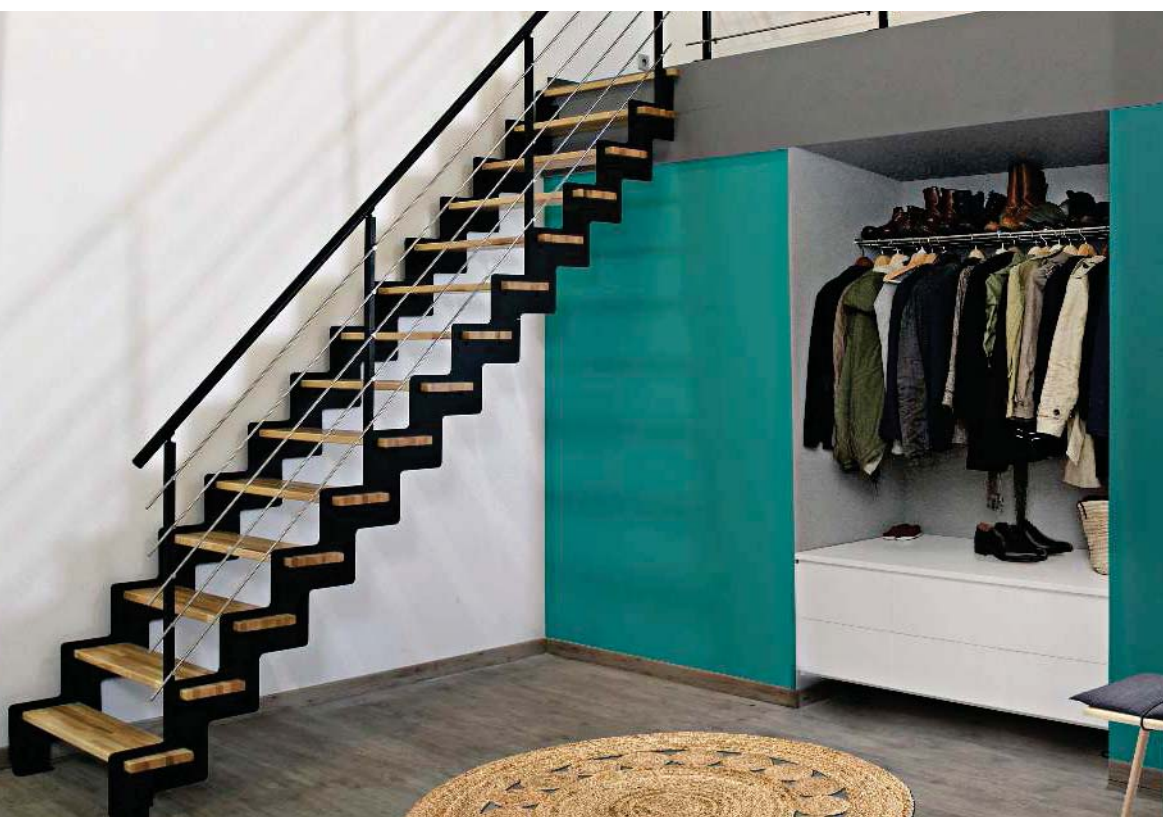
30028320 **1990 €****NOUVEAU**  
Produit**NEW YORK\***

Escalier contemporain droit en acier finition thermolaqué noir 9005 grainé. Livré à assembler. Limon central en acier et marche en hêtre. Support de marches presque invisible pour un design épuré encore plus fluide. Montage très simple + gain de temps à la pose. Escalier confortable à la montée (14 marches). Possibilité de fabrication sur mesure. Hauteur 3,60 m largeur maximum 90 cm. 5 coloris au choix.

Conforme aux normes en vigueur pour le logement privé. Rampe se composant de 5 poteaux. Escalier à partir de **2990 €**

FABRICATION  
FRANÇAISE**CARACTÉRISTIQUES**

Hauteur	2,75 m
Reculement à l'aplomb de la première marche	2,74 m
Largeur trémie	85 cm
Longueur trémie	2,40 m mini
Échappée	2 m
Nombre de marches	15
Hauteur totale	2,75 m
Giron	21,5 cm
Hauteur de marche	19,6 cm
Largeur de marche	80 cm
Profondeur de marche	25 cm
Épaisseur de marche	34 mm

**VU**  
DANS LE  
PROJET  
P. 18-19**GARDE-CORPS D'ATELIER**

Garde-corps au design épuré style vintage, assorti aux verrières d'atelier d'intérieur. Structure acier de 30 mm. Vitrage feuilleté clair de 33/2. Pose sur platines. Hauteur de balcon de 1,00 m. Finition thermolaquée noir 9005. Conforme aux normes NFP 01 012 et NF P01-013.

Largeur 67 cm 29315581 **659 €**Largeur 100 cm 29315574 **949 €**

**BIAX\***

Escalier contemporain en Valchromat gris anthracite pour le limon central, marche et main courante en hêtre. Rampe aluminium.

Hauteur sol/sol de 2,75 m.  
11 marches + 3 marches pour le ¼ tournant. Largeur 85 cm. Largeur des marches 27 cm, giron de 19,75 cm. Longueur trémie droit 210 cm. Longueur trémie ¼ tournant 246 cm.  
Livré en kit, facile à monter. Certifié NF.

**Droit**

Rampe comprise **1896 €**

**¼ Tournant**

Rampe comprise **2120 €**

**TRIAX\***

Escalier contemporain composé de Valchromat pour le support central, d'aluminium pour les entretoises, la rampe et les lisses et de marche en chêne lamellé. Hauteur sol/sol de 2,72 m à 2,97 m, 14 marches. Largeur 90 cm. Largeur des marches 27 cm, giron de 20 cm, Ép. 3,8 cm. Entretoise en aluminium anodisé inox. Livré en kit, facile à monter. Certifié NF.

Escalier **3699 €**

Rampe **570 €**

**GOMERA\***

Escalier contemporain, limon central, droit ou ¼ tournant. Trois finitions : marche lisses Valchromat, marches strips alu, marche Hêtre. Hauteur sol/sol : 2,85 m. Largeur 85 cm. 14 marches. Profondeur marches : 27 cm. Giron : 16 cm. Hauteur des marches : 20 cm.

CARACTÉRISTIQUES MARCHES	DROIT	1/4 TOURNANT DROIT	1/4 TOURNANT GAUCHE
Hêtre	28894360 <b>2569 €</b>	28894384 <b>2919 €</b>	28894377 <b>2919 €</b>
Valchromat lisse	28894308 <b>2799 €</b>	28894322 <b>3189 €</b>	28894315 <b>3189 €</b>
Valchromat strips alu	28894339 <b>3039 €</b>	28894353 <b>3439 €</b>	28894346 <b>3439 €</b>
EN OPTION	DROIT	1/4 TOURNANT DROIT	1/4 TOURNANT GAUCHE
Rampe Alu gris - main courante Hêtre	28894414 <b>555 €</b>	28894421** <b>555 €</b>	28894421** <b>555 €</b>
Rampe Alu anodisé argent	28894391 <b>562 €</b>	28894407** <b>562 €</b>	28894407** <b>562 €</b>
Option kit de 13 leds Gomera		28894476 <b>619 €</b>	
Commande à distance pour leds		28894483 <b>269 €</b>	
GARDE-CORPS ÉTAGE	Longueur 120 cm	Longueur 220 cm	
Alu gris anthracite - main courante Hêtre	28894452 <b>299 €</b>	28894469 <b>569 €</b>	
Alu anodisé argent	28894438 <b>269 €</b>	28894445 <b>539 €</b>	



## OSLO

à partir de

**2719€**

Escalier en acier thermolaqué élégant. Robuste. Réglage hauteur standard possible par ajout ou suppression de marche et 3,5 cm de réglage final sur la marche du bas. 13 marches. Hauteur sol à sol de 2695 à 2765 mm. Sens de montée droit. Stocké en RAL 7024 Gris grainé. Plusieurs coloris au choix possible sur commande.

Ø 122 cm  
29315604 **2719 €**  
Ø 152 cm  
29315611 **3499 €**

FABRICATION  
FRANÇAISE

Disponible sur  
stock central



## GARDE-CORPS D'ÉTAGE MELUN

Garde-corps RAL 7024 Gris grainé en acier hauteur 1 m. Avec main courante en tube rond de 45 mm et lisse rondes de 18 mm. Soubassement en verre feuilleté stadip 44.2. Hauteur 45 cm.

Possibilité de sur mesure à la demande. Idéal pour s'associer avec l'Escalier Oslo.

29315628 **279 €**



**NICE TUBE**

Escalier contemporain réglable, diamètre 130 cm. Réglable de 261 cm à 306 cm. Structure acier, marche multiplis de bouleau brut 35 mm. Main courante PVC, garde-corps avec colonnettes et 5 lisses inox. Sens de rotation horaire ou anti-horaire. Certifié CE.

27857595 **1490 €**

**En option :** possibilité de garde-corps d'étage avec colonnettes et 5 lisses inox.

27857373 **284 €**

**REX\***

Escalier réglable avec structure acier laqué blanc ou noir cuivré, marche et main courante en frêne finition blanchie, cerisier ou wengé. Garde-corps avec colonnettes et lisses inox. Hauteur de 278 cm à 309 cm. Diamètre escalier de 110 cm à 160 cm par tranche de 10 cm.

Ø 120 cm **4342 €**

Ø 140 cm **4605 €**



*Demandez-nous également nos modèles tendance*

**CIVIK\***

Escalier en style atelier réglable en acier matricé, et peint avec 3 finitions possibles : noir, blanc ou gris. Panneaux antidérapants et anti-usure des marches coloris noir. Sens de rotation horaire ou anti-horaire. Palier universel pour trémies circulaires ou carrés. Hauteur de 210 à 305 cm, et jusqu'à 376 cm par ajout de marches supplémentaires. Diamètre 120 cm, 140 cm ou 160 cm (trémie mini + 5 cm). Pour l'étage, balustrade supplémentaire en option.

Ø 120 cm **1345 €**

Ø 140 cm **1447 €**

**Mon conseil projet**

*Avez-vous pensé à*

**L'escalier hélicoïdal ?**

*Ne nécessitant pas l'appui d'un mur, il s'installe où vous le souhaitez.*

*De plus il occupe moins d'espace qu'un escalier classique et donnera un ton moderne à votre intérieur !*



\* Délai : consultez votre magasin.

**PRENEZ RENDEZ-VOUS EN MAGASIN et finalisez votre projet avec nos conseillers !**



**OAK 70 XTRA\***

à partir de

**2250€**

Escalier modulaire en kit en colimaçon facile à monter. Kit standard de 13 marches. Hauteur totale réglable de 273 à 311 cm avec possibilité de rajouter des kits marches supplémentaires pour rejoindre une hauteur supérieure (jusqu'à 359 cm). Garde-corps en colonnettes en acier et tubes PVC. 3 configurations différentes (trapézoïdale, triangulaire ou circulaire).

**Diamètres disponibles**Ø 110 cm 30042299 **2250 €**Ø 130 cm 30042300 **2350 €**Ø 150 cm 30042301 **2650 €****Kits Marches supplémentaires**Ø 110 cm 30042302 **255 €**Ø 130 cm 30042303 **275 €**Ø 150 cm 30042304 **295 €****NOUVEAU**

Produit



## GENIUS 050 HELICOIDAL\*

Cet escalier ne manque pas d'argument pour vous séduire ! 6 diamètres disponibles pour l'hélicoidal rond et 4 pour l'hélicoidal carré. Hauteur de marche réglable au montage. 7 modèles de garde-corps disponibles. Marches et main courante en bois massif. Bois de hêtre, frêne ou chêne avec large choix de teintés. Plusieurs coloris disponibles pour la structure en acier.



**100%**  
sur mesure !

Fût central acier coloris blanc, marche et main courante essence hêtre teintée noyer blond, garde-corps à lisses parallèles en acier inox poli.

## DELTA\*

Escalier hélicoidal en métal thermolaqué gris anthracite pour intérieur. Diamètre 120 cm. Réglable en hauteur en nombre de marches. Hauteur arrivée niveau palier : maximum 300 cm. Hauteur sol/sol de 2,73 à 3 m. Entretoise réglable de 21 à 23 cm. 12 marches + palier triangulaire.

28894285 **1319 €**

### Option

Garde-corps étage  
28894292 **199 €**

## KLOE\*

Escalier réglable bois/acier. Marches en hêtre massif avec finition claire ou foncée, Ép. 42 mm. 12 marches + palier + garde-corps rampant. Main courante en PVC « effet bois », assortie à la couleur des marches. 3 finitions acier disponibles : noir, blanc ou gris. Hauteur de 210 cm à 306 cm et jusqu'à 377 cm par ajout de marches supplémentaires. Diamètre escalier 120 cm, 140 cm ou 160 cm. Palier universel pour trémies ronds ou carrés. Sens de rotation horaire ou anti-horaire. Garde-corps composé de colonnettes en acier peint et de 7 câbles en acier inox parallèles à la main courante. Pour l'étagé, balustrade supplémentaire en option.

Ø 120 cm **2008 €**

Ø 140 cm **2299 €**

## KLAN\*

Escalier réglable bois/acier. Caractéristiques techniques et esthétiques du modèle KLOE mais avec garde-corps composé de colonnettes en acier peint. 3 finitions acier disponibles : noir, blanc ou gris. Marches en hêtre massif à finition claire ou foncée. Main courante en PVC « effet bois », assortie à la couleur des marches. Hauteur de 210 cm à 306 cm et jusqu'à 377 cm par ajout de marches supplémentaires. Diamètre escalier 120 cm, 140 cm ou 160 cm.

Ø 120 cm **1900 €**

Ø 140 cm **1967 €**

**GENIUS 050 1/4 TOURNANT\***

Cet escalier ne manque pas d'argument pour vous séduire !  
 5 largeurs disponibles, hauteur de marche et giron réglables au montage.  
 7 modèles de garde-corps disponibles. Marches et main courante en bois massif. Bois de hêtre, frêne ou chêne avec large choix de teintes. Plusieurs coloris disponibles pour la structure en acier.



Limon central acier coloris noir cuivré, marche et main courante essence hêtre teintée, gris tourterelle, garde-corps à câbles parallèles en inox.



100% sur mesure!

► **Configurez vous-même une sélection d'escalier**



**RIEN DE PLUS FACILE !**

**Pourquoi utiliser le configurateur ?**

- Pour choisir un escalier adapté à son espace
- Pour le visualiser en 3D dans son intérieur
- Pour connaître le nom et les références du modèle sélectionné

► **Comment utiliser le Stairs Configurator ?**

- 1 Se rendre sur le stairs configurator.



[stair-configurator.sogem-sa.com](http://stair-configurator.sogem-sa.com)



stair configurator

- 2 Choisir un modèle grâce aux différents critères de sélection dont le style de l'escalier et l'espace disponible.
- 3 Choisir les accessoires : rampes, coloris, leds, garde-corps...
- 4 Se rendre en magasin Gedimat pour commander son escalier.



1

## 1 STYLE À LA FRANÇAISE

### 1 limon traditionnel et 1 limon-crémaillère bois

- ▶ Gamme sur mesure
- ▶ Forme quart tournant milieu
- ▶ Poteaux métal, lisses verre
- ▶ Exotique lamellé collé, vernis teintes wengé et blanchie
- ▶ Métal, peinture thermolaquée sablée noir 9005

## 2 STYLE À LA FRANÇAISE

### 2 limons traditionnels métal

- ▶ Gamme sur mesure
- ▶ Forme quart tournant milieu
- ▶ Poteaux métal, lisses verre
- ▶ Hêtre lamellé collé, vernis incolore
- ▶ Métal, peinture thermolaquée sablée gris carbone 7021



2

## 3 ESCALIER STYLE À L'ANGLAISE

### 2 crémaillères excentrées métal

- ▶ Gamme sur mesure
- ▶ Forme droit
- ▶ Poteaux métal, lisses métal LFL, soubassement verre synthétique (pour garde-corps étage)
- ▶ Hêtre lamellé collé, vernis teinte blanchie
- ▶ Métal, peinture thermolaquée sablée gris anthracite 7016

## 4 ESCALIER STYLE À L'ANGLAISE

### 1 limon traditionnel et 1 crémaillère excentrée bois

- ▶ Gamme sur mesure
- ▶ Forme 1/4 tournant bas avec marche débordante
- ▶ Poteaux bois, balustres bois droits sans gorge B17
- ▶ Exotique lamellé collé, huile teintes marron terre et blanchie

## 5 ESCALIER STYLE À LIMONS CENTRAUX

### 2 crémaillères centrées métal

- ▶ Gamme sur mesure
- ▶ Forme droit
- ▶ Poteaux bois, lisses métal LIB20, soubassement verre synthétique (pour garde-corps étage)
- ▶ Hêtre, huile teinte gris équilibre
- ▶ Métal, peinture thermolaquée sablée noir 9005

## 6 ESCALIER STYLE À LIMONS CENTRAUX

### 1 poutre centrale métal

- ▶ Gamme sur mesure
- ▶ Forme double quart tournant avec jour
- ▶ Poteaux bois, lisses métal LIB20
- ▶ Hêtre, huile teinte marron terre
- ▶ Métal, peinture thermolaquée sablée blanc 9010



# LES ESCAMOTABLES



## 1 COUPE FEU

Repliable en 3 parties sans encombrement au grenier. Limons et marches en sapin Ép. 27 mm. Trappe 60 mm d'épaisseur avec joint d'étanchéité et fermeture 2 points. Valeur U = 0.64 W/m²K. Etanchéité à l'air classe 4. Coupe-feu 1 h, coloris blanc. Avec rampe réversible et patins en PVC. Hauteur sous-plafond 280 cm.

**120 x 60 cm** 30042148 **611 €**  
**120 x 70 cm** 30042149 **611 €**

## 2 ECO ENERGY

Repliable en 3 parties sans encombrement au grenier. Limons et marches en sapin Ép. 27 mm. Trappe blanche 60 mm d'épaisseur avec joint d'étanchéité et fermeture 2 points. Valeur U = 0.64 W/m²K. Etanchéité à l'air classe 4. Avec rampe réversible et patins en PVC. Hauteur sous-plafond 280 cm.

**120 x 60 cm** 30042146 **304 €**  
**120 x 70 cm** 30042147 **304 €**

## 3 MICRO4P

Repliable en 4 parties sans encombrement au grenier. Limons et marches en métal thermolaqué. Caisson de 26 mm d'épaisseur intégrant une âme d'un isolant très performant avec joint d'étanchéité. U = 1,6. Hauteur sous plafond 2,65 m.

**100 x 60 cm** 27812945 **259 €**  
**80 x 60 cm** 27812938 **259 €**

## 4 ACCORDÉON

Repliable en accordéon sans encombrement au grenier. Limons et marches en métal thermolaqué. Caisson en MDF de 130 x 20 mm. Trappe isolée de 33 mm d'épaisseur avec joint d'étanchéité. Valeur U = 1.30 W/m²K. Poids maxi 150 kg. Hauteur sous-plafond 300 cm. Trémie : 90 X 60 cm.

**120 x 60 cm** 30042150 **329 €**



**NOUVEAU**  
Produit

## ISOCLIC PRO 56

Escamotable technologie Clic Fic montage rapide, poids réduit, réglage inclinaison échelle. Hauteur sol/plafond 272 cm, échelle repliable en 3 sections, marches hêtre largeur 40 cm et profondeur 6,9 cm. Limon en pin profondeur 8,4 cm. Performance thermique : valeur U : 0,64 W/m²K testée comme élément de construction, double joint d'isolation. Trappe de 5,6 cm. Etanchéité à l'air classe 4 selon EN 122017. Certifié à la norme 14975, FSC. Fourni avec rampe et sabots d'échelle. Charge maxi 150 kg.

**L'escalier avec bloc-trappe**

**Trémie 120 x 60 cm** 30038214 **285 €**  
**Trémie 120 x 70 cm** 30038215 **285 €**  
**Trémie 140 x 70 cm** 30038216 **285 €**



## ECOSTEEL ISO

Escalier en acier laqué, entièrement monté en usine. Repliable en 3 parties. Quincaillerie réglable. 12 marches en acier, profondeur 11 cm. Hauteur à monter sol/plafond : 2,80 m. Reculement 1,20 m. Trappe isolée 36 mm (K = 1,20). 2 joints d'isolation. Rampe métallique jaune. Caisson MDF. Conforme à la norme DIN 4570.

**L'escalier avec bloc-trappe**

**Trémie 120 x 60 cm** 24059114 **279 €**  
**Trémie 140 x 70 cm** 24059121 **279 €**

**Garantie 10 ANS**



## ECOWOOD 26

Escamotable isolé 120/60 cm. Hauteur sol/plafond 280 cm, échelle 12 marches en 3 sections largeur des marches 40 cm, limon profondeur 8,4 cm, valeur U testée 1,60 W/m²K. Caisson et échelle en sapin massif, trappe blanche de 26 mm isolant de 20 mm. Charge maxi 150 kg, FSC.

**L'escamotable avec bloc-trappe**

**120 x 60 cm** 30038217 **130 €**  
**140 x 70 cm** 30038218 **130 €**



## LES TRAPPES

### LES TRAPPES TYPE BBC

Modèle avec couvre-joint PVC blanc. Plus de coupe à 45°. Plus besoin de peindre. Anti-rayures. Utilisable en rénovation. Livré avec un adhésif de protection pour le couvre-joint PVC blanc Breveté. Différents types de rehausse possible de 260 mm à 400 mm. Dimensions 490 x 590 mm.

**La trappe BBC avec rehausse de 300 mm**  
25090390 **92 €**

**La trappe BBC avec rehausse de 350 mm**  
26409283 **95 €**

**La trappe BBC avec rehausse de 400 mm**  
26409290 **99 €**



Idéal Bâtiment BBC. Satisfait pleinement à la norme NF-EN 1389 pour les pavillons en RT 2012.

- 1 Réhausse de 300 mm en aggloméré Ép. 16 mm
- 2 Couvre joint PVC blanc + adhésif de protection
- 3 Fond mélaminé blanc de 12 mm
- 4 Isolant Graphipan 30 Ép. 240 mm (R=8,0)

- 5 2 joints d'étanchéité à l'air
- 6 2 batteuses spéciales qui plaquent le fond sur le joint
- 7 Bouchons en PVC blanc pour l'esthétique et l'étanchéité à l'air des batteuses.

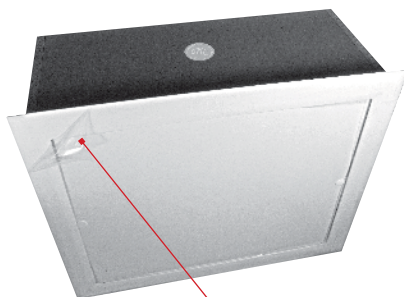

Adhésif de protection à décoller



### CONSEIL DU PRO

**N'hésitez pas à nous consulter pour les trappes de combles avec autres types de rehausse.**

Mais aussi pour :

- les trappes de combles avec couvre-joint bois ;
- les trappes de combles fer laqué blanc invisible et trappes coupe feu ;
- trappes verticales (blanc, coupe-feu) ;
- dimensions hors standard. R423-22 à R423-49 et R431-7.

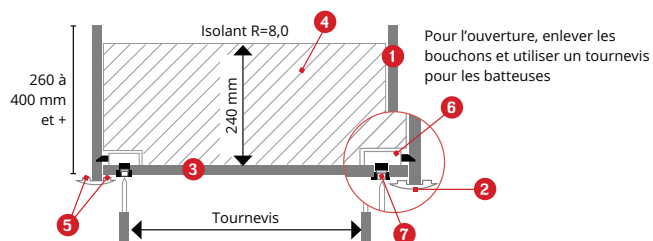

### LES TRAPPES ISOLANTES

Modèle avec couvre-joint PVC blanc. Caractéristique esthétique identique au modèle BBC mais avec isolant de 100 mm. Fond mélaminé blanc. 1 joint blanc d'étanchéité à l'air. Différents types de rehausse possible de 200 mm à 400 mm. Dim. : 490 x 590 mm.

**La trappe isolante avec rehausse de 300 mm**  
25090406 **61 €**

Nous consulter pour les autres types de rehausse\*.

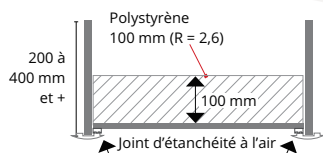

### LES TRAPPES NON-ISOLANTES

Modèle avec couvre-joint PVC blanc. Fond mélaminé blanc. Différents types de rehausse possible de 35 mm à 400 mm. Dimensions 490 x 590 mm.

**La trappe non isolante avec rehausse de 35 mm**  
25090413 **40 €**

Nous consulter pour les autres types de rehausse\*.

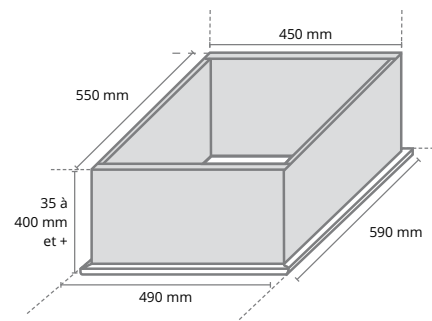

### TRAPPE D'ACCÈS VERTICALE

Ouverture vers l'avant rapide et pratique :

- 1 seule batteuse,
- porte en mélaminé blanc,
- cadre en bois exotique.

Dimensions : 500 x 600 mm, extérieur cadre 445 x 550 mm, passage 385 x 490 mm.

26946924 **53 €**



### LES TRAPPES COUPE-FEU TRAPPE COUPE FEU 1 H

**Horizontale 600 x 600 mm**  
Modèle avec sur cadre bois exotique avec panneau médium. Système de fermeture à crémonne 2 points en applique avec verrouillage central. Ferrage sur 2 paumelles de 140 x 80 mm. PV feu CSTB N RS08-012.

26409320 **454 €**

**Verticale 500 x 500 mm**  
Modèle avec sur cadre médium monobloc à peindre. Joints isophonique et intumescent. Laine de roche 30 mm. PV feu CSTB N 05-V-061

26409344 **310 €**



Certificat coupe-feu

# LES ESCALIERS EXTÉRIEURS

## ESCAVARIO GALVA\*

Escalier modulable à assembler pouvant s'ajuster pour une hauteur modulable de 2,60 m à 2,92 m. Finition galvanisée et marches en galva façon caillebotis.

### Escalier sans rampe

26945064 **1364 €**

### Rampe

26945071 **493 €**

### Option

Rambarde Balsteel galva. Composée de 3 poteaux. Acier carré. 5 tubes acier et main courante.

	DROIT
1 Hauteur à monter	Variable 2,60 m à 2,92 m
2 Reculement total	Variable 2,20 m à 2,55 m
3 Largeur trémie	80 cm (90 cm avec une rambarde)
4 Longueur trémie	min. 2,20 m
5 Échappée	2 m

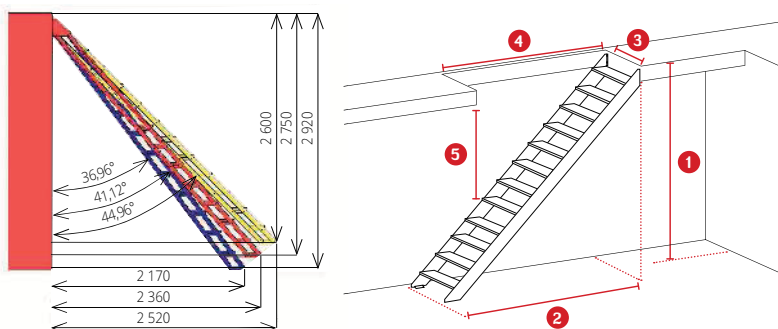

Degré d'inclinaison variable



Main courante en PVC noir.

## CIVIK ZINK\*

Escalier réglable pour extérieur en acier galvanisé à chaud. Main courante en PVC noir. Boulonnerie en acier inox. 12 marches + palier + garde-corps rampant. Sens de rotation horaire ou anti-horaire. Hauteur de 210 cm à 305 cm et jusqu'à 376 cm par ajout de marches supplémentaires. Diamètre escalier 120 cm, 140 cm ou 160 cm. Pour l'étage, balustrade supplémentaire en option. Disponible en blanc, noir et gris.

Ø 140 cm **1498 €**



Exemple de prix pour un escalier en 80 cm de hauteur 2,90 m avec rampe + palier supérieur de 80 cm avec garde-corps

**4569 €**

## ATLANTIS\*

Escalier aluminium pour extérieur. Composez vous-même votre escalier en associant les modules.

### Multiples combinaisons possibles

Hauteur minimum : 111,5 cm.  
Hauteur maximum : 443,8 cm.  
2 largeurs disponibles : 80 cm ou 100 cm.

### Options

Palier de 80 x 80 cm / 100 x 100 cm avec 2 garde-corps. Rampe à lisse en aluminium. Garde-corps en aluminium (module de 200 cm). Pied de support réglable pour les escaliers supérieurs de + de 300 cm.

### Colis de 6 marches

(pour hauteur de 111,5 cm à 130 cm)  
Largeur 80 cm **566 €**  
Largeur 100 cm **611 €**

### Colis de 7 marches

(pour hauteur de 131 cm à 150 cm)  
Largeur 80 cm **652 €**  
Largeur 100 cm **704 €**

### Limons

(hauteur de marches réglables)  
Limons pour 6 marches **532 €**  
Limons pour 7 marches **595 €**

### Rampe avec lisses

Rampe 2 poteaux + 3 lisses pour hauteur jusqu'à 150 cm **275 €**

### Palier supérieur avec garde-corps

Palier avec 2 garde-corps latéraux pour largeur de 80 cm **1071 €**  
pour largeur de 100 cm **1373 €**

### Pied de support en croix

Support obligatoire pour escalier supérieur à 300 cm (hauteur maximale 443 cm) **449 €**



**STEEL 30**

Kit garde-corps en acier coloris gris foncé revêtu d'une couche de peinture d'Epoxy. Pose en intérieur ou à l'extérieur (même en bord de mer).

**Destinations**

Balustrades de terrasses, mezzanines, balcons, etc. Kits à poser au sol ou en latéral.

**Adaptabilité**

Recoupe facile à dimension des lisses et main courante. Le garde-corps peut être installé uniquement avec 5 lisses si désiré. Les éléments de connexions servent aussi à apporter une finition parfaite aux éléments recoupés. Main courante pouvant être proposée seule en option. Plaque de protection en option pour une parfaite mise aux normes du produit.

**Kit longueur 1,50 m comprenant :**

- ▶ Main courante longueur 1,50 m, diamètre 40 mm
- ▶ 2 poteaux hauteur 1,10 m section 40 x 30 mm
- ▶ 8 lisses longueur 1,50 m section 15 x 15 mm
- ▶ Connectique complète orientable pour relier 2 kits entre eux
- ▶ 2 naissances murales



Kit Steel 30 avec fixation au sol

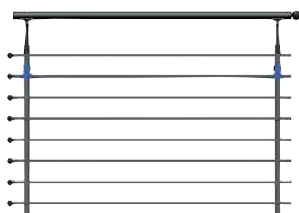

**Kit longueur 1,50 m pour pose au sol**  
25090086 **184 €**

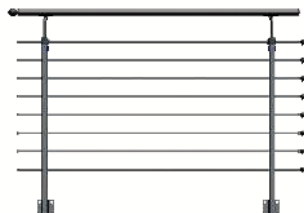

**Kit longueur 1,50 m pour pose en latéral**  
25090093 **204 €**

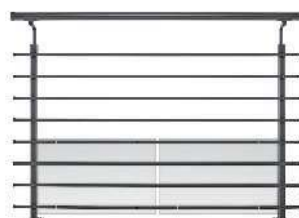

**Kit de protection PPMA pour un kit de 1,50 m (2 sont nécessaires)**

25090116  
L'unité **50 €**



**Kit pour main courante au mur longueur 1,50 m**  
25090109 **46 €**



Kit Steel 30 avec fixations latérales

# LES KITS RAMPES ET GARDE-CORPS

► Choisissez et composez votre garde-corps 100% aluminium pour usage intérieur et extérieur

## KIT GARDE-CORPS ALUMINIUM ROND RONDO OU RECTANGULAIRE SQUARE



100% alu anodisé inox. Garde-corps aluminium Rondo (esthétique ronde) et Square (esthétique rectangulaire).

1 concept avec deux esthétiques, facile à poser, pour mieux vous satisfaire.

### Kit Rondo Primo

Le kit comprend\*\* :

- 1 main courante 1,20 m diam. 40 mm + embouts de finition,
- 2 supports de main courante pour fixation sur poteau,
- 2 poteaux 40 mm fixation sol, avec support alu de fixation des lisses sur poteau et 2 fixations pour sol béton,
- 4 lisses alu long. 1,20 m diam. 16 mm,
- 8 embouts de finition,
- 1 départ mural fixe,
- 1 tube de colle, vis et chevilles incluses.

Rondo Primo+ alu anodisé 28938880 209 €

Rondo Primo gris anthracite RAL 7016 28559009 249 €

Rondo Primo gris clair RAL 7037 29375967 229 €

**VU**  
DANS LE  
PROJET  
P. 12-13

**i**

### À SAVOIR

Tous les kits existent en version fixation latérale

### Kit Rondo Secundo

Le kit comprend\*\* :

- 1 main courante 1,00 m diam. 40 mm + 1 embout de finition + 1 raccord de jonction,
- 1 poteau diam. 40 mm fixation au sol avec support alu de fixation des lisses sur poteau,
- 1 fixation pour sol béton,
- 4 lisses diam. 16 mm long. 1,00 m,
- 4 embouts de finition + 4 raccords de jonction
- 1 tube de colle, vis et chevilles incluses.

Rondo Secundo+ alu anodisé 28938897 189 €

Rondo Secundo gris anthracite RAL 7016 28559016 190 €

Rondo Secundo gris clair RAL 7037 29375974 189 €

Version packs complets à assembler

### Kit Square Primo

Longueur 1,20 m 26896410 289 €

### Kit Square Secundo

Longueur 1 m 26896427 225 €

Existe en version carrée.

► Calculez le nombre de kits dont vous avez besoin.

Kit Primo = 120 cm

Kit Secundo = 100 cm

1 kit Primo + 1 kit secundo = 220 cm

1 kit primo + 2 kits secundo = 320 cm

1 kit primo + 3 kits secundo = 420 cm

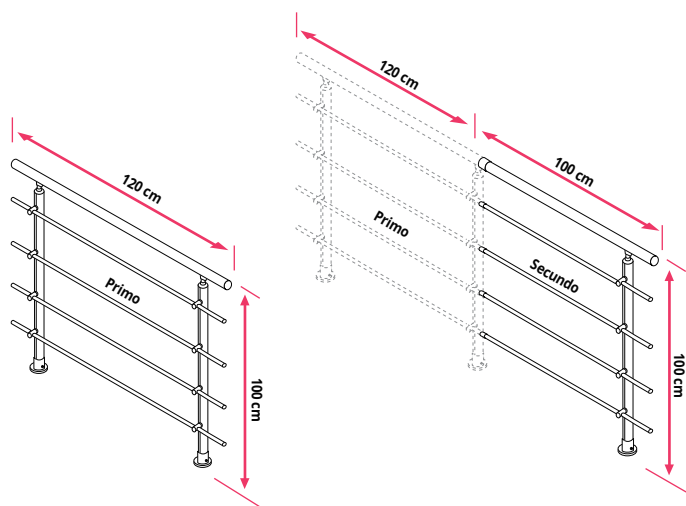

### CALCULEZ À L'AIDE DU CONFIGURATEUR

Suivant la dimension et la forme de votre garde-corps, calculez à l'aide du configurateur le nombre de pièces nécessaires afin de réaliser votre mise en place.



<http://www.ebsoft.fr/sogem/choose.html>

► **Composez votre garde-corps en aluminium pour usage intérieur et extérieur en 4 étapes**

## 1 CHOISISSEZ LE TYPE DE FINITION

### Tubes ALU R4

Tube ALU de 16 mm à placer sur poteaux R1 ou R2. Fourni avec 1 raccord et 2 embouts blister de 4 pièces.

26896335 **96 €**



### Départ mural fixe Rondo R5

Départ mural fixe. Alu. Ø 40 mm + vis + chevilles.

26896267 **8 €**



### Jonction articulée R10

Rondo, jonction articulée pour lisse R4 alu 16 mm. Blister de 4 pièces.

**Anodisé inox** 26896342 **49 €**

**Gris 7016** 28559030 **59 €**

**Rondo coloris gris 7037** 29375998 **63 €**

**Square anodisé inox** 29376131 **69 €**



### Départ mural fixe Rondo R6

Départ mural articulé. Ø 40 mm + vis chevilles

26896274 **23 €**



## 2 CHOISISSEZ LES POTEAUX

### Poteau Rondo R1+

Pose à plat, hauteur sans main courante 97 cm, fourni avec pièces de support + vis chevilles. Pièce de fixation des lisses au tendeur, câbles montés sur poteau.

29376025 **79 €**



### Poteau Rondo R2+

Pose en latéral, hauteur sans main courante 1,15 m, pièce alu de fixation des lisses ou tendeur de câbles montée sur le poteau, fourni avec pièces de support + vis chevilles.

29376032 **97 €**



## 3 CHOISISSEZ LES MAINS COURANTES

### Jonction articulée

R9 Rondo. Jonction articulée entre 2 mains courantes.

**Anodisé inox** 26896281 **20 €**

**Gris 7016** 28559023 **23 €**

**Coloris Gris 7037** 29375981 **24 €**

Square. Jonction articulée entre 2 mains courantes.

29376124 **46 €**



### Rondo main courante R14

Main courante bois. Ø 40 mm. Long. 2 000 mm.

**Hêtre** 26896311 **43 €**



### Rondo main courante R3

Main courante alu. Ø 40 mm. Long. 2 000 mm.

Fournie avec 1 raccord et 2 embouts.

**Alu** 26896250 **61,50 €**



## 4 CHOISISSEZ LES ACCESSOIRES

### Verre polycarbonate en zone basse A25

Placement sur tube. Ép. 4 mm. 950 x 500 mm.

26896441 **42 €**

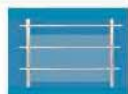

### Support fixe R7

Support fixe alu pour main courante + vis + chevilles.

26896298 **14,50 €**



### Support ajustable R8

Support ajustable pour main courante + vis + chevilles. Blister de 2 pièces.

26896304 **33 €**



### Fixation Plexi R13

Fixation plexi sur poteau alu rond + vis.

Blister de 4 pièces. 26896366 **28 €**

**Rondo coloris Gris 7037** 29376001 **33 €**

**Rondo coloris Gris 7016** 29376018 **33 €**

**Square coloris Inox** 29376148 **36 €**



### Fixation A20

Pour poteaux Rondo et Square. Blister de 2 fixations. Fixation entre poteau et sol béton.

27057513 **14 €**



### Colle pour main courante A22

27008744 **11 €**

### Pied de renforcement pour Rondo

Conseillé pour les poses en longueur droite de plus de 4 m.

**Rondo anodisé inox** 29376087 **58 €**

**Rondo coloris gris 7016** 29376100 **64 €**

**Rondo coloris Gris 7037** 29376117 **64 €**

### Pied de renforcement pour Square

Conseillé pour les poses en longueur droite de plus de 4 m.

**Square anodisé inox** 29376094 **78 €**

## RAMPE D'ACCÈS MÉRIGNAC

Rampe composée de poteaux et main courante en aluminium.

Angle réglable, s'adapte à toutes les pentes.

Longueur 1,50 m.

Profil rampe diam. 55 mm.

Poteaux rectangulaires.

Pose sur platines au sol ou sur les marches.

29315642 **349 €**





**Un réseau  
et des équipes  
proches  
de vous!**



**PLUS DE 500 POINTS  
DE VENTE près de chez vous!**

Très fréquemment issus de lignées familiales, **le dirigeant et l'équipe de votre Gedimat** sont profondément ancrés dans leurs territoires et **connaissent parfaitement vos besoins** et particularités.

Illustrations non contractuelles. Textes et prix valables sous réserve d'erreurs typographiques. Prix maximum conseillés. Nos prix peuvent être actualisés en fonction des changements de prix de nos fournisseurs. (Prix T.T.C. Les prix de vente de nos catalogues sont calculés sur la base du taux de T.V.A. en vigueur au 1<sup>er</sup> janvier 2020 : 20%, sauf Belgique T.V.A. 21% paiement comptant). Gedimat se réserve le droit de modifier ou de supprimer sans préavis les modèles caractéristiques des produits définis dans le présent catalogue. Le prix de nos produits par conditionnement est disponible en point de vente.

**Nos prix s'entendent sous réserve de modification liée à l'application, prévue à l'article R 543-247 du code de l'environnement, d'une contribution aux coûts d'élimination des éléments d'ameublement. Voir prix des différents conditionnements et conditions en magasins.**

Illustrations : Pierre Lepec - Photos : www.3drender.es / STUDIO FANET / STUDIO CONTREJOUR / SHUTTERSTOCK / GETTY IMAGES / FOTOLIA / ISTOCK / DEPOSITPHOTOS / 123RF / FREE LANCE'S L'AGENCE

Prix valables jusqu'au 30 juin 2020

**8 PROJETS  
À DÉCOUVRIR**

à retrouver de la page 4 à 19

Catalogues  
**GRATUITS\***



**TROUVER L'INSPIRATION  
au fil de nos catalogues!**

Du sol au plafond, des fondations aux finitions, en neuf comme en rénovation, vous trouverez tous les produits, tous les services et les meilleurs conseils pour bien réaliser votre projet.

