



- de** Gebrauchsanweisung Saugroboter
en Operating instructions Robot vacuum cleaner
fr Mode d'emploi Aspirateur robot
nl Gebruiksaanwijzing robotstofzuiger
it Istruzioni d'uso Aspirapolvere robot
es Instrucciones de manejo Robot aspirador
pt Instruções de utilização Aspirador robot

HS17

fr - Table des matières

Consignes de sécurité et mises en garde	62
Description de l'appareil	67
Votre contribution à la protection de l'environnement	69
Fonctionnement et caractéristiques de l'aspirateur robot	70
Accessoires fournis	70
Avant utilisation	70
Monter les brosses latérales	70
Retirer les protections	70
Installer les piles de la télécommande	70
Allumer l'aspirateur robot	70
Brancher la base de chargement	71
Charger la batterie	71
Régler l'heure	72
Délimiter un périmètre de nettoyage	72
Utilisation	72
Mise en marche et arrêt	72
Lancer le nettoyage	72
Terminer le nettoyage lors du démarrage de la base de chargement	73
Terminer le nettoyage lors du démarrage libre dans la pièce	73
Navigation télécommandée pendant le nettoyage	73
Interrompre le nettoyage.....	73
Navigation télécommandée hors période de nettoyage.....	73
Retour à la base de chargement.....	74
Fin de navigation télécommandée pendant le nettoyage.....	74
Modes de nettoyage	74
Sélectionner un mode de nettoyage	74
Régler le départ différé (Timer)	75
Désactiver le départ différé (Timer).....	76
Désactiver la signalisation sonore	76
Abaisser la hauteur du dénivelé.....	76
Maintenance	77
Où trouver les accessoires ?.....	77
Quels accessoires choisir ?	77
Vider le bac à poussières.....	77
Nettoyer le bac à poussières	78
Remplacer le filtre d'évacuation	78
Nettoyer la brosse cylindrique	78

Nettoyer les brosses latérales	79
Nettoyer la lèvre d'étanchéité du bac à poussières	80
Changer la lèvre d'étanchéité du bac à poussières	80
Nettoyer la roue avant	80
Nettoyer les capteurs	81
Changer les piles de la télécommande	81
Remplacer la batterie	81
Rangement	81
Entretien	82
En cas d'anomalie	83
Messages d'erreur	86
Service après vente	87
Conditions de garantie	87
Droits d'auteur et licences	88

fr - Consignes de sécurité et mises en garde

Cet aspirateur robot répond aux réglementations de sécurité en vigueur. Toute utilisation non conforme peut entraîner des dommages corporels et matériels.

Lisez attentivement ce mode d'emploi avant d'utiliser l'aspirateur robot pour la première fois. Il contient des informations importantes sur la sécurité, l'utilisation et l'entretien de votre aspirateur robot. Vous vous protégerez et éviterez de détériorer votre aspirateur robot.

Conservez ce mode d'emploi et veuillez le remettre en cas de cession de cet appareil.

Utilisation conforme

- ▶ Cet aspirateur robot est destiné à une utilisation à la maison ou de type domestique.
- ▶ Cet aspirateur robot ne convient pas à une utilisation en extérieur.
- ▶ Utilisez cet aspirateur robot dans le cadre domestique uniquement, pour nettoyer des poussières sèches. N'utilisez pas cet aspirateur robot sur les hommes et les animaux. Toute autre application, adaptation ou modification de cet appareil est interdite.
- ▶ Les personnes qui en raison de déficiences physiques, sensorielles ou mentales, de leur inexpérience ou de leur ignorance, ne peuvent pas utiliser cet aspirateur robot en toute sécurité ne doivent pas l'utiliser sans la surveillance et les instructions d'une personne responsable.

Précautions à prendre avec les enfants

- ▶ Tenez les enfants de moins de huit ans éloignés de l'appareil à moins qu'ils ne soient sous étroite surveillance.

- ▶ Les enfants à partir de huit ans sont autorisés à utiliser l'appareil sans surveillance uniquement si vous leur avez expliqué comment l'utiliser sans danger. Les enfants doivent être en mesure d'appréhender et de comprendre les risques encourus en cas de mauvaise manipulation.
- ▶ Les enfants ne sont pas autorisés à procéder au nettoyage ou à la maintenance de l'appareil hors de la surveillance d'un adulte.
- ▶ Ne laissez pas les enfants sans surveillance à proximité de l'appareil. Ne les laissez pas jouer avec l'appareil.
- ▶ Ne laissez pas les enfants manipuler les piles de la télécommande ou la batterie.

Sécurité technique

- ▶ L'aspirateur robot fonctionne sur 14,8 V.



L'aspirateur robot est un appareil de la classe de protection III. Appareil à très basse tension de sécurité (TBTS) avec dispositif de protection contre les chocs électriques et blocage des niveaux de tension supérieurs à la TBTS.

- ▶ Au moment de la livraison, vérifiez que ni votre aspirateur robot ni ses accessoires ne présentent de dommage apparent. N'utilisez jamais un appareil qui présente des dommages.
- ▶ Comparez les données de raccordement indiquées sur la plaque signalétique de l'appareil (tension et fréquence) avec celles du réseau. Ces données doivent absolument coïncider.
- ▶ La prise électrique doit être protégée par un fusible 10 A ou 16 A.
- ▶ Seul un raccordement de la base de chargement au réseau électrique public permet de garantir un fonctionnement sûr et fiable de l'aspirateur robot.

fr - Consignes de sécurité et mises en garde

- ▶ Pendant la période de garantie, seul un service après-vente agréé par le fabricant est habilité à réparer l'aspirateur robot, faute de quoi tout bénéfice de la garantie est perdu en cas de panne ultérieure.
- ▶ Les réparations ne doivent être effectuées que par des techniciens Miele agréés. Les réparations non conformes peuvent entraîner de graves dangers pour l'utilisateur.
- ▶ N'abîmez, ne pliez et ne tordez jamais les câbles électriques. Ne posez jamais d'objets lourds dessus.
- ▶ Ne passez pas l'aspirateur robot sur les câbles électriques.
- ▶ Eteignez l'aspirateur robot avant chaque opération de maintenance ou de nettoyage en appuyant sur le bouton **OFF** situé sur le côté. Procédez de même en cas de dysfonctionnement.
- ▶ Pour recharger la batterie, utilisez exclusivement les accessoires fournis (câble électrique, bloc d'alimentation et base de chargement).
- ▶ Le liquide corrosif qui se trouve dans les piles est susceptible de s'écouler. Evitez tout contact de ce liquide avec les yeux et la peau ! En cas de contact, rincez à l'eau claire puis appelez aussitôt les secours !
- ▶ Ne collez aucun autocollant sur le capteur à infrarouge et n'intercalez aucun objet susceptible de gêner la transmission.
- ▶ Ne couvrez jamais les capteurs de l'aspirateur robot ou l'objectif.
- ▶ Ne plongez jamais l'aspirateur robot ou les accessoires dans l'eau. Nettoyez tous les éléments avec un chiffon sec ou légèrement humide.

Précautions d'utilisation

- ▶ N'utilisez jamais l'aspirateur robot sans filtre.

fr - Consignes de sécurité et mises en garde

- ▶ Enlevez du sol tous les objets fragiles ou susceptibles de se renverser et veillez à ce que l'aspirateur robot ne se prenne pas dans des rideaux, cordages, franges ou autres obstacles susceptibles de le bloquer.
- ▶ Empêchez les animaux de s'approcher de l'aspirateur robot. Ne les laissez pas monter ou s'asseoir dessus.
- ▶ Veillez à ce que l'aspirateur robot ne ramasse pas d'objets incandescents ou qui semblent éteints tels que des mégots, des cendres ou du charbon. N'utilisez pas votre appareil à proximité d'une cheminée.
- ▶ L'aspirateur robot ne doit pas nettoyer de liquides ou de poussières contenant de l'humidité ! Laissez sécher complètement les tapis et moquettes qui ont été shampooinés avant que l'aspirateur robot ne se déplace dessus.
- ▶ Ne nettoyez pas de toner ! Le toner utilisé pour les imprimantes et les photocopieurs par exemple peut être conducteur.
- ▶ Ne nettoyez pas de produits ni de gaz inflammables ou explosifs. N'utilisez pas l'aspirateur robot dans les locaux où sont stockés ces produits.
- ▶ Attention aux vêtements amples et aux cheveux longs qui risquent de s'emmêler dans la brosse cylindrique ou autres éléments mobiles de l'aspirateur robot.

A savoir avant de manipuler la batterie de l'aspirateur robot et les piles de la télécommande :

- ▶ Ne laissez pas tomber la batterie et ne la jetez pas. Pour des raisons de sécurité, une batterie tombée ou endommagée ne doit plus être utilisée.
- ▶ N'exposez pas la batterie ou les piles au feu ou à d'autres sources de chaleur. Ne réchauffez pas la batterie ou les piles. Ne les/ l'exposez pas à la lumière directe du soleil.
- ▶ Ne démontez pas la batterie.

fr - Consignes de sécurité et mises en garde

- ▶ Ne provoquez pas de court-circuit de la batterie en pontant les contacts intentionnellement ou par mégarde.
- ▶ Ne placez pas la batterie ou les piles en contact avec des liquides.
- ▶ N'utilisez en aucun cas la batterie si vous vous apercevez qu'une odeur inhabituelle s'en dégage, que du liquide en ressort, qu'elle chauffe fortement ou qu'elle se décolore ou se déforme. La batterie doit être immédiatement éliminée.
- ▶ Ne mettez jamais les piles de la télécommandes à charger.
- ▶ Pour vous débarrasser de la batterie et des piles de la télécommande, sortez-les de l'aspirateur robot. Avant de les éliminer, isolez les contacts métalliques de la batterie pour éviter tout court-circuit. Déposez la batterie et les piles dans un point de collecte dédié de votre commune. Ne jetez jamais les piles ou la batterie avec vos ordures ménagères.

Accessoires

- ▶ N'utilisez que des filtres et des accessoires portant le logo "Original Miele". Le fabricant peut garantir votre sécurité dans ces conditions exclusivement.

Miele ne peut pas être tenu pour responsable pour les dommages qui résulteraient d'une mauvaise utilisation et qui iraient à l'encontre des consignes de sécurité.

Les croquis A, B et C mentionnés au chapitre "Description de l'appareil" se trouvent dans le dépliant placé en fin de mode d'emploi.

A - Aspirateur robot et base de chargement

Partie supérieure de l'aspirateur robot

- ① Objectif de prise de vue
- ② Ecran
- ③ Capteurs (protection anti-collisions)
- ④ Protection anti-chocs
- ⑤ Bouton Marche/Arrêt (**ON / OFF**)
- ⑥ Prise du bloc d'alimentation
- ⑦ Bac à poussières
- ⑧ Touche de déverrouillage du bac à poussières

Partie inférieure de l'aspirateur robot

- ⑨ Broses latérales
- ⑩ Compartiment de rangement des piles
- ⑪ Roue avant
- ⑫ Capteurs (protection anti-chutes)
- ⑬ Contacts du chargeur
- ⑭ Roues motrices
- ⑮ Plaque signalétique
- ⑯ Support de brosse
- ⑰ Brosse cylindrique
- ⑱ Lèvre d'étanchéité du bac à poussières

Base de chargement

- ① Compartiment de rangement du bloc d'alimentation
- ② Prise du bloc d'alimentation (non visible sur le croquis)
- ③ Emetteur infrarouge
- ④ Contacts du chargeur

fr - Description de l'appareil

- ⑤ Compartiment de rangement des brosses de nettoyage
- ⑥ Signal de contact

B et C - Télécommande et écran

B - Télécommande

- ① Touche Départ / Pause (▶ ||)
- ② Touche départ différé **Timer**
- ③ Touche du mode de nettoyage Zone restreinte / **Spot**
- ④ Touche du mode de nettoyage Coins / **Corner**
- ⑤ Touche retour à la **Base**
- ⑥ Touche de confirmation **OK** avec flèches de navigation
- ⑦ Touche du mode de nettoyage **Turbo**
- ⑧ Touche du mode de nettoyage standard **Auto**
- ⑨ Touche heure / **Clock**
- ⑩ Touche Mise en marche / **Power**
- ⑪ Couvercle de protection des piles

C - Ecran

- ① Objectif de prise de vue
- ② Témoin de charge de la batterie
- ③ Affichage horaire
- ④ Affichage d'activation du mode Zone restreinte / Spot
- ⑤ Affichage d'activation du mode Coins / Corner
- ⑥ Zone tactile de choix du mode de nettoyage
- ⑦ Zone tactile Start / Pause
- ⑧ Affichage d'activation du mode Turbo
- ⑨ Affichage d'activation du mode standard Auto
- ⑩ Affichage du départ différé (Timer)

Votre contribution à la protection de l'environnement

Nos emballages

Nos emballages protègent votre aspirateur robot des dommages qui peuvent survenir pendant le transport. Nous les sélectionnons en fonction de critères écologiques qui permettent de les recycler.

En participant au recyclage de vos emballages, vous contribuez à économiser les matières premières et à réduire le volume des déchets. Votre revendeur reprend vos emballages.

Votre ancien appareil

Les appareils électriques et électroniques dont on se débarrasse contiennent souvent des matériaux précieux. Cependant, ils contiennent aussi des substances toxiques nécessaires au bon fonctionnement et à la sécurité des appareils. Si vous déposez ces appareils usagés avec vos ordures ménagères ou les manipulez de manière inadéquate, vous risquez de nuire à votre santé et à l'environnement. Ne jetez jamais vos anciens appareils avec vos ordures ménagères !

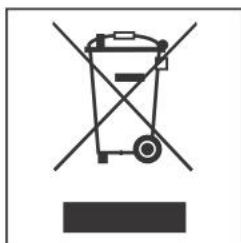

Faites appel au service d'enlèvement mis en place par votre commune, déposez votre ancien appareil dans un point de collecte ou renseignez-vous auprès de votre revendeur.

La batterie Lithium-Ion se trouve dans le compartiment qui loge la batterie sous l'aspirateur robot. Retirez les piles de l'accumulateur et de la télécommande avant de les déposer dans un point de collecte dédié au recyclage des piles.

Pour éviter tout accident gardez l'ancien appareil hors de portée des enfants jusqu'à son enlèvement.

Fonctionnement et caractéristiques de l'aspirateur robot

L'aspirateur robot est conçu pour nettoyer les tapis et les moquettes à poil ras ainsi que les sols durs.

Veuillez vous conformer aux conseils de nettoyage et d'entretien du fabricant du revêtement de sol.

Cet aspirateur robot est équipé d'un objectif de prise de vue et de plusieurs capteurs qui lui permettent d'enregistrer la configuration de la pièce (superficie, angles, obstacles, etc.) avant de démarrer mais aussi en temps réel pendant qu'il nettoie. Il est donc capable d'élaborer une véritable stratégie de nettoyage de toutes les surfaces à sa portée.

Accessoires fournis

- 2 brosses latérales
- 2 filtres d'évacuation de rechange
- Télécommande / 2 piles
- Base de chargement avec goupillon
- Bloc d'alimentation avec fiche
- Câble électrique avec fiche
- Bande magnétique

Avant utilisation

Les croquis 1 à 13 mentionnés dans ce chapitre se trouvent sur la dernière page rabattable en fin de mode d'emploi.

Monter les brosses latérales (croquis 01)

- Placez l'aspirateur robot à l'envers sur une surface plane et propre.

Veillez à ne pas soulever l'aspirateur robot côté bac à poussières, car ce dernier pourrait se détacher.

- Insérez les deux brosses latérales sur les supports prévus à cet effet en appuyant bien. Respectez les lettres indiquant la gauche **L** et la droite **R**.

Retirer les protections (croquis 02)

- Retirez le film plastique qui recouvre la base de chargement et l'aspirateur robot.

Installer les piles de la télécommande (croquis 03)

- Retirez le couvercle de protection du compartiment à piles.
- Installez les deux piles ci-joint en respectant bien la polarité.

Allumer l'aspirateur robot (croquis 04)

- Appuyez sur **ON** sur le côté de l'aspirateur robot.

Les messages du niveau de chargement de la batterie et du mode de nettoyage standard Auto s'affichent à l'écran.

L'aspirateur robot passe en mode veille au bout de 60 secondes. L'écran est désactivé mais l'affichage du niveau de charge reste éclairé.

Pour réactiver l'aspirateur robot, appuyez sur une des touches de la télécommande ou sur une zone tactile de l'écran.

Brancher la base de chargement (croquis 05 - 09)

- Ouvrez le compartiment de rangement situé derrière la base de chargement (croquis 05).
- Insérez la fiche du bloc d'alimentation (fourni) dans la prise de la base de chargement qui se situe au-dessus dans le compartiment de rangement (croquis 06).
- Enfoncez le câble électrique fourni dans le bloc d'alimentation puis la fiche dans la prise murale (croquis 07).

Le signal de contact de la base de chargement s'allume en rouge.

- Rangez le bloc d'alimentation dans le compartiment de rangement de la base de chargement et guidez le câble à travers l'encoche (croquis 08).
- Placez la base de chargement contre un mur libre sur un sol bien plat. Aucun obstacle ne doit gêner ses capteurs sur 1,50 mètre à l'avant et sur 50 cm de chaque côté (croquis 09).

Charger la batterie (croquis 10)

À la livraison, la batterie n'est pas complètement chargée. Chargez-la complètement avant d'utiliser votre aspirateur robot pour la première fois.

Vous pouvez charger la batterie, même si l'aspirateur robot est éteint (bouton **OFF**). Toutefois le cas échéant, aucun message ne s'affiche à l'écran.

- Posez l'aspirateur robot sur les contacts du chargeur de la base de chargement branchée.

Veillez à ne pas soulever l'aspirateur robot côté bac à poussières, car ce dernier pourrait se détacher.

Une fois l'aspirateur robot bien en place, l'affichage lumineux de la base de chargement s'éteint. La batterie se met à charger et le niveau de chargement scintille.

Le chargement dure 120 minutes environ. Vous disposez ensuite de 2 heures d'autonomie sur votre aspirateur robot.

Vous pouvez aussi charger la batterie sans la base de chargement en branchant cette dernière directement sur le bloc d'alimentation.

- Enfoncez la fiche du bloc d'alimentation dans la prise située sur le côté de l'aspirateur robot (croquis 11).
- Enfoncez ensuite le câble électrique dans le bloc d'alimentation puis la fiche dans la prise murale (croquis 07).

Témoin de charge à l'écran

rouge	niveau de charge d'environ 0 % à 20 %
orange	niveau de charge d'environ 20 % à 50 %
vert	niveau de charge d'environ 50 % à 100 %

Régler l'heure (croquis 12)

Réglez l'heure à l'aide de la télécommande.

- Appuyez sur la touche **Clock** pendant 3 secondes.

A l'écran, l'affichage des heures clignote.

- Appuyez sur les touches + ou - pour régler les heures.
- Appuyez sur la touche **OK** pour confirmer votre choix.

A l'écran, l'affichage des minutes clignote.

- Appuyez sur les touches + ou - pour régler les minutes.
- Appuyez sur la touche **OK** pour confirmer votre choix.

Si vous souhaitez de nouveau modifier l'affichage horaire, recommencez comme précédemment.

Délimiter un périmètre de nettoyage (croquis 13)

L'aspirateur robot mesure 88 mm de haut. Les objets qu'il doit nettoyer, doivent par conséquent se situer à 90 mm au moins du sol.

Si par exemple il y a une zone que l'aspirateur robot doit éviter, vous pouvez délimiter un périmètre de nettoyage.

- Posez la bande magnétique (fournie) au sol, rainures vers le bas.

L'aspirateur robot ne franchira pas cette bande magnétique.

Si vous souhaitez délimiter durablement une zone, utilisez les rubans adhésifs (fournis).

Vous pouvez aussi vous procurer des bandes magnétiques auprès de notre boutique en ligne (www.miele-shop.com).

Utilisation

Observez toujours votre aspirateur robot la première fois que vous l'utilisez dans un nouvel environnement. Vous détectez ainsi les obstacles éventuels et pouvez soit les enlever soit délimiter un périmètre à l'aide de la bande magnétique.

Mise en marche et arrêt



- Appuyez sur la touche **Power** de la télécommande.

L'écran s'allume.

Lancer le nettoyage

Il existe deux options de démarrage du mode de nettoyage standard **Auto**.

Option 1 (télécommande)



- Appuyez sur la touche ▶ ||.

Option 2 (Ecran)



- Effleurez la zone ▶ || affichée à l'écran.

Le nettoyage des sols démarre.

Terminer le nettoyage lors du démarrage de la base de chargement

L'aspirateur robot rentre tout seul à la base de chargement pour se recharger.

Si son niveau de charge est insuffisant, l'aspirateur robot rentre aussi à la base de chargement pour se recharger.

A l'écran, l'affichage des heures II s'allume. L'aspirateur robot reprend ensuite le nettoyage à l'endroit exact, où il s'était interrompu.

Terminer le nettoyage lors du démarrage libre dans la pièce

L'aspirateur robot revient tout seul à son point de départ et repasse en mode veille.

En cas de charge insuffisante de la batterie, l'aspirateur robot s'arrête et attend que vous le rechargez.

Navigation télécommandée pendant le nettoyage

Vous souhaitez nettoyer une zone précise ? Vous pouvez utiliser la télécommande et diriger votre aspirateur robot à l'aide des flèches de navigation.

- Maintenez la flèche enfoncée pendant que l'aspirateur robot nettoie cette zone.

Le robot se déplace dans la direction souhaitée.

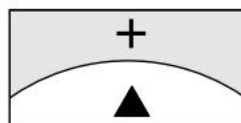

- Maintenez la touche + enfoncée.

L'aspirateur robot se déplace dans la direction indiquée tout en continuant de nettoyer.

Interrompre le nettoyage



- Appuyez sur la touche ▶ || de la télécommande.

Pour reprendre le nettoyage, appuyez de nouveau sur cette touche.

Navigation télécommandée hors période de nettoyage

Si vous souhaitez mettre le cap sur une des zones de la pièce, utilisez les touches de navigation de la télécommande prévues à cet effet.

- Maintenez les flèches de navigation enfoncées.

Le robot se déplace dans la direction souhaitée sans nettoyer.

L'aspirateur robot ne peut pas rejoindre en mode manuel la base de chargement pour se recharger.

Retour à la base de chargement

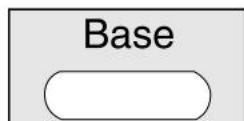

- Appuyez sur la touche **Base** de la télécommande.

L'aspirateur robot rentre à la base de chargement pour se recharger et l'affichage de contact de cette dernière s'éteint.

Fin de navigation télécommandée pendant le nettoyage

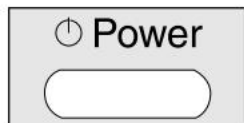

- Appuyez sur la touche **Power** de la télécommande.

L'aspirateur robot passe en mode veille au bout de 60 secondes. L'écran est désactivé mais l'affichage du niveau de charge reste éclairé.

Pour mettre l'aspirateur robot en veille avant que les 60 secondes soient écoulées, appuyez de nouveau sur **Power**.

Pour réactiver l'aspirateur robot, appuyez sur une des touches de la télécommande ou sur une zone tactile de l'écran.

Modes de nettoyage

Quatre modes de nettoyage vous sont proposés :

Auto



Le mode de nettoyage standard pour nettoyer les sols normalement sales.

Spot



Pour un nettoyage ciblé d'un périmètre d'environ 1,8 m sur 1,8 m autour d'un point de départ dans la pièce.

Corner



Pour nettoyer des sols normalement sales (voir **Auto**). Une fois revenu au point de départ, nettoyage des bordures.

Turbo

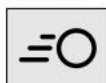

Pour nettoyer des sols peu sales avec une durée de nettoyage raccourcie.

Sélectionner un mode de nettoyage



- Appuyez sur la touche **Power** de la télécommande.

Il y a deux façons de sélectionner un mode de nettoyage.

Option 1 (télécommande)

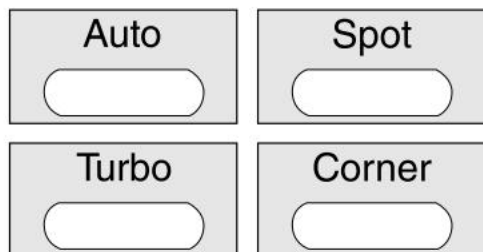

- Appuyez sur la touche qui correspond au mode de nettoyage de votre choix. L'écran affiche le symbole correspondant.



- Pour démarrer le nettoyage, appuyez sur la touche ▶ || de la télécommande ou sur la zone tactile ▶ || à l'écran.

Option 2 (Ecran)



- Effleurez la zone tactile ^ jusqu'à ce que le symbole correspondant au mode de nettoyage de votre choix s'affiche à l'écran.

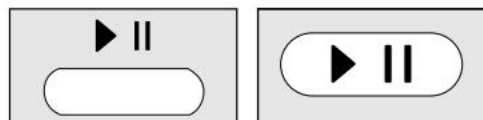

- Pour démarrer le nettoyage, appuyez sur la touche ▶ || de la télécommande ou sur la zone tactile ▶ || à l'écran.

Régler le départ différé (Timer)

(disponible uniquement si vous avez réglé l'heure)

Si vous souhaitez par exemple utiliser votre aspirateur robot tous les jours à la même heure, vous pouvez programmer l'heure de démarrage et le mode de nettoyage souhaités.

Votre robot est capable de nettoyer dans l'obscurité mais naturellement la qualité de nettoyage sera un peu moindre, l'objectif de prise de vue ayant besoin de lumière pour naviguer de manière optimale.

Pour régler le départ différé, utilisez la télécommande.



- Appuyez sur la touche **Timer** pendant au moins trois secondes.

Le symbole ⌚ et l'affichage des heures clignotent à l'écran.

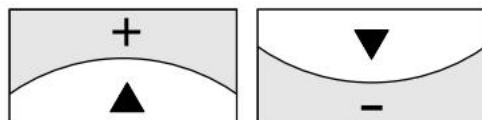

- Pour régler les heures, actionnez les touches + ou -.



- Appuyez sur la touche **OK** pour confirmer votre choix.

Le symbole ⌚ et l'affichage des minutes clignotent à l'écran.

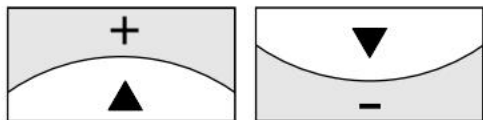

- Pour régler les minutes, actionnez les touches + ou -.



- Appuyez sur la touche **OK** pour confirmer votre choix.
- Appuyez sur un des modes de nettoyage ou une des touches de navigation proposés par votre télécommande jusqu'à ce que le symbole correspondant se mette à clignoter.



- Appuyez sur la touche **OK** pour confirmer votre choix.

Le réglage que vous venez d'effectuer reste affiché pendant trois secondes environ. Dorénavant, votre aspirateur robot démarrera tous les jours à la même heure.

L'affichage du départ différé ⌚ indique que cette dernière est activée.

Pour modifier ces données, recommencez comme précédemment.

Désactiver le départ différé (Timer)

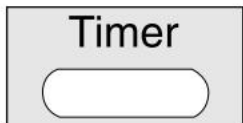

- Appuyez brièvement sur la touche **Timer** de la télécommande.

L'affichage du départ différé ⌚ disparaît.

Activer et afficher l'heure du départ (Timer)



- Appuyez brièvement sur la touche **Timer** de la télécommande.

Le symbole du départ différé (Timer) ⌚ s'allume, l'heure programmée s'affiche brièvement, et l'aspirateur robot est prêt à démarrer à l'heure programmée.

Désactiver la signalisation sonore

La signalisation sonore a été activée à l'usine. Vous pouvez la désactiver ou l'activer selon vos besoins.



- Appuyez sur la touche **OK** de la télécommande pendant au moins trois secondes.

OFF s'affiche brièvement à l'écran dans la zone d'affichage de l'heure.

Vous ne pouvez pas désactiver les avertissements sonores en cas d'anomalie.

Abaisser la hauteur du dénivelé

L'aspirateur robot est réglé de telle sorte qu'il puisse franchir des dénivelés de 20 mm et ainsi nettoyer tapis, seuils de portes, etc.

Toutefois si vous souhaitez abaisser la hauteur de dénivelé (à env. 6 mm) pour protéger les pieds de chaises, de lampadaires ou de tables par exemple, vous pouvez désactiver cette fonction.

Base



- Appuyez sur la touche **Base** de la télécommande pendant au moins trois secondes.

LO s'affiche à l'écran dans la zone d'affichage de l'heure.

Pour réactiver la hauteur du dénivelé de 20 mm, appuyez de nouveau sur la touche **Base** pendant au moins trois secondes. **HI** s'affiche à l'écran dans la zone d'affichage de l'heure.

Maintenance

⚠ Eteignez l'aspirateur robot avant chaque opération de maintenance : appuyez sur le bouton **OFF** situé sur le côté.

Pour garantir des performances optimales à l'aspirateur robot et le meilleur résultat possible, nous vous conseillons d'utiliser uniquement des accessoires portant le logo "Original Miele".

Où trouver les accessoires ?

Les accessoires portant le logo "Original Miele" sont disponibles auprès de votre revendeur, du SAV Miele et sur la boutique en ligne www.boutique.miele.fr



Quels accessoires choisir ?

Vous reconnaîtrez les accessoires Original Miele au logo "Original Miele" qui figure sur l'emballage.

**ORIGINAL
Miele**

Vider le bac à poussières

Videz et nettoyez le bac à poussières après chaque utilisation.

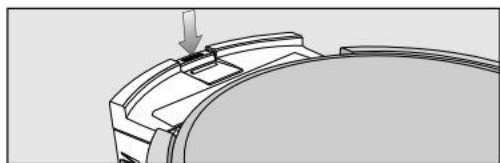

- Appuyez sur la touche de déverrouillage du bac à poussières puis sortez-le.

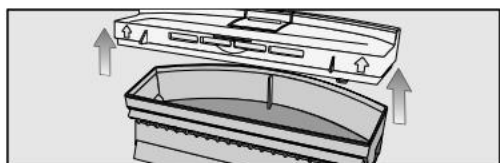

- Soulevez le couvercle du bac à poussières.
- Videz le bac à poussières.

Vous pouvez jeter le contenu du bac à poussières avec vos ordures ménagères, sous réserve qu'il ne contienne pas de substances qui y sont interdites.

Nettoyer le bac à poussières

Videz et nettoyez le bac à poussières après chaque utilisation.

Sur le dessus de la base de chargement, vous trouverez un compartiment qui permet de ranger les différentes brosses.

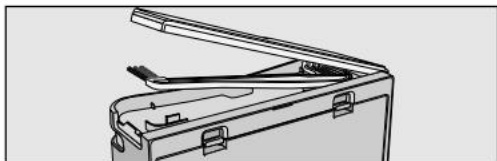

- Ouvrez-le et sortez le goupillon.

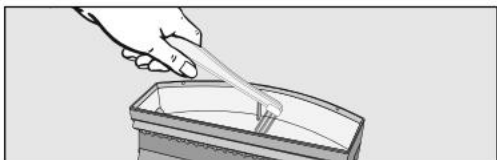

- Nettoyez le bac à poussières avec l'extrémité du goupillon.



- Avec l'extrémité du goupillon, nettoyez l'intérieur du couvercle qui contiennent la grille de protection du filtre.

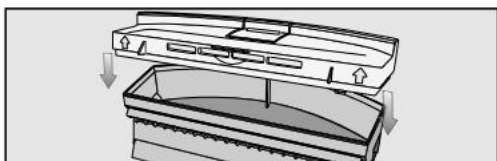

- Refermez le couvercle du bac à poussières jusqu'à ce que vous entendiez un clic.

- Remplacez le bac à poussières dans l'aspirateur robot jusqu'à ce que vous entendiez un clic.

Remplacer le filtre d'évacuation

Remplacez le filtre d'évacuation tous les trois mois environ. Deux filtres sont livrés avec votre appareil.

Une grille de filtre se trouve à l'intérieur du couvercle du bac à poussières.

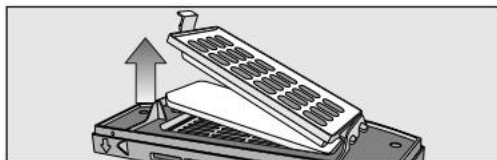

- Déverrouillez la grille de filtre et remplacez le filtre d'évacuation.
- Refermez la grille de filtre, jusqu'à ce que vous entendiez un clic.

Nettoyer la brosse cylindrique

- Posez l'aspirateur robot à l'envers sur une surface plane et propre puis sortez le bac à poussières.

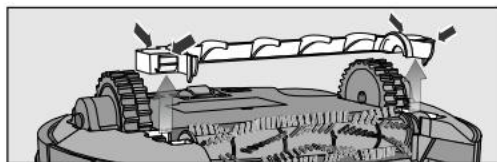

- Retirez le protège-brosse.

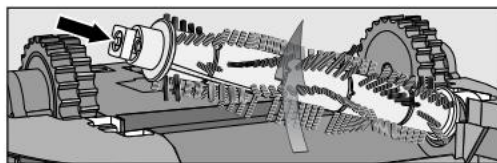

- Sortez la brosse cylindrique et veillez à ne pas perdre le dispositif d'insertion carré.

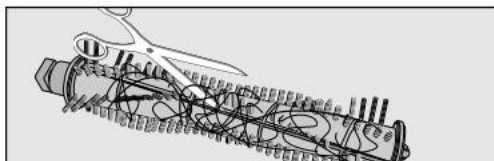

- Avec des ciseaux, coupez les fils, les poils et les cheveux qui se sont enroulés autour de la brosse cylindrique. Une rainure de guidage dans la longueur vous indique où passer les ciseaux.

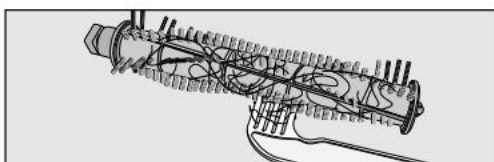

- Retirez tous les fils et cheveux avec l'extrémité du goupillon.

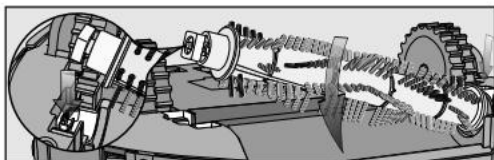

- Remplacez la brosse cylindrique dans son habitacle en la positionnant correctement et veillez à ce que le dispositif d'insertion carré soit emboîté.

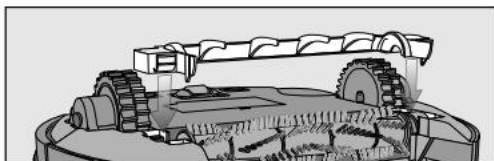

- Verrouillez le couvercle jusqu'à ce que vous entendiez un clic.
- Remplacez le bac à poussières dans l'aspirateur robot jusqu'à ce que vous entendiez un clic.

Pour une qualité de nettoyage optimale, nous recommandons de remplacer la brosse cylindrique usagée par une nouvelle au bout de deux ans environ.

Nettoyer les brosses latérales

- Placez l'aspirateur robot à l'envers sur une surface plane et propre.

Veillez à ne pas soulever l'aspirateur robot côté bac à poussières, car ce dernier pourrait se détacher.

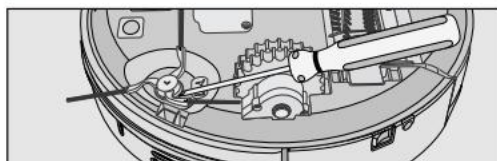

- Soulevez les brosses latérales en vous aidant d'un tournevis plat par exemple.
- Retirez tous les fils et cheveux avec l'extrémité du goupillon.

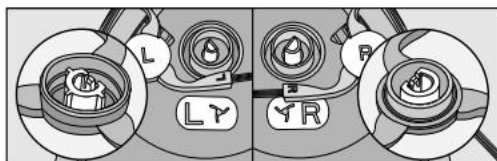

- Insérez les deux brosses latérales sur les supports prévus à cet effet en appuyant bien. Respectez les lettres indiquant la gauche **L** et la droite **R**.

Pour une qualité de nettoyage optimale, nous recommandons de remplacer les brosses latérales par de nouvelles brosses au bout d'un an environ.

Nettoyer la lèvre d'étanchéité du bac à poussières

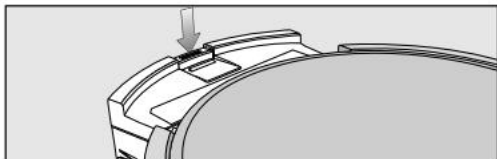

- Appuyez sur la touche de déverrouillage du bac à poussières puis sortez-le.
- Nettoyez la lèvre d'étanchéité sous le bac à poussières avec un chiffon humide.
- Remplacez le bac à poussières dans l'aspirateur robot jusqu'à ce que vous entendiez un clic.

Pour une qualité de nettoyage optimale, nous recommandons de remplacer la lèvre d'étanchéité par une nouvelle au bout d'un an environ.

Changer la lèvre d'étanchéité du bac à poussières

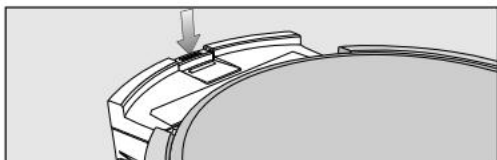

- Appuyez sur la touche de déverrouillage du bac à poussières puis sortez-le.

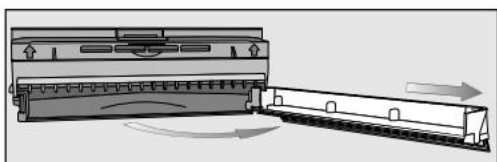

- Déverrouillez la lèvre d'étanchéité sous le bac à poussières puis faites-la basculer doucement jusqu'à ce qu'elle se détache du bac à poussières.

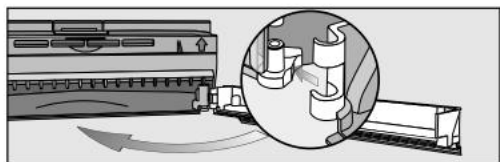

- Installez la nouvelle lèvre d'étanchéité par le côté puis verrouillez-la.
- Remplacez le bac à poussières dans l'aspirateur robot jusqu'à ce que vous entendiez un clic.

Nettoyer la roue avant

- Placez l'aspirateur robot à l'envers sur une surface plane et propre.

Veillez à ne pas soulever l'aspirateur robot côté bac à poussières, car ce dernier pourrait se détacher.



- Déverrouillez le couvercle.
- Sortez la roue avant.



- Retirez les fils et les cheveux puis nettoyez la roue avant avec l'extrémité du goupillon.

- Remplacez la roue avant puis refermez le couvercle jusqu'à ce que vous entendiez un clic.

Nettoyer les capteurs

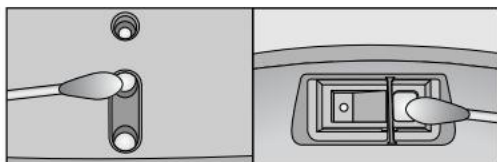

- Nettoyez les capteurs situés sur les côtés et sous l'aspirateur robot avec un coton-tige sec en faisant bien attention.

Changer les piles de la télécommande

Préparez deux piles de 1,5 V (type AAA).

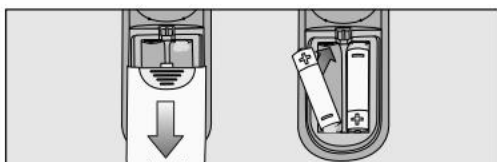

- Retirez le couvercle de protection du compartiment à piles.
- Changez les piles en veillant à leur polarité.

Remplacer la batterie

Gardez toujours en réserve une batterie Original Miele Lithium-Ion pour votre aspirateur robot RX 1.

- Placez l'aspirateur robot à l'envers sur une surface plane et propre.

Veillez à ne pas soulever l'aspirateur robot côté bac à poussières, car ce dernier pourrait se détacher.

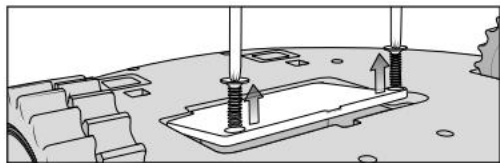

- Déverrouillez le couvercle du compartiment à piles des deux côtés en vous aidant d'un cruciforme.

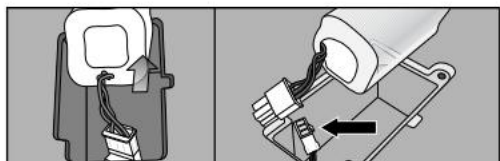

- Sortez la batterie avec précaution puis appuyez sur l'ergot du branchement de la fiche pour détacher cette dernière.

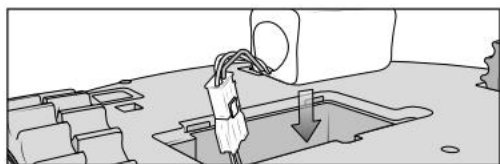

- Installez la nouvelle batterie.
- Refermez le capot du logement batterie et serrez les vis.
- Déposez l'ancienne batterie dans un point de collecte de votre commune.

Rangement

⚠ Avant de le ranger, éteignez toujours votre aspirateur robot en appuyant sur le bouton **OFF** situé sur le côté.

Si vous prévoyez de ne pas utiliser votre aspirateur robot pendant quelques temps, rangez-le dans un endroit frais et bien aéré.

Entretien

Entretien l'aspirateur robot et ses accessoires

 Avant de le nettoyer, éteignez toujours votre aspirateur robot en appuyant sur le bouton **OFF** situé sur le côté.

Vous pouvez nettoyer l'aspirateur robot et tous les accessoires en plastique avec un nettoyant pour plastique classique, vendu dans le commerce.

 N'utilisez jamais de produit abrasif, à vitres, multi-usages ou contenant des corps gras !

 Ne plongez jamais l'aspirateur robot ou les accessoires fournis dans l'eau !

En cas d'anomalie

 Eteignez l'aspirateur robot avant de chercher à résoudre l'anomalie : appuyez sur le bouton **OFF** situé sur le côté.

Problème	Cause et solution
L'aspirateur robot s'éteint bien que vous ayez appuyé sur la touche Power ?	La batterie n'est pas assez chargée : <ul style="list-style-type: none"> ■ chargez-la.
L'aspirateur robot ne réagit pas ?	L'aspirateur robot est éteint : <ul style="list-style-type: none"> ■ allumez-le en appuyant sur le bouton ON situé sur le côté.
	Les piles sont mal placées : <ul style="list-style-type: none"> ■ vérifiez leur polarité.
	Les piles de la télécommande sont déchargées : <ul style="list-style-type: none"> ■ changez-les.
	Il n'y a plus aucune transmission entre l'émetteur infrarouge de l'aspirateur robot et la télécommande. <ul style="list-style-type: none"> ■ Passez un chiffon doux sur toutes les surfaces et vérifiez à ce qu'aucun objet n'interfère.
	La télécommande est trop proche ou trop éloignée de l'aspirateur robot, <ul style="list-style-type: none"> ■ corrigez la distance et orientez toujours la télécommande vers l'aspirateur robot.

Problème	Cause et solution
Le nettoyage n'est pas efficace ?	Le bac à poussières est plein. ■ Videz-le et nettoyez-le.
	La brosse cylindrique est sale. ■ Nettoyez-la.
	La lèvre d'étanchéité du bac à poussières est sale. ■ Nettoyez-la.
	Le filtre d'évacuation est sale. ■ Remplacez-le.
	La brosse cylindrique est usée. ■ Remplacez-la.
	La lèvre d'étanchéité du bac à poussières est usée. ■ Remplacez-la.
	Les brosses latérales sont usées. ■ Remplacez-les.
L'aspirateur robot ne se recharge pas ?	La base de chargement et / ou l'aspirateur robot sont mal branchés : ■ branchez la base de chargement comme indiqué dans le mode d'emploi. Procédez de même avec l'aspirateur robot (voir chapitre "Avant utilisation - Charger la batterie").

Problème	Cause et solution
<p>L'aspirateur robot ne rentre pas à la base de chargement après avoir nettoyé la pièce ?</p>	<p>Vous avez activé le mode de nettoyage standard Auto au milieu de la pièce :</p> <ul style="list-style-type: none"> ■ L'aspirateur robot revient à son point de départ.
	<p>Vous avez sélectionné le mode de nettoyage Spot :</p> <ul style="list-style-type: none"> ■ L'aspirateur robot revient à son point de départ.
	<p>L'aspirateur robot n'a pas assez de lumière pour pouvoir naviguer.</p> <ul style="list-style-type: none"> ■ Veillez à un éclairage suffisant.
	<p>La base de chargement est mal raccordée.</p> <ul style="list-style-type: none"> ■ Veuillez procéder comme indiqué dans le mode d'emploi.
	<p>Les capteurs de l'aspirateur robot sont sales.</p> <ul style="list-style-type: none"> ■ Nettoyez-les doucement avec un coton-tige sec.
	<p>Il n'y a plus aucune transmission entre l'émetteur infrarouge de l'aspirateur robot et la télécommande.</p> <ul style="list-style-type: none"> ■ Passez un chiffon doux sur toutes les surfaces et vérifiez à ce qu'aucun objet n'interfère.
	<p>Les obstacles qui se trouvent sur le parcours à nettoyer gênent la navigation de l'aspirateur robot.</p> <ul style="list-style-type: none"> ■ Observez-le pendant qu'il fonctionne afin d'identifier les éventuelles zones à problèmes. ■ Supprimez le cas échéant les obstacles. ■ Pour délimiter le périmètre à éviter à l'aide de la bande magnétique ou ■ abaisser la hauteur de dénivelé que peut franchir votre aspirateur robot, reportez-vous au chapitre "Utilisation" sous "Réduire la hauteur du dénivelé".

Messages d'erreur

 Eteignez l'aspirateur robot avant de chercher à résoudre l'anomalie : appuyez sur le bouton **OFF** situé sur le côté.

Les messages qui signalent les anomalies sont affichés à l'écran à côté de l'affichage de l'heure.

Problème	Cause et solution
F 1	Anomalie "roue mal installée" ■ Posez l'aspirateur robot sur un sol plat.
F 2	Anomalie "capteurs sales" ■ Nettoyez les capteurs. Ce message d'erreur s'affiche aussi lorsque les brosses latérales ne sont plus correctement placées. Remplacez alors les brosses latérales.
F 3	Anomalie "bac à poussières" ■ Insérez le bac à poussières, jusqu'à ce que vous entendiez un clic.
F 4	Anomalie "enrayement des roues motrices" ■ Vérifiez que des salissures ne se sont pas accumulées au niveau des roues motrices. Retirez bien les fils et les cheveux.
F 5	Anomalie "enrayement des brosses" ■ Vérifiez que des salissures ne se sont pas accumulées sur la brosse cylindrique et les brosses latérales.
F 6	Anomalie "surcharge moteur" ■ Videz et nettoyez le bac à poussières puis changez le filtre d'évacuation.
F 7	Problème interne au système ■ Eteignez l'aspirateur robot puis rallumez-le (bouton ON/OFF sur le côté de l'aspirateur robot).
F 8	Anomalie "salissures sur la roue avant" ■ Vérifiez que des salissures ne se sont pas accumulées au niveau de la roue avant. Retirez bien les fils et les cheveux puis nettoyez la roue.

Service après vente

Si vous avez besoin du service après vente, contactez le service après-vente ou votre revendeur Miele au numéro suivant :

France	09 74 50 1000 (appel non surtaxé)
Belgique	02 451 1616
Luxembourg	49711-20/22
Suisse	0 800 800 222

Conditions de garantie

La garantie est accordée pour cet aspirateur robot selon les modalités de vente par le revendeur ou par Miele pour une période de 24 mois.

Pour plus d'informations sur les conditions de garantie ou si souhaitez en recevoir une version écrite, veuillez contacter le numéro de téléphone ci-dessus.

Accessoires

Droits d'auteur et licences

Miele utilise un logiciel de commande pour cet aspirateur robot.

Les droits d'auteur détenus par Miele et d'autres fournisseurs de logiciels concernés doivent être respectés.

Miele et ses fournisseurs se réservent tout droit relatif aux composants logiciels.

Sont interdites notamment les actions suivantes :

- reproductions et diffusions
- modifications et dérivations
- décompilations, rétro-ingénierie, décompositions et autres désassemblages du logiciel.

Le logiciel comprend aussi des composants faisant l'objet d'une licence publique générale GNU et d'autres licences libres.

Afin obtenir un aperçu des composants libres intégrés ainsi qu'une copie de la licence correspondante, allez sur www.miele.de/device-software-licences.

Miele vous communiquera sur demande le code source qui permet l'accès aux composants du logiciel faisant l'objet d'une licence publique générale GNU ou de licences ouvertes comparables.

Pour obtenir ce code source, envoyez un message électronique à l'adresse : info@miele.com.

Miele

Chile:

Miele Electrodomésticos Ltda.
Av. Nueva Costanera 4055
Vitacura - Santiago de Chile
Tel.: (56 2) 957 0000
Fax: (56 2) 957 0079
E-Mail: info@miele.cl
www.miele.cl

España:

Miele S.A.U.
28108 Alcobendas (Madrid)
Avda. Bruselas, 31
Tfno.: 91 623 20 00
Fax: 91 662 02 66
E-mail: miele@miele.es
www.miele.es

Ελλάδα:

ΑΘΗΝΑ – ΚΕΝΤΡΙΚΑ ΓΡΑΦΕΙΑ – ΕΚΘΕΣΗ
Λεωφ. Μεσογείων 257
15451 Ν. Ψυχικό
801 222 4444
(αστική χρέωση πανελλαδικά)
210 679 4444
(από κινητό)
Fax: 210 679 4400
E-mail: miele@miele.gr
www.miele.gr

**Manufacturer:
Germany**

Miele & Cie. KG
Carl-Miele-Straße 29
33332 Gütersloh

Italia:

Miele Portuguesa, Lda.
Av. do Forte, 5
2790-073 Carnaxide
Tel. 21 4248 100
Fax 21 4248 109
E-Mail: info@miele.pt
www.miele.pt

Portugal:

Miele Portuguesa, Lda.
Av. do Forte, 5
2790-073 Carnaxide
Tel. 21 4248 100
Fax 21 4248 109
E-Mail: info@miele.pt
www.miele.pt

Türkiye:

Miele Elektrikli Aletler
Dış Ticaret ve Pazarlama Ltd. Şti
Barbaros Mahallesi, Çiğdem Sokak
My Office İş Merkezi, No. 13/A
34746, Ataşehir/İSTANBUL
Tel.: 0216 687 18 00
Fax: 0216 580 86 67
Müşteri Hizm.: 444 11 22
E-Mail: info@miele-tr.com
www.miele.com.tr
EEE yönetmeliğine uygundur



www.miele-shop.com

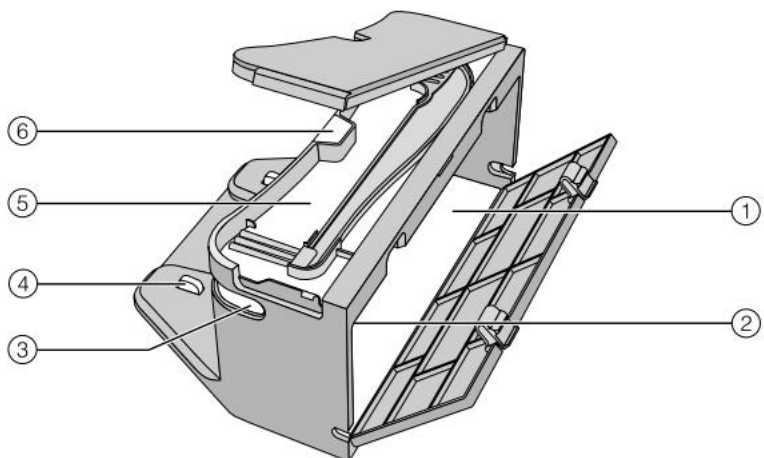
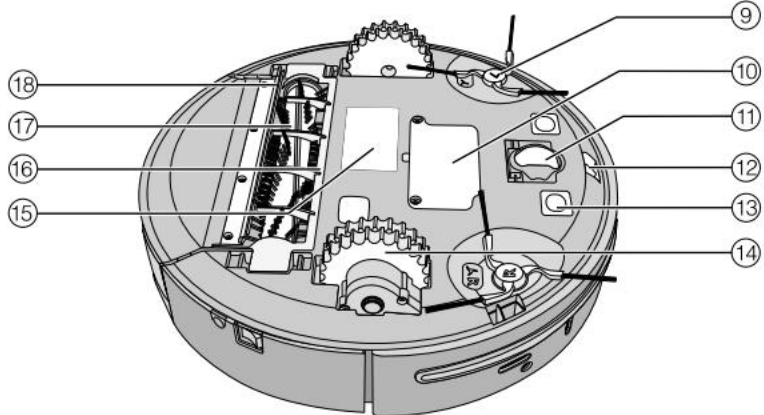
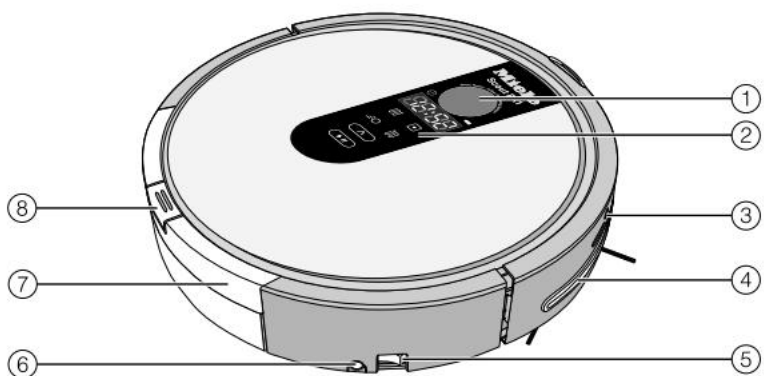

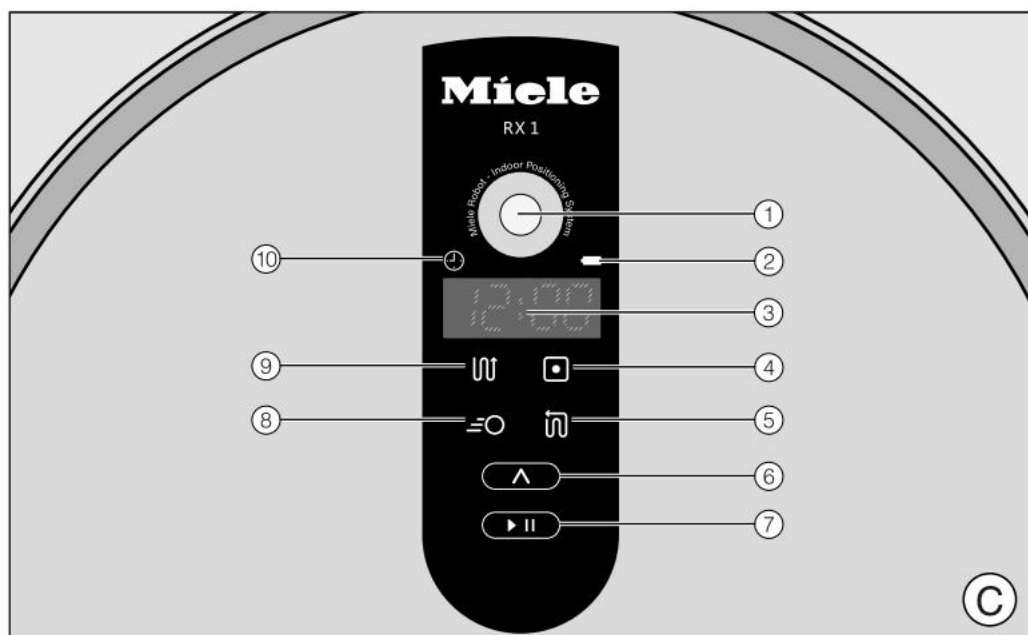
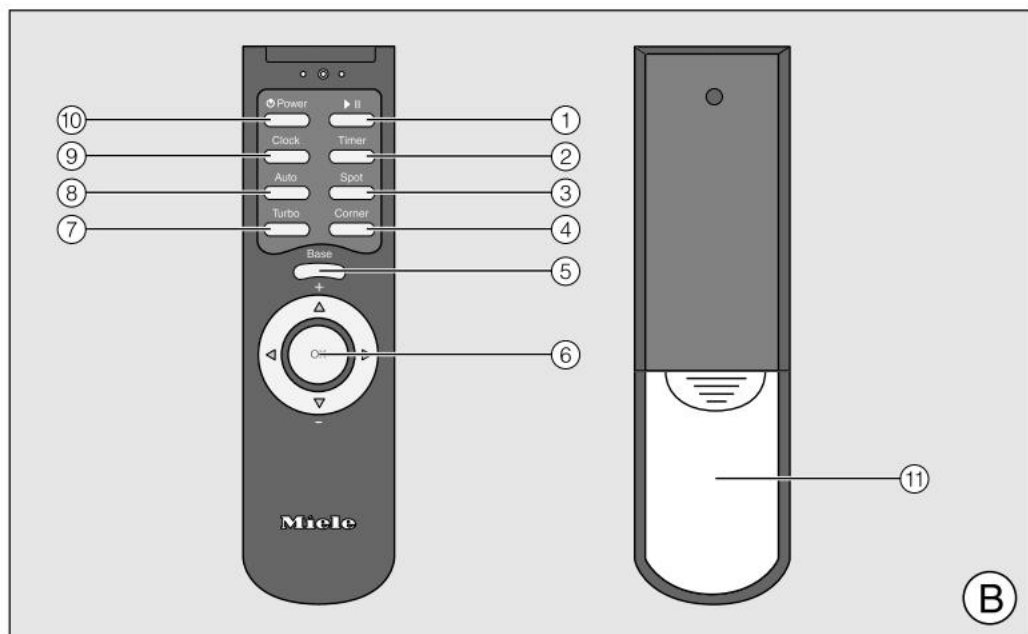

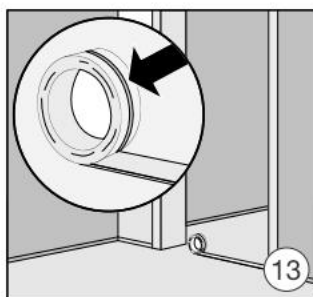
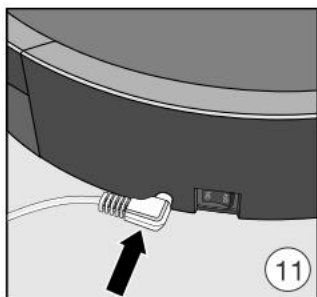
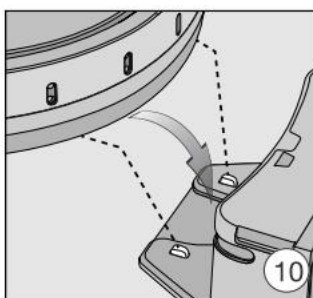
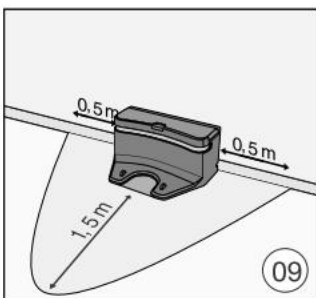
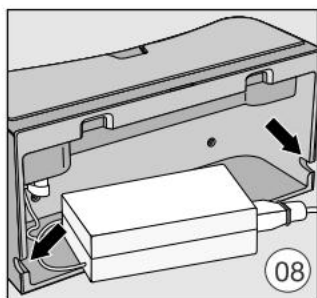
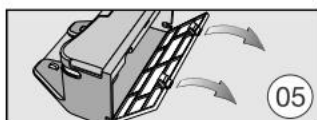
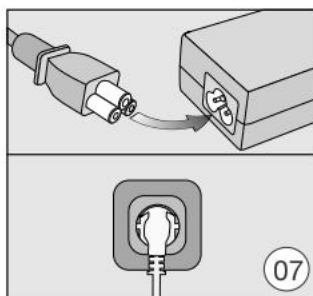
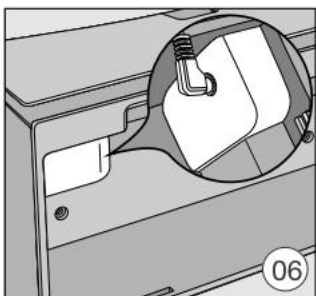
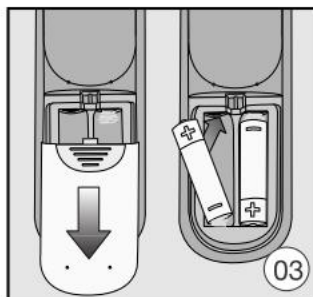
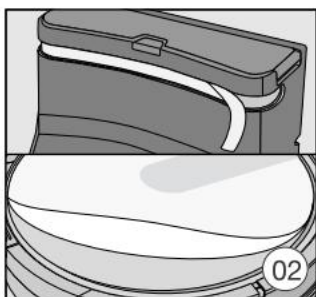
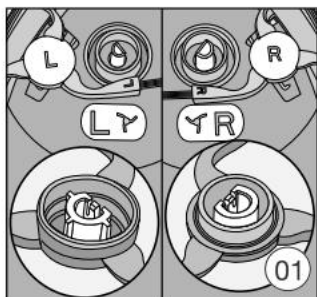

United Kingdom

Miele Co. Ltd.
Fairacres, Marcham Road
Abingdon, Oxon, OX14 1TW
Customer Contact Centre Tel: 0330 160 6600
E-mail: mielecare@miele.co.uk
Internet: www.miele.co.uk

Australia

Miele Australia Pty. Ltd.
ACN 005 635 398
ABN 96 005 635 398
1 Gilbert Park Drive, Knoxfield, VIC 3180
Tel: 1300 464 353
Internet: www.miele.com.au

China

Miele (Shanghai) Trading Ltd.
1-3 Floor, No. 82 Shi Men Yi Road
Jing' an District
200040 Shanghai, PRC
Tel: +86 21 6157 3500, Fax: +86 21 6157 3511
E-mail: info@miele.cn, Internet: www.miele.cn

Miele (Hong Kong) Limited

41/F - 4101, Manhattan Place
23 Wang Tai Road
Kowloon Bay, Hong Kong
Tel: (852) 2610 1331, Fax: (852)2610 1013
Email: mielehk@miele.com.hk

India

Miele India Pvt. Ltd.
Ground Floor, Copia Corporate Suites
Plot No. 9, Jasola
New Delhi - 110025
Tel: 011-46 900 000, Fax: 011-46 900 001
E-mail: customercare@miele.in, Internet: www.miele.in

Ireland

Miele Ireland Ltd.
2024 Bianconi Avenue
Citywest Business Campus, Dublin 24
Tel: (01) 461 07 10, Fax: (01) 461 07 97
E-Mail: info@miele.ie, Internet: www.miele.ie

Manufacturer: Miele & Cie. KG
Carl-Miele-Straße 29, 33332 Gütersloh, Germany

Miele

Malaysia

Miele Sdn Bhd
Suite 12-2, Level 12
Menara Sapura Kencana Petroleum
Solaris Dutamas No. 1, Jalan Dutamas 1
50480 Kuala Lumpur, Malaysia
Phone: +603-6209-0288
Fax: +603-6205-3768

New Zealand

Miele New Zealand Limited
IRD 98 463 631
Level 2, 10 College Hill
Freemans Bay, Auckland 1011, NZ
Tel: 0800 464 353
Internet: www.miele.co.nz

Singapore

Miele Pte. Ltd.
163 Penang Road
04 - 03 Winsland House II
Singapore 238463
Tel: +65 6735 1191, Fax: +65 6735 1161
E-Mail: info@miele.com.sg
Internet: www.miele.sg

South Africa

Miele (Pty) Ltd
63 Peter Place, Bryanston 2194
P.O. Box 69434, Bryanston 2021
Tel: (011) 875 9000, Fax: (011) 875 9035
E-mail: info@miele.co.za
Internet: www.miele.co.za

United Arab Emirates

Miele Appliances Ltd.
P.O. Box 11 47 82
Gold & Diamond Park, Sheikh Zayed Road
Building 6 / Offices Nos. 6-214 to 6-220
Dubai
Tel: +971-4-341 84 44
Fax: +971-4-341 88 52
E-Mail: info@miele.ae
Internet: www.miele.ae

Deutschland:

Miele & Cie. KG
Carl-Miele-Straße 29
33332 Gütersloh
Telefon: 0800 22 44 622 (kostenfrei)
Mo-Fr 8-20 Uhr, Sa+So 9-18 Uhr
Telefax: 05241 89-2090
E-Mail: info@miele.de
Internet: www.miele.de

Österreich:

Miele Gesellschaft m.b.H.
Mielestr. 1
5071 Wals bei Salzburg
Telefon: 050 800 800 (Festnetz zum Ortstarif;
Mobilfunkgebühren abweichend)
Mo-Fr 8-17 Uhr
Telefax: 050 800 81219
E-Mail: info@miele.at
Internet: www.miele.at

België / Belgique:

nv Miele België / S.A. Miele Belgique
Z.5 Mollem 480 – 1730 Mollem (Asse)
Herstellingen aan huis en andere inlichtingen /
Réparations à domicile et autres
renseignements : 02/451.16.16
E-mail: info@miele.be
Internet: www.miele.be

France :**Siège social**

9 av. Albert Einstein - Z.I. du Coudray
93151 - Le Blanc-Mesnil CEDEX
R.C.S. Bobigny B 708 203 088
Conseils, SAV, accessoires et pièces détachées
Tél. : 09 74 50 1000 (Appel non surtaxé)
E-Mail : email.pieces@miele.fr
Site Internet : www.miele.fr

Italia:

Miele Italia S.r.l.
39057 Appiano - S. Michele (BZ)
Strada di Circonvallazione, 27
E-mail: info@miele.it
www.miele.it

Luxembourg:

Miele S.à r.l.
20, rue Christophe Plantin
Boîte Postale 1011
L-1010 Luxembourg/Gasperich
Téléphone: 49711-29, Téléfax: 49711-39
E-mail: infolux@miele.lu
Internet: www.miele.lu

Nederland:

Miele Nederland B.V.
Postbus 166
4130 ED Vianen
Telefoon: (03 47) 37 88 88
Internet: www.miele.nl

Schweiz:

Miele AG
Limmatstrasse 4, 8957 Spreitenbach
Miele SA
Sous-Riette 23, 1023 Crissier
Telefon: 0800 800 222, Fax: 056 417 29 04
E-Mail: info@miele.ch
Internet: www.miele.ch



www.miele-shop.com