



**307**



307

## sommaire

- LA PRISE EN MAIN 12
  - LE POSTE DE CONDUITE
  - LA CLÉ À TÉLÉCOMMANDE
  - LE DÉMARRAGE
  - LA NEUTRALISATION DE L'AIRBAG PASSAGER
  - LES LÈVE-VITRES ÉLECTRIQUES
  - LES RÉTROVISEURS ÉLECTRIQUES
  - LE RÉGLAGE DU VOLANT
  - LES SIÈGES AVANT
  - LE CHAUFFAGE / L'AIR CONDITIONNÉ
  - L'AIR CONDITIONNÉ AUTOMATIQUE BIZONE
  - LA COMMANDE D'ÉCLAIRAGE
  - LA COMMANDE D'ESSUIE-VITRE
  - LE LIMITEUR DE VITESSE
  - LE RÉGULATEUR DE VITESSE

- L'AIDE AU STATIONNEMENT ARRIÈRE
- LA BOÎTE DE VITESSES AUTOMATIQUE
- LA COMMANDE AUDIO SOUS-VOLANT
- LA PLATINE DE COMMANDE RD4
- LES SIÈGES ARRIÈRE
- LE CONTRÔLE DE MARCHÉ 25
  - LES COMBINÉS ESSENCE-DIESEL BOÎTE DE VITESSES MANUELLE
  - LES COMBINÉS SPORT ESSENCE-DIESEL BVM/BVA
  - LE COMBINÉ ESSENCE BVA
  - LES TÉMOINS DE MARCHÉ
    - LES TÉMOINS
    - LES INDICATEURS
  - L'AFFICHEUR DU COMBINÉ
  - L'INDICATEUR DE MAINTENANCE
    - FONCTIONNEMENT
    - REMISE À ZÉRO
  - LE BOUTON DE REMISE À ZÉRO DU COMPTEUR KILOMÉTRIQUE
  - JOURNALIER
  - LE RHÉOSTAT D'ÉCLAIRAGE

- L'ORDINATEUR DE BORD
- LES ÉCRANS MULTIFONCTIONS 39

---

  - L'ÉCRAN MONOCHROME A SANS AUTORADIO RD4
  - L'ÉCRAN MONOCHROME A
  - L'ÉCRAN MONOCHROME C SANS AUTORADIO RD4
  - L'ÉCRAN MONOCHROME C
  - L'ÉCRAN MONOCHROME CT
  - L'ÉCRAN COULEUR DT
- LE CONFORT 52

---

  - LA VENTILATION
  - LE CHAUFFAGE / LA VENTILATION
  - L'AIR CONDITIONNÉ MANUEL
  - L'AIR CONDITIONNÉ AUTOMATIQUE BIZONE
  - LES RÉTROVISEURS
    - EXTÉRIEURS
    - INTÉRIEURS
  - LE RÉGLAGE DU VOLANT
  - LES SIÈGES AVANT
  - LES SIÈGES ARRIÈRE

- BERLINE
    - BREAK
  - LES GENERALITES SUR LES SIEGES ENFANTS
  - LES FIXATIONS ISOFIX
  - LES SIÈGES ENFANTS RECOMMANDÉS PAR PEUGEOT
- LES OUVERTURES 72

---

  - LA CLÉ À TÉLÉCOMMANDE
  - L'ANTIDÉMARRAGE ÉLECTRONIQUE
  - L'ALARME
  - LES LÈVE-VITRES ÉLECTRIQUES
  - LES VITRES ARRIÈRE
  - LES PORTES
    - OUVERTURE & VERROUILLAGE
    - SECURITE ENFANTS
  - LE COFFRE
  - LE TOIT OUVRANT
  - LE REMPLISSAGE DU RÉSERVOIR
- LA VISIBILITÉ 82

---

  - LA COMMANDE D'ÉCLAIRAGE

- [L'ALLUMAGE AUTOMATIQUE DES FEUX](#)
- [LE RÉGLAGE DES PROJECTEURS](#)
- [LA COMMANDE D'ESSUIE-VITRE](#)
- [LE BALAYAGE AUTOMATIQUE](#)
- [LES PLAFONNIERS](#)
- [LES AMÉNAGEMENTS](#) 90

---

  - [LES AMÉNAGEMENTS INTÉRIEURS](#)
  - [LE DÉMONTAGE DU SURTAPIS](#)
  - [LE PARE-SOLEIL](#)
  - [LA CONSOLE DE PAVILLON](#)
  - [LES FENÊTRES DE TÉLÉPÉAGE/PARKING](#)
  - [L'ACCOUDOIR ARRIÈRE](#)
  - [LE KIT ÉCRAN LOISIRS](#)
  - [LES AMÉNAGEMENTS DU COFFRE](#)
    - [BERLINE](#)
    - [BREAK](#)
- [LA SÉCURITÉ](#) 98

---

  - [L'AVERTISSEUR SONORE](#)
  - [LE SIGNAL DE DÉTRESSE](#)

- [LA DÉTECTION DE SOUS-GONFLAGE](#)
- [LE SYSTÈME ABS / REF](#)
- [LE SYSTÈME D'ASSISTANCE AU FREINAGE D'URGENCE](#)
- [LES SYSTÈMES ASR ET ESP](#)
- [LES CEINTURES DE SÉCURITÉ](#)
- [LES AIRBAGS](#)
  - [FRONTAUX](#)
  - [LATÉRAUX ET RIDEAUX](#)
- [LA CONDUITE](#) 107

---

  - [LE FREIN DE STATIONNEMENT](#)
  - [LA BOÎTE DE VITESSES AUTOMATIQUE](#)
  - [LE LIMITEUR DE VITESSE](#)
  - [LE RÉGULATEUR DE VITESSE](#)
  - [L'AIDE AU STATIONNEMENT ARRIÈRE](#)
- [LES VÉRIFICATIONS](#) 118

---

  - [LE CAPOT MOTEUR](#)
  - [LA PANNE DE CARBURANT DIESEL](#)
  - [LES SOUS-CAPOTS MOTEUR](#)
    - [MOTEUR ESSENCE 1,4 LITRE 16V](#)

- [MOTEUR ESSENCE 1,6 LITRE 16V](#)
  - [MOTEUR ESSENCE 2 LITRES 16V](#)
  - [MOTEUR ESSENCE 2 LITRES 16V \(180 ch\)](#)
  - [MOTEUR DIESEL TURBO 1,6 LITRE HDI 16V](#)
  - [MOTEUR DIESEL TURBO 2 LITRES HDI 16V](#)
- [LA VÉRIFICATION DES NIVEAUX](#)
- [LES CONTRÔLES](#)
- [LES INFORMATIONS PRATIQUES](#)

---

  - [LE CHANGEMENT D'UNE ROUE](#)
    - [BERLINE](#)
    - [BREAK](#)
  - [LE CHANGEMENT D'UNE LAMPE](#)
    - [FEUX AVANT](#)
    - [FEUX ARRIÈRE BERLINE](#)
    - [FEUX ARRIÈRE BREAK](#)
  - [LE CHANGEMENT D'UN FUSIBLE](#)
    - [REPLACEMENT](#)
    - [COMPARTIMENT MOTEUR](#)
    - [PLANCHE DE BORD](#)



- LE CHANGEMENT D'UN BALAI D'ESSUIE-VITRE
- LA BATTERIE
- LA FONCTION MODE ÉCONOMIE
- LA FONCTION DÉLESTAGE
- LE REMORQUAGE DE VOTRE VÉHICULE
- L'ATTELAGE D'UNE REMORQUE, D'UNE CARAVANE
- LA POSE DES BARRES DE TOIT
- LES ACCESSOIRES DE VOTRE 307
- LES CARACTÉRISTIQUES TECHNIQUES
  - LES MOTORISATIONS
    - ESSENCE
    - DIESEL
  - LES CONSOMMATIONS
    - BERLINE
    - SOCIÉTÉ
    - BREAK
  - LES MASSES ET CHARGES REMORQUABLES
    - BERLINE
    - SOCIÉTÉ

- [BREAK](#)
- [LES DIMENSIONS](#)
- [LES ÉLÉMENTS D'IDENTIFICATION DE VOTRE 307](#)
- [L'AUDIO ET LA TÉLÉMATIQUE](#)

---

  - [GUIDE TÉLÉMATIQUE INTERACTIF](#)
  - [LE RADIOTÉLÉPHONE GPS RT3](#)
    - [PREMIERS PAS](#)
    - [MENU GÉNÉRAL](#)
    - [GPS](#)
    - [AUDIO](#)
    - [TÉLÉPHONE](#)
    - [RACCOURCIS COMMANDES](#)
    - [CONFIGURATION](#)
    - [ARBORESCENCES ÉCRANS DT ET CT](#)
  - [L'AUTORADIO RD4](#)
    - [PREMIERS PAS](#)
    - [MENU GÉNÉRAL](#)
    - [AUDIO](#)
    - [KIT MAINS-LIBRES](#)

- [RACCOURCIS COMMANDES](#)
- [CONFIGURATION](#)
- [ARBORESCENCE ÉCRAN MONOCHROME C](#)
- [ARBORESCENCE ÉCRAN MONOCHROME A](#)

### LE POSTE DE CONDUITE

1. Commande du régulateur de vitesse / limiteur de vitesse.
2. Commande de réglages du volant.
3. Commandes d'éclairage, d'indicateurs de direction.
4. Combiné.
5. Airbag conducteur. Avertisseur sonore.
6. Levier de vitesses.
7. Frein de stationnement.
8. Commandes des rétroviseurs électriques. Commandes des lève-vitres. Commande de neutralisation des lève-vitres arrière.
9. Commande d'ouverture du capot.
10. Boîte à fusibles.
11. Réglage en hauteur des projecteurs.
12. Aérateur latéral orientable et obturable.
13. Buse de dégivrage de vitre de porte avant.
14. Haut-parleur (tweeter).
15. Buses de dégivrage du pare-brise.





## LE POSTE DE CONDUITE

1. Antivol et contact.
2. Commande sous-volant de l'autoradio.
3. Commande d'essuie-vitre / lave-vitre / ordinateur de bord.
4. Bouton d'alarme.  
Bouton de verrouillage centralisé.  
Bouton du signal de détresse.  
Bouton de contrôle dynamique de stabilité (ESP/ASR).  
Témoin de débouclage / non-bouclage des ceintures avant.
5. Écran multifonction.
6. Airbag passager.
7. Boîte à gants / Prises audio/ vidéo.
8. Commandes de sièges chauffants.
9. Prise 12 volts.
10. Cendrier avant.
11. Commandes de chauffage / air conditionné.
12. Changeur CD.
13. Autoradio RD4 ou radiotéléphone GPS RT3.
14. Aérateurs centraux orientables et obturables.



### LA CLÉ À TÉLÉCOMMANDE

La télécommande permet le verrouillage simple, le super-verrouillage, le déverrouillage et la localisation du véhicule, ainsi que le rabattement et le déploiement des rétroviseurs extérieurs.

La clé permet d'actionner mécaniquement et indépendamment la serrure de la boîte à gants, le bouchon de réservoir, la commande de neutralisation de l'airbag passager, la sécurité enfants et la mise du contact.

La clé permet de commander électriquement, à partir de la porte conducteur, le verrouillage simple, le super-verrouillage et le déverrouillage des portes et du coffre, ainsi que le rabattement et le déploiement des rétroviseurs extérieurs.

### Dépliage / Repliage de la clé

Appuyez au préalable sur le bouton **A**.

### Verrouillage

Une pression sur le bouton **B** permet le verrouillage du véhicule.

Il est signalé par l'allumage fixe des feux indicateurs de direction pendant deux secondes environ.

### Déverrouillage

Une pression sur le bouton **C** permet le déverrouillage du véhicule.

Il est signalé par le clignotement rapide des feux indicateurs de direction pendant deux secondes environ.



### LE DÉMARRAGE

- 1. Position STOP :**  
le contact est coupé.
- 2. Position Marche :**  
le contact est mis et les accessoires peuvent fonctionner.
- 3. Position Démarrage :**  
le démarreur est actionné.



### LA NEUTRALISATION DE L'AIRBAG PASSAGER\*

**Contact coupé**, introduisez la clé dans la commande de neutralisation de l'airbag passager **1**, tournez-la en position «**OFF**», puis retirez-la en maintenant cette position.

Dès que vous retirez le siège enfant, tournez la commande de l'airbag en position «**ON**» pour activer à nouveau l'airbag.

### Contrôle de neutralisation



Contact mis, il est assuré par l'allumage de ce témoin qui indique que l'airbag passager est neutralisé (position «**OFF**» de la commande).

Le témoin s'allume pendant toute la durée de la neutralisation.

\* Suivant destination.

## LES SIÈGES AVANT

1. Réglage longitudinal.
2. Réglage en hauteur du siège conducteur ou passager.
3. Réglage de l'inclinaison du dossier.
4. Accès aux places arrière (3 portes).
5. Réglage en hauteur et en inclinaison de l'appui-tête.



Ne jamais rouler avec les appuis-tête déposés.

6. Accoudoir avant amovible (5 portes).
7. Tiroir de rangement.
8. Commande des sièges chauffants.



## LE CHAUFFAGE / L'AIR CONDITIONNÉ MANUEL



1. Réglage de la température.



2. Réglage du débit d'air.



3. Réglage de la répartition d'air.



4. Entrée d'air /  
Recirculation d'air.



5. Dégivrage de  
la lunette arrière et  
des rétroviseurs.



6. Marche /  
Arrêt de la réfrigération.















▶▶ 46



▶▶ 48



## CONSEILS DE RÉGLAGES INTÉRIEURS

Je veux du...	Chauffage ou Air conditionné manuel				
	Répartition d'air	Débit d'air	Recirculation d'air / Entrée d'air extérieur	Température	AC manuel
CHAUD					—
FROID					ON
DÉSEMBUAGE DÉGIVRAGE					ON

## L'AIR CONDITIONNÉ AUTOMATIQUE BIZONE

Le conducteur et son passager avant peuvent chacun régler la température à leur convenance.

Privilégiez l'utilisation du mode automatique qui optimise l'ensemble des fonctions : température, débit d'air, répartition d'air et recirculation d'air.



1. Programme automatique confort.



2. Réglage de la température conducteur.



3. Réglage de la température passager.



4. Programme automatique visibilité.



5. Marche / Arrêt de la réfrigération.



6. Réglage de la répartition d'air.



7. Réglage du débit d'air.



8. Entrée d'air / Recirculation d'air.



9. Dégivrage de la lunette arrière et des rétroviseurs.



### LES LÈVE-VITRES ÉLECTRIQUES

1. Lève-vitre électrique conducteur.
2. Lève-vitre électrique passager.
3. Lève-vitre électrique arrière droit.
4. Lève-vitre électrique arrière gauche.
5. Neutralisation des commandes de lève-vitres situées aux places arrière.

#### Fonctionnement manuel :

- ☞ Appuyez sur l'interrupteur ou tirez-le sans dépasser le point de résistance. La vitre s'arrête dès que vous relâchez l'interrupteur.

#### Fonctionnement automatique :

- ☞ Appuyez sur l'interrupteur ou tirez-le au-delà du point de résistance. Une seule impulsion ouvre ou ferme complètement la vitre.



### LES RÉTROVISEURS ÉLECTRIQUES

- ☞ Placez la commande **6** à droite ou à gauche pour sélectionner le rétroviseur à régler.
- ☞ Déplacez la commande **7** dans les quatre directions pour effectuer le réglage.
- ☞ Remettez la commande **6** en position centrale.

En stationnement, les rétroviseurs sont rabattables électriquement, en tirant la commande **6** vers l'arrière ou automatiquement lors du verrouillage du véhicule à la télécommande ou à la clé.



### LE RÉGLAGE EN HAUTEUR ET EN PROFONDEUR DU VOLANT

- ☞ A l'arrêt, tirez la commande **A** pour déverrouiller le volant.
- ☞ Ajustez la hauteur et la profondeur du volant.
- ☞ Verrouillez en poussant à fond la commande **A**.



### LA COMMANDE D'ÉCLAIRAGE

La position est visualisée dans le combiné par le témoin correspondant.

#### Feux avant et arrière (bague A)



Feux éteints



Feux de position



Feux de croisement /  
Feux de route



Allumage automatique des feux

Activez ou neutralisez la fonction en passant par le menu de configuration de l'écran multifonction.



#### Véhicules équipés d'un feu antibrouillard arrière (bague B)



Feu antibrouillard arrière (rotation de la bague vers l'avant)

#### Véhicules équipés de projecteurs antibrouillard avant et d'un feu antibrouillard arrière (bague C)



Projecteurs antibrouillard avant (1ère rotation de la bague vers l'avant)



Projecteurs antibrouillard avant et feu antibrouillard arrière (2ème rotation de la bague vers l'avant)

Extinction : rotation de la bague à impulsion vers l'arrière.



### LA COMMANDE D'ESSUIE-VITRE

#### Avant

- 2 Balayage rapide.
- 1 Balayage normal.
- I Balayage intermittent.
- 0 Arrêt.

**AUTO** ↓ Balayage automatique ou coup par coup.

Lave-vitre : tirez la commande vers vous.

#### Arrière



Arrêt.



Balayage intermittent.



Lave-vitre.



### LE LIMITEUR DE VITESSE

1. Sélection / Arrêt de la fonction.
2. Diminution de la vitesse.
3. Augmentation de la vitesse.
4. Activation / Neutralisation du système.

Les réglages doivent se faire moteur tournant.

### LE RÉGULATEUR DE VITESSE

1. Sélection / Arrêt de la fonction.
2. Mémorisation d'une vitesse / Diminution de la vitesse mémorisée.
3. Mémorisation d'une vitesse / Augmentation de la vitesse mémorisée.
4. Neutralisation / Réactivation de la régulation.

Pour être mémorisée ou activée, la vitesse du véhicule doit être supérieure à 40 km/h, avec au moins le quatrième rapport engagé sur la boîte de vitesses manuelle (deuxième rapport sur la boîte de vitesses automatique).



►► 106



### Affichage dans le combiné

La fonction régulateur ou limiteur de vitesse apparaît dans le combiné quand celle-ci est activée.

Une pression sur le bouton permet d'afficher alternativement la fonction activée et les totalisateurs kilométriques.



►► 102

►► 104



### L'AIDE AU STATIONNEMENT ARRIÈRE

- A. Mise en action.
- B. Détection.
- C. Activation / Neutralisation.

Activez ou neutralisez le système en passant par le menu de configuration de l'écran multifonction.

Au passage de la marche arrière, vous êtes guidé par un signal sonore et un graphique en fonction de l'écran multifonction pendant la manœuvre de recul.



### LA BOÎTE DE VITESSES AUTOMATIQUE «TIPTRONIC-SYSTEM PORSCHE»

- 1. Levier de vitesses.
- 2. Bouton «SPORT».
- 3. Bouton «NEIGE».

### Affichage dans le combiné

- P** : Parking (stationnement).
- R** : Reverse (marche arrière).
- N** : Neutral (point mort).
- D** : Drive (conduite).
- M** : mode Manuel.
- S** : programme Sport.
- \*** : programme Neige.
- 1 2 3 4** : rapports engagés.



### Grille de sélection des positions

Déplacez le levier dans la grille pour sélectionner l'une ou l'autre des positions.

Une fois sélectionnée, le témoin de la position s'affiche dans l'écran du combiné.

### Mise en route du moteur

Frein de stationnement serré, sélectionnez la position **P** ou **N**.

Mettez le contact.

### Démarrage du véhicule

Moteur tournant, en position **P** ou **N**, **piez sur le frein, desserrez le frein de stationnement.**

Sélectionnez la position **R**, **D** ou **M**.

Relâchez progressivement la pédale de frein ; le véhicule se déplace aussitôt.



## LA COMMANDE AUDIO SOUS-VOLANT

### Réglage du volume sonore

1. Augmentation par appui au dos
2. Diminution par appui au dos
- 1+2. Coupure / Restauration du son

### Recherche / Sélection par appui

3. Radio fréquence supérieure - CD / changeur CD : morceau suivant
4. Radio fréquence inférieure - CD / changeur CD : morceau précédent

### Sources sonores

5. Changement de source sonore  
Accès aux affichages du téléphone

### Sélection des stations / CD du changeur par rotation

6. Station mémorisée supérieure - CD suivant
7. Station mémorisée inférieure - CD précédent



## LA PLATINE DE COMMANDE RD4

### Bouton (A)

ON / OFF et réglage du volume sonore.

### Bouton (B)

Ejection du CD.

### Clavier (1)

MODE : modification de l'affichage de l'application permanente (autoradio, ordinateur de bord, ...).

DARK : 1er appui : écran noir sous le bandeau - 2ème appui : écran totalement noir - 3ème appui : retour à l'affichage.

### Clavier (2)

SOURCE : changement de source entre radio, CD, changeur CD.

BAND AST : sélection des gammes de fréquence.

♪ : accès aux réglages des ambiances musicales.

LIST REFRESH : affichage et mise à jour de la liste des stations captées, des plages du CD.

### Clavier (3)

Mémorisation de la station de radio. Sélection de la station mémorisée, du CD selon le placement dans le changeur CD.

### Clavier (4)

ESC (Escape) : annulation de l'opération en cours.

MENU : affichage du menu général.

### Clavier (5)

Le désignateur.

### Bouton (C)

TA : marche / arrêt de la priorité aux informations trafic.

PTY : accès à la recherche par type de programme.



### LES SIÈGES ARRIÈRE

Pour rabattre le siège arrière gauche (partie 2/3) ou droit (partie 1/3), **commencez toujours par l'assise, jamais par le dossier (risque de détérioration)** :

- avancez le(s) siège(s) avant si nécessaire,
- basculez l'assise **1** contre le(s) siège(s) avant,  
**break** : basculez à l'aide de la poignée.

- vérifiez le bon positionnement de la ceinture sur le côté du dossier,
- tirez vers l'avant la commande **2** pour déverrouiller le dossier **3**,
- placez les appuis-tête en position basse,
- basculez le dossier **3**.

**Remarque** : l'assise **1** peut être retirée pour augmenter le volume de chargement.

Lors de la remise en place :

- rabattez le dossier et verrouillez-le (le voyant rouge de la commande **2** ne doit plus être visible),
- rabattez l'assise.

**Attention à ne pas coincer les ceintures.**



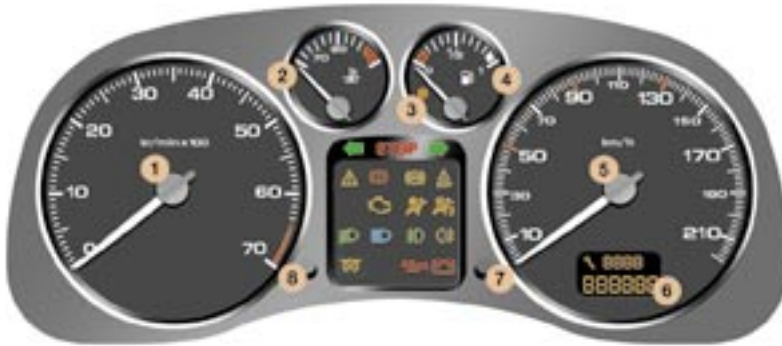

## LES COMBINÉS ESSENCE-DIESEL BOÎTE DE VITESSES MANUELLE

- |  |   |
|--|---|
| <ol style="list-style-type: none"> <li>1. Compte-tours.</li> <li>2. Indicateur de température du liquide de refroidissement.</li> <li>3. Témoin de niveau mini de carburant.</li> <li>4. Indicateur de niveau de carburant.</li> <li>5. Indicateur de vitesse.</li> <li>6. Indicateur de maintenance, indicateur de niveau d'huile, totalisateur kilométrique et régulateur / limiteur de vitesse.</li> <li>7. Bouton de remise à zéro du compteur kilométrique journalier.</li> <li>8. Bouton du rhéostat d'éclairage.</li> </ol> | <ol style="list-style-type: none"> <li>9. Indicateur de changement de direction gauche.</li> <li>10. Témoin d'alerte centralisée STOP.</li> <li>11. Indicateur de changement de direction droit.</li> <li>12. Témoin de service.</li> <li>13. Témoin de frein de stationnement, de niveau du liquide de frein et du répartiteur électronique de freinage (REF).</li> <li>14. Témoin du système antiblocage de roues (ABS).</li> <li>15. Témoin du contrôle dynamique de stabilité (ESP/ASR).</li> <li>16. Témoin du système antipollution.</li> </ol> |
|--|---|

17. Témoin d'airbags.
18. Témoin de neutralisation de l'airbag passager\*.
19. Témoin de feux de croisement.
20. Témoin de feux de route.
21. Témoin de projecteurs antibrouillard avant.
22. Témoin de feu antibrouillard arrière.
23. Témoin de préchauffage moteur Diesel.
24. Témoin de pression d'huile moteur\*.
25. Témoin de charge batterie\*.



\* Suivant destination.



### LES COMBINÉS SPORT ESSENCE-DIESEL BOÎTE DE VITESSES MANUELLE / AUTOMATIQUE

1. Indicateur de température d'huile moteur.
2. Compte-tours.
3. Indicateur de température du liquide de refroidissement.
4. Témoin de niveau mini de carburant.
5. Indicateur de niveau de carburant.
6. Indicateur de vitesse.
7. Indicateur de maintenance, indicateur de niveau d'huile, totalisateur kilométrique et régulateur / limiteur de vitesse.
8. Bouton de remise à zéro du compteur kilométrique journalier.
9. Bouton du rhéostat d'éclairage.
10. Indicateur de changement de direction gauche.
11. Témoin d'alerte centralisée STOP.
12. Indicateur de changement de direction droit.
13. Témoin de service.
14. Témoin de frein de stationnement, de niveau de liquide de frein et du répartiteur électronique de freinage (REF).
15. Témoin du système antiblocage de roues (ABS).
16. Témoin du contrôle dynamique de stabilité (ESP/ASR).
17. Témoin du système antipollution.
18. Témoin d'airbags.

19. Témoin de neutralisation de l'airbag passager\*.
20. Témoin de feux de croisement.
21. Témoin de feux de route.
22. Témoin de projecteurs antibrouillard avant.
23. Témoin de feu antibrouillard arrière.
24. Témoin de préchauffage moteur Diesel.
25. Témoin de pression d'huile moteur\*.
26. Témoin de charge batterie\*.
27. Témoin du programme sport.
28. Indicateur de position du levier de vitesse.
29. Témoin du programme neige.



\* Suivant destination.



### LES TÉMOINS DE MARCHÉ

Un témoin d'alerte allumé en permanence ou clignotant moteur tournant est le signe d'un défaut de fonctionnement. L'allumage de certains témoins peut être accompagné d'un signal sonore et d'un message sur l'écran multifonction. **Ne négligez pas cet avertissement : consultez au plus vite votre Point Service PEUGEOT.**

Véhicule roulant, lorsque le témoin d'alerte centralisée STOP s'allume, l'arrêt est impératif ; arrêtez votre véhicule dans les meilleures conditions de sécurité.



#### Témoin d'alerte centralisée STOP

Il s'allume à chaque mise du contact pendant quelques secondes.

Couplé avec les témoins «pression d'huile moteur»\*, «niveau mini liquide de frein», «défaut du répartiteur électronique de freinage» et l'indicateur de température du liquide de refroidissement.

**L'arrêt est impératif, en cas de clignotement moteur tournant.**

Consultez un Point Service PEUGEOT.

Il s'allume également en cas de crevaison, accompagné d'un signal sonore et d'un message sur l'écran multifonction localisant la roue concernée.

\* Suivant destination.

\*\* Suivant motorisation.



#### Témoin de service

Il s'allume à chaque mise du contact pendant quelques secondes. Le témoin resté allumé ou s'allumant moteur tournant, et accompagné d'un signal sonore et d'un message sur l'écran multifonction, indique soit :

- un défaut de charge de la batterie\*,
- un défaut de fonctionnement de la boîte de vitesses automatique,
- un défaut du système d'anti-démarrage,
- un défaut du système de contrôle moteur,
- un défaut du système de contrôle de vitesse (régulateur / limiteur de vitesse),
- un défaut du système d'aide au stationnement arrière,
- un défaut du système d'allumage automatique des feux,
- un défaut du système de réglage automatique des projecteurs,
- un défaut du système de détection de sous-gonflage,
- une roue dégonflée,
- une usure de la pile de la télécommande,
- une ou plusieurs porte(s) ouverte(s) à une vitesse du véhicule supérieure à 10 km/h,
- un niveau mini du réservoir d'additif gazole (Diesel),
- un manque d'huile moteur,
- un début de saturation du filtre à particules (Diesel) dû à des conditions de roulage urbaines exceptionnellement prolongées : vitesse réduite, longs embouteillages, ...

Afin de régénérer le filtre, il est conseillé de rouler dès que possible quand les conditions de circulation le permettent, à une vitesse de 60 km/h ou plus, pendant au moins cinq minutes (jusqu'à l'extinction du témoin). Si le témoin reste allumé, consultez un Point Service PEUGEOT.

Lors de la régénération du filtre à particules, des bruits de relais peuvent apparaître sous la planche de bord.

- une présence d'eau dans le filtre à gazole (Diesel)\*.

**Risque de détérioration du système d'injection.**

Consultez rapidement un Point Service PEUGEOT.

- un niveau mini du liquide de refroidissement\*\*.

**L'arrêt est impératif.**

**Attention :** attendez le refroidissement du moteur pour compléter le niveau. Le circuit de refroidissement est sous pression.

Afin d'éviter tous risques de brûlures, dévissez le bouchon de deux tours pour laisser tomber la pression. Lorsque la pression est tombée, retirez le bouchon et complétez le niveau.

Consultez un Point Service PEUGEOT.



**Témoin de frein de stationnement, de niveau mini du liquide de frein et de défaut du répartiteur électronique de freinage**

Couplé avec le témoin d'alerte centralisée **STOP**.

Il s'allume à chaque mise du contact pendant quelques secondes.

L'allumage de ce témoin est accompagné d'un signal sonore et d'un message sur l'écran multifonction indiquant :

- une détection du frein de stationnement serré ou mal desserré,
- une baisse excessive du liquide de frein (si le témoin reste allumé même avec le frein desserré),
- un dysfonctionnement du répartiteur électronique de freinage, si couplé avec le témoin ABS.

**L'arrêt est impératif** dans les deux derniers cas.

Consultez un Point Service PEUGEOT.



**Témoin du système antiblocage de roues (ABS)**

Il s'allume à chaque mise du contact pendant quelques secondes.

Le témoin resté allumé ou s'allumant au-dessus de 12 km/h indique un dysfonctionnement du système ABS.

Le véhicule conserve néanmoins un freinage classique avec assistance.

L'allumage de ce témoin est accompagné d'un signal sonore et d'un message sur l'écran multifonction.

Consultez un Point Service PEUGEOT.



**Témoin du système de contrôle dynamique de stabilité (ESP/ASR)**

Il s'allume à chaque mise du contact pendant quelques secondes.

Le témoin resté allumé ou s'allumant moteur tournant, véhicule roulant est accompagné d'un signal sonore et d'un message sur l'écran multifonction ; consultez un Point Service PEUGEOT.

Moteur tournant et véhicule roulant, il clignote en cas d'activation du système.

Il s'allume fixement lors de sa neutralisation.



**Témoin du système antipollution**

Il s'allume à chaque mise du contact.

Il doit s'éteindre quelques secondes après le démarrage moteur.

Moteur tournant, si le témoin s'allume, accompagné d'un signal sonore et d'un message sur l'écran multifonction, il indique un dysfonctionnement du système antipollution.

Consultez rapidement un Point Service PEUGEOT.



**Témoin d'airbags**

Il s'allume à chaque mise du contact pendant quelques secondes.

L'allumage de ce témoin, moteur tournant, est accompagné d'un signal sonore et d'un message sur l'écran multifonction indiquant :

- un défaut des airbags frontaux, ou
- un défaut des airbags latéraux ou rideaux.

Consultez un Point Service PEUGEOT.



### Témoin de neutralisation de l'airbag passager\*

Il s'allume à chaque mise du contact pendant quelques secondes.

Si l'airbag passager est neutralisé, le témoin reste allumé.

Dans tous les cas, si le témoin clignote, consultez un Point Service PEUGEOT.



### Témoin de préchauffage moteur Diesel

Il s'allume à chaque mise du contact pendant quelques secondes.

Attendez son extinction avant d'actionner le démarreur.



### Témoin de pression d'huile moteur\*

Couplé avec le témoin d'alerte centralisée **STOP**.

L'allumage de ce témoin, moteur tournant, est accompagné d'un signal sonore et d'un message sur l'écran multifonction.

#### L'arrêt est impératif.

En cas de manque d'huile dans le circuit de lubrification, complétez le niveau.

Consultez rapidement un Point Service PEUGEOT.



### Témoin de charge de la batterie\*

Il s'allume à chaque mise du contact pendant quelques secondes.

L'allumage de ce témoin, moteur tournant est accompagné d'un signal sonore et d'un message sur l'écran multifonction.

Suivant destination, ce témoin peut être remplacé par le témoin de service.

Il peut indiquer :

- un fonctionnement défectueux du circuit de charge,
- des cosses de batterie ou de démarreur desserrées,
- une courroie d'alternateur sectionnée ou détendue,
- une panne d'alternateur.

Consultez un Point Service PEUGEOT.



### Témoin de niveau mini de carburant

Il s'allume à chaque mise du contact pendant quelques secondes.

L'allumage de ce témoin, moteur tournant, est accompagné d'un signal sonore et d'un message sur l'écran multifonction.

Dès l'instant où le témoin s'allume, il vous reste environ **50 km d'autonomie** (la capacité du réservoir est d'environ 60 litres).

### Alerte de pression d'huile moteur\*

Couplée avec le témoin d'alerte centralisée **STOP**.

Moteur tournant, le message d'alerte de pression d'huile moteur est accompagné d'un signal sonore.

#### L'arrêt est impératif.

En cas de manque d'huile dans le circuit de lubrification, complétez le niveau.

Consultez rapidement un Point Service PEUGEOT.

\* Suivant destination.



### Témoin de débouclage / non-bouclage de ceinture

A la mise du contact, le témoin s'allume lorsque le conducteur et/ou le passager avant n'a pas bouclé sa ceinture.

A partir d'environ 20 km/h et pendant deux minutes, le témoin clignote accompagné d'un signal sonore croissant. Passées ces deux minutes, le témoin reste allumé tant que le conducteur et/ou le passager avant ne boucle pas sa ceinture.



### Indicateur de température du liquide de refroidissement

Aiguille dans la zone **A**, la température est correcte.

Aiguille dans la zone **B**, la température est trop élevée. Le témoin d'alerte centralisée **STOP** clignote, accompagné d'un signal sonore et d'un message sur l'écran multifonction.

#### L'arrêt est impératif.

**Attention** : attendez le refroidissement du moteur pour compléter le niveau.

Le circuit de refroidissement est sous pression.

Afin d'éviter tous risques de brûlures, dévissez le bouchon de deux tours pour laisser tomber la pression.

Lorsque la pression est tombée, retirez le bouchon et complétez le niveau.

Consultez un Point Service PEUGEOT.



### Indicateur de température d'huile moteur

Moteur tournant, il indique la température de l'huile.

La température est trop élevée si la graduation maximale est atteinte.

#### L'arrêt est impératif.

Consultez un Point Service PEUGEOT.

### Indicateur des positions du levier de la boîte de vitesses automatique



**Park** (Stationnement)



**Reverse** (Marche arrière)



**Neutral** (Point mort)



**Drive** (Conduite)

#### Mode manuel :



**1<sup>er</sup> rapport engagé**



**2<sup>ème</sup> rapport engagé**



**3<sup>ème</sup> rapport engagé**



**4<sup>ème</sup> rapport engagé**

En sous-régime ou en sur-régime, le rapport de vitesse sélectionné clignote pendant quelques secondes, puis le rapport réellement engagé s'affiche.



**Valeur invalide en fonctionnement manuel**

Il s'affiche si un rapport est mal engagé (sélecteur entre deux positions).

#### Témoins de la boîte de vitesses automatique

##### Témoin «SPORT»



Il s'allume à la sélection du programme de fonctionnement «**SPORT**» de la boîte de vitesses automatique.

##### Témoin «NEIGE»



Il s'allume à la sélection du programme de fonctionnement «**NEIGE**» de la boîte de vitesses automatique.





### L'AFFICHEUR DU COMBINÉ

Il assure successivement, après la mise du contact, trois fonctions :

- indicateur de maintenance,
- indicateur de niveau d'huile moteur,
- totalisateur kilométrique (kilomètres total et journalier).

**Remarque** : les kilométrages total et journalier sont affichés pendant trente secondes à la coupure du contact, à l'ouverture de la porte conducteur ainsi qu'au verrouillage et au déverrouillage du véhicule.

Il affiche également les informations relatives au régulateur ou limiteur de vitesse, quand l'un d'eux est activé (voir chapitre correspondant).

### Indicateur de maintenance

Il vous informe de l'échéance de la prochaine révision à faire effectuer conformément au plan d'entretien du constructeur.

Cette échéance est calculée à partir de la dernière remise à zéro de l'indicateur (voir chapitre correspondant). Elle est déterminée par deux paramètres :

- le kilométrage parcouru,
- le temps écoulé depuis la dernière révision.

**Remarque** : le kilométrage restant à parcourir peut être pondéré par le facteur temps, en fonction des habitudes de roulage de l'utilisateur.

### Fonctionnement

Dès la mise du contact et pendant 5 secondes, la clé symbolisant les opérations de maintenance s'allume ; l'afficheur du totalisateur kilométrique vous indique le nombre de kilomètres (arrondi par défaut) restant avant la prochaine révision.

**Exemple** : il vous reste 4 800 km à parcourir avant la prochaine révision. A la mise du contact et pendant 5 secondes, l'afficheur indique :



5 secondes après la mise du contact, le totalisateur kilométrique reprend son fonctionnement normal et l'afficheur indique le kilométrage total et journalier.



## 26 - Le contrôle de marche

**L'échéance jusqu'à la prochaine révision est inférieure à 1 000 km.**

**Exemple :** il vous reste 900 km à parcourir avant la prochaine révision.

A la mise du contact et pendant 5 secondes, l'afficheur indique :



5 secondes après la mise du contact, le totalisateur kilométrique reprend son fonctionnement normal et **la clé reste allumée.**

Elle vous signale qu'une révision est à faire effectuer prochainement. L'afficheur indique le kilométrage total et journalier.

**L'échéance de révision est dépassée.**

A chaque mise du contact et pendant 5 secondes, la clé de maintenance clignote.

**Exemple :** vous avez dépassé l'échéance de révision de 300 km, la révision de votre véhicule est à faire effectuer très rapidement.

A la mise du contact et pendant 5 secondes, l'afficheur indique :



5 secondes après la mise du contact, le totalisateur kilométrique reprend son fonctionnement normal et la clé de maintenance reste allumée. L'afficheur indique le kilométrage total et journalier.

**Remarque :** la clé de maintenance peut aussi s'allumer dans le cas où vous avez dépassé l'échéance des deux ans.



**Remise à zéro de l'indicateur de maintenance**

Votre Point Service PEUGEOT effectue cette opération après chaque révision.

Si vous avez effectué vous-même la révision de votre véhicule, la procédure de remise à zéro est la suivante :

- ☞ coupez le contact,
- ☞ appuyez sur le bouton de remise à zéro du compteur kilométrique journalier et maintenez-le enfoncé,
- ☞ mettez le contact.

L'afficheur kilométrique commence un compte à rebours.

Lorsque l'afficheur indique «=0», relâchez le bouton ; la clé de maintenance disparaît.

**Important :** après cette opération, si vous voulez procéder au débranchement de la batterie, verrouillez le véhicule et attendez au moins cinq minutes, sinon la remise à zéro ne sera pas prise en compte.

## Indicateur de niveau d'huile moteur

A la mise du contact, le niveau d'huile du moteur est indiqué pendant quelques secondes, après l'information de maintenance.

### Niveau d'huile correct



### Manque d'huile



Le clignotement de «OIL», couplé au témoin de service, accompagné d'un signal sonore et d'un message

sur l'écran multifonction, indique un manque d'huile pouvant détériorer le moteur.

Si le manque d'huile est confirmé par la vérification à la jauge manuelle, complétez impérativement le niveau.

### Défaut jauge niveau d'huile



Le clignotement de «OIL--» indique un dysfonctionnement de la jauge niveau d'huile moteur.

Consultez un Point Service PEUGEOT.

**La vérification du niveau n'est valable que si le véhicule est sur un sol horizontal, moteur à l'arrêt depuis plus de 15 minutes.**

## Jauge manuelle

2 repères de niveau sur la jauge :

- ne jamais dépasser le niveau A,
- en position B, complétez le niveau par le bouchon de remplissage d'huile, avec le type d'huile adapté à votre motorisation.



A = maxi.

B = mini.



## Bouton de remise à zéro du compteur kilométrique journalier

Contact mis, appuyez sur le bouton jusqu'à l'apparition des zéros.

Une pression sur le bouton permet d'alterner l'affichage des totalisateurs kilométriques et du régulateur ou limiteur de vitesse, quand l'un d'eux est activé.



## Rhéostat d'éclairage

Feux allumés, appuyez sur le bouton pour faire varier l'intensité de l'éclairage du poste de conduite. Lorsque l'éclairage atteint le réglage minimum (ou maximum), relâchez le bouton puis appuyez à nouveau pour l'augmenter (ou le diminuer).

Dès que l'éclairage atteint l'intensité désirée, relâchez le bouton.

### L'ORDINATEUR DE BORD



Chaque pression sur le bouton, situé à l'extrémité de la **commande d'essuie-vitre**, permet d'afficher successivement les différentes données de l'ordinateur de bord, en fonction de l'écran multifonction :

### Écrans monochromes A



- l'autonomie,
- la consommation instantanée,
- la distance parcourue,
- la consommation moyenne,
- la vitesse moyenne.

#### Remise à zéro

Appuyez plus de deux secondes sur la commande.

### Écrans monochromes C

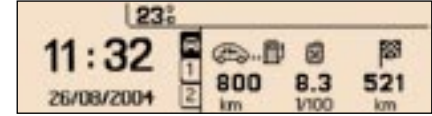

- l'onglet «**véhicule**» avec :
  - l'autonomie, la consommation instantanée et la distance restant à parcourir,
- l'onglet «**1**» (parcours 1) avec :
  - la vitesse moyenne, la consommation moyenne et la distance parcourue calculées sur le parcours «**1**»,
- l'onglet «**2**» (parcours 2) avec les mêmes caractéristiques pour un second parcours.

#### Remise à zéro

Lorsque le parcours désiré est affiché, appuyez plus de deux secondes sur la commande.

## Écran monochrome CT

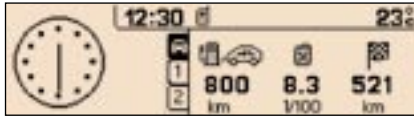

- l'onglet «**véhicule**» avec :
  - l'autonomie, la consommation instantanée et la distance restant à parcourir,
- l'onglet «**1**» (parcours 1) avec :
  - la vitesse moyenne, la consommation moyenne et la distance parcourue calculées sur le parcours «**1**»,
- l'onglet «**2**» (parcours 2) avec les mêmes caractéristiques pour un second parcours.

### Remise à zéro

Lorsque le parcours désiré est affiché, appuyez plus de deux secondes sur la commande.

## Écran couleur DT



- les «**Infos instantanées**» avec :
  - l'autonomie,
  - la consommation instantanée,
  - la distance restant à parcourir,
- le «**Parcours 1**» avec :
  - la distance parcourue,
  - la consommation moyenne,
  - la vitesse moyenne,
- le «**Parcours 2**» avec les mêmes caractéristiques pour un second parcours.

### Remise à zéro

Lorsque le parcours désiré est affiché, appuyez plus de deux secondes sur la commande.

### Autonomie

Elle indique le nombre de kilomètres pouvant être encore parcourus avec le carburant restant dans le réservoir en fonction de la consommation moyenne des derniers kilomètres parcourus.

**Il peut arriver de voir ce chiffre augmenter à la suite d'un changement de conduite ou de relief, occasionnant une baisse importante de la consommation instantanée.**

Dès que l'autonomie est inférieure à 30 km, des tirets s'affichent. Après un complément de carburant d'au moins 5 litres, l'autonomie est recalculée et s'affiche dès qu'elle dépasse 100 km.

Si des tirets s'affichent durablement en roulant à la place des chiffres, consultez un Point Service PEUGEOT.

### Consommation instantanée

C'est la quantité moyenne de carburant consommée depuis quelques secondes.

Cette fonction ne s'affiche qu'à partir de 30 km/h.

Elle peut être affichée en litres/100 ou en km/litre (voir configuration ordinateur de bord).

### Consommation moyenne

C'est la quantité moyenne de carburant consommée depuis la dernière remise à zéro de l'ordinateur.

Elle peut être affichée en litres/100 ou en km/litre (voir configuration ordinateur de bord).

### Distance parcourue

Elle indique la distance parcourue depuis la dernière remise à zéro de l'ordinateur.

### Distance restant à parcourir

C'est la distance restant à parcourir jusqu'à la destination finale. Elle est soit calculée en instantané par le système de navigation si un guidage est activé, soit saisie par l'utilisateur.

Si la distance n'est pas renseignée, des tirets s'affichent à la place des chiffres.

### Vitesse moyenne

C'est la vitesse moyenne calculée depuis la dernière remise à zéro de l'ordinateur (contact mis).

### Les parcours



Les parcours «1» et «2» sont indépendants et d'utilisation identique.

Le parcours «1» permet d'effectuer, par exemple, des calculs journaliers, et le parcours «2» des calculs mensuels.

### L'accès par le menu général



### Écran C



### Écran CT



### Écran DT

#### Menu «Ordinateur de bord»

Appuyez sur la touche «MENU» pour accéder au menu général.

Sélectionnez l'icône «**Ordinateur de bord**», puis validez pour accéder à son menu.

En fonction de l'écran multifonction, ce menu offre différentes possibilités :

- Saisir distance jusqu'à destination,
- Journal des alertes,
- Etat des fonctions.

ou

- Configuration Ordinateur de bord,
- Diagnostic,
- Etat des fonctions.

### Saisir distance jusqu'à destination

Lorsqu'un guidage n'est pas activé, elle permet de rentrer une valeur approximative de distance jusqu'à la destination finale, pour permettre tous les calculs de l'ordinateur de bord.

### Journal des alertes

Il récapitule les messages d'alerte actifs en les affichant successivement sur l'écran multifonction.

### Etat des fonctions

Il récapitule l'état actif ou inactif des fonctions présentes sur le véhicule.

### Configuration Ordinateur de bord

Cette fonction permet de saisir la distance jusqu'à la destination (lorsqu'un guidage n'est pas activé ; sinon, l'information est donnée par la navigation) et de changer les unités (°C ou °F, km et litres ou miles et Gallons).

Les consommations (instantanée ou moyenne) peuvent être affichées en litres/100 ou en km/litre.

### Diagnostic

Il présente les informations relatives au journal des alertes, au niveau de l'énergie restant dans la batterie de secours et au nombre de satellites visibles par le système GPS.

## L'ECRAN MONOCHROME A (sans autoradio RD4)



### Présentation

Il affiche les informations suivantes :

- l'heure,
- la date,
- la température extérieure (celle-ci clignote en cas de risque de verglas),
- le contrôle des ouvertures (portes, coffre, ...),
- les messages d'alerte (ex : «Syst antipollu défaillant») ou d'information (ex : «Phares auto actif»), affichés temporairement, peuvent être effacés en appuyant sur la touche «ESC»,
- l'ordinateur de bord (voir chapitre correspondant).

### Configuration des paramètres

Vous disposez de trois touches pour commander votre écran :

- «ESC» pour abandonner l'opération en cours,
- «MENU» pour faire défiler les menus ou les sous-menus,
- «OK» pour sélectionner le menu ou le sous-menu désiré.

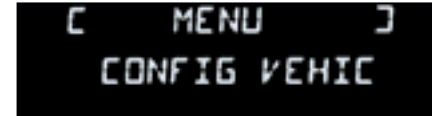

### Menu général

Appuyez sur la touche «MENU» pour faire défiler les différents menus du menu général :

- configuration véhicule,
- options,
- réglages afficheur,
- langues,
- unités.

Appuyez sur la touche «OK» pour sélectionner le menu désiré.



### Configuration véhicule

Une fois le menu «Config véhic» sélectionné, vous pouvez rendre actif ou inactif les équipements suivants :

- essuie-vitre couplé à la marche arrière,
- allumage automatique des feux,
- éclairage d'accompagnement,
- aide au stationnement.

### Options

Une fois le menu «Options» sélectionné, vous pouvez lancer un diagnostic sur l'état des équipements (actif, inactif, défaillant).

### Réglages afficheur

Une fois le menu «Réglages aff» sélectionné, vous pouvez accéder aux réglages suivants :

- année,
- mois,
- jour,
- heure,
- minutes,
- mode 12 ou 24 heures.



Après avoir sélectionné un réglage, appuyez sur la touche «OK» pour faire varier sa valeur.



Attendez environ dix secondes sans action pour que la donnée modifiée soit enregistrée ou appuyez sur la touche «ESC» pour annuler.

Ensuite, l'écran revient à l'affichage courant.

### Langues

Une fois le menu «Langues» sélectionné, vous pouvez changer la langue d'affichage de l'écran (Français, Italiano, Nederlands, Portugues, Portugues-Brasil, Deutsch, English, Espanol).

### Unités

Une fois le menu «Unités» sélectionné, vous pouvez changer les unités des paramètres suivants :

- température (°C ou °F),
- consommations carburant (l/100, mpg ou km/l).



Pour des raisons de sécurité, la configuration des écrans multifonctions par le conducteur doit se faire à l'arrêt.



## L'ECRAN MONOCHROME A



### Présentation

Il affiche les informations suivantes, via la platine de commande de l'autoradio RD4 :

- l'heure,
- la date,
- la température extérieure (celle-ci clignote en cas de risque de verglas),
- les affichages des sources audio (radio, CD, ...),
- le contrôle des ouvertures (portes, coffre, ...),
- les messages d'alerte (ex : «Syst antipollu défaillant») ou d'information (ex : «Phares auto actif»), affichés temporairement, peuvent être effacés en appuyant sur la touche «**ESC**»,
- l'ordinateur de bord (voir chapitre correspondant).



### Menu général

Appuyez sur la touche «**MENU**» pour accéder au menu général, puis appuyez sur les touches «**▲**» ou «**▼**» pour faire défiler les éléments suivants :

- radio-CD,
- configuration véhicule,
- options,
- réglages afficheur,
- langues,
- unités.

Appuyez sur la touche «**OK**» pour sélectionner le menu désiré.

### Radio-CD

Autoradio RD4 allumé, une fois le menu «Radio-CD» sélectionné, vous pouvez activer ou neutraliser les fonctions liées à l'utilisation de la radio (suivi RDS, mode REG), du CD ou du changeur CD (introsca, lecture aléatoire, répétition CD).



### Configuration véhicule

Une fois le menu «Config véhic» sélectionné, vous pouvez rendre actif ou inactif les équipements suivants :

- essuie-vitre couplé à la marche arrière,
- allumage automatique des feux,
- éclairage d'accompagnement,
- aide au stationnement.

### Options

Une fois le menu «Options» sélectionné, vous pouvez lancer un diagnostic sur l'état des équipements (actif, inactif, défaillant).

## 34 - Les écrans multifonctions

### Réglages afficheur

Une fois le menu «Réglages aff» sélectionné, vous pouvez accéder aux réglages suivants :

- année,
- mois,
- jour,
- heure,
- minutes,
- mode 12 ou 24 heures.



Après avoir sélectionné un réglage, appuyez sur les touches «◀» ou «▶» pour faire varier sa valeur.



Appuyez sur les touches «▲» ou «▼» pour passer respectivement au réglage précédent ou suivant.

Appuyez sur la touche «OK» pour enregistrer la modification et revenir à l'affichage courant ou appuyez sur la touche «ESC» pour annuler.

### Langues

Une fois le menu «Langues» sélectionné, vous pouvez changer la langue d'affichage de l'écran (Français, Italiano, Nederlands, Portugues, Portugues-Brasil, Deutsch, English, Espanol).

### Unités

Une fois le menu «Unités» sélectionné, vous pouvez changer les unités des paramètres suivants :

- température (°C ou °F),
- consommations carburant (l/100, mpg ou km/l).



Pour des raisons de sécurité, la configuration des écrans multifonctions par le conducteur doit se faire à l'arrêt.

## L'ECRAN MONOCHROME C (sans autoradio RD4)



### Présentation

Il affiche les informations suivantes :

- l'heure,
- la date,
- la température extérieure (celle-ci clignote en cas de risque de verglas),
- le contrôle des ouvertures (portes, coffre, ...),
- les messages d'alerte (ex : «Système antipollution défaillant») ou d'information (ex : «Allumage automatique des projecteurs activé»), affichés temporairement, peuvent être effacés en appuyant sur la touche «ESC»,
- l'ordinateur de bord (voir chapitre correspondant).



### Configuration des paramètres

Vous disposez de trois touches et d'un désignateur pour commander votre écran :

- **«MENU»** pour faire apparaître le menu général,
- **«MODE»** pour changer d'application permanente (ordinateur de bord, date, ...),
- **«ESC»** pour abandonner l'opération en cours,
- **Rotation du désignateur** : déplacement dans l'écran ou modification d'un réglage,
- **Pression sur le désignateur** : validation de la sélection.



### Menu général

Appuyez sur la touche **«MENU»** pour accéder au menu général :

- ordinateur de bord (voir chapitre correspondant),
- personnalisation-configuration.

Tournez le désignateur pour sélectionner le menu désiré, puis validez en appuyant sur le désignateur.

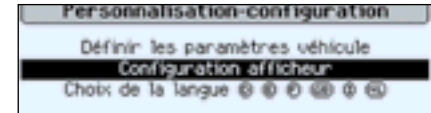

### Menu «Personnalisation-Configuration»

Une fois ce menu sélectionné, vous pouvez accéder aux fonctions suivantes :

- définir les paramètres véhicule,
- configuration afficheur,
- choix de la langue.

## 36 - Les écrans multifonctions

### Définir les paramètres véhicule

Une fois ce menu sélectionné, vous pouvez rendre actif ou inactif les équipements suivants :

- essuie-vitre couplé à la marche arrière,
- allumage automatique des feux,
- éclairage d'accompagnement et durée,
- aide au stationnement.

Exemple : «Durée éclairage d'accompagnement»

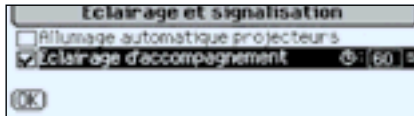
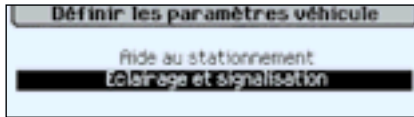

### Configuration afficheur

Une fois ce menu sélectionné, vous pouvez accéder aux réglages suivants :

- réglage luminosité-vidéo,
- réglage date et heure,
- choix des unités.

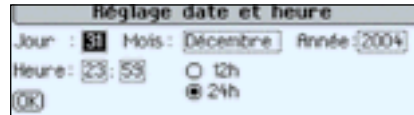

Après avoir sélectionné un réglage, appuyez sur le designateur.

Tournez le designateur pour faire varier sa valeur.



Appuyez sur le designateur pour enregistrer la modification et passer au réglage suivant ou sur la touche «ESC» pour annuler.

### Choix de la langue

Une fois ce menu sélectionné, vous pouvez changer la langue d'affichage de l'écran (Deutsch, English, Espanol, Français, Italiano, Nederlands, Portugues, Portugues-Brasil).



Pour des raisons de sécurité, la configuration des écrans multifonctions par le conducteur doit se faire à l'arrêt.

## L'ECRAN MONOCHROME C



### Présentation

Il affiche les informations suivantes, via la platine de commande de l'autoradio RD4 :

- l'heure,
- la date,
- la température extérieure (celle-ci clignote en cas de risque de verglas),
- les affichages des sources audio (radio, CD, ...),
- le contrôle des ouvertures (portes, coffre, ...),
- les messages d'alerte (ex : «Système antipollution défaillant») ou d'information (ex : «Allumage automatique des projecteurs activé»), affichés temporairement, peuvent être effacés en appuyant sur la touche «**ESC**»,
- l'ordinateur de bord (voir chapitre correspondant).



### Menu général

Appuyez sur la touche «**MENU**» pour accéder au menu général :

- fonctions audio,
- ordinateur de bord (voir chapitre correspondant),
- personnalisation-configuration,
- téléphone (kit mains-libres).

Appuyez sur les touches «**▲**» ou «**▼**» pour sélectionner le menu désiré, puis validez en appuyant sur la touche «**OK**».

### Menu «Fonctions audio»

Autoradio RD4 allumé, une fois ce menu sélectionné, vous pouvez activer ou neutraliser les fonctions liées à l'utilisation de la radio (RDS, REG, RadioText), du CD ou du changeur CD (introscaan, lecture aléatoire, répétition CD).



### Menu «Personnalisation-Configuration»

Une fois ce menu sélectionné, vous pouvez accéder aux fonctions suivantes :

- définir les paramètres véhicule,
- configuration afficheur,
- choix de la langue.

## 38 - Les écrans multifonctions

### Définir les paramètres véhicule

Une fois ce menu sélectionné, vous pouvez rendre actif ou inactif les équipements suivants :

- essuie-vitre couplé à la marche arrière,
- allumage automatique des feux,
- éclairage d'accompagnement et durée,
- aide au stationnement.

Exemple : «durée éclairage d'accompagnement»

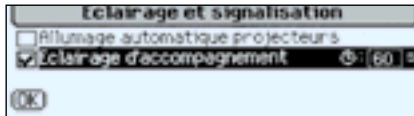
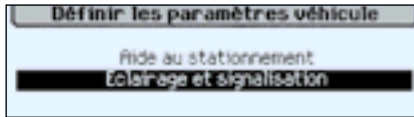

### Configuration afficheur

Une fois ce menu sélectionné, vous pouvez accéder aux réglages suivants :

- réglage luminosité-vidéo,
- réglage date et heure,
- choix des unités.

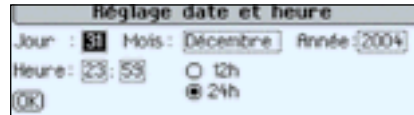

Après avoir sélectionné un réglage, appuyez sur la touche «OK», puis appuyez sur les touches «◀» ou «▶» pour faire varier sa valeur.

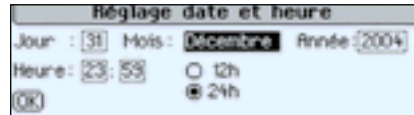

Appuyez sur la touche «OK» pour enregistrer la modification et passer au réglage suivant ou sur la touche «ESC» pour annuler.

### Choix de la langue

Une fois ce menu sélectionné, vous pouvez changer la langue d'affichage de l'écran (Deutsch, English, Espanol, Français, Italiano, Nederlands, Portugues, Portugues-Brasil).



Pour des raisons de sécurité, la configuration des écrans multifonctions par le conducteur doit se faire à l'arrêt.

## L'ÉCRAN MONOCHROME CT



### Présentation

Il affiche les informations suivantes, via la platine de commande du radiotéléphone RT3 :

- l'heure,
- la date,
- la température extérieure (en cas de risque de verglas, vous êtes averti par un message),
- les affichages des sources audio (radio, CD, ...),
- les affichages des systèmes télématiques (téléphone, services, ...),
- le contrôle des ouvertures (portes, coffre, ...),
- les messages d'alerte (ex : «Niveau carburant faible») et d'état des fonctions du véhicule (ex : «Allumage auto projecteurs activé») affichés temporairement,
- l'affichage de l'ordinateur de bord,
- les affichages du système de guidage embarqué.

Pour exploiter toutes les fonctions de votre système, vous disposez de deux CD-Rom :

- l'un «Configuration» contient le logiciel et les différentes langues d'affichage et des informations vocales,
- l'autre «Navigation» les données cartographiques du système de guidage embarqué.



### Menu général

Appuyez sur la touche «**MENU**» du radiotéléphone RT3 pour accéder au **menu général** et choisir l'une des applications suivantes :

- navigation - guidage,
- fonctions audio,
- ordinateur de bord,
- répertoire,
- télématique,
- configuration.

Pour plus de détails sur ces fonctions, reportez-vous au chapitre correspondant.



### Menu «Configuration»

Il donne accès à des fenêtres de validation successives.

#### Définir les paramètres du véhicule

Il vous permet d'activer ou de neutraliser certains éléments de conduite et de confort :

- essuie-vitre couplé à la marche arrière,
- allumage automatique des feux,
- éclairage d'accompagnement et durée,
- aide au stationnement.

Exemple : «durée éclairage d'accompagnement»

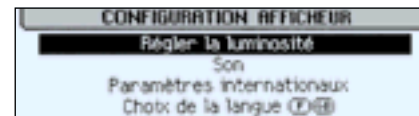
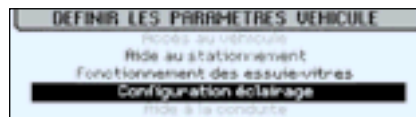

### Configuration de l'afficheur

Le menu «**Configuration afficheur**» donne accès aux paramètres suivants :

- «Régler la luminosité» : réglage de la luminosité de l'affichage,
- «Son» : réglage de la synthèse vocale (pour le paramètre voix féminine/masculine : insérez le CD-Rom de configuration) ; réglage des commandes vocales,
- «Paramètres internationaux» : réglage de la date et de l'heure (mode 12 ou 24 heures, ajustement des minutes sur GPS) ; choix des unités (l/100 - °C ou mpg - °F),
- «Choix de la langue» : choix de la langue d'affichage, des informations et des commandes vocales (Français, English, Italiano, Portugues, Espanol, Deutsch, Nederlands : insérez le CD-Rom de configuration).



Pour des raisons de sécurité, la configuration des écrans multifonctions par le conducteur doit se faire à l'arrêt.



## L'ÉCRAN COULEUR DT



### Présentation

Il affiche les informations suivantes, via la platine de commande du radiotéléphone RT3 :

- l'heure,
- la date,
- la température extérieure (en cas de risque de verglas, vous êtes averti par un message),
- les affichages des sources audio (radio, CD, ...),
- les affichages des systèmes télématiques (téléphone, services, ...),
- le contrôle des ouvertures (portes, coffre, ...),
- les messages d'alerte (ex : «Niveau carburant faible») et d'état des fonctions du véhicule (ex : «Allumage automatique des projecteurs activé») affichés temporairement,
- l'affichage de l'ordinateur de bord,
- les affichages du système de guidage embarqué.

Pour exploiter toutes les fonctions de votre système, vous disposez de deux CD-Rom :

- l'un «Configuration» contient le logiciel et les différentes langues d'affichage et des informations vocales,
- l'autre «Navigation» les données cartographiques du système de guidage embarqué.



### Menu général

Appuyez sur la touche «**MENU**» du radiotéléphone RT3 pour accéder au **menu général** et choisir l'une des applications suivantes :

- navigation - guidage,
- fonctions audio,
- ordinateur de bord,
- répertoire,
- télématique,
- configuration,
- carte,
- vidéo.

Pour plus de détails sur ces fonctions, reportez-vous au chapitre correspondant.

## 42 - Les écrans multifonctions



### Menu «Configuration»

Il donne accès à des fenêtres de validation successives.

### Définir les paramètres du véhicule

Il vous permet d'activer ou de neutraliser certains éléments de conduite et de confort :

- essuie-vitre couplé à la marche arrière,
- allumage automatique des feux,
- éclairage d'accompagnement et durée,
- aide au stationnement.

Exemple : «Allumage automatique des feux»

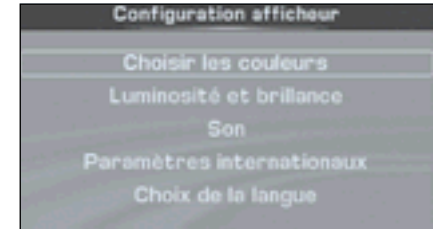
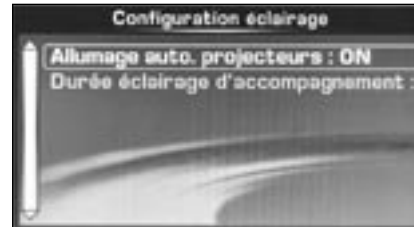
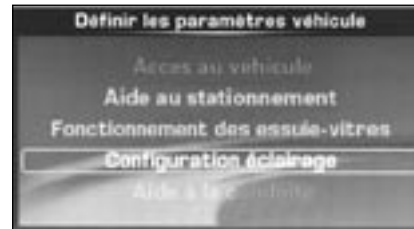

### Configuration de l'afficheur

Le menu «**Configuration afficheur**» donne accès aux paramètres suivants :

- «Choisir les couleurs» : choix de la palette des couleurs disponibles pour l'affichage,
- «Luminosité et brillance» : réglage de la luminosité et de la brillance de l'affichage,
- «Son» : réglage de la synthèse vocale (pour le paramètre voix féminine/masculine : insérez le CD-Rom de configuration) ; réglage des commandes vocales,
- «Paramètres internationaux» : réglage de la date et de l'heure (mode 12 ou 24 heures, ajustement des minutes sur GPS) ; choix des unités (l/100 - °C ou mpg - °F),
- «Choix de la langue» : choix de la langue d'affichage, des informations et des commandes vocales (Français, English, Italiano, Portugues, Espanol, Deutsch, Nederlands : insérez le CD-Rom de configuration).



### Menu «Vidéo»

Vous pouvez brancher un appareil vidéo (caméscope, appareil photo numérique, lecteur DVD, ...) sur les trois prises audio/vidéo, situées dans la boîte à gants.

**L'affichage vidéo n'est possible qu'à l'arrêt.**

Sélectionnez le menu «**Vidéo**» à partir du **menu général** :

- «Activer mode vidéo» pour activer/neutraliser la vidéo,
- «Paramètres vidéo» pour régler le format d'affichage, la luminosité, le contraste et les couleurs.

Une pression sur la touche «**MODE**» ou «**DARK**» déconnecte l'affichage de la vidéo.

Des pressions successives sur la touche «**SOURCE**» permettent de sélectionner une autre source audio que celle de la vidéo.

### QUELQUES DÉFINITIONS...

#### Affichage superposé

C'est une fenêtre qui apparaît momentanément par dessus l'application en cours, pour annoncer un changement d'état d'une autre application.

#### Application permanente

C'est l'application principale en cours d'utilisation, affichée en fond d'écran.

#### Menu contextuel

C'est un menu, limité aux principales fonctions, de l'application principale en cours d'utilisation, affichée en fond d'écran.



Pour des raisons de sécurité, la configuration des écrans multifonctions par le conducteur doit se faire à l'arrêt.



## LA VENTILATION

1. Buses de dégivrage ou de désembuage du pare-brise.
2. Buses de dégivrage ou de désembuage des vitres de portes avant.
3. Aérateurs latéraux.
4. Aérateurs centraux.
5. Sortie d'air aux pieds des occupants avant.
6. Sortie d'air aux pieds des occupants arrière.

## Conseils d'utilisation

☞ Si après un arrêt prolongé au soleil, la température intérieure reste très élevée, n'hésitez pas à aérer l'habitacle pendant quelques instants.

Placez la commande de débit d'air à un niveau suffisant pour assurer un bon renouvellement d'air dans l'habitacle.

Commande de débit d'air en position **0** (neutralisation du système), le confort thermique n'est plus assuré. Un léger flux d'air, dû au déplacement du véhicule, reste néanmoins perceptible.

☞ Pour obtenir une répartition d'air homogène, veillez à ne pas obstruer la grille d'entrée d'air extérieur située à la base du pare-brise, les aérateurs, les sorties d'air sous les sièges avant et l'extraction d'air située derrière les trappes dans le coffre.

Veillez au bon état du filtre habitacle. Faites remplacer périodiquement les éléments filtrants. Si l'environnement l'impose, changez-le deux fois plus souvent.



Eteignez le dégivrage de la lunette arrière et des rétroviseurs extérieurs dès que vous jugerez nécessaire, car une plus faible consommation de courant permet une diminution de la consommation de carburant.



## LE CHAUFFAGE / LA VENTILATION

Le chauffage et la ventilation ne peuvent fonctionner que moteur tournant.

### 1. Réglage de la température



Tournez la commande de bleu (froid) à rouge (chaud) pour moduler la température à votre convenance.

### 2. Réglage du débit d'air



De la position **1** à la position **4**, tournez la commande pour obtenir un débit d'air suffisant afin d'assurer votre confort.

### 3. Réglage de la répartition d'air



Pare-brise et vitres latérales.



Pare-brise, vitres latérales et pieds des occupants.



Pieds des occupants.  
(aérateurs fermés)



Aérateurs centraux et latéraux.

La répartition de l'air peut être modulée en mettant la commande sur une position intermédiaire, repérée par «●».

#### 4. Entrée d'air / Recirculation d'air

La recirculation d'air intérieur permet d'isoler l'habitacle des odeurs et des fumées extérieures.

L'entrée d'air extérieur permet d'éviter et d'éliminer l'embuage du pare-brise et des vitres latérales.

Utilisé en climat humide, la recirculation d'air présente des risques d'embuage des vitres.



Une pression sur le bouton **4** permet de faire recirculer l'air intérieur. Ceci est visualisé par l'allumage du voyant. Dès que possible, appuyez de nouveau sur le bouton **4** pour permettre l'entrée d'air extérieur, afin d'éviter les risques de dégradation de la qualité de l'air et d'éviter l'embuage. Ceci est visualisé par l'extinction du voyant.

#### 5. Dégivrage de la lunette arrière et des rétroviseurs



Une pression sur le bouton de commande assure le dégivrage de la lunette arrière et des rétroviseurs extérieurs.

Il s'éteint automatiquement pour éviter une consommation de courant excessive.

Une nouvelle pression le remet en fonctionnement.

Il est possible d'arrêter le fonctionnement du dégivrage avant son extinction automatique en appuyant à nouveau sur la touche.

#### Désembuage rapide du pare-brise

Pour dégivrer ou désembuer rapidement le pare-brise et les vitres latérales :

- placez la commande de répartition d'air sur la position «pare-brise et vitres latérales»,
- placez le bouton de commande d'entrée d'air **4** en position «Entrée d'air extérieur» (voyant du bouton **4** éteint),
- placez les commandes de température **1** et de débit d'air **2** en position maximum, comme matérialisé par le symbole «Pare-brise et vitres latérales» présent sur la façade,
- fermez les aérateurs centraux.



## L'AIR CONDITIONNÉ MANUEL

L'air conditionné ne peut fonctionner que moteur tournant.

### 1. Marche / Arrêt de la réfrigération



La réfrigération est prévue pour fonctionner efficacement en toutes saisons, vitres fermées. En été, elle permet d'abaisser la température et en hiver, au-dessus de 0 °C, d'augmenter l'efficacité du désembuage.

Appuyez sur l'interrupteur, le voyant s'allume.

**La réfrigération ne fonctionne pas lorsque la commande de réglage de débit d'air 3 est en position «0».**

### 2. Réglage de la température



Tournez la commande de bleu (froid) à rouge (chaud) pour moduler la température à votre convenance.

### 3. Réglage du débit d'air



De la position 1 à la position 4, tournez la commande pour obtenir un débit d'air suffisant afin d'assurer votre confort.

### 4. Réglage de la répartition d'air



Pare-brise et vitres latérales.



Pare-brise, vitres latérales et pieds des occupants.



Pieds des occupants. (aérateurs fermés)



Aérateurs centraux et latéraux.

La répartition de l'air peut être modulée en mettant la commande sur une position intermédiaire, repérée par «●».



## 5. Entrée d'air / Recirculation d'air

La recirculation d'air intérieur permet d'isoler l'habitacle des odeurs et des fumées extérieures.

L'entrée d'air extérieur permet d'éviter et d'éliminer l'embuage du pare-brise et des vitres latérales.

Utilisé simultanément avec l'air conditionné, la recirculation d'air permet d'en améliorer les performances.

Utilisé en climat humide, la recirculation d'air présente des risques d'embuage des vitres.



Une pression sur le bouton **5** permet de faire recirculer l'air intérieur. Ceci est visualisé par l'allumage du voyant.

Dès que possible, appuyez de nouveau sur le bouton **5** pour permettre l'entrée d'air extérieur, afin d'éviter les risques de dégradation de la qualité de l'air et d'éviter l'embuage. Ceci est visualisé par l'extinction du voyant.

## 6. Dégivrage de la lunette arrière et des rétroviseurs



Une pression sur le bouton de commande assure le dégivrage de la lunette arrière et des rétroviseurs extérieurs.

Il s'éteint automatiquement pour éviter une consommation de courant excessive.

Une nouvelle pression le remet en fonctionnement.

Il est possible d'arrêter le fonctionnement du dégivrage avant son extinction automatique en appuyant à nouveau sur la touche.

### Désembuage rapide du pare-brise

Pour dégivrer ou désembuer rapidement le pare-brise et les vitres latérales :

- placez la commande de répartition d'air sur la position «pare-brise et vitres latérales»,
- placez les commandes de température **2** et de débit d'air **3** en position maximum, comme matérialisé par le symbole «Pare-brise et vitres latérales» présent sur la façade,
- fermez les aérateurs centraux,
- placez le bouton de commande d'entrée d'air **5** en position «Entrée d'air extérieur» (voyant du bouton **5** éteint),
- mettez l'air conditionné en fonctionnement en appuyant sur la touche **1**.



Dans certains cas d'utilisation particulièrement exigeante (traction de la charge maximale dans une forte pente par température élevée), la coupure de l'air conditionné permet de récupérer de la puissance moteur et, donc d'améliorer la capacité de remorquage.

Fermez les vitres pour que l'air conditionné soit pleinement efficace.

Le système d'air conditionné ne contient pas de chlore et ne présente pas de danger pour la couche d'ozone.

Faites fonctionner le système d'air conditionné 5 à 10 min, une ou deux fois par mois pour le maintenir en parfaite condition de fonctionnement.

L'eau provenant de la condensation du climatiseur s'évacue par un orifice prévu à cet effet. Une flaque d'eau peut ainsi se former sous le véhicule à l'arrêt.

Pour assurer le bon fonctionnement de votre système d'air conditionné, nous vous recommandons également de le faire contrôler régulièrement.

Si le système ne produit pas de froid, ne l'activez pas et contactez un Point Service PEUGEOT.



## L'AIR CONDITIONNÉ AUTOMATIQUE BIZONE

L'air conditionné ne peut fonctionner que moteur tournant.

### Fonctionnement automatique

#### 1. Programme automatique confort



Appuyez sur la touche «**AUTO**». Le symbole «**AUTO**» s'affiche.

Nous vous recommandons d'utiliser ce mode : il règle automatiquement et de manière optimisée l'ensemble des fonctions, température dans l'habitacle, débit d'air, répartition d'air et recirculation d'air, conformément à la valeur de confort que vous avez sélectionnée. Ce système est prévu pour fonctionner efficacement en toutes saisons, vitres fermées.

Moteur froid, afin d'éviter une trop grande diffusion d'air froid, le débit d'air n'atteindra son niveau optimum que progressivement.

#### 2. Réglage côté conducteur 3. Réglage côté passager



Le conducteur et son passager avant peuvent chacun régler la température à leur convenance.

La valeur indiquée sur l'afficheur correspond à un niveau de confort et non pas à une température en degré Celsius ou Fahrenheit.

Tournez la commande **1** ou **2** vers la gauche ou la droite pour respectivement diminuer ou augmenter cette valeur.

Un réglage autour de la **valeur 21** permet d'obtenir un confort optimal. Néanmoins, selon votre besoin, un réglage entre 18 et 24 est usuel.

Pour un confort optimal, il est préconisé d'éviter une différence de réglage gauche / droite supérieure à 3.

Pour rafraîchir ou réchauffer au maximum l'habitacle, il est possible de dépasser les valeurs de 15 en tournant jusqu'à afficher «**LO**» ou de 27 en tournant jusqu'à afficher «**HI**».



En entrant dans le véhicule, si la température intérieure est beaucoup plus froide ou plus chaude que la valeur de confort, il n'est pas utile de modifier la valeur affichée pour atteindre le confort souhaité. Le système compense automatiquement et le plus rapidement possible l'écart de température.

#### 4. Programme automatique visibilité



Pour désembuer ou dégivrer rapidement le pare-brise et les vitres latérales (humidité, passagers nombreux, givre...), le programme automatique confort peut s'avérer insuffisant.

Sélectionnez alors le programme automatique visibilité.

Le système gère automatiquement la réfrigération, le débit d'air, l'entrée d'air et répartit la ventilation de façon optimale vers le pare-brise et les vitres latérales.

Pour l'arrêter, appuyez de nouveau sur la touche **4** ou sur la touche «**AUTO**», le voyant de la touche s'éteint et «**AUTO**» s'affiche.

## Fonctionnement manuel

Vous pouvez, selon vos goûts, faire un choix différent de celui proposé par le système en modifiant un réglage. Les autres fonctions seront toujours gérées automatiquement. Une pression sur la touche **«AUTO»** permet de revenir en fonctionnement tout automatique.

### 5. Marche / Arrêt de la réfrigération



Une pression sur cette touche permet d'arrêter le rafraîchissement de l'air.

Une nouvelle pression assure le retour au fonctionnement automatique de l'air conditionné. Le symbole **«A/C»** s'affiche.

Évitez l'utilisation prolongée de ce mode (risque de buée, d'odeur, d'humidité).

Appuyez de nouveau sur cette touche dès que possible.

### 6. Réglage de la répartition d'air



Des pressions successives sur cette touche permettent d'orienter alternativement le débit d'air vers :

- le pare-brise et les vitres latérales (désembuage ou dégivrage),
- le pare-brise, les vitres latérales et les pieds des passagers,
- les pieds des passagers,
- les aérateurs centraux, les aérateurs latéraux et les pieds des passagers,
- les aérateurs centraux et latéraux.

### 7. Réglage du débit d'air



Appuyez sur la touche **«petite hélice»** ou **«grande hélice»** pour respectivement diminuer ou augmenter le débit d'air.

Le symbole du débit d'air, l'hélice, se remplit progressivement en fonction de la valeur demandée.

### 8. Entrée d'air / Recirculation d'air



Une pression sur cette touche permet de faire recirculer l'air intérieur. Le symbole de la recirculation d'air **8** s'affiche.

La recirculation d'air permet d'isoler l'habitacle des odeurs et des fumées extérieures.

Évitez le fonctionnement prolongé en recirculation d'air intérieur (risque de buée et de dégradation de la qualité de l'air).

Dès que possible, appuyez de nouveau sur cette touche pour permettre l'entrée d'air extérieur et éviter l'embuage.

### 9. Dégivrage de la lunette arrière et des rétroviseurs



Une pression sur cette touche assure le dégivrage de la lunette arrière et des rétroviseurs extérieurs. Le voyant de la touche **9** s'allume.

Le dégivrage s'éteint automatiquement pour éviter une consommation de courant excessive. Il est possible d'arrêter le fonctionnement du dégivrage avant son extinction automatique en appuyant à nouveau sur la touche.

### 10. Neutralisation du système

Appuyez sur la touche **«petite hélice»** du débit d'air **7** jusqu'à ce que le symbole de l'hélice disparaisse.

Cette action neutralise toutes les fonctions du système d'air conditionné, à l'exception du dégivrage de la lunette arrière **9**.

Le confort thermique n'est plus assuré. Un léger flux d'air, dû au déplacement du véhicule, reste néanmoins perceptible.

Une nouvelle pression sur la touche **«grande hélice»** du débit d'air **7**, ou sur la touche **AUTO** réactive le système avec les valeurs précédant la neutralisation.



Dans certains cas d'utilisation particulièrement exigeante (traction de la charge maximale dans une forte pente par température élevée), la coupure de l'air conditionné permet de récupérer de la puissance moteur et, donc d'améliorer la capacité de remorquage.

Fermez les vitres pour que l'air conditionné soit pleinement efficace.

Le système d'air conditionné ne contient pas de chlore et ne présente pas de danger pour la couche d'ozone.

Faites fonctionner le système d'air conditionné 5 à 10 min, une ou deux fois par mois pour le maintenir en parfaite condition de fonctionnement.

L'eau provenant de la condensation du climatiseur s'évacue par un orifice prévu à cet effet. Une flaque d'eau peut ainsi se former sous le véhicule à l'arrêt.

Pour assurer le bon fonctionnement de votre système d'air conditionné, nous vous recommandons également de le faire contrôler régulièrement.

Si le système ne produit pas de froid, ne l'activez pas et contactez un Point Service PEUGEOT.



### LES RÉTROVISEURS

#### Rétroviseurs extérieurs à commande électrique

##### Réglage

- ☞ Placez la commande **A** à droite ou à gauche pour sélectionner le rétroviseur correspondant.
- ☞ Déplacez la commande **B** dans les quatre directions pour effectuer le réglage.
- ☞ Replacez la commande **A** en position centrale.

#### Rabattement

- de l'intérieur :
  - ☞ contact mis, tirez la commande **A** vers l'arrière.
- de l'extérieur :
  - ☞ verrouillez le véhicule à l'aide de la télécommande ou de la clé.

**Remarque** : si les rétroviseurs sont rabattus avec la commande **A**, ils ne se déploieront pas au déverrouillage du véhicule par la télécommande ou la clé. Il faut de nouveau tirer la commande **A**.

#### Déploiement

- de l'intérieur :
  - ☞ contact mis, tirez la commande **A** vers l'arrière.
- de l'extérieur :
  - ☞ déverrouillez le véhicule à l'aide de la télécommande ou de la clé.



Le rabattement et le déploiement des rétroviseurs extérieurs peut être neutralisé par un Point Service PEUGEOT.



### Rétroviseurs extérieurs à commande manuelle

Manipulez le levier de réglage dans les quatre directions pour le régler.

En stationnement, les rétroviseurs extérieurs sont rabattables manuellement.



L'extrémité du miroir du rétroviseur conducteur est asphérique (zone extérieure délimitée par des pointillés) afin de réduire « l'angle mort ».

De plus, les objets observés dans les rétroviseurs conducteur et passager sont en réalité plus près qu'ils ne paraissent.

Il faut donc en tenir compte pour apprécier correctement la distance par rapport aux véhicules venant de l'arrière.



### Rétroviseur intérieur jour/nuit automatique

Il assure automatiquement et progressivement le passage entre les utilisations jour et nuit. Afin d'éviter l'éblouissement, le miroir du rétroviseur intérieur s'assombrit automatiquement en fonction de l'intensité lumineuse provenant de l'arrière. Il s'éclaircit dès que la lumière (faisceau d'éclairage des véhicules qui vous suivent, soleil...) diminue, assurant ainsi une visibilité optimale.

#### Fonctionnement

Mettez le contact et appuyez sur l'interrupteur **1** :

- voyant **2** allumé (interrupteur enfoncé) : fonctionnement automatique.
- voyant **2** éteint : arrêt du système automatique. Le miroir reste dans sa définition la plus claire.

#### Particularité

Afin d'assurer une visibilité optimale lors de vos manoeuvres, le miroir s'éclaircit automatiquement dès que la marche arrière est enclenchée.

### Rétroviseur intérieur manuel

Le rétroviseur intérieur possède deux positions :

- jour (normal),
- nuit (antiéblouissement).

Pour passer de l'une à l'autre, poussez ou tirez le levier situé sur le bord inférieur du rétroviseur.



### LE RÉGLAGE EN HAUTEUR ET EN PROFONDEUR DU VOLANT

A l'arrêt, déverrouillez le volant en tirant la commande **A**.

Ajustez la hauteur et la profondeur du volant.

Verrouillez en poussant à fond la commande **A**.



## LES SIÈGES AVANT

### 1. Réglage longitudinal

Soulevez la commande et faites coulisser le siège vers l'avant ou vers l'arrière.

### 2. Réglage en hauteur du siège conducteur ou passager

Tirez la commande vers le haut ou poussez-la vers le bas autant de fois que nécessaire pour obtenir la position recherchée.

### 3. Réglage de l'inclinaison du dossier

Poussez la commande vers l'arrière.

### 4. Accès aux places arrière (3 portes)

Tirez la commande pour rabattre le dossier et avancez le siège. Lors de la remise en place, le siège revient à sa position initiale.

**Remarque :** vous pouvez également utiliser la commande 3. Procédez ensuite au réglage de l'inclinaison.



Personne, ni aucun objet ne doit empêcher la glissière du siège de revenir à sa position initiale ; le retour à cette position est nécessaire au verrouillage longitudinal.



### 5. Réglage en hauteur et en inclinaison de l'appui-tête

Pour le monter, tirez-le vers le haut.

Pour le retirer, appuyez sur l'ergot **A** et tirez-le vers le haut.

Pour le remettre en place, engagez les tiges de l'appui-tête dans les orifices en restant bien dans l'axe du dossier.

Pour le descendre, appuyez simultanément sur l'ergot **A** et sur l'appui-tête.

L'appui-tête est muni d'une armature possédant un crantage qui interdit la descente de celui-ci ; ceci est un dispositif de sécurité en cas de choc.

**Le réglage est correct lorsque le bord supérieur de l'appui-tête se trouve au niveau du dessus de la tête.**

Pour l'incliner, basculez sa partie basse vers l'avant ou vers l'arrière.

### 6. Accoudoirs

Ils sont rabattables et amovibles.

Pour les déposer, appuyez sur le bouton placé entre l'accoudoir et le côté du siège et tirez-le.

### 7. Tiroirs de rangement

Vous disposez d'un tiroir de rangement sous chaque siège avant.

- Pour l'ouvrir, soulevez-le et tirez.
- Pour l'extraire, amenez-le en bout de course, appuyez sur les extrémités des coulisses et soulevez-le, puis tirez-le entièrement.
- Pour le remettre en place, en bout de course, appuyez sur le dessus du tiroir pour le bloquer.

Sous le siège avant côté passager, un aménagement du plancher permet le rangement d'une boîte de secours et d'un triangle de signalisation (petit modèle).



Ne pas placer d'objets lourds dans les tiroirs.

### 8. Commande des sièges chauffants



Moteur tournant, appuyez sur l'interrupteur. La température est régulée automatiquement.

Une nouvelle pression interrompt le fonctionnement.

**Remarque :** l'ordre d'activation du chauffage du ou des sièges reste en mémoire deux minutes après coupure du contact.

### LES APPUIS-TÊTE ARRIÈRE

Ils ont une position d'utilisation (haute) et une position de rangement (basse).

Ils sont également démontables.

Pour les enlever, tirez vers le haut jusqu'en butée, et appuyez sur l'ergot.



Ne jamais rouler avec les appuis-tête déposés ; ceux-ci doivent être en place et correctement réglés.



## LES SIÈGES ARRIÈRE (BERLINE)

Pour rabattre le siège arrière gauche (partie 2/3) ou droit (partie 1/3), **commencez toujours par l'assise, jamais par le dossier (risque de détérioration)** :

- avancez le(s) siège(s) avant si nécessaire,
- soulevez le devant de l'assise **1**,
- basculez l'assise **1** contre le(s) siège(s) avant,
- vérifiez le bon positionnement de la ceinture sur le côté du dossier,
- tirez vers l'avant la commande **2** pour déverrouiller le dossier **3**,
- placez les appuis-tête en position basse,
- basculez le dossier **3**.

**Remarque** : l'assise **1** peut être retirée pour augmenter le volume de chargement.

Pincez les fixations de l'assise pour les dégager de leurs attaches.



Lors de la remise en place :

- rabattez le dossier et verrouillez-le (le voyant rouge de la commande **2** ne doit plus être visible),
- rabattez l'assise.

**Attention à ne pas coincer les ceintures et à bien positionner les boîtiers de verrouillage.**





## LES SIÈGES ARRIÈRE (BREAK)

### Rabattement des sièges :

Pour rabattre le siège arrière gauche (partie 2/3) ou droit (partie 1/3), **commencez toujours par l'assise, jamais par le dossier (risque de détérioration)** :

- avancez le(s) siège(s) avant si nécessaire,
- tirez la poignée **A** située entre l'assise **1** et le dossier **3**, vers l'avant puis tirez-la vers le haut pour relever l'assise et la basculer contre le(s) siège(s) avant,
- vérifiez le bon positionnement de la ceinture sur le côté du dossier,



- tirez vers l'avant la commande **2** pour déverrouiller le dossier **3**,
- placez les appuis-tête en position basse,
- basculez le dossier **3**.

**Remarque** : l'assise **1** peut être retirée pour augmenter le volume de chargement.



### Dépose de l'assise (position contre les sièges avant) :

Saisir l'assise **1** par le bas pour la retirer de ses fixations et tirez vers le haut.

### Repose de l'assise (position contre les sièges avant) :

- installez l'assise **1** dans ses fixations,
- pour la verrouiller, appuyez sur le dessus de l'assise **1**.

### Remise en place des sièges :

- rabattez le dossier et verrouillez-le (le voyant rouge de la commande **2** ne doit plus être visible),
- rabattez l'assise.

**Attention à ne pas coincer les ceintures et à bien positionner les boîtiers de verrouillage.**

## LES GÉNÉRALITÉS SUR LES SIÈGES ENFANTS

Préoccupation constante de PEUGEOT lors de la conception de votre véhicule, la sécurité de vos enfants dépend aussi de vous.

Pour vous assurer une sécurité optimale, veuillez à respecter les consignes suivantes :

- depuis 1992, et conformément à la Directive 2000/3, **tous les enfants de moins de 12 ans doivent être transportés dans des sièges enfants homologués\* adaptés à leur poids**, aux places équipées d'une ceinture de sécurité ou d'ancrages ISOFIX\*\*,
- **statistiquement, les places les plus sûres pour le transport des enfants sont les places arrière de votre véhicule,**
- **un enfant de moins de 9 kg doit obligatoirement être transporté en position «dos à la route» à l'avant comme à l'arrière.**

**PEUGEOT vous recommande** de transporter les enfants sur les **places arrière** de votre véhicule :

- **«dos à la route»** jusqu'à 2 ans,
- **«face à la route»** à partir de 2 ans.

## INSTALLATION D'UN SIÈGE ENFANT AVEC UNE CEINTURE TROIS POINTS

### «Dos à la route»

Lorsqu'un siège enfant «dos à la route» est installé en **place passager avant**, l'airbag passager\*\* doit être impérativement neutralisé. Sinon, **l'enfant risquerait d'être gravement blessé ou tué lors du déploiement de l'airbag.**



### «Face à la route»

Lorsqu'un siège enfant «face à la route» est installé en **place passager avant**, réglez le siège du véhicule en position longitudinale intermédiaire dossier redressé et laissez l'airbag passager actif\*\*.

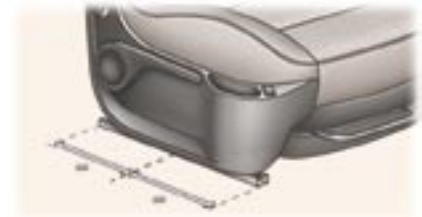

**Position longitudinale intermédiaire**

\* Suivant législation en vigueur dans le pays.

\*\* Suivant version.



**Airbag passager OFF\*\***

## LES SIÈGES ENFANTS RECOMMANDÉS PAR PEUGEOT

PEUGEOT vous propose une gamme complète de sièges enfants référencés se fixant à l'aide d'une **ceinture de sécurité trois points** :

**Groupe 0 : de la naissance à 10 kg**  
**Groupe 0+ : de la naissance à 13 kg**



**L1**  
 «BRITAX  
 Babysure»  
 (E11 0344117)  
 S'installe dos  
 à la route.



**L2**  
 «RÖMER  
 Baby-Safe»  
 (E1 03301146)  
 S'installe dos à la  
 route.

**Groupes 1, 2 et 3 : de 9 à 36 kg**



**L3**  
 «KIDDY Life»  
 (E1 03301135)  
 Pour la sécurité des jeunes enfants  
 (de 9 à 18 kg), PEUGEOT vous  
 recommande d'utiliser le bouclier.

**Groupes 2 et 3 : de 15 à 36 kg**



**L4**  
 «RECARO Start»  
 (E1 03301108).





**L5**  
 «KLIPPAN  
 Optima»  
 (E17 030007)  
 A partir de 6 ans  
 (environ 22 kg),  
 seule la réhausse  
 est utilisée.

\*\* Suivant version.

## L'EMPLACEMENT DES SIÈGES ENFANTS ATTACHÉS AVEC LA CEINTURE DE SÉCURITÉ

Conformément à la réglementation européenne (Directive 2000/3), ce tableau vous indique les possibilités d'installation des sièges enfants se fixant avec la ceinture de sécurité et homologués en universel (a) en fonction du poids de l'enfant et de la place dans le véhicule.

Place	Poids de l'enfant / âge indicatif			
	Inférieur à 13 kg (groupes 0 (b) et 0+) Jusqu'à ≈ 1 an	De 9 à 18 kg (groupe 1) De 1 à ≈ 3 ans	De 15 à 25 kg (groupe 2) De 3 à ≈ 6 ans	De 22 à 36 kg (groupe 3) De 6 à ≈ 10 ans
Siège passager avant (c) - fixe - réglable en hauteur (R) 	<b>U</b> <b>U(R)</b>	<b>U</b> <b>U(R)</b>	<b>U</b> <b>U(R)</b>	<b>U</b> <b>U(R)</b>
Sièges arrière latéraux 	<b>U</b>	<b>U</b>	<b>U</b>	<b>U</b>
Siège arrière central 	<b>U</b>	<b>U</b>	<b>U</b>	<b>U</b>

- (a) Siège enfant universel : siège enfant pouvant s'installer dans tous les véhicules avec la ceinture de sécurité.
- (b) Groupe 0 : de la naissance à 10 kg.
- (c) Consultez la législation en vigueur dans votre pays, avant d'installer votre enfant à cette place.

**U** : place adaptée à l'installation d'un siège enfant s'attachant avec la ceinture de sécurité et homologué en universel «dos à la route» et/ou «face à la route».

**U (R)** : idem **U**, avec le siège du véhicule qui doit être réglé dans la position la plus haute.



## LES CONSEILS POUR LES SIÈGES ENFANTS

La mauvaise installation d'un siège enfant dans un véhicule compromet la protection de l'enfant en cas de collision.

Pensez à boucler les ceintures de sécurité ou le harnais des sièges enfant **en limitant au maximum le jeu** par rapport au corps de l'enfant, même pour les trajets de courte durée.

Pour une installation optimale du siège enfant «face à la route», vérifiez que son dossier est bien en appui sur le dossier du siège du véhicule et que l'appui-tête ne gêne pas.

Si vous devez enlever l'appui-tête, assurez-vous qu'il est bien rangé ou attaché afin d'éviter qu'il ne se transforme en projectile en cas de freinage important.

Les enfants de moins de 10 ans ne doivent pas être transportés en position «face à la route» en place passager avant, sauf lorsque les places arrière sont déjà occupées par d'autres enfants ou si les sièges arrière sont inutilisables ou inexistantes.

Neutralisez l'airbag passager\* dès qu'un siège enfant «dos à la route» est installé en place avant. Sinon, l'enfant risquerait d'être gravement blessé ou tué lors du déploiement de l'airbag.

### Installation d'un réhausseur

La partie thoracique de la ceinture doit être positionnée sur l'épaule de l'enfant sans toucher le cou.

Vérifiez que la partie abdominale de la ceinture de sécurité passe bien sur les cuisses de l'enfant.

PEUGEOT vous recommande d'utiliser un réhausseur avec dossier, équipé d'un guide de ceinture au niveau de l'épaule.

Par sécurité, ne pas laisser :

- un ou plusieurs enfants seuls et sans surveillance dans un véhicule,
- un enfant ou un animal dans une voiture exposée au soleil, vitres fermées,
- les clés à la portée des enfants à l'intérieur du véhicule.

Pour empêcher l'ouverture accidentelle des portières, utilisez le dispositif «Sécurité enfants»\*.

Veillez à ne pas ouvrir de plus d'un tiers les vitres arrière\*.

Pour protéger vos jeunes enfants des rayons solaires, équipez les vitres arrière de stores latéraux.

\* Suivant version.

### LES FIXATIONS «ISOFIX»

Ces sièges\* sont équipés d'ancrages ISOFIX.

Il s'agit de deux anneaux situés entre le dossier et l'assise du siège.

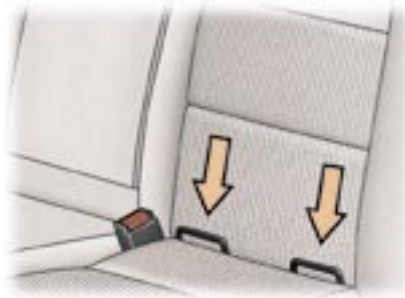
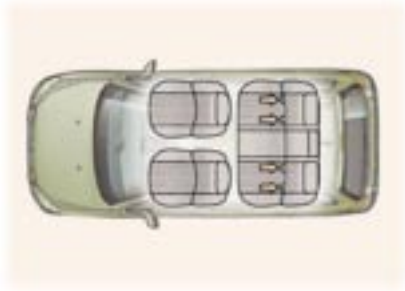

Les **sièges enfants ISOFIX** sont équipés de deux verrous qui viennent facilement s'ancrer sur ces anneaux.

Ce système de fixation ISOFIX vous assure un montage fiable, solide et rapide, du siège enfant dans votre véhicule.



\* Suivant version.

## LES SIÈGES ENFANTS ISOFIX RECOMMANDÉS PAR PEUGEOT ET HOMOLOGUÉS DANS VOTRE VÉHICULE

Le KIDDY ISOFIX		Le RÖMER Duo ISOFIX
Groupe 0+ : de la naissance à 13 kg	Groupe 1 : de 9 à 18 kg	Groupe 1 : de 9 à 18 kg
		
S'installe dos à la route.	S'installe face à la route.	S'installe uniquement face à la route.
Sa coque doit être en appui sur le dossier du siège avant du véhicule.	Le siège avant du véhicule doit être impérativement réglé en position longitudinale intermédiaire.	<p>Fixé sans la sangle haute.</p> <p>Trois inclinaisons de la coque : positions assise, repos et allongée.</p> <p>Réglez le siège avant du véhicule pour que les pieds de l'enfant ne touchent pas le dossier.</p>

Ces sièges enfants peuvent également être utilisés aux places non équipées d'ancrages ISOFIX. Dans ce cas, ils sont obligatoirement attachés au siège du véhicule par la ceinture de sécurité trois points.

**Suivez les indications de montage du siège enfant portées dans la notice d'installation du fabricant du siège.**



## LA CLÉ À TÉLÉCOMMANDE

La télécommande permet le verrouillage simple, le super-verrouillage, le déverrouillage et la localisation du véhicule, ainsi que le rabattement et le déploiement des rétroviseurs extérieurs.

La clé permet d'actionner mécaniquement et indépendamment la serrure de la boîte à gants, le bouchon de réservoir, la commande de neutralisation de l'airbag passager, la sécurité enfants et la mise du contact.

La clé permet de commander électriquement, à partir de la porte conducteur, le verrouillage simple, le super-verrouillage et le déverrouillage des portes et du coffre, ainsi que le rabattement et le déploiement des rétroviseurs extérieurs.

Si l'une des portes ou le coffre est ouvert, le verrouillage centralisé ne s'effectue pas.

## Dépliage / Repliage de la clé

Pour la déplier ou la replier, appuyez au préalable sur le bouton **A**.

## Verrouillage simple

### Avec la télécommande

- ☞ Une pression sur le bouton **B** permet le verrouillage du véhicule.
- ☞ Une pression de plus de **2 secondes** sur le bouton **B** permet en plus la fermeture automatique des vitres et du toit ouvrant.

Chaque action est signalée par l'allumage fixe des feux indicateurs de direction pendant deux secondes environ.

Dans le même temps, les rétroviseurs extérieurs se rabattent.

### Avec la clé

- ☞ Tournez la clé dans la serrure de la porte conducteur pour verrouiller le véhicule.
- ☞ Tournez la clé et maintenez-la pendant plus de deux secondes pour fermer en plus automatiquement les vitres et le toit ouvrant.

Chaque action est signalée par l'allumage fixe des feux indicateurs de direction pendant deux secondes environ.

Dans le même temps, les rétroviseurs extérieurs se rabattent.

## Déverrouillage

- ☞ Une pression sur le bouton **C** permet le déverrouillage du véhicule.

Il est signalé par le clignotement rapide des feux indicateurs de direction pendant deux secondes environ.

Dans le même temps, les rétroviseurs extérieurs se déploient.

## Super-verrouillage

Il rend les commandes extérieures et **intérieures** des portes inopérantes.

Il neutralise également le bouton du verrouillage centralisé intérieur.

### Avec la télécommande

- ☞ Une pression sur le bouton **B** permet le verrouillage du véhicule ou une pression de plus de **2 secondes** sur le bouton **B** permet en plus la fermeture automatique des vitres et du toit ouvrant.
- ☞ Dans les cinq secondes, une **seconde pression** permet le super-verrouillage du véhicule.

Chaque action est signalée par l'allumage fixe des feux indicateurs de direction pendant deux secondes environ.



### Avec la clé

☞ Tournez la clé dans la serrure de la porte conducteur pour verrouiller le véhicule et maintenez-la pendant plus de deux secondes pour fermer en plus automatiquement les vitres et le toit ouvrant.

☞ Dans les cinq secondes, tournez une seconde fois la clé pour super-verrouiller le véhicule.

Chaque action est signalée par l'allumage fixe des feux indicateurs de direction pendant deux secondes environ.



Véhicule verrouillé, si le déverrouillage est actionné par inadvertance, sans l'ouverture d'une porte dans les 30 secondes, le véhicule se verrouillera automatiquement.

Le rabattement et le déploiement des rétroviseurs extérieurs peut être neutralisé par un Point Service PEUGEOT.

### Localisation du véhicule



Pour localiser votre véhicule, préalablement verrouillé, sur un parc de stationnement :

☞ appuyez sur le bouton **B**, les plafonniers s'allument et les feux indicateurs de direction clignotent pendant quelques secondes.

### Oubli de la clé

L'oubli de la clé sur l'antivol de direction est signalé par un bruiteur à l'ouverture de la porte conducteur.



### Changement de la pile de la télécommande

Pile réf. : CR1620 / 3 volts.

L'information «pile usée» est donnée par l'affichage du témoin de service, accompagné d'un signal sonore et d'un message sur l'écran multifonction.

Pour remplacer la pile, déclipsez le boîtier à l'aide d'une pièce de monnaie au niveau de l'encoche.

Si après un changement de pile, la télécommande est inopérante, effectuez une procédure de réinitialisation.

### Réinitialisation de la télécommande

Après un débranchement de la batterie, un changement de la pile ou en cas de dysfonctionnement de la télécommande, vous devez la réinitialiser.

☞ Coupez le contact.

☞ Remettez le contact.

☞ Appuyez aussitôt sur le bouton de verrouillage de la télécommande pendant quelques secondes.

☞ Coupez le contact et retirez la clé à télécommande de l'antivol.

La télécommande est de nouveau opérationnelle.

### L'ANTIDÉMARRAGE ÉLECTRONIQUE

Il verrouille le système de contrôle du moteur quelques instants après la coupure du contact et empêche la mise en route du véhicule par effraction.

La clé contient une puce électronique qui possède un code particulier. A la mise du contact, le code doit être reconnu pour que le démarrage soit possible.

**En cas de dysfonctionnement du système**, le témoin de service s'allume, accompagné d'un signal sonore et d'un message sur l'écran multifonction.

Dans ce cas, votre véhicule ne démarre pas.

Consultez rapidement un Point Service PEUGEOT.



## LA CARTE CONFIDENTIELLE

Elle vous est remise lors de la livraison de votre véhicule avec le double des clés.

Elle renferme le code d'identification nécessaire à toute intervention par un Point Service PEUGEOT sur le système d'antidémarrage électronique. Ce code est masqué par un film à ne retirer qu'en cas de besoin.

**Conservez votre carte en lieu sûr, jamais à l'intérieur du véhicule.**

A l'occasion d'un voyage loin de votre domicile, emportez cette carte au même titre que vos papiers personnels.



**Notez soigneusement le numéro de chaque clé. Ce numéro est codifié sur l'étiquette jointe à la clé.**

**En cas de perte, votre Point Service PEUGEOT pourra vous fournir rapidement de nouvelles clés.**

**La télécommande haute fréquence est un système sensible ; ne la manipulez pas dans vos poches au risque de déverrouiller le véhicule à votre insu.**

**La télécommande ne peut pas fonctionner tant que la clé est dans l'antivol, même contact coupé, sauf pour la réinitialisation.**

**N'actionnez pas le dispositif de super-verrouillage si quelqu'un est à l'intérieur.**

**Rouler avec les portes verrouillées peut rendre l'accès des secours dans l'habitacle plus difficile en cas d'urgence.**

**Par mesure de sécurité (enfants à bord), retirez la clé de l'antivol en quittant le véhicule, même pour une courte durée.**

**Évitez de manipuler les boutons de votre télécommande hors de portée et hors de la vue de votre véhicule. Vous risquez de la rendre inopérante. Il serait alors nécessaire de procéder à une nouvelle réinitialisation.**

**Lors de l'achat d'un véhicule d'occasion :**

- vérifiez que vous êtes bien en possession de la carte confidentielle ;
- faites effectuer une mémorisation des clés par un Point Service PEUGEOT, afin d'être sûr que les clés en votre possession sont les seules qui permettent la mise en route du véhicule.

**N'apportez aucune modification au système d'antidémarrage électronique.**



Ne jetez pas les piles de télécommande, elles contiennent des métaux nocifs pour l'environnement.

Rapportez-les à un point de collecte agréé.



## L'ALARME

Elle réalise deux types de protection :

- **périmétrique**, elle retentit en cas d'ouverture d'une porte, du coffre ou du capot.
- **volumétrique**, elle retentit en cas de variation du volume dans l'habitacle (bris de vitre, ou déplacement à l'intérieur).

### Activation

- ☞ Coupez le contact et sortez du véhicule.
- ☞ Activez l'alarme, en effectuant un verrouillage ou un super-verrouillage, à l'aide de la télécommande (le voyant du bouton **A** clignote toutes les secondes).

**Remarque** : si vous souhaitez verrouiller votre véhicule sans activer l'alarme, verrouillez-le à l'aide de la serrure.

Lorsque l'alarme se déclenche, la sirène retentit et les feux indicateurs de direction clignotent pendant trente secondes.

Après déclenchement, l'alarme est à nouveau opérationnelle.



Si l'alarme s'est déclenchée dix fois consécutivement, à la onzième elle deviendra inactive.

Si le voyant du bouton **A** clignote rapidement, c'est que l'alarme s'est déclenchée pendant votre absence.

45 secondes après une pression sur le bouton de verrouillage de la télécommande, l'alarme s'active, quel que soit l'état des portes ou du coffre.

Lors d'un lavage de votre véhicule, pour éviter le déclenchement de l'alarme :

- verrouillez les portes avec la clé, ou
- activez l'alarme périmétrique seulement.

### Neutralisation

Déverrouillez le véhicule à l'aide de la clé à télécommande (le voyant du bouton **A** s'éteint).

**Remarque** : si l'alarme s'est déclenchée en votre absence, le clignotement rapide du voyant s'interrompt dès la mise du contact.

### Activation de l'alarme de type périmétrique seulement

Pendant votre absence, si vous désirez laisser une vitre entrouverte ou un animal à l'intérieur du véhicule, vous devez opter pour le type de protection périmétrique seulement.

- ☞ Coupez le contact.

- ☞ Avant dix secondes, appuyez sur le bouton **A** jusqu'à l'allumage fixe du voyant.

- ☞ Sortez du véhicule.

- ☞ Activez l'alarme en effectuant un verrouillage ou un super-verrouillage, à l'aide de la télécommande (le voyant du bouton **A** clignote toutes les secondes).

Pour être prise en compte, cette activation doit être effectuée après chaque coupure de contact.

### Panne de télécommande

- ☞ Déverrouillez les portes avec la clé et ouvrez la porte. L'alarme se déclenche.
- ☞ Mettez le contact. L'alarme se désactive.

### Dysfonctionnement

A la mise du contact, l'allumage pendant dix secondes du voyant du bouton **A** indique un défaut de connexion de la sirène.

Consultez un Point Service PEUGEOT pour vérification du système.

### Activation automatique\*

L'alarme s'active automatiquement 2 minutes après la fermeture de la dernière porte ou du coffre.

Afin d'éviter le déclenchement de l'alarme lors de l'ouverture d'une porte ou du coffre, il est impératif de réappuyer sur le bouton de déverrouillage de la télécommande.

\* Suivant destination.



## LES LÈVE-VITRES ÉLECTRIQUES

1. Commande de lève-vitre électrique conducteur.
2. Commande de lève-vitre électrique passager.
3. Commande de lève-vitre électrique arrière droit.
4. Commande de lève-vitre électrique arrière gauche.
5. Neutralisation des commandes de lève-vitres électriques situées aux places arrière (sécurité enfants).

Vous disposez de deux possibilités :

### Fonctionnement manuel :

Appuyez sur l'interrupteur ou tirez-le, sans dépasser le point de résistance. La vitre s'arrête dès que vous relâchez l'interrupteur.

### Fonctionnement automatique :

Appuyez sur l'interrupteur ou tirez-le, au-delà du point de résistance : la vitre s'ouvre ou se ferme complètement après avoir relâché l'interrupteur. Une nouvelle impulsion arrête le mouvement de la vitre.

**Remarque :** environ 45 secondes après avoir retiré la clé du contact, aucune des vitres ne pourra être ouverte ou fermée. Vous devez remettre le contact pour ouvrir ou fermer les vitres.

### Antipincement

Lorsque la vitre remonte et rencontre un obstacle, elle s'arrête et redescend partiellement.

#### Remarque :

En cas d'ouverture intempestive de la vitre lors de sa fermeture (par exemple, en cas de gel), appuyez sur la commande jusqu'à l'ouverture complète, puis tirez-la aussitôt jusqu'à la fermeture. Maintenez encore la commande pendant environ une seconde après la fermeture.

**Pendant ces opérations, la fonction antipincement est inopérante.**

### Neutralisation des commandes de lève-vitres arrière

Pour la sécurité de vos enfants, appuyez sur la commande 5 pour neutraliser les commandes des lève-vitres arrière quelle que soit leur position.

Bouton enfoncé, la neutralisation est activée. Bouton relevé, la neutralisation est désactivée.

### Réinitialisation des lève-vitres

Après un rebranchement de la batterie ou en cas de dysfonctionnement :

- relâchez la commande et tirez-la de nouveau jusqu'à la fermeture complète,
- maintenez encore la commande pendant environ une seconde après la fermeture,
- appuyez sur la commande pour faire descendre automatiquement la vitre,
- une fois la vitre en position basse, appuyez de nouveau sur la commande pendant environ une seconde.

**Pendant ces opérations, la fonction antipincement est inopérante.**



Retirez toujours la clé de contact en quittant le véhicule, même pour une courte durée.

En cas de pincement lors de la manipulation des lève-vitres, vous devez inverser le mouvement de la vitre. Pour cela, appuyez sur la commande concernée.

Lorsque le conducteur actionne les commandes des lève-vitres passagers, le conducteur doit s'assurer qu'aucune personne n'empêche la fermeture correcte des vitres.

Le conducteur doit s'assurer que les passagers utilisent correctement les lève-vitres.

Faites attention aux enfants pendant les manoeuvres de vitres.



## LES VITRES ARRIÈRE

Pour entrebâiller les vitres arrière, basculez le levier, puis poussez-le à fond pour verrouiller les vitres en position ouverte.

## LES PORTES



### Ouverture des portes de l'extérieur



### Ouverture des portes de l'intérieur

La commande d'ouverture des portes avant permet un déverrouillage complet du véhicule.

Par contre, la commande d'ouverture des portes arrière déverrouille uniquement la porte actionnée.

**Remarque** : les commandes d'ouverture des portes sont inopérantes lorsque le véhicule est super-verrouillé.



### Verrouillage / Déverrouillage de l'intérieur

L'appui sur le bouton **A** vous permet de verrouiller ou déverrouiller le véhicule.

Le voyant rouge du bouton s'allume au verrouillage et s'éteint au déverrouillage.

**Remarque** : si le véhicule est verrouillé ou super-verrouillé de l'extérieur, le voyant rouge clignote et le bouton **A** est inopérant. Dans ce cas, utilisez la clé ou la télécommande pour déverrouiller.

## 70 - Les ouvertures

### Verrouillage centralisé automatique des portes

Les portes peuvent se verrouiller automatiquement au roulage (vitesse supérieure à 10 km/h).

Au-dessus de 10 km/h, pour déverrouiller momentanément les portes, effectuez un appui court sur le bouton **A**.

Vous pouvez activer ou neutraliser cette fonction.

### Activation

Effectuez un appui long sur le bouton **A**.

L'activation de la fonction est accompagnée d'un message sur l'écran multifonction.

### Neutralisation

Effectuez un appui long sur le bouton **A**.

La neutralisation de la fonction est accompagnée d'un message sur l'écran multifonction.

### Remarques :

Si l'une des portes est ouverte, le verrouillage de l'intérieur et le verrouillage centralisé automatique ne s'effectuent pas.

Si le coffre est ouvert, le verrouillage centralisé automatique des portes est actif.

### Alerte «porte ouverte»

Lorsqu'une porte est mal fermée :

- **moteur tournant**, vous êtes alerté par un dessin et un message sur l'écran multifonction pendant quelques secondes,
- **véhicule roulant** (vitesse supérieure à 10 km/h), le témoin de service s'allume. Il est accompagné d'un signal sonore, d'un message et d'un dessin sur l'écran multifonction pendant quelques secondes.



### Sécurité enfants

Elle interdit l'ouverture, de l'intérieur, de chacune des portes arrière.

- ☞ Tournez la commande d'un quart de tour à l'aide de la clé de contact.

**LE COFFRE****Berline****Break****Verrouillage ou déverrouillage simultané du volet de coffre et des portes**

Le verrouillage ou le déverrouillage du volet de coffre est effectué avec la télécommande ou la serrure de la porte conducteur.

Pour l'ouvrir, tirez sur la poignée **A** et soulevez le volet de coffre.

**Remarque** : le coffre se verrouille automatiquement au roulage, à 10 km/h. Il se déverrouille à l'ouverture d'une des portes ou d'un appui sur le bouton de verrouillage centralisé (vitesse inférieure à 10 km/h).

**Alerte «coffre ouvert»**

Lorsque le volet de coffre est mal fermé :

- **moteur tournant**, vous êtes alerté par un dessin et un message sur l'écran multifonction pendant quelques secondes,
- **véhicule roulant** (vitesse supérieure à 10 km/h), le témoin de service s'allume. Il est accompagné d'un signal sonore, d'un message et d'un dessin sur l'écran multifonction.

**Commande de secours**

Elle permet, en cas d'incident de fonctionnement de la condamnation centralisée, de déverrouiller le coffre.

- ☞ Rabattez les sièges arrière afin d'accéder à la serrure par l'intérieur du coffre.
- ☞ Introduisez un petit tournevis dans l'orifice **B** de la serrure pour déverrouiller le coffre.



### LE TOIT OUVRANT

- **Pour l'entrebâiller** : tournez la commande vers la droite (trois réglages possibles).
  - **Pour l'ouvrir** : tournez la commande vers la gauche (six réglages possibles).
  - **Pour le fermer** : ramenez la commande en position «O».
  - **Antipincement** : lorsque le toit rencontre un obstacle pendant sa fermeture, il s'arrête et s'ouvre de nouveau partiellement.
- Le volet d'occultation est manuel.

### Remarques :

Après un rebranchement de la batterie, en cas de dysfonctionnement, vous devez réinitialiser l'antipincement :

- placez la commande en position entrebâillement maxi (3<sup>ème</sup> cran vers la droite),
- attendre que le toit soit en position entrebâillement maxi,
- appuyez sur la commande pendant au moins une seconde.

En cas d'ouverture intempestive du toit à la fermeture (par exemple, en cas de gel), et aussitôt après l'arrêt du toit :

- amenez la commande en position «O» et appuyez aussitôt sur la commande,
- maintenez l'appui jusqu'à la fermeture complète du toit.

En position entrebâillement maximum, le toit se ferme partiellement et automatiquement au-dessus de 100 km/h.

Il revient à sa position initiale :

- si la vitesse du véhicule est inférieure à 5 km/h,
- si vous appuyez sur la commande.

**Pendant ces opérations, la fonction antipincement est inopérante.**



Retirez toujours la clé de contact en quittant le véhicule, même pour une courte durée.

En cas de pincement lors de la manipulation du toit, vous devez inverser le mouvement du toit. Pour cela, appuyez sur la commande concernée.

Lorsque le conducteur actionne la commande du toit, le conducteur doit s'assurer qu'aucune personne n'empêche sa fermeture correcte.

Le conducteur doit s'assurer que les passagers utilisent correctement le toit ouvrant.

Faites attention aux enfants pendant la manoeuvre du toit.





## LE REMPLISSAGE DU RÉSERVOIR DE CARBURANT

### Niveau mini carburant



Lorsque le niveau mini du réservoir est atteint, ce témoin s'allume au combiné.

Il vous reste environ 50 km d'autonomie.

Le remplissage en carburant doit se faire **moteur à l'arrêt**.

- ☞ Ouvrez la trappe à carburant.
- ☞ Introduisez la clé puis tournez vers la gauche.
- ☞ Retirez le bouchon et accrochez-le à la patte située sur la face intérieure de la trappe.

Une étiquette collée à l'intérieur de la trappe vous rappelle le type de carburant à utiliser.

Quand vous effectuez le plein du réservoir, n'insistez pas au-delà de la 3ème coupure du pistolet. Ceci pourrait engendrer des dysfonctionnements.

**La capacité du réservoir est d'environ 60 litres.**

- ☞ Après remplissage du réservoir, verrouillez le bouchon et refermez la trappe.

### Anomalie de fonctionnement

Contact mis, l'aiguille de l'indicateur de niveau de carburant restant ou revenant en position repos (en dessous de zéro) indique un dysfonctionnement de la jauge à carburant.

Consultez un Point Service PEUGEOT.



## LA COMMANDE D'ÉCLAIRAGE

### Feux avant et arrière (bague A)

☞ Placez la bague **A** sur la position souhaitée.



Feux éteints



Feux de position



Feux de croisement /  
Feux de route

### Inversion feux de croisement/ feux de route

☞ Tirez la commande vers vous.

### Oubli des feux

Contact coupé et allumage automatique des feux neutralisé, à l'ouverture de la porte conducteur, un signal sonore retentit pour vous avertir que vous avez laissé vos feux allumés.

### Projecteurs antibrouillard avant et feu antibrouillard arrière

☞ Tournez la bague **B** ou **C** vers l'avant pour allumer et vers l'arrière pour éteindre. L'état est visualisé par le témoin du combiné.

### Véhicules équipés d'un feu antibrouillard arrière (bague B)



Feu antibrouillard arrière

Il fonctionne avec les feux de croisement et de route.

**Remarque** : lors d'une coupure automatique des feux, le feu antibrouillard arrière et les feux de croisement resteront allumés. Tournez la bague vers l'arrière pour éteindre le feu antibrouillard arrière. Les feux de croisement s'éteindront alors.

### Véhicules équipés de projecteurs antibrouillard avant et d'un feu antibrouillard arrière (bague C)



Projecteurs antibrouillard avant (1<sup>ère</sup> rotation de la bague vers l'avant)

Ils fonctionnent avec les feux de position et de croisement.



Projecteurs antibrouillard avant et feu antibrouillard arrière (2<sup>ème</sup> rotation de la bague vers l'avant).

**Remarque** : pour éteindre le feu antibrouillard arrière et les projecteurs antibrouillard avant, tournez la bague deux fois de suite vers l'arrière.

**Remarque** : lors d'une coupure automatique des feux ou lors d'une coupure manuelle des feux de croisement, les projecteurs antibrouillard avant, le feu antibrouillard arrière et les feux de position resteront allumés.

Tournez la bague vers l'arrière pour éteindre les projecteurs antibrouillard avant, les feux de position s'éteindront alors (uniquement lors d'une coupure automatique des feux).



Par temps clair ou de pluie, de jour comme de nuit, les projecteurs antibrouillard avant et le feu de brouillard arrière allumés sont éblouissants et interdits. N'oubliez pas de les éteindre dès qu'ils ne sont plus nécessaires.

### Indicateurs de direction (clignotants)



**Gauche** : vers le bas.

**Droit** : vers le haut.

**Remarque** : l'oubli du retrait de l'indicateur de direction entraînera une augmentation du signal sonore, en condition de roulage et de vitesse supérieure à 80 km/h.

### Eclairage d'accompagnement automatique (Follow me home)

Contact coupé, lorsque vous quittez votre véhicule avec l'**allumage automatique des feux activé**, les feux de position et de croisement restent allumés pendant la durée sélectionnée.



Pour neutraliser ou activer cette fonction, passez par le menu de configuration de l'écran multifonction.

La durée de temporisation est également à régler (15, 30, 60 s), via le menu de configuration de l'écran multifonction, sauf pour l'**écran monochrome A** où celle-ci est préreglée.

### Annulation :

- ☞ faites un «appel de phares»,
- ☞ sortez et verrouillez le véhicule.

### Éclairage d'accompagnement manuel (Follow me home)

**Allumage automatique des feux neutralisé**, les feux de position et de croisement restent allumés pendant la durée sélectionnée de l'éclairage d'accompagnement automatique.

**Véhicule non équipé de l'allumage automatique des feux**, lorsque vous quittez votre véhicule, les feux de position et de croisement restent allumés pendant trente secondes.

### Activation :

- ☞ arrêtez le moteur,
- ☞ faites un «appel de phares»,
- ☞ sortez et verrouillez le véhicule.

### Neutralisation :

- ☞ faites un nouvel «appel de phares»,
- ☞ sortez et verrouillez le véhicule.

### Allumage automatique des feux

Les feux de position et de croisement s'allument automatiquement en cas de faible luminosité ainsi qu'en cas de fonctionnement des essuie-vitres. Ils s'éteignent dès que la luminosité est redevenue suffisante ou que les essuie-vitres sont arrêtés.

**Remarque** : par temps de brouillard ou de neige, le capteur de luminosité peut détecter une lumière suffisante. Par conséquent, les feux ne s'allumeront pas automatiquement.



Pour activer ou neutraliser la fonction, passez par le menu de configuration de l'écran multifonction.

### Activation

La fonction activée est accompagnée d'un message sur l'écran multifonction.

La fonction est activée quand la commande manuelle d'éclairage est en position **0**.

### Neutralisation

La fonction neutralisée est accompagnée d'un message sur l'écran multifonction.

La fonction est neutralisée temporairement quand vous utilisez la commande manuelle d'éclairage.

**En cas de dysfonctionnement du capteur de luminosité**, les feux s'allument accompagnés du témoin de service, d'un signal sonore et d'un message sur l'écran multifonction.

Consultez un Point Service PEUGEOT.



Ne pas masquer le capteur de luminosité, couplé avec le capteur de pluie, situé au milieu du pare-brise, derrière le rétroviseur intérieur. Il sert à l'allumage automatique des feux.

### Indicateurs de direction (clignotants)



**Gauche** : vers le bas.

**Droit** : vers le haut.

**Remarque** : l'oubli du retrait de l'indicateur de direction entraînera une augmentation du signal sonore, en condition de roulage et de vitesse supérieure à 80 km/h.

### Eclairage d'accompagnement automatique (Follow me home)

Contact coupé, lorsque vous quittez votre véhicule avec l'**allumage automatique des feux activé**, les feux de position et de croisement restent allumés pendant la durée sélectionnée.



Pour neutraliser ou activer cette fonction, passez par le menu de configuration de l'écran multifonction.

La durée de temporisation est également à régler (15, 30, 60 s), via le menu de configuration de l'écran multifonction, sauf pour l'**écran monochrome A** où celle-ci est prééglée.

### Annulation :

- ☞ faites un «appel de phares»,
- ☞ sortez et verrouillez le véhicule.

### Éclairage d'accompagnement manuel (Follow me home)

**Allumage automatique des feux neutralisé**, les feux de position et de croisement restent allumés pendant la durée sélectionnée de l'éclairage d'accompagnement automatique.

**Véhicule non équipé de l'allumage automatique des feux**, lorsque vous quittez votre véhicule, les feux de position et de croisement restent allumés pendant trente secondes.

### Activation :

- ☞ arrêtez le moteur,
- ☞ faites un «appel de phares»,
- ☞ sortez et verrouillez le véhicule.

### Neutralisation :

- ☞ faites un nouvel «appel de phares»,
- ☞ sortez et verrouillez le véhicule.

### Allumage automatique des feux

Les feux de position et de croisement s'allument automatiquement en cas de faible luminosité ainsi qu'en cas de fonctionnement des essuie-vitres. Ils s'éteignent dès que la luminosité est redevenue suffisante ou que les essuie-vitres sont arrêtés.

**Remarque** : par temps de brouillard ou de neige, le capteur de luminosité peut détecter une lumière suffisante. Par conséquent, les feux ne s'allumeront pas automatiquement.



Pour activer ou neutraliser la fonction, passez par le menu de configuration de l'écran multifonction.

### Activation

La fonction activée est accompagnée d'un message sur l'écran multifonction.

La fonction est activée quand la commande manuelle d'éclairage est en position **0**.

### Neutralisation

La fonction neutralisée est accompagnée d'un message sur l'écran multifonction.

La fonction est neutralisée temporairement quand vous utilisez la commande manuelle d'éclairage.

**En cas de dysfonctionnement du capteur de luminosité**, les feux s'allument accompagnés du témoin de service, d'un signal sonore et d'un message sur l'écran multifonction.

Consultez un Point Service PEUGEOT.



Ne pas masquer le capteur de luminosité, couplé avec le capteur de pluie, situé au milieu du pare-brise, derrière le rétroviseur intérieur. Il sert à l'allumage automatique des feux.

### Feux diurnes\*

Pour les véhicules équipés de feux diurnes, au démarrage du véhicule, les feux de croisement s'allument.



Ce témoin s'allume au combiné.



Le poste de conduite (combiné, écran multifonctions, façade air conditionné, ...) ne s'éclaire pas, sauf lors du passage en mode allu-

mage automatique des feux ou lors de l'allumage manuel des feux.



### LE RÉGLAGE MANUEL DES PROJECTEURS

Pour les véhicules équipés de lampes halogènes, en fonction de la charge de votre véhicule, il est recommandé de corriger leur réglage.

0. 1 ou 2 personnes aux places avant.
- 3 personnes.
1. 5 personnes.
2. 5 personnes + charges maximales autorisées.
3. Conducteur + charges maximales autorisées.

Réglage initial en position 0.



### LE RÉGLAGE AUTOMATIQUE DES PROJECTEURS

Sur les véhicules équipés de lampes au xénon :

à l'arrêt, le système corrige automatiquement la hauteur du faisceau, quel que soit l'état de charge du véhicule. Le conducteur est alors assuré d'avoir un éclairage optimal et de ne procurer aucune gêne aux autres usagers de la route.



**En cas de dysfonctionnement**, le témoin de service s'allume au combiné, accompagné d'un signal sonore et d'un message sur l'écran multifonction. Le système met vos projecteurs en position basse.

Ne touchez pas aux lampes au xénon. Consultez un Point Service PEUGEOT.

\* Suivant destination.



## LA COMMANDE D'ESSUIE-VITRE

### Essuie-vitre avant avec balayage intermittent

- 2** Balayage rapide (fortes précipitations).
- 1** Balayage normal (pluie modérée).
- 1** Balayage intermittent.
- 0** Arrêt.
- ↓ Balayage coup par coup (appuyez vers le bas).

En position Intermittent, la cadence de balayage est proportionnelle à la vitesse du véhicule.



### Essuie-vitre avant avec balayage automatique

- 2** Balayage rapide (fortes précipitations).
- 1** Balayage normal (pluie modérée).
- 1** Balayage intermittent.
- 0** Arrêt.
- AUTO** ↓ Balayage automatique ou coup par coup (appuyez vers le bas).

En position Intermittent, la cadence de balayage est proportionnelle à la vitesse du véhicule.

En mode **AUTO**, la cadence de balayage est proportionnelle à l'intensité des précipitations. La première impulsion vers le bas sur la commande active le balayage automatique.

Les impulsions suivantes déclenchent un balayage coup par coup.

### Position particulière de l'essuie-vitre avant

Dans la minute qui suit la coupure du contact, toute action sur la commande d'essuie-vitre positionne les balais en milieu de pare-brise.

Cette action permet aux balais d'être positionnés pour le parking hivernal, d'être nettoyés ou changés (Voir chapitre «Les informations pratiques - § Changer un balai d'essuie-vitre»).

Pour remettre les balais après intervention, mettez le contact et manœuvrez la commande.

### Lave-vitre et lave-projecteurs

Tirez la commande d'essuie-vitre vers vous. Le lave-vitre puis l'essuie-vitre fonctionnent pendant une durée déterminée.

Les lave-projecteurs s'activent également **si les feux de croisement ou les feux de route sont allumés.**

### Balayage à cadencement automatique

En mode **AUTO**, l'essuie-vitre fonctionne automatiquement et **adapte sa vitesse à l'intensité des précipitations.**

#### Activation

L'activation de la fonction est accompagnée d'un message sur l'écran multifonction.

**Il est nécessaire de réactiver le balayage automatique, après chaque coupure du contact supérieure à une minute, en donnant une impulsion vers le bas sur la commande.**

#### Neutralisation

La neutralisation de la fonction est accompagnée d'un message sur l'écran multifonction.

La fonction est neutralisée quand la commande d'essuie-vitre est actionnée en position **I, 1** ou **2**.

**En cas de dysfonctionnement** du balayage à cadencement automatique, l'essuie-vitre fonctionnera en mode intermittent.

Consultez un Point Service PEUGEOT pour vérification du système.



Ne pas masquer le capteur de pluie, situé sur le pare-brise derrière le rétroviseur intérieur.

Lors d'un lavage automatique, coupez le contact.

En hiver, il est conseillé d'attendre le dégivrage complet du pare-brise avant d'actionner le balayage automatique.



### Essuie-vitre arrière



Tournez la bague **A** jusqu'au premier cran, pour obtenir un balayage intermittent.

Au passage de la marche arrière, si l'essuie-vitre avant fonctionne, l'essuie-vitre arrière se mettra en marche.



Pour activer ou neutraliser cette fonction, passez par le menu de configuration de l'écran multifonction.

En cas de neige ou de givre important et lors de l'utilisation d'un porte-vélos sur le hayon (break), neutralisez l'essuie-vitre arrière automatique en passant par le menu de configuration de l'écran multifonction.

### Lave-vitre arrière



Tournez la bague **A** au-delà du premier cran, le lave-vitre puis l'essuie-vitre fonctionnent pendant une durée déterminée.



## LES PLAFONNIERS

### 1. Plafonnier avant



Dans cette position, le plafonnier s'allume automatiquement :

- au déverrouillage du véhicule,
- au retrait de la clé de contact,
- à l'ouverture d'une porte,
- lors de la localisation du véhicule.

Il s'éteint progressivement :

- au verrouillage du véhicule,
- après la mise du contact,
- contact coupé, 30 secondes après la fermeture de la dernière porte.



Éteint en permanence.



Éclairage permanent.

Vous disposez de différents temps d'allumage :

- contact coupé ou mis, environ 10 minutes,
- en mode économie, environ 30 secondes,
- moteur tournant, sans limite.



### 2. Lecteurs de carte



Contact mis, actionnez l'interrupteur correspondant.





### 3. Plafonnier arrière



Dans cette position, le plafonnier s'allume automatiquement :

- au déverrouillage du véhicule,
- au retrait de la clé de contact,
- à l'ouverture d'une porte,
- lors de la localisation du véhicule.



Éteint en permanence.



Éclairage permanent lorsque le contact est mis (fonction non disponible en mode économie).

**Remarque** : sur la berline, le plafonnier avant (en position «éclairage permanent») force l'allumage du plafonnier arrière si l'interrupteur est en position centrale.

Pour éteindre le plafonnier arrière, mettre l'interrupteur en position «éteint en permanence».



### 4. Liseuses arrière (break)

Premier appui, éclairage permanent, lorsque le contact est mis (fonction non disponible en mode économie).

Deuxième appui, la liseuse s'allume :

- au déverrouillage du véhicule,
- au retrait de la clé de contact,
- à l'ouverture d'une porte,
- lors de la localisation du véhicule.

Elle s'éteint progressivement :

- au verrouillage du véhicule,
- après la mise du contact,
- contact coupé, 30 secondes après la fermeture de la dernière porte.



### **PARE-SOLEIL AVEC MIROIR DE COURTOISIE ÉCLAIRÉ**

Contact mis, le miroir s'éclaire automatiquement à l'ouverture du volet d'occultation.



### **CONSOLE DE PAVILLON**

La console de pavillon supporte le plafonnier avant et un range lunettes.

Pour ouvrir le range lunettes ou le fermer, appuyez sur l'empreinte du couvercle.



### **FENÊTRES DE TÉLÉPÉAGE / PARKING**

Le pare-brise athermique comporte deux zones non réfléchissantes situées de chaque côté de la base du rétroviseur intérieur.

Elles sont destinées à l'apposition des cartes de télépéage et/ou de parking.

## 82 - Les aménagements



## LES AMÉNAGEMENTS INTÉRIEURS

### 1. Boîte à gants climatisable



Elle est munie d'une serrure.

Pour ouvrir la boîte à gants, soulevez la poignée.

Elle s'éclaire à l'ouverture du couvercle.

Elle possède une buse de ventilation obturable **A**, débitant le même air climatisé que les aérateurs de l'habitacle.

Elle renferme trois prises\* **B** pour le branchement d'un appareil vidéo.

Elle comporte des aménagements dédiés au rangement d'une bouteille d'eau, d'un stylo, du guide d'utilisation du véhicule, d'une paire de lunettes, de jetons, etc.

### 2. Cendrier avant

Tirez sur le couvercle pour ouvrir le cendrier.

Pour le vider, après ouverture, appuyez sur la languette et retirez-le.

### 3. Rangement

#### 4. Prise 12 volts

C'est une prise du type allume-cigares, munie d'un bouchon. Elle est alimentée à partir de la position marche.

#### 5. Bac de porte

#### 6. Rangement / Porte-canettes

#### 7. Rangement monnaie

#### 8. Boîte à déchets

Pour la vider, l'ouvrir à fond (passer le point dur) puis tirez la cuve pour la déboîter.

Pour la remettre en place, verrouillez-la sur le couvercle.

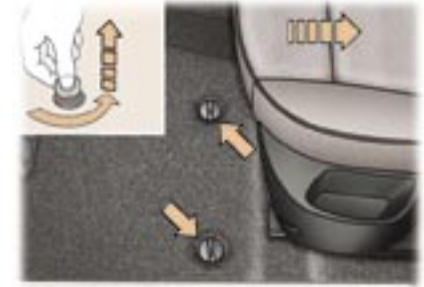

## LE MONTAGE / DÉMONTAGE DU SURTAPIS

Lors du premier montage du surtapis, utilisez exclusivement les fixations fournies dans la pochette jointe.

Lors du démontage du surtapis côté conducteur :

- reculez le siège au maximum,
- dévissez à fond les fixations,
- retirez les fixations, puis le surtapis.

Au remontage, positionnez correctement le surtapis et remettez les fixations en appuyant.

Vérifiez la bonne tenue du surtapis.

Pour éviter toute gêne sous les pédales :

- n'utilisez que des surtapis adaptés aux fixations déjà présentes dans le véhicule. L'utilisation de ces fixations est impérative.
- ne superposez jamais plusieurs surtapis.

\* Uniquement écran couleur DT.



### L'ACCOUDOIR ARRIÈRE (BERLINE ET BREAK)

- ☞ Abaissez-le pour accéder à l'étagère de rangement située sur le dossier.
- ☞ Soulevez le couvercle. Il comporte un bac de rangement ainsi que deux porte-canettes et deux porte-stylos.



### LE KIT ECRAN LOISIRS

Cet ensemble vidéo permettra aux passagers arrière de passer un agréable moment pendant la diffusion de leur film ou de leur jeu préféré, grâce notamment au branchement d'un lecteur DVD ou d'une console de jeux sur le support central, monté entre les sièges avant.

Le kit écran loisirs comprend :

- un moniteur couleur LCD 16/9<sup>ème</sup> 7 pouces, orientable suivant les trois axes,
- deux casques stéréo HF sans fil,
- un pied démontable,
- trois prises audio/vidéo sur le socle fixe et dans la boîte à gants.

Le moniteur et le pied peuvent être démontés et rangés chacun dans leur propre housse de protection.

Le kit écran loisirs accepte toute sorte de source audio/vidéo, compatible PAL/NTSC, telles que : lecteur DVD, caméscope, console de jeux, ...

Ces sources se branchent sur les trois prises audio/vidéo **AV1** de la boîte à gants ou **AV2** du socle fixe.

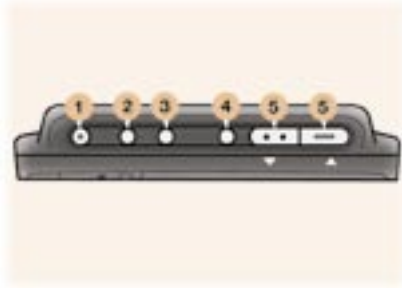

La face supérieure du moniteur comporte les commandes suivantes :

1. Touche «POWER» de marche/arrêt du moniteur.
2. Touche «FUNC» de sélection de la source d'entrée AV1 ou AV2.
3. Touche «WIDE» de commutation du format d'affichage (normal, plein écran, large, cinéma).
4. Touche «MENU» de sélection des menus et des réglages.
5. Touches «▲» et «▼» de modification des réglages.

Grâce aux manipulations des touches 4 et 5, vous pouvez régler la luminosité, le contraste, les couleurs, ...

Pour plus de détails, reportez-vous aux manuels d'utilisation «Prise en main kit vidéo» et «Moniteur couleur LCD 7 pouces VMA8582».



Les différentes commandes sont incorporées aux casques :

- A. Logement des deux piles LR03.
- B. Bouton marche/arrêt du casque.
- C. Voyant associé marche/arrêt.
- D. Molette de réglage de la fréquence d'accord.
- E. Molette de réglage du volume du casque.

Pour une utilisation optimale du casque, vous devez ajuster sa taille à votre morphologie, trouver sa fréquence d'accord en tournant la molette D, puis régler son volume en tournant la molette E.



## **LES AMÉNAGEMENTS DU COFFRE (BERLINE)**

### **1. Tablette arrière**

Pour enlever la tablette :

- décrochez les deux cordons,
- soulevez légèrement la tablette puis retirez-la.

Pour la ranger, plusieurs possibilités :

- soit derrière les sièges avant,
- soit derrière la banquette arrière.

### **2. Crochets**

### **3. Anneaux d'arrimage**

### **4. Filet de retenue de bagages**

Accroché aux anneaux d'arrimage, il permet de fixer vos bagages.

### **5. Bacs de rangement ouverts**

### **6. Prise 12 volts**

C'est une prise de type allume-cigares, installée sur le support de tablette, côté gauche.

Elle est alimentée à partir de la position «Marche».



## 88 - Les aménagements



## LES AMÉNAGEMENTS DU COFFRE (BREAK)

### 1. Cache-bagages

Pour l'installer :

- positionnez les extrémités avant du cache-bagages sur son support et appuyez légèrement pour le mettre en place,
- dépliez complètement le cache-bagages,
- positionnez les extrémités arrière du cache-bagages sur son support et appuyez légèrement pour le mettre en place.

Pour l'enlever :

- déclipsez les extrémités arrière,
- repliez entièrement le cache-bagages,
- déclipsez les extrémités avant et retirez le cache-bagages.

Pour le ranger, glissez-le sous les sièges arrière (emplacement **A**).

### 2. Bacs de rangement plancher (2/3 - 1/3)

### 3. Bacs de rangement ouverts

L'un d'eux contient le filet de retenue de bagages.

### 4. Anneaux d'arrimage plancher et montants de coffre

### 5. Anneaux d'arrimage banquette

### 6. Filet de retenue de bagages

Fixez les crochets du filet dans les anneaux d'arrimage du plancher ou de la banquette arrière rabattue (deux positions horizontales) ou fixez les crochets du filet dans les anneaux d'arrimage des montants du coffre et dans les anneaux du plancher situés à l'arrière du coffre (une position verticale).

### 7. Prise 12 volts

C'est une prise de type allume-cigares, installée sur le support gauche du cache-bagages.

Elle est alimentée à partir de la position «Marche».

### 8. Fixations filet de retenue charge haute

Le filet de retenue charge haute peut être installé derrière les sièges avant ou arrière.

Ouvrez les caches des fixations hautes correspondantes.

Installez les extrémités de la barre métallique dans ces fixations.

Pour installer le filet de retenue charge haute :

- derrière les sièges avant, relevez l'assise arrière, accrochez les sangles du filet sur les fixations puis rabattez la banquette ;
- derrière la banquette arrière, accrochez les sangles du filet dans les anneaux d'arrimage du plancher.

Les anneaux se situent à l'aplomb des fixations hautes correspondantes.

Tendez les deux sangles.

### 9. Poignées de maintien et de porte-vêtements



### L'AVERTISSEUR SONORE

Appuyez sur l'une des branches du volant.



### LE SIGNAL DE DÉTRESSE

Appuyez sur le bouton, les feux indicateurs de direction clignotent. Il peut fonctionner contact coupé.

### L'allumage automatique des feux de détresse\*

Lors d'un freinage d'urgence, en fonction de la décélération, les feux de détresse s'allument automatiquement. Ils s'éteignent automatiquement à la première accélération.

Vous pouvez les éteindre en appuyant sur le bouton.

\* Suivant destination.



## LA DÉTECTION DE SOUS-GONFLAGE

Des capteurs, montés dans chaque valve, contrôlent la pression des pneus au roulage et déclenchent une alerte en cas de dysfonctionnement (vitesse supérieure à 20 km/h).

### Roue dégonflée



Le témoin de service s'allume au combiné, accompagné d'un signal sonore et d'un message sur l'écran multifonction localisant la roue concernée.

Contrôlez la pression des pneus le plus rapidement possible. Ce contrôle doit être effectué à froid.

### Roue crevée

Le témoin **STOP** s'allume au combiné, accompagné d'un signal sonore et d'un message sur l'écran multifonction localisant la roue concernée.

Arrêtez-vous immédiatement en évitant toute manœuvre brusque avec le volant et les freins.

Changez la roue endommagée (crevée ou fortement dégonflée) et faites contrôler la pression des pneus dès que possible.

### Capteur(s) non détecté(s) ou défaillant(s)



Le témoin de service s'allume au combiné, accompagné d'un signal sonore et d'un message sur l'écran multifonction localisant la ou les roue(s) non détectée(s) ou indiquant un défaut du système.

Consultez un Point Service PEUGEOT pour remplacer le(s) capteur(s) défaillant(s).

### Remarques :

Ce message s'affiche également lorsque l'une des roues est éloignée du véhicule, en réparation ou lors du montage d'une (ou plusieurs) roue(s) non équipée(s) de capteur.

La roue de secours ne possède pas de capteur.



Toute réparation, changement de pneumatique sur une roue équipée de ce système doit être effectué par un Point Service PEUGEOT.

Si lors d'un changement de pneumatique, vous installez une roue non détectée par votre véhicule (exemple : montage de pneus neige), vous devez faire réinitialiser le système par un Point Service PEUGEOT.

Le système de détection de sous-gonflage est une aide à la conduite qui ne remplace ni la vigilance, ni la responsabilité du conducteur.

Ce système ne dispense pas de faire contrôler régulièrement la pression des pneumatiques (voir la vignette constructeur sur pied de porte), pour s'assurer que le comportement dynamique du véhicule demeure optimum et éviter une usure prématurée des pneumatiques, en particulier en cas de roulage (forte charge, vitesse élevée).

Le contrôle de la pression de gonflage des pneumatiques doit être effectué à froid, au moins tous les mois. Pensez à vérifier la pression de la roue de secours.

Le système de détection de sous-gonflage peut être passagèrement perturbé par des émissions radioélectriques de fréquence voisine.

## LE SYSTÈME ANTIBLOCAJE DES ROUES (ABS) ET LE RÉPARTITEUR ÉLECTRONIQUE DE FREINAGE (REF)

Le système ABS, associé au répartiteur électronique de freinage, accroît la stabilité et la maniabilité de votre véhicule lors du freinage, en particulier sur revêtement défectueux ou glissant.

**Remarque** : en cas de changement de roues (pneus et jantes), veillez à ce qu'elles soient homologuées.

Le dispositif d'antiblocage intervient automatiquement lorsqu'il y a un risque de blocage des roues.



L'allumage de ce témoin, accompagné d'un signal sonore et d'un message, indique un dysfonctionnement du système ABS pouvant provoquer une perte de contrôle du véhicule au freinage.



L'allumage de ce témoin, couplé aux témoins **STOP** et **ABS**, accompagné d'un signal sonore et d'un message, indique un dysfonctionnement du répartiteur électronique de freinage pouvant provoquer une perte de contrôle du véhicule au freinage.

### **L'arrêt est impératif.**

Dans les deux cas, consultez un Point Service PEUGEOT.

Le fonctionnement normal du système ABS peut se manifester par de légères vibrations sur la pédale de frein.

**En cas de freinage d'urgence, appuyez très fortement sans jamais relâcher l'effort.**

## LE SYSTÈME D'ASSISTANCE AU FREINAGE D'URGENCE

Ce système permet, en cas d'urgence, d'atteindre plus vite la pression optimale de freinage, donc de réduire la distance d'arrêt.

Il se déclenche en fonction de la vitesse d'actionnement de la pédale de frein. Cela se traduit par une diminution de la résistance de la pédale et une augmentation de l'efficacité du freinage.

## L'ANTI-PATINAGE DE ROUE (ASR) ET LE CONTRÔLE DYNAMIQUE DE STABILITÉ (ESP)

Ces systèmes sont associés et complémentaires de l'ABS.

Le système ASR optimise la motricité, afin d'éviter le patinage des roues, en agissant sur les freins des roues motrices et sur le moteur. Il permet aussi d'améliorer la stabilité directionnelle du véhicule à l'accélération.

En cas d'écart entre la trajectoire suivie par le véhicule et celle souhaitée par le conducteur, le système ESP agit automatiquement sur le frein d'une ou plusieurs roues et sur le moteur pour inscrire le véhicule dans la trajectoire souhaitée, dans la limite des lois de la physique.

### Fonctionnement des systèmes ASR et ESP



Le témoin clignote en cas d'activation de l'ASR ou de l'ESP.



### Neutralisation

Dans des conditions exceptionnelles (démarrage du véhicule embourbé, immobilisé dans la neige, sur sol meuble...), il peut s'avérer utile de neutraliser les systèmes ASR et ESP pour faire patiner les roues et retrouver de l'adhérence.

☞ Appuyez sur l'interrupteur «**ESP OFF**», situé sur la partie centrale de la planche de bord.



Le voyant de l'interrupteur et le témoin s'allument : les systèmes ASR et ESP sont neutralisés.

### Réactivation

- ☞ Automatique en cas de coupure du contact.
- ☞ Automatique à partir de 50 km/h (sauf moteur essence 2 litres 16V 180 ch).
- ☞ Manuelle par une nouvelle pression sur l'interrupteur.

### Contrôle du fonctionnement



Lorsqu'un dysfonctionnement des systèmes survient, le voyant de l'interrupteur clignote et le témoin s'allume, accompagné d'un signal sonore et d'un message sur l'écran multifonction.

Consultez un Point Service PEUGEOT pour vérification des systèmes.



Les systèmes ASR/ESP offrent un surcroît de sécurité en conduite normale, mais ne doivent pas inciter le conducteur à prendre des risques supplémentaires ou à rouler à des vitesses trop élevées.

Le fonctionnement de ces systèmes est assuré sous réserve du respect des préconisations du constructeur, concernant les roues (pneumatiques et jantes), les composants de freinage, les composants électroniques et les procédures de montage et d'intervention du réseau PEUGEOT.

Après un choc, faites vérifier ces systèmes par un Point Service PEUGEOT.



## LES CEINTURES DE SÉCURITÉ

### Réglage en hauteur des ceintures de sécurité avant

- ☞ Pour descendre le point d'accrochage, pincez la commande 1 et faites-la coulisser vers le bas.
- ☞ Pour monter le point d'accrochage, faites coulisser la commande 1 vers le haut.

### Verrouillage des ceintures de sécurité

- ☞ Tirez la sangle, puis insérez le pêne dans le boîtier de verrouillage.

### Ceintures de sécurité avant à prétension pyrotechnique et limiteur d'effort

La sécurité lors des chocs frontaux a été améliorée grâce à l'adoption de ceintures à prétension pyrotechnique et limiteur d'effort aux places avant. Selon l'importance du choc, le système de prétension pyrotechnique tend instantanément les ceintures et les plaque sur le corps des occupants.

Les ceintures à prétension pyrotechnique sont actives lorsque le contact est mis.

Le limiteur d'effort atténue la pression de la ceinture sur le corps des occupants en cas d'accident.



### Témoin de débouclage / non-bouclage de ceinture

A la mise du contact, le témoin s'allume lorsque le conducteur et/ou le passager avant n'a pas bouclé sa ceinture.

A partir d'environ 20 km/h et pendant deux minutes, le témoin clignote accompagné d'un signal sonore croissant. Passées ces deux minutes, le témoin reste allumé tant que le conducteur et/ou le passager avant ne boucle pas sa ceinture.

### Ceintures de sécurité arrière

Les places arrière sont équipées de trois ceintures dotées chacune de trois points d'ancrage et d'un enrouleur. Les places latérales sont équipées de limiteurs d'effort.



Quelle que soit votre place dans le véhicule, mettez toujours votre ceinture de sécurité, même pour des trajets de courte durée.

Ne pas inverser les boucles de ceinture, car celles-ci ne rempliraient pas entièrement leur rôle.

Si les sièges sont équipés d'accoudoirs\*, la partie ventrale de la ceinture doit toujours passer sous l'accoudoir.

Avant et après utilisation, assurez-vous que la ceinture est correctement enroulée.

Pour être efficace, une ceinture de sécurité :

- doit être tendue au plus près du corps,
- doit maintenir une seule personne adulte,
- ne doit pas porter de trace de coupure ou d'effilochage,
- ne doit pas être vrillée,
- ne doit pas être transformée ou modifiée.

Nettoyez les sangles de ceinture avec de l'eau savonneuse ou un produit nettoyant textile, vendu dans un Point Service PEUGEOT.

Après rabattement ou déplacement d'un siège ou d'une banquette arrière, assurez-vous que la ceinture est correctement positionnée et enroulée.

Recommandations pour les sièges enfants :

- utilisez un siège enfant adapté, si le passager a moins de 12 ans ou mesure moins d'un mètre cinquante,
- n'utilisez pas le guide-sangle\* lors de l'installation d'un siège enfant.

**En fonction de la nature et de l'importance des chocs**, le dispositif pyrotechnique peut se déclencher avant et indépendamment du déploiement des airbags.

Dans tous les cas, le témoin d'airbag s'allume.

Après un choc, faites vérifier et éventuellement remplacer le système des ceintures de sécurité par un Point Service PEUGEOT.

\* Suivant modèle.



## LES AIRBAGS

Les airbags ont été conçus pour optimiser la sécurité des occupants en cas de collisions violentes ; ils complètent l'action des ceintures de sécurité à limiteur d'effort.

Dans ce cas, les détecteurs électroniques enregistrent et analysent la décélération brutale de la voiture : si le seuil de déclenchement est atteint, les airbags se déploient instantanément et protègent les occupants du véhicule.

Aussitôt après le choc, les airbags se dégonflent rapidement afin de ne gêner ni la visibilité, ni la sortie éventuelle des occupants.

Les airbags ne se déclencheront pas en cas de chocs peu importants pour lesquels la ceinture de sécurité suffit à assurer une protection optimale ; l'importance d'un choc dépend de la nature de l'obstacle et de la vitesse du véhicule au moment de la collision.

**Les airbags ne fonctionnent que lorsque le contact est mis.**

**Remarque :** le gaz s'échappant des airbags peut être légèrement irritant.



## LES AIRBAGS FRONTAUX

Ils sont intégrés au centre du volant pour le conducteur et dans le tableau de bord pour le passager avant. Ils se déclenchent simultanément, sauf si l'airbag passager est neutralisé.

### Anomalie airbag frontal



Si ce témoin s'allume, accompagné d'un signal sonore et d'un message sur l'écran multifonction, consultez un Point Service PEUGEOT pour vérification du système.



### Neutralisation de l'airbag passager\*

**Pour assurer la sécurité de votre enfant, neutralisez impérativement l'airbag passager lorsque vous installez un siège enfant dos à la route sur le siège avant passager. Sinon, l'enfant risquerait d'être gravement blessé ou tué lors du déploiement de l'airbag.**

☞ **Contact coupé**, introduisez la clé dans la commande de neutralisation de l'airbag passager **1**, tournez-la en position «**OFF**», puis retirez-la en maintenant cette position.

\* Suivant destination.

En position «**OFF**», l'airbag passager ne se déclenchera pas en cas de choc.

Dès que vous retirez le siège enfant, tournez la commande de l'airbag en position «**ON**» pour activer à nouveau l'airbag et assurer ainsi la sécurité de votre passager en cas de choc.

### Contrôle de neutralisation



Contact mis, il est assuré par l'allumage de ce témoin qui indique que l'airbag passager est neutralisé (position «**OFF**» de la commande).

Le témoin s'allume pendant toute la durée de la neutralisation.



Si le témoin de neutralisation de l'airbag passager clignote, consultez un Point Service PEUGEOT.

En cas d'allumage permanent des deux témoins d'airbags, ne pas installer de siège enfant dos à la route. Consultez un Point Service PEUGEOT.

### LES AIRBAGS LATÉRAUX\* ET LES AIRBAGS RIDEAUX\*



Les airbags latéraux sont intégrés aux dossiers des sièges avant, du côté de la porte.

Les airbags rideaux sont intégrés dans les montants et la partie supérieure de l'habitacle.

Ils se déclenchent unilatéralement, du côté où se produit la collision.

### Anomalie airbag



Si ce témoin s'allume, accompagné d'un signal sonore et d'un message sur l'écran multifonction, consultez un Point Service

PEUGEOT pour vérification du système.

\* Suivant destination.



**Pour que les airbags frontaux, latéraux\* et rideaux\* soient pleinement efficaces, respectez les règles de sécurité suivantes :**

- Être attaché dans son siège avec une ceinture de sécurité convenablement positionnée.
- Adopter une position assise normale et verticale.
- Ne rien laisser s'interposer entre les occupants et les airbags (enfant, animal, objet...). Cela pourrait entraver le fonctionnement des airbags ou blesser les occupants.
- Toute intervention sur les systèmes airbags est rigoureusement interdite en dehors du personnel qualifié du Réseau PEUGEOT.
- Après un accident ou lorsque le véhicule a été l'objet d'un vol, faites vérifier les systèmes airbags.

**Airbags frontaux**

- Ne pas conduire en tenant le volant par ses branches ou en laissant les mains sur le moyeu central du volant.
- Ne pas poser ses pieds sur la planche de bord, côté passager.
- S'abstenir de fumer dans la mesure du possible, le déploiement des airbags pouvant occasionner des brûlures ou des risques de blessures dus à la cigarette ou à la pipe.
- Ne jamais démonter, percer ou soumettre le volant à des coups violents.

**Airbags latéraux\***

- Ne recouvrir les sièges qu'avec des housses homologuées. Consultez votre Point Service PEUGEOT.
- Ne rien fixer ou coller sur les dossiers des sièges, cela pourrait occasionner des blessures au thorax ou au bras lors du gonflage de l'airbag latéral.
- Ne pas approcher plus que nécessaire le buste de la porte.

**Airbags rideaux\***

- Ne rien fixer ou coller sur les montants et sur le pavillon, cela pourrait occasionner des blessures à la tête lors du gonflage de l'airbag rideau.
- Ne pas démonter les vis des poignées de maintien implantées sur le pavillon, elles participent à la fixation des airbags rideaux.

\* Suivant destination.

## LE FREIN DE STATIONNEMENT

### Verrouillage

Tirez le frein de stationnement pour immobiliser votre véhicule.

### Déverrouillage

Tirez sur la poignée et appuyez sur le bouton pour desserrer le frein de stationnement.



Véhicule roulant, l'allumage de ce témoin et du témoin **STOP**, accompagné d'un signal sonore et d'un message sur l'écran multifonction, indique que celui-ci est resté serré ou qu'il est mal desserré.



Lors d'un stationnement dans une pente, braquez vos roues vers le trottoir et tirez le frein de stationnement.



## LA BOÎTE DE VITESSES AUTOMATIQUE «TIPTRONIC-SYSTEM PORSCHE»

La boîte **automatique** à quatre vitesses offre, au choix, le confort de l'**automatisme intégral**, enrichi d'un programme **sport** et d'un programme **neige**, ou le **passage manuel** des vitesses.

### Grille de sélection des positions

☞ Déplacez le levier dans la grille pour sélectionner une position.

Le témoin de la sélection s'affiche sur l'écran du combiné.

**Park** (stationnement) : pour **immobiliser le véhicule** et pour **démarrer le moteur**, frein de stationnement serré ou desserré.

**Reverse** (marche arrière) : pour effectuer une **marche arrière** (sélectionnez cette position, véhicule à l'arrêt, moteur au ralenti).

**Neutral** (point mort) : pour **démarrer le moteur** et pour **stationner**, frein de stationnement serré.

**Remarque** : si en allure de marche, la position **N** est engagée par inadvertance, laissez le moteur ralentir avant d'engager la position **D** pour accélérer.

**Drive** (conduite) : pour **rouler**, en mode automatique.

**Manual** (manuel) : pour **sélectionner** les rapports.

**S** : programme sport.

❄ : programme neige.

### Démarrage du moteur

☞ frein de stationnement serré, sélectionnez la position **P** ou **N** sur la grille,

☞ tournez la clé de contact en position **Démarrage**.

Dans le cas contraire, vous êtes alerté par un signal sonore et un message sur l'écran multifonction.

## Démarrage du véhicule

Moteur tournant, pour démarrer le véhicule à partir de la position **P** :

☞ appuyez impérativement sur la pédale de frein,

☞ desserrez le frein de stationnement,

☞ sélectionnez la position **R**, **D** ou **M**, puis relâchez progressivement la pression sur la pédale de frein ; le véhicule se met aussitôt en marche.

Vous pouvez également démarrer à partir de la position **N**.



Lorsque le moteur tourne au ralenti, freins desserrés, si la position **R**, **D** ou **M** est sélectionnée, le véhicule se déplace, même sans intervention sur l'accélérateur.

Pour cette raison, **ne pas laisser des enfants sans surveillance à l'intérieur du véhicule, moteur tournant.**

Si la sélection du levier n'est pas en position **P**, à l'ouverture de la porte conducteur ou 45 secondes environ après la coupure du contact, un signal sonore retentit et un message apparaît. Repositionnez le levier sur **P**. Le signal sonore s'interrompt et le message disparaît.



Lorsque des opérations d'entretien doivent être effectuées moteur tournant, serrez le frein de stationnement et sélectionnez la position **P**.

## Fonctionnement automatique

Passage **automatique** des quatre vitesses :

☞ sélectionnez la position **D** sur la grille.

La boîte de vitesses adapte automatiquement le rapport en fonction du style de conduite, du profil de la route, et de la charge du véhicule.

La boîte de vitesses fonctionne alors en mode auto-adaptatif, sans intervention de votre part.

Pour obtenir une accélération maximale sans toucher au levier, appuyez à fond sur la pédale d'accélérateur (kick down). La boîte de vitesses rétrogradera automatiquement ou maintiendra le rapport sélectionné jusqu'au régime maximum du moteur.

Lors du freinage, la boîte de vitesses rétrogradera automatiquement afin d'offrir un frein moteur efficace.

Lorsque vous relevez le pied brusquement de l'accélérateur, la boîte de vitesses ne passera pas au rapport supérieur afin d'améliorer la sécurité.



Ne jamais sélectionner la position **N** lorsque le véhicule roule.

Ne jamais sélectionner les positions **P** ou **R** si le véhicule n'est pas immobilisé.

Ne pas passer d'une position à l'autre pour optimiser le freinage sur une chaussée glissante.

## Programmes Sport et Neige

En plus du programme auto-adaptatif, vous disposez de deux programmes spécifiques.

Le programme se visualise sur l'écran du combiné.

### Programme Sport

☞ Appuyez sur la touche **S**, une fois le moteur démarré.

La boîte de vitesses privilégie automatiquement une conduite dynamique.

### Programme Neige

Ce programme facilite les démarrages et la motricité lorsque les conditions d'adhérence sont faibles.

☞ Appuyez sur la touche **❄**, une fois le moteur démarré.

La boîte de vitesses s'adapte à la conduite sur routes glissantes.

**Remarque** : à tout moment, vous pouvez revenir au programme auto-adaptatif.

☞ Appuyez à nouveau sur la touche **S** ou **❄** pour neutraliser le programme engagé.

## Fonctionnement manuel

Passage **manuel** des quatre vitesses :

- ☞ sélectionnez la position **M** sur la grille,
- ☞ poussez le levier vers le signe **+** pour passer à la vitesse supérieure,
- ☞ tirez le levier vers le signe **-** pour passer à la vitesse inférieure.

Le passage de la position **D** (conduite en mode automatique) à la position **M** (conduite en mode manuel) peut s'effectuer à tout moment.

## Valeur invalide en fonctionnement manuel



Il s'affiche si un rapport est mal engagé (sélecteur entre deux positions).

## Remarques

Le passage d'une vitesse à une autre n'est réalisé que si les conditions de vitesse véhicule et de régime moteur le permettent, sinon les lois du fonctionnement automatique s'imposeront momentanément.

En sous-régime ou en sur-régime, le rapport de vitesse sélectionné clignote pendant quelques secondes, puis le rapport réellement engagé s'affiche.

A l'arrêt ou à très basse vitesse, la boîte de vitesses sélectionne automatiquement la vitesse **M1**.

Les programmes **S** (sport) et **\*** (neige) sont inopérants en fonctionnement manuel.

## Anomalie de fonctionnement



Toute perturbation dans le fonctionnement est signalée par l'allumage de ce témoin, un signal sonore et un message sur l'écran multifonction.

Dans ce cas, la boîte de vitesses fonctionne en mode secours (blocage sur le 3<sup>ème</sup> rapport). Vous pouvez alors ressentir un choc important en passant de **P** à **R** et de **N** à **R** (ce choc est sans risque pour la boîte de vitesses).

Ne dépassez pas 100 km/h dans la limite de la réglementation locale.

Consultez rapidement un Point Service PEUGEOT.



En cas de panne de batterie, si le levier est en position **P**, le passage à une autre position sera impossible.

Surtout, ne forcez pas sur le levier au risque de détériorer la boîte de vitesses automatique.



### LE LIMITEUR DE VITESSE\*

Ce limiteur de vitesse, nouvelle génération, bénéficie d'un affichage au combiné pour visualiser la vitesse programmée.

Il permet de ne pas dépasser la vitesse du véhicule programmée par le conducteur. Vitesse limite atteinte, l'enfoncement de la pédale d'accélérateur ne produit plus d'effet.

Le limiteur fonctionne avec une vitesse programmée d'au moins 30 km/h ; celui-ci reste actif quel que soit l'action sur les pédales de frein et d'embrayage.

**Les manipulations doivent se faire :**

- à l'arrêt, moteur tournant,
- ou
- véhicule roulant.

\* Suivant destination.



### Affichage au combiné

Fonction limiteur de vitesse activée, une pression sur ce bouton permet d'afficher les totalisateurs kilométriques.

Après quelques secondes ou avec une nouvelle pression sur ce bouton, l'affichage revient à la fonction limiteur de vitesse.

### Sélection de la fonction

☞ Placez la molette 1 sur la position **LIMIT**. Le limiteur n'est pas encore actif. Par défaut, l'afficheur indique :



### Mémorisation d'une vitesse

Cette mémorisation peut se faire sans activation du limiteur.

Un appui court sur les touches 2 et 3 diminue ou augmente de 1 km/h.

Un appui long diminue ou augmente de 5 km/h.

Un appui maintenu diminue ou augmente la vitesse programmée par pas de 5 km/h.

### Activation / désactivation du limiteur

Un premier appui sur la touche 4 active le limiteur, un deuxième appui le désactive.

Le limiteur activé, l'afficheur indique (ex. à 110 km/h) :



### Dépassement de la vitesse programmée

En situation exceptionnelle, privilégiez ce mode pour dépasser la vitesse programmée.

Un appui sur l'accélérateur pour dépasser la vitesse programmée sera inactif, sauf si vous appuyez **fortement** sur la pédale en dépassant le **point de résistance**.

Le limiteur se désactive momentanément et la vitesse affichée au combiné clignote (ex. à 110 km/h) :



**Remarque** : la vitesse clignote également quand le limiteur ne peut empêcher le véhicule de dépasser la vitesse programmée (en descente prononcée, en cas de forte accélération).

Pour réactiver le limiteur, relâchez l'accélérateur pour descendre à une vitesse inférieure à la vitesse programmée.

### Arrêt de la fonction

☞ Placez la molette **1** sur la position **0** ou coupez le contact pour arrêter le système. La dernière vitesse programmée reste en mémoire.

### Anomalie de fonctionnement

En cas de dysfonctionnement du limiteur, la vitesse programmée est effacée, les tirets clignent pendant quelques secondes :



Ce témoin s'allume quelques secondes, accompagné d'un signal sonore et d'un message sur l'écran multifonction.

Consultez un Point Service PEUGEOT pour vérification du système.



En cas de forte descente ou en cas de forte accélération, le limiteur de vitesse ne pourra pas empêcher le véhicule de dépasser la vitesse programmée.

Le limiteur ne peut, en aucun cas, remplacer le respect des limitations de vitesse, ni la vigilance, ni la responsabilité du conducteur.

Pour éviter toute gêne sous les pédales :

- veillez au bon positionnement du surtapis.
- ne superposez jamais plusieurs surtapis.





## LE RÉGULATEUR DE VITESSE\*

Ce régulateur de vitesse, nouvelle génération, est couplé au limiteur de vitesse. Il bénéficie d'un affichage au combiné pour visualiser la vitesse de consigne mémorisée.

Il permet de maintenir, de façon constante, la vitesse du véhicule programmée par le conducteur.

Pour être mémorisée ou activée, la vitesse du véhicule doit être supérieure à 40 km/h, avec au moins le quatrième rapport engagé pour les véhicules équipés d'une boîte manuelle.

Sur les véhicules équipés de boîte automatique, il est nécessaire d'être soit en position **D**, soit au moins sur le deuxième rapport en conduite séquentielle.

\* Suivant destination.



## Affichage au combiné

Fonction régulateur de vitesse activée, une pression sur ce bouton permet d'afficher les totalisateurs kilométriques.

Après quelques secondes ou avec une nouvelle pression sur ce bouton, l'affichage revient à la fonction régulateur de vitesse.

## Sélection de la fonction

☞ Placez la molette **1** sur la position **CRUISE**. Le régulateur n'est pas encore actif et aucune vitesse n'est mémorisée. L'afficheur indique :



## Première activation / mémorisation d'une vitesse de consigne

Dès que vous atteignez la vitesse désirée, appuyez sur la touche **2** ou **3**. La vitesse est mémorisée et l'afficheur indique (ex. à 110 km/h) :



**Remarque :** il est possible d'accélérer et de rouler momentanément à une vitesse supérieure à la vitesse mémorisée. La valeur mémorisée clignote. Lorsque la pédale d'accélérateur est relâchée, le véhicule retournera à la vitesse mémorisée.

## Neutralisation de la régulation

Si vous souhaitez neutraliser la régulation :

☞ Appuyez sur la touche **4** ou sur la pédale de frein ou d'embrayage.

L'afficheur indique (ex. à 110 km/h) :



### Réactivation de la régulation

Après neutralisation de la régulation, **appuyez** sur la touche **4**. Votre véhicule reprend la dernière vitesse mémorisée. L'afficheur indique (ex. à 110 km/h) :



### Modification de la vitesse de consigne mémorisée

Pour mémoriser une vitesse supérieure à la précédente, vous avez deux possibilités :

Sans utiliser l'accélérateur :

☞ appuyez sur la touche **3**.

Un appui court augmente de 1 km/h.

Un appui long augmente de 5 km/h.

Un appui maintenu augmente par pas de 5 km/h.

En utilisant l'accélérateur :

☞ dépassez la vitesse mémorisée jusqu'à atteindre la vitesse désirée,

☞ appuyez sur la touche **2** ou **3**.

Afin de mémoriser une vitesse inférieure à la précédente :

☞ appuyez sur la touche **2**.

Un appui court diminue de 1 km/h.

Un appui long diminue de 5 km/h.

Un appui maintenu diminue par pas de 5 km/h.

### Annulation de la vitesse de consigne mémorisée

☞ A l'arrêt du véhicule, après une coupure du contact, plus aucune vitesse n'est mémorisée par le système.

### Arrêt de la fonction

☞ Placez la molette **1** sur la position **0** pour arrêter le système.

### Anomalie de fonctionnement

En cas de dysfonctionnement du régulateur, la vitesse mémorisée est effacée, les tirets clignotent pendant quelques secondes :



Ce témoin s'allume quelques secondes, accompagné d'un signal sonore et d'un message sur l'écran multifonction.

Consultez un Point Service PEUGEOT pour vérification du système.



Lors de la modification de la vitesse de consigne mémorisée par appui maintenu, restez vigilant car la vitesse peut augmenter ou diminuer rapidement.

Ne pas utiliser le régulateur de vitesse sur route glissante ou en circulation dense.

En cas de forte descente, le régulateur de vitesse ne pourra pas empêcher le véhicule de dépasser la vitesse programmée.

Le régulateur ne peut, en aucun cas, remplacer le respect des limitations de vitesse, ni la vigilance, ni la responsabilité du conducteur.

Pour éviter toute gêne sous les pédales :

- veillez au bon positionnement du surtapis.
- ne superposez jamais plusieurs surtapis.



## LE RÉGULATEUR DE VITESSE\*

Ce régulateur de vitesse bénéficie d'un affichage au combiné pour visualiser la vitesse de consigne mémorisée.

Il permet de maintenir, de façon constante, la vitesse du véhicule programmée par le conducteur.

Pour être mémorisée ou activée, la vitesse du véhicule doit être supérieure à 40 km/h, avec au moins le quatrième rapport engagé pour les véhicules équipés d'une boîte manuelle.

Sur les véhicules équipés de boîte automatique, il est nécessaire d'être soit en position **D**, soit au moins sur le deuxième rapport en conduite séquentielle.



### Affichage au combiné

Fonction régulateur de vitesse activée, une pression sur ce bouton permet d'afficher les totalisateurs kilométriques.

Après quelques secondes ou avec une nouvelle pression sur ce bouton, l'affichage revient à la fonction régulateur de vitesse.

### Sélection de la fonction

☞ Placez la molette **1** sur la position **ON**. Le régulateur n'est pas encore actif et aucune vitesse n'est mémorisée. L'afficheur indique :



### Première activation / mémorisation d'une vitesse de consigne

Dès que vous atteignez la vitesse désirée, appuyez sur la touche **2** ou **3**. La vitesse est mémorisée et l'afficheur indique (ex. à 110 km/h) :



**Remarque** : il est possible d'accélérer et de rouler momentanément à une vitesse supérieure à la vitesse mémorisée. La valeur mémorisée clignote. Lorsque la pédale d'accélérateur est relâchée, le véhicule retournera à la vitesse mémorisée.

### Neutralisation de la régulation

Si vous souhaitez neutraliser la régulation :

☞ Appuyez sur la touche **4** ou sur la pédale de frein ou d'embrayage.

L'afficheur indique (ex. à 110 km/h) :



\* Suivant destination.

### Réactivation de la régulation

Après neutralisation de la régulation, **appuyez** sur la touche **4**. Votre véhicule reprend la dernière vitesse mémorisée. L'afficheur indique (ex. à 110 km/h) :



### Modification de la vitesse de consigne mémorisée

Pour mémoriser une vitesse supérieure à la précédente, vous avez deux possibilités :

Sans utiliser l'accélérateur :

☞ appuyez sur la touche **3**.

Un appui court augmente de 1 km/h.

Un appui long augmente de 5 km/h.

Un appui maintenu augmente par pas de 5 km/h.

En utilisant l'accélérateur :

☞ dépassez la vitesse mémorisée jusqu'à atteindre la vitesse désirée,

☞ appuyez sur la touche **2** ou **3**.

Afin de mémoriser une vitesse inférieure à la précédente :

☞ appuyez sur la touche **2**.

Un appui court diminue de 1 km/h.

Un appui long diminue de 5 km/h.

Un appui maintenu diminue par pas de 5 km/h.

### Annulation de la vitesse de consigne mémorisée

☞ A l'arrêt du véhicule, après une coupure du contact, plus aucune vitesse n'est mémorisée par le système.

### Arrêt de la fonction

☞ Placez la molette **1** sur la position **OFF** pour arrêter le système.

### Anomalie de fonctionnement

En cas de dysfonctionnement du régulateur, la vitesse mémorisée est effacée, les tirets clignotent pendant quelques secondes :



Ce témoin s'allume quelques secondes, accompagné d'un signal sonore et d'un message sur l'écran multifonction.

Consultez un Point Service PEUGEOT pour vérification du système.



Lors de la modification de la vitesse de consigne mémorisée par appui maintenu, restez vigilant car la vitesse peut augmenter ou diminuer rapidement.

Ne pas utiliser le régulateur de vitesse sur route glissante ou en circulation dense.

En cas de forte descente, le régulateur de vitesse ne pourra pas empêcher le véhicule de dépasser la vitesse programmée.

Le régulateur ne peut, en aucun cas, remplacer le respect des limitations de vitesse, ni la vigilance, ni la responsabilité du conducteur.

Pour éviter toute gêne sous les pédales :

- veillez au bon positionnement du surtapis.
- ne superposez jamais plusieurs surtapis.

## L'AIDE AU STATIONNEMENT ARRIÈRE

Ce système est constitué de quatre capteurs de proximité, installés dans le pare-chocs arrière.

Il détecte tout obstacle (personne, véhicule, arbre, barrière, ...) situé derrière le véhicule. Néanmoins, il ne pourra pas détecter les obstacles situés juste sous le pare-chocs.

Un objet, tel qu'un piquet, une balise de chantier ou tout autre objet similaire peut être détecté au début de la manoeuvre, mais peut ne plus l'être quand le véhicule arrive à proximité.

**Remarque :** cette fonction sera neutralisée automatiquement en cas d'attelage d'une remorque ou de montage d'un porte-vélo (véhicule équipé d'un attelage ou d'un porte vélo recommandé par PEUGEOT).

Par mauvais temps ou par temps hivernal, assurez vous que les capteurs ne sont pas recouverts par de la boue, du givre ou de la neige. Au passage de la marche arrière, un signal sonore (bip long) vous indique que les capteurs peuvent être sales.

### Mise en action

Le système se met en marche dès que vous enclenchez la marche arrière.

Il est accompagné d'un signal sonore et de l'affichage du véhicule en fonction de l'écran multifonction.

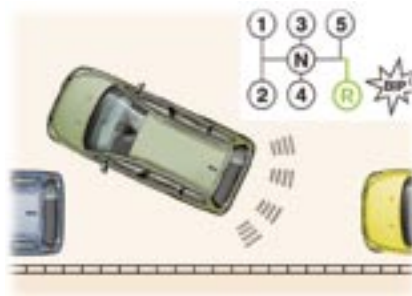

L'information de proximité est donnée par :

- un signal sonore, d'autant plus rapide que le véhicule se rapproche de l'obstacle,
- un graphique sur l'écran multifonction, avec des pavés de plus en plus proches du véhicule.

Suivant l'écran multifonction, le signal sonore est émis par un bruiteur ou par les haut-parleurs arrière qui émettent :

- à droite pour un obstacle détecté à droite,
- à gauche pour un obstacle détecté à gauche,
- à droite et à gauche pour un obstacle central.

Lorsque la distance «arrière véhicule/obstacle» est inférieure à trente centimètres environ, le signal sonore devient continu et le symbole «Danger» apparaît en fonction de l'écran multifonction.



### Arrêt du système

- ☞ Passez au point mort, le système redevient inactif.

### Activation / Neutralisation



Vous pouvez activer ou neutraliser le système en passant par le menu de configuration de l'écran multifonction.

L'activation et la neutralisation du système sont mémorisées à l'arrêt du véhicule.



En cas de défaut de fonctionnement, au passage de la marche arrière, le témoin de service s'allume, accompagné d'un signal sonore (bip court) et d'un message sur l'écran multifonction.

Consultez un Point Service PEUGEOT.





### L'OUVERTURE DU CAPOT

**A l'intérieur :** poussez la commande située côté gauche, sous le tableau de bord.



**A l'extérieur :** levez la commande et soulevez le capot.



### Béquille de capot

Fixez la béquille pour maintenir le capot ouvert.

Avant de fermer le capot, remplacez la béquille dans son logement.

### Pour fermer

Abaissez le capot et lâchez-le en fin de course.

Vérifiez le verrouillage du capot.

### LA PANNE DE CARBURANT (DIESEL)

En cas de panne de carburant, il est nécessaire de réamorcer le circuit.

La pompe de réamorçage, la vis de dégazage et le tuyau transparent sont situés sous le capot moteur (voir dessin correspondant) :

#### Moteur 1,6 litre HDI 16V

- remplir le réservoir de carburant avec au moins cinq litres de gazole,
- déclipper le cache-style pour accéder à la pompe de réamorçage,
- actionner la pompe manuelle de réamorçage, jusqu'à l'apparition du carburant dans le tuyau transparent avec le connecteur vert,
- actionner le démarreur jusqu'à la mise en route du moteur.

#### Moteur 2 litres HDI 16V

- remplir le réservoir de carburant avec au moins cinq litres de gazole,
- déclipper le cache-style pour accéder à la pompe de réamorçage,
- desserrer la vis de dégazage,
- actionner la pompe manuelle de réamorçage, jusqu'à l'apparition de gazole s'échappant de la vis de dégazage,
- resserrer la vis de dégazage,
- actionner le démarreur jusqu'à la mise en route du moteur.



### LE MOTEUR ESSENCE 1,4 LITRE 16V

- |  |                                   |                                 |
|--|-----------------------------------|---------------------------------|
| 1. Réservoir de direction assistée.                | 4. Réservoir du liquide de frein. | 7. Filtre à air.                |
| 2. Réservoir de lave-vitre et de lave-projecteurs. | 5. Batterie.                      | 8. Jauge d'huile moteur.        |
| 3. Réservoir du liquide de refroidissement.        | 6. Boîte à fusibles.              | 9. Réservoir de l'huile moteur. |





### LE MOTEUR ESSENCE 1,6 LITRE 16V

- |  |                                   |                                 |
|--|-----------------------------------|---------------------------------|
| 1. Réservoir de direction assistée.                | 4. Réservoir du liquide de frein. | 7. Filtre à air.                |
| 2. Réservoir de lave-vitre et de lave-projecteurs. | 5. Batterie.                      | 8. Jauge d'huile moteur.        |
| 3. Réservoir du liquide de refroidissement.        | 6. Boîte à fusibles.              | 9. Réservoir de l'huile moteur. |



### LE MOTEUR ESSENCE 2 LITRES 16V

- |  |                                   |                                 |
|--|-----------------------------------|---------------------------------|
| 1. Réservoir de direction assistée.                | 4. Réservoir du liquide de frein. | 7. Filtre à air.                |
| 2. Réservoir de lave-vitre et de lave-projecteurs. | 5. Batterie.                      | 8. Jauge d'huile moteur.        |
| 3. Réservoir du liquide de refroidissement.        | 6. Boîte à fusibles.              | 9. Réservoir de l'huile moteur. |



### LE MOTEUR ESSENCE 2 LITRES 16 V (180 ch)

- |  |                                   |                                 |
|--|-----------------------------------|---------------------------------|
| 1. Réservoir de direction assistée.                | 4. Réservoir du liquide de frein. | 7. Filtre à air.                |
| 2. Réservoir de lave-vitre et de lave-projecteurs. | 5. Batterie.                      | 8. Jauge d'huile moteur.        |
| 3. Réservoir du liquide de refroidissement.        | 6. Boîte à fusibles.              | 9. Réservoir de l'huile moteur. |



### LE MOTEUR DIESEL TURBO 1,6 LITRE HDI 16V (90 ch / 110 ch)

- |  |                                   |                                 |
|--|-----------------------------------|---------------------------------|
| 1. Réservoir de direction assistée.                | 4. Réservoir du liquide de frein. | 7. Jauge d'huile moteur.        |
| 2. Réservoir de lave-vitre et de lave-projecteurs. | 5. Batterie.                      | 8. Réservoir de l'huile moteur. |
| 3. Réservoir du liquide de refroidissement.        | 6. Boîte à fusibles.              | 9. Pompe de réamorçage.         |



### LE MOTEUR DIESEL TURBO 2 LITRES HDI 16V (136 ch)

- |  |                                   |                                 |
|--|-----------------------------------|---------------------------------|
| 1. Réservoir de direction assistée.                | 4. Réservoir du liquide de frein. | 8. Réservoir de l'huile moteur. |
| 2. Réservoir de lave-vitre et de lave-projecteurs. | 5. Batterie.                      | 9. Jauge d'huile moteur.        |
| 3. Réservoir du liquide de refroidissement.        | 6. Boîte à fusibles.              | 10. Pompe de réamorçage.        |
|  | 7. Filtre à air.                  | 11. Vis de dégazage.            |

## LA VÉRIFICATION DES NIVEAUX

### Niveau d'huile

Effectuez ce contrôle régulièrement et faites l'appoint entre deux vidanges (la consommation maxi est de 0,5 l pour 1 000 km).

Le contrôle se fait véhicule horizontal, moteur froid, à l'aide de l'indicateur de niveau d'huile du combiné ou de la jauge manuelle.

### Jauge manuelle



2 repères de niveau sur la jauge :

**A** = maxi.

Ne jamais dépasser ce repère.

**B** = mini.

Pour préserver la fiabilité des moteurs et les dispositifs d'antipollution, l'utilisation d'additifs dans l'huile moteur est à proscrire.

### Vidange

Suivant les indications données dans le carnet d'entretien.

### Choix du grade de viscosité

Dans tous les cas, l'huile choisie devra répondre aux exigences du constructeur.

### Niveau du liquide de frein

Le remplacement est à effectuer impérativement aux intervalles prévus, conformément au plan d'entretien du constructeur.

Utilisez les fluides recommandés par le constructeur, répondant aux Normes DOT4.

### Niveau du liquide de refroidissement

Utilisez le liquide recommandé par le constructeur.

Lorsque le moteur est chaud, la température du liquide de refroidissement est régulée par le moto-ventilateur. Celui-ci peut fonctionner contact coupé.

**Pour les véhicules équipés de filtre à particules, le moto-ventilateur peut fonctionner après l'arrêt du véhicule, même moteur froid.**

De plus, le circuit de refroidissement étant sous pression, attendez au moins une heure après l'arrêt du moteur pour intervenir.

Afin d'éviter tout risque de brûlure, dévissez le bouchon de deux tours pour laisser retomber la pression. Lorsque la pression est retombée, retirez le bouchon et complétez le niveau.

**Remarque** : le liquide de refroidissement ne nécessite aucun renouvellement.

### Niveau du liquide de direction assistée

Retirez l'enjoliveur de style\* (voir § «Le changement d'une lampe - Feux avant»).

Ouvrez le réservoir, moteur froid à température ambiante, le niveau doit toujours être supérieur au repère MINI, proche du repère MAXI.

### Niveau du liquide lave-vitre et lave-projecteurs

Pour une qualité optimale de nettoyage et pour votre sécurité, nous vous conseillons d'utiliser les produits recommandés par PEUGEOT.

### Niveau d'additif gasoil (Diesel)

L'allumage du témoin de service, accompagné d'un message et d'un signal sonore, indique un niveau mini d'additif gasoil.

Il est nécessaire d'effectuer une mise à niveau de cet additif.

Consultez rapidement un Point Service PEUGEOT.

\* Suivant motorisation.

### Produits usagés

Évitez tout contact prolongé de l'huile usagée avec la peau.

Le liquide de frein est nocif pour la santé et très corrosif.



Ne jetez pas l'huile usagée, le liquide de frein ou le liquide de refroidissement dans les canalisations d'évacuation ou sur le sol.

Videz l'huile usagée dans les containers dédiés à cet usage dans le réseau PEUGEOT.

### LES CONTRÔLES

#### Batterie

À l'approche de la période hivernale, faites vérifier votre batterie par un Point Service PEUGEOT.

#### Filtre à air et filtre habitacle

Faites remplacer périodiquement les éléments filtrants. **Si l'environnement l'impose, changez-le deux fois plus souvent.**

#### Filtre à particules (Diesel)

L'entretien du filtre à particules doit impérativement être effectué, conformément au plan d'entretien du constructeur, par un Point Service PEUGEOT.

**Remarque :** après un fonctionnement prolongé du véhicule à très basse vitesse ou au ralenti, vous pouvez exceptionnellement constater des émissions de vapeur d'eau à l'échappement, lors d'accélération. Celles-ci sont sans conséquence sur le comportement du véhicule et sur l'environnement.

#### Plaquettes de freins

L'usure des freins dépend du style de conduite, en particulier pour les véhicules utilisés en ville, sur courtes distances.

Il peut être nécessaire de faire contrôler l'état des freins, même entre les révisions du véhicule.

#### Frein de stationnement

Une trop grande course du frein de stationnement ou la constatation d'une perte d'efficacité de ce système impose un réglage même entre deux révisions.

Faites vérifier ce système par un Point Service PEUGEOT.

#### Filtre à huile

Remplacez périodiquement la cartouche suivant préconisation du plan d'entretien.

#### Boîte de vitesses manuelle

Sans vidange. Faites contrôler le niveau suivant le plan d'entretien du constructeur.

**Pour effectuer la vérification des principaux niveaux et le contrôle de certains éléments, conformément au plan d'entretien du constructeur, reportez-vous aux pages correspondant à la motorisation de votre véhicule dans le carnet d'entretien.**



N'utilisez que des produits recommandés par PEUGEOT ou des produits de qualité et de caractéristiques équivalentes.

Afin d'optimiser le fonctionnement d'organes aussi importants que la direction assistée et le circuit de freinage, PEUGEOT sélectionne et propose des produits bien spécifiques.

Afin de ne pas endommager les organes électriques, il est formellement **interdit** d'utiliser le lavage à haute pression du compartiment moteur.



## LE CHANGEMENT D'UNE ROUE (BERLINE)

### Stationnement du véhicule

- ☞ Dans la mesure du possible, immobilisez le véhicule sur un sol horizontal, stable et non glissant.
- ☞ Serrez le frein de stationnement, coupez le contact et engagez la première ou la marche arrière (position **P** pour la boîte de vitesse automatique).

Pour accéder à la roue de secours et au cric dans le coffre, soulevez le plancher avec la poignée.



### Outillage à votre disposition

Les outillages suivants sont installés dans un boîtier support, implanté au centre de la roue de secours :

1. Clé démonte-roue.
2. Cric avec manivelle.
3. Guide de centrage.
4. Douille pour vis antivolt.
5. Anneau amovible de remorquage.
6. Outil « cabochons » de vis de roues aluminium.
7. Démonte-enjoliveur de roue aluminium.

Des dessins gravés sur le boîtier support indiquent l'emplacement des outillages.

### Démontage de la roue

- ☞ Placez une cale si nécessaire sous la roue diagonalement opposée à celle à remplacer.
- ☞ Dégagez l'enjoliveur à l'aide de la clé démonte-roue **1** en tirant au niveau du passage de la valve.
- ☞ Débloquez les vis de roue (pour les véhicules équipés de roue aluminium, retirez au préalable les cabochons chromés ; voir paragraphe « Particularités liées aux roues aluminium »).





- ☞ Placez le cric 2 en contact avec l'un des quatre emplacements A prévus sur le soubassement, le plus proche de la roue à changer.
- ☞ Déployez le cric 2 jusqu'à ce que sa semelle soit en contact avec le sol. Assurez-vous que l'axe de la semelle du cric est à l'aplomb de l'emplacement A utilisé.
- ☞ Levez le véhicule.
- ☞ Retirez les vis et dégagez la roue.

### Remontage de la roue

- ☞ Mettez en place la roue en vous aidant du guide de centrage 3.
- ☞ Vissez les vis à la main et retirez le guide de centrage.
- ☞ Effectuez un pré-serrage avec la clé 1.

- ☞ Repliez le cric 2 et dégagez-le.
- ☞ Bloquez les vis de roue avec la clé 1.
- ☞ Remontez l'enjoliveur en commençant par placer son encoche en regard de la valve, et appuyez avec la paume de la main.
- ☞ Rangez l'outillage et la roue dans le coffre.
- ☞ Tendez la sangle de fixation de la roue de secours pour éviter les vibrations et pour votre sécurité en cas de choc.

### Roues équipées du système de Détection de Sous-gonflage

Pour plus d'information voir «La détection de sous-gonflage» dans la partie sécurité.



**Pour votre sécurité, effectuez toujours un changement de roue :**

- sur un sol horizontal, stable et non glissant,
- frein de stationnement serré, contact coupé,
- la première ou la marche arrière engagée (position P pour la boîte de vitesse automatique),
- véhicule calé.

**Ne jamais s'engager sous un véhicule levé par un cric (utilisez une chandelle).**

### Après un changement de roue :

- faites rapidement contrôler le serrage des vis et la pression de la roue de secours par un Point Service PEUGEOT,
- faites réparer la roue crevée et remplacez-la aussitôt sur le véhicule.

### Préconisations lors de l'usage de la roue de secours temporaire\*

Votre véhicule peut être équipé d'une roue de secours avec une jante différente de la roue standard.

Après utilisation, veillez à la remplacer le plus rapidement possible.

Respectez les consignes suivantes pour ne pas altérer le comportement du véhicule :

- ne roulez pas au dessus de **80 km/h**,
- ne montez pas d'enjoliveur,
- conduisez avec prudence,
- contrôlez la pression de gonflage indiquée sur la jantette.

\* Suivant version et destination.

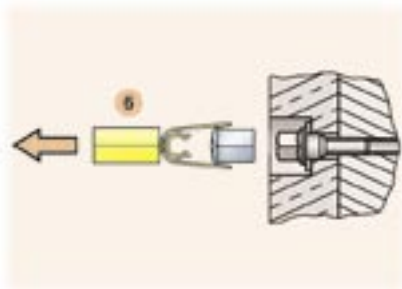

### Particularités liées aux roues aluminium

#### Cabochons de vis

Les vis des roues aluminium sont recouvertes de cabochons chromés. Retirez-les à l'aide de l'outil jaune 6 avant de desserrer les vis.



#### Remontage de la roue de secours

Si votre véhicule est équipé d'une roue de secours en tôle, lors de la fixation de celle-ci, il est **normal**,

lors du serrage des vis, de constater que les rondelles ne viennent pas en contact avec la jante. Le maintien de la roue de secours est assuré par l'appui conique de chaque vis.

#### Montage de pneus neige

Si vous équipez votre véhicule de pneus neige montés sur des jantes en tôle, il faut **impérativement** utiliser des vis spécifiques disponibles dans le réseau PEUGEOT.

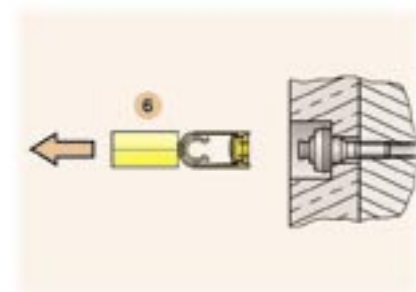

#### Vis antivol

Vos roues sont équipées de vis antivol, une par roue.

#### Roue avec cabochon chromé

- ☞ déposez le cabochon chromé,
- ☞ déposez le cache plastique recouvrant la vis, à l'aide de l'outil jaune 6,
- ☞ dévissez la vis à l'aide de la douille antivol et de la clé démonte-roue.



#### Roue avec enjoliveur central

- ☞ glissez le démonte-enjoliveur 7 dans l'encoche de l'enjoliveur central,
- ☞ faites levier en appuyant pour le décliper,
- ☞ dévissez la vis à l'aide de la douille antivol et de la clé démonte-roue.

**Remarque** : cette douille antivol vous a été remise lors de la livraison de votre véhicule avec le double des clés et la carte confidentielle.

Notez soigneusement le numéro de code gravé sur la tête de la douille antivol. Il vous permettra de vous procurer, dans votre réseau, un double de cette douille.

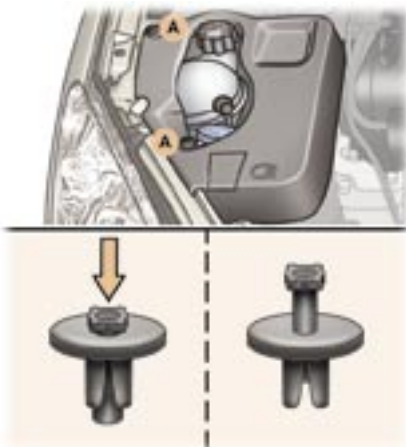

## LE CHANGEMENT D'UNE LAMPE

### Feux avant

Dans le compartiment moteur, côté droit, déposez l'enjoliveur de style\* :

- appuyez au centre de chaque clou plastique **A**,
- retirez chaque clou plastique,
- retirez l'enjoliveur de style.

Après intervention, n'oubliez pas de tout remettre correctement en place :

- positionnez l'enjoliveur de style\*,
- remettez chaque clou plastique **A** en appuyant dessus.



### 1. Feux de croisement (H1-55W ou lampe au xénon).

#### ATTENTION : RISQUE D'ÉLECTROCUTION

Le remplacement d'une lampe au xénon doit être effectué par un Point Service PEUGEOT.

### 2. Feux de route (H7-55W).

- ☞ Retirez le couvercle de protection correspondant à la lampe défectueuse.
- ☞ Débranchez le connecteur.
- ☞ Appuyez sur l'extrémité de chaque agrafe de fixation. Remplacez la lampe.

Lors du remontage, assurez-vous de la bonne position des crans d'orientation et du bon verrouillage des agrafes de fixation.



- ☞ Rebranchez le connecteur.
- ☞ Remettez le couvercle de protection.



Manipulez les lampes avec un chiffon sec.

Les projecteurs sont équipés de glaces en polycarbonate revêtues d'un vernis protecteur. **Ne pas les nettoyer avec un chiffon sec ou abrasif, ni avec un produit détergent ou solvant.**

Utilisez une éponge et de l'eau savonneuse.

\* Suivant motorisation.



### 3. Feux de position (W 5 W).

- ☞ Retirez le couvercle de protection correspondant à la lampe défectueuse.
- ☞ Débranchez le connecteur.
- ☞ Retirez la lampe et remplacez-la.

### 4. Indicateurs de direction (PY 21 W ambre).

- ☞ Tournez d'un quart de tour le porte-lampe et retirez-le.
- ☞ Remplacez la lampe.

**Remarque** : dans certaines conditions climatiques (température basse, humidité), la présence de buée sur la face interne de la glace des projecteurs est normale ; elle disparaît quelques minutes après l'allumage des feux.



### 5. Projecteurs anti-brouillard (H11-55 W).

Pour le remplacement de ces lampes, consultez un Point Service PEUGEOT.



### Répétiteurs latéraux de clignotant intégré.

- ☞ Poussez le répétiteur vers l'avant et dégagez-le.
- ☞ Retirez le répétiteur et remplacez-le.

Pour vous le procurer, contactez un Point Service PEUGEOT.



Les lampes de couleur ambre, telles que les indicateurs de direction, doivent être remplacées par des lampes de caractéristiques et de couleur identiques.



### Feux arrière (berline)

1. Indicateurs de direction (P 21 W).
2. Feux de recul (P 21 W), côté droit.  
Feu antibrouillard (P 21 W), côté gauche.
3. Feux stop (P 21 W).
4. Feux de position (x 2) (R 5 W).



Ces 6 lampes se changent de l'intérieur du coffre :

- ☞ écartez la garniture de coffre pour accéder au porte-lampes,
- ☞ appuyez sur les deux languettes et retirez le porte-lampes,
- ☞ remplacez la lampe défectueuse.

Au remontage, veillez à bien repasser la garniture sous le joint.



### Troisième feu stop (berline) (4 lampes W 5 W)

- ☞ A l'aide d'une clé en tube de 10 mm, dévissez les 2 écrous de fixation 1.
- ☞ Dégagez le bloc feux en le poussant vers l'extérieur.
- ☞ Pincez les deux languettes 2 pour dégager le porte-lampes.
- ☞ Remplacez la lampe défectueuse.
- ☞ Au remontage, veillez à la bonne remise en place du joint d'étanchéité du bloc feux.



### Feux arrière (break)

1. Feux stop (P 21 W).
2. Feux de position (x 2) (R 5 W).
3. Indicateurs de direction (P 21 W).
4. Feu de recul (P 21 W), côté droit.  
Feu antibrouillard (P 21 W), côté gauche.

Ces 6 lampes se changent par dépose du feu :

- ☞ retirez la garniture latérale de coffre correspondante pour accéder au feu,
- ☞ retirez l'écrou de fixation du feu à l'intérieur du coffre,
- ☞ retirez l'écrou de fixation du feu à l'extérieur du coffre,
- ☞ déposez le feu,
- ☞ déclipez le faisceau,



- ☞ retirez le porte-lampes en appuyant sur les languettes A,
- ☞ remplacez la lampe défectueuse.

**Remarque :** utilisez, si nécessaire, la clé démonte-roue pour retirer les écrous.

Au remontage, veillez à la bonne mise en place du porte-lampes et du feu.

### Feux de plaque minéralogique (W 5 W)

- ☞ Insérez un tournevis fin dans un des trous extérieurs du transparent.
- ☞ Poussez-le vers l'extérieur pour le décliper.
- ☞ Retirez le transparent.
- ☞ Remplacez la lampe défectueuse.

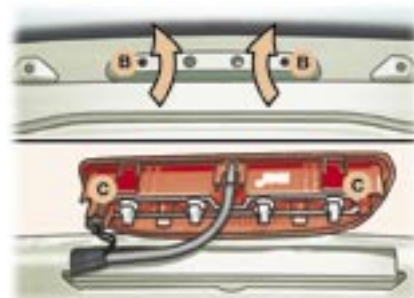

### Troisième feu stop (break) (4 lampes W 5 W)

- ☞ Déposez avec précaution la garniture supérieure du volet arrière en la dépliant de chaque côté, perpendiculairement à son sens d'engagement.
- ☞ Insérez un tournevis dans les deux trous extérieurs B pour presser les deux languettes C.
- ☞ Poussez le feu vers l'extérieur tout en maintenant les languettes appuyées.
- ☞ Tirez le feu vers l'extérieur tout en le basculant.
- ☞ Remplacez la lampe défectueuse.
- ☞ Au remontage, veillez au bon encastrement des languettes du feu, ainsi qu'à la bonne remise en place de la garniture supérieure du volet arrière.

## LE CHANGEMENT D'UN FUSIBLE

Les boîtes à fusibles sont placées dans la partie inférieure de la planche de bord (côté conducteur) et dans le compartiment moteur (côté gauche).

### Remplacement d'un fusible

Avant de remplacer un fusible, il est nécessaire de connaître la cause de l'incident et d'y remédier. Les numéros des fusibles sont indiqués sur la boîte à fusibles.

Remplacez toujours un fusible défectueux par un fusible d'intensité équivalente (même couleur).

Utilisez la pince spéciale située sur l'intérieur du couvercle de la boîte à fusibles de la planche de bord, ce support contient également les fusibles de rechange.

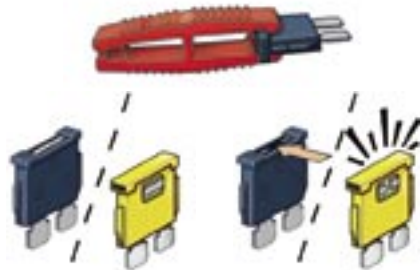

Bon

Mauvais



### Fusibles planche de bord

☞ Dévissez la vis d'un quart de tour avec une pièce de monnaie (1), puis déclipsez le volet, en tirant sur la partie supérieure droite (2).



Fusible N°	Intensité	Fonctions
F1	15 A	Essuie-vitre arrière.
F2	30 A	Verrouillage et super-verrouillage.
F3	5 A	Boîtier airbags et prétensionneurs pyrotechniques.
F4	10 A	Contacteur pédales de frein (STOP) et d'embrayage, contacteur niveau eau moteur, capteur angle volant, bi-capteur ESP, pompe filtre à particules, prise diagnostic, rétroviseur électrochrome.
F5	30 A	Lève-vitres électriques avant, toit ouvrant, rétroviseurs dégivrants.

## 130 - Les informations pratiques

<b>Fusible N°</b>	<b>Intensité</b>	<b>Fonctions</b>
<b>F6</b>	<b>30 A</b>	Lève-vitres électriques arrière.
<b>F7</b>	<b>5 A</b>	Plafonniers avant et arrière, lecteurs de carte, éclairage boîte à gants.
<b>F8</b>	<b>20 A</b>	Autoradio, radiotéléphone, afficheur multifonction, sirène alarme, boîtier alarme, boîtier de servitude remorque, module auto-école, alimentation commandes sous-volant.
<b>F9</b>	<b>30 A</b>	Prise 12V avant, prise 12V arrière.
<b>F10</b>	<b>15 A</b>	Boîtier boîte de vitesses automatique, boîtier détection de sous-gonflage, contacteur STOP.
<b>F11</b>	<b>15 A</b>	Prise diagnostic, boîtier filtre à particules, contacteur antivol courant faible.
<b>F12</b>	<b>15 A</b>	Module auto-école, aide au stationnement arrière.
<b>F13</b>	<b>5 A</b>	Boîtier de servitude moteur, capteur de pluie et de luminosité.
<b>F14</b>	<b>15 A</b>	Boîtier de servitude remorque, combiné, boîtier airbags et prétensionneurs pyrotechniques, air conditionné automatique, kit mains-libres.
<b>F15</b>	<b>30 A</b>	Verrouillage et super-verrouillage.
<b>F16</b>	-	Shunt PARC.
<b>F17</b>	<b>40 A</b>	Lunette arrière chauffante.
<b>F39</b>	<b>20 A</b>	Sièges chauffants conducteur et passager.



## Fusibles compartiment moteur

Pour accéder aux fusibles situés dans le compartiment moteur (à côté de la batterie), déclipsez le couvercle.

Après intervention, refermez très soigneusement le couvercle pour garantir l'étanchéité de la boîte à fusibles.

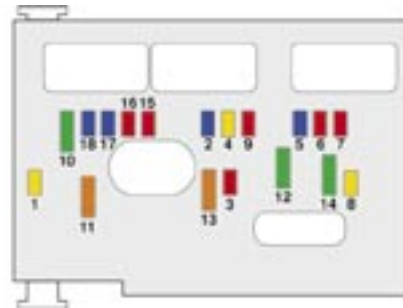

Boîte à fusibles 1

ou

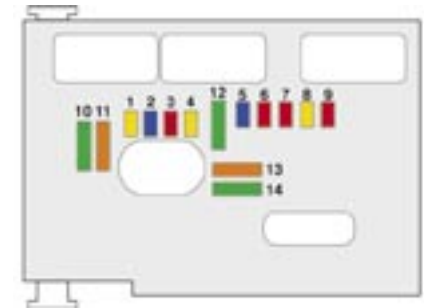

Boîte à fusibles 2

Fusible N°	Intensité	Fonctions
F1	20 A	Alimentation du calculateur moteur et des relais grande vitesse GMV.
F2	15 A	Avertisseur sonore.
F3	10 A	Lave-vitre avant et arrière.
F4	20 A	Lave-projecteurs.
F5	15 A	Pompe à carburant et électrovanne purge Canister.
F6	10 A	Calculateur boîte de vitesses automatique, commande blocage levier boîte de vitesses automatique, contacteur commande impulsionnelle, relais grande vitesse GMV, projecteurs lampe au xénon droit et gauche.
F7	10 A	Calculateur ABS/ESP, calculateur du groupe électropompe de direction assistée.

## 132 - Les informations pratiques

<b>Fusible N°</b>	<b>Intensité</b>	<b>Fonctions</b>
<b>F8</b>	<b>20 A</b>	Commande du démarreur.
<b>F9</b>	<b>10 A</b>	Boîtier de chauffage additionnel (Diesel), contacteur niveau eau.
<b>F10</b>	<b>30 A</b>	Actionneurs calculateur moteur (bobine d'allumage, électrovannes, sondes à oxygène, calculateurs, injecteurs, réchauffeurs).
<b>F11</b>	<b>40 A</b>	Pulseur air conditionné.
<b>F12</b>	<b>30 A</b>	Petite / grande vitesse essuie-vitre avant.
<b>F13</b>	<b>40 A</b>	Alimentation boîtier servitude intelligent (+ après contact).
<b>F14</b>	<b>30 A</b>	Pompe à air (essence 2 litres).
<b>F15*</b>	<b>10 A</b>	Feu de route droit.
<b>F16*</b>	<b>10 A</b>	Feu de route gauche.
<b>F17*</b>	<b>15 A</b>	Feu de croisement gauche.
<b>F18*</b>	<b>15 A</b>	Feu de croisement droit.

\* Uniquement pour la boîte à fusibles 1.

Fusible N°	Intensité	Fonctions
MF1*	30 A	Groupe motoventilateur 200 W.
	50 A	Groupe motoventilateur 400 W et 460 W.
MF2*	30 A	Pompe ABS/ESP.
MF3*	30 A	Electrovannes ABS/ESP.
MF4*	80 A	Alimentation boîtier servitude intelligent.
MF5*	80 A	Alimentation boîtier servitude intelligent.
MF6*	80 A	Boîte à fusibles habitacle.
MF8*	70 A	Groupe électropompe direction assistée.



Le circuit électrique de votre véhicule est conçu pour fonctionner avec les équipements de série ou optionnels.

Avant d'installer d'autres équipements ou accessoires électriques sur votre véhicule, consultez un Point Service PEUGEOT.

PEUGEOT décline toute responsabilité pour les frais occasionnés par la remise en état de votre véhicule ou les dysfonctionnements résultant de l'installation d'accessoires auxiliaires non fournis et non recommandés par PEUGEOT et non installés selon ses prescriptions, en particulier pour tout appareil dont la consommation dépasse 10 milliampères.

\* Les maxi fusibles sont une protection supplémentaire des systèmes électriques. Toute intervention sur les maxi-fusibles doit être effectuée par votre Point Service PEUGEOT.



## LE CHANGEMENT D'UN BALAI D'ESSUIE-VITRE

### Position particulière de l'essuie-vitre avant

☞ Moins d'une minute après avoir coupé le contact, actionnez la commande d'essuie-vitre pour positionner les balais en milieu de pare-brise (position maintenance).

### Échange d'un balai

☞ Soulevez le bras, puis déclipsez le balai et déposez-le.

☞ Montez le nouveau balai et rabattez le bras.

**Remarque :** le balai le plus court se monte sur le bras d'essuie-vitre côté droit du véhicule.

**Pour ranger les balais, mettez le contact et actionnez la commande d'essuie-vitre.**

## LA BATTERIE

### Pour recharger la batterie avec un chargeur de batterie :

- débranchez la batterie en commençant par la borne (-),
- respectez les instructions d'utilisation données par le fabricant du chargeur,
- vérifiez la propreté des bornes et des cosses ; si elles sont couvertes de sulfate (dépôt blanchâtre ou verdâtre), démontez-les et nettoyez-les,
- rebranchez la batterie en commençant par la borne (-).

### Pour démarrer à partir d'une autre batterie :

- connectez le câble rouge aux bornes (+) des deux batteries,
- connectez une extrémité du câble vert ou noir à la borne (-) de la batterie additionnelle,
- connectez l'autre extrémité du câble vert ou noir sur un point de masse du véhicule en panne, le plus loin possible de la batterie,
- actionnez le démarreur, laissez tourner le moteur,
- attendez le retour au ralenti et débranchez les câbles.

**Il est conseillé, lors d'un arrêt prolongé de plus d'un mois, de débrancher la batterie.**



Avant de procéder au débranchement de la batterie, vous devez attendre 2 minutes après la coupure du contact.

Ne débranchez pas les cosses quand le moteur tourne.

Ne rechargez pas les batteries sans avoir débranché les cosses.

Fermez les vitres et le toit ouvrant avant de débrancher la batterie. Si ceux-ci ne fonctionnent pas normalement après rebranchement de la batterie, vous devez les réinitialiser (voir chapitres «Réinitialisation des lève-vitres» et «Toit ouvrant»).

Après tout rebranchement de la batterie, mettez le contact et attendez 1 minute avant de démarrer, afin de permettre l'initialisation des systèmes électroniques. Toutefois, si après cette manipulation de légères perturbations subsistent, contactez un Point Service PEUGEOT.

Après un débranchement de la batterie, vous devez réinitialiser la clé à télécommande et le système de guidage embarqué GPS (voir chapitre correspondant).



Les batteries contiennent des substances nocives telles que l'acide sulfurique et le plomb. Elles doivent être éliminées selon les prescriptions légales et ne doivent en aucun cas être jetées avec les ordures ménagères.

Remettez les piles et les batteries usées à un point de collecte agréé.

## LA FONCTION MODE ÉCONOMIE

Après l'arrêt du moteur, certaines fonctions (essuie-vitre, lève-vitres, toit ouvrant, plafonniers, autoradio, téléphone, etc.) ne sont utilisables que pendant une durée cumulée d'environ trente minutes, afin de ne pas décharger la batterie.

Une fois ces trente minutes passées, un message d'entrée en mode économie d'énergie apparaît sur l'écran multifonction et les fonctions actives sont mises en veille.

Ces fonctions seront réactivées automatiquement à la prochaine utilisation du véhicule.

Pour retrouver l'usage immédiat de ces fonctions, il faut procéder au démarrage du moteur et le laisser tourner quelques instants.

Le temps dont vous disposerez alors sera le double du temps de mise en route du moteur. Néanmoins, ce temps sera toujours compris entre cinq et trente minutes.

**Remarque** : si une communication téléphonique est engagée au moment de la mise en veille, elle pourra néanmoins aller jusqu'à son terme.



Une batterie déchargée ne permet pas le démarrage du moteur.

## LA FONCTION DÉLESTAGE

Véhicule roulant, certaines fonctions (climatisation, lunette arrière chauffante, système de chauffage de l'habitacle des véhicules Diesel, etc.) peuvent être neutralisées temporairement, en fonction de l'état de charge de la batterie.

La réactivation des fonctions neutralisées est automatique, dès que la charge de la batterie le permet.

**Remarque** : au risque de décharger la batterie, les fonctions neutralisées peuvent être réactivées manuellement.



## LE REMORQUAGE DE VOTRE VÉHICULE

### Sans levage (quatre roues au sol)

Vous devez toujours utiliser une barre de remorquage.

L'anneau amovible de remorquage est situé dans la roue de secours.

**Break** : l'anneau amovible de remorquage est situé dans la garniture droite du coffre.



### Par l'avant :

- ☞ déclipsez le cache en appuyant sur la partie basse de celui-ci,
- ☞ vissez l'anneau de remorquage jusqu'en butée.

### Par l'arrière :

- ☞ déclipsez le haut du cache à l'aide d'une pièce de monnaie,
- ☞ vissez l'anneau de remorquage jusqu'en butée.

### Avec levage (2 roues au sol seulement)

Il est préférable de soulever le véhicule à l'aide d'un outil de levage professionnel.

### Particularités de la boîte de vitesses automatique

Lors d'un remorquage avec les quatre roues au sol, il est impératif de respecter les règles suivantes :

- levier sélecteur en position **N**,
- remorquez le véhicule à une vitesse inférieure à 50 km/h sur un parcours limité à 50 km maximum,
- n'ajoutez pas d'huile dans la boîte de vitesses.



Lors d'un remorquage moteur arrêté, il n'y a plus d'assistance de freinage et de direction.

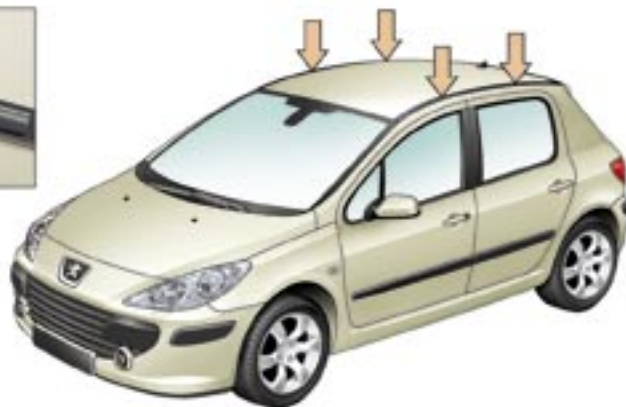

## LA POSE DES BARRES DE TOIT

**Berline** : pour installer des barres de toit transversales, utilisez les quatre filetages prévus à cet effet. Pour y accéder, poussez les volets d'occlusion suivant le sens de la flèche.

**Break** : pour installer des barres de toit transversales, respectez leur positionnement. Il est matérialisé par des repères sur chacune des barres longitudinales.

Utilisez les accessoires homologués par PEUGEOT en respectant les consignes de montage du constructeur.

**Poids maximum autorisé sur galerie, pour une hauteur de chargement ne dépassant pas 40 cm (sauf porte-vélos) : 75 kg (berline), 100 kg (break).**

**Si la hauteur dépasse 40 cm, adapter la vitesse du véhicule en fonction du profil de la route, afin de ne pas endommager les barres de toit et les fixations sur le toit.**

## LES ACCESSOIRES DE VOTRE 307

Un large choix d'accessoires référencés par PEUGEOT et pièces d'origine sont proposés par le Réseau.

Ils bénéficient tous de la référence PEUGEOT.

Ces accessoires et ces pièces, après avoir été testés et approuvés en fiabilité et en sécurité, sont tous adaptés à votre véhicule PEUGEOT.

Cette offre de la Boutique PEUGEOT, est structurée autour de 5 familles : PROTECT - CONFORT - AUDIO - DESIGN - TECNIC, elle est dédiée à :



### «Protect» :

alarme anti-intrusion, gravage des vitres, antivols de roues, trousse à pharmacie, triangle de présignalisation, gilet haute sécurité, système de repérage de véhicule volé, grille pare-chien, chaînes neige.



### «Confort» :

tapis, bac de coffre, filet de retenue, cintre fixe sur appui-tête, seuils de portes aluminium ou PVC.

Pour les loisirs : barres de toit, porte vélos sur hayon\* (break), porte vélos sur barres de toit, porte skis, coffre de toit, rehausses et sièges pour enfants, console de radiotéléphone, stores latéraux et store arrière, accoudoir central avant, range CD, rangement sous tablette (berline).

Attelage de remorque qui nécessite impérativement un montage par le Réseau PEUGEOT.

### Remarque

Pour éviter toute gêne sous les pédales :

- veillez au bon positionnement et à la bonne fixation du surtapis,
- ne jamais superposer plusieurs tapis.



### «Audio» :

autoradios, radiotéléphone, amplificateurs, navigations, kit mains-libres, kit écran loisirs, changeur CD, haut-parleurs, lecteur DVD, kit de branchement pour lecteur MP3 ou baladeur CD, aide au stationnement arrière.



### «Design» :

habillages de sièges compatibles avec les airbags latéraux, pommeau aluminium, pédales aluminium, projecteurs antibrouillard, déflecteurs de portes, becquet (berline), bavettes de style, jantes aluminium, enjoliveurs, échappement sport.



### «Tecnic» :

liquide lave-vitre, produits de nettoyage et d'entretien intérieur et extérieur.



La pose d'un équipement ou d'un accessoire électrique non référencé par Automobiles PEUGEOT, peut entraîner une panne du système électronique de votre véhicule.

Nous vous remercions de bien vouloir noter cette particularité et, vous conseillons de prendre contact avec un représentant de la Marque pour vous faire présenter la gamme des équipements ou accessoires référencés.

\* En cas d'utilisation d'un porte-vélos sur le hayon, neutralisez l'essuie-vitre arrière en passant par le menu de configuration de l'écran multifonction.



## 140 - Les caractéristiques techniques

<b>MOTORISATIONS ET BOÎTES DE VITESSES</b>			
<b>MODÈLES :</b> Types variantes versions : 3A... 3C... 3E...	<b>KFUC</b>	<b>NFUC NFUL</b>	<b>NFUF</b>
<b>3G...</b>	<b>KFUC</b>		
<b>MOTEURS ESSENCE</b>	<b>1,4 litre 16V 90 ch</b>	<b>1,6 litre 16V 110 ch</b>	
Cylindrée (cm <sup>3</sup> )	1 360	1 587	
Alésage x course (mm)	75 x 77	78,5 x 82	
Puiss. maxi : norme CEE (kW)	65	80	
Régime de puiss. maxi (tr/min)	5 250	5 800	
Couple maxi : norme CEE (Nm)	133	147	
Régime de couple maxi (tr/min)	3 250	4 000	
Carburant	Sans plomb	Sans plomb	
Catalyseur	Oui	Oui	
<b>BOÎTE DE VITESSES</b>	Manuelle (5 rapports)	Manuelle (5 rapports)	Automatique (4 rapports)
<b>CAPACITÉS D'HUILE (en litres)</b>			
Moteur (avec échange cartouche)	3,05	3	
Boîte de vitesses - Pont	2	2	-

<b>MOTORISATIONS ET BOÎTES DE VITESSES</b>			
<b>MODÈLES :</b> <b>Types variantes versions :</b> <b>3A... 3C... 3E...</b>	<b>RFJC</b>	<b>RFJF</b>	<b>RFKC</b>
<b>MOTEURS ESSENCE</b>	<b>2 litres 16V 143 ch</b>		<b>2 litres 16V 180 ch</b>
Cylindrée (cm <sup>3</sup> )	1 997		1 997
Alésage x course (mm)	85 x 88		85 x 88
Puiss. maxi : norme CEE (kW)	103		130
Régime de puiss. maxi (tr/min)	6 000		7 000
Couple maxi : norme CEE (Nm)	200		202
Régime de couple maxi (tr/min)	4 000		4 750
Carburant	Sans plomb		Sans plomb
Catalyseur	Oui		Oui
<b>BOÎTE DE VITESSES</b>	<b>Manuelle (5 rapports)</b>	<b>Automatique (4 rapports)</b>	<b>Manuelle (5 rapports)</b>
<b>CAPACITÉS D'HUILE (en litres)</b>			
Moteur (avec échange cartouche)	4		5,3
Boîte de vitesses - Pont	1,9	-	1,9

## 142 - Les caractéristiques techniques

<b>MOTORISATIONS ET BOÎTES DE VITESSES</b>			
<b>MODÈLES :</b> <b>Types variantes versions :</b> <b>3A... 3C... 3E...</b>	<b>9HXC</b> <b>9HVC</b>	<b>9HZC</b>	<b>9HYB</b> <b>9HYC</b>
<b>3G...</b>	<b>9HXC</b>	<b>9HZC</b>	<b>9HYB</b> <b>9HYC</b>
<b>MOTEURS DIESEL</b>	<b>1,6 l. Turbo HDI 16V</b> <b>90 ch</b>	<b>1,6 l. Turbo HDI 16V 110 ch</b>	
Cylindrée (cm <sup>3</sup> )	1 560	1 560	
Alésage x course (mm)	75 x 88,3	75 x 88,3	
Puiss. maxi : norme CEE (kW)	66	80	
Régime de puiss. maxi (tr/min)	4 000	4 000	
Couple maxi : norme CEE (Nm)	215	240	
Régime de couple maxi (tr/min)	1 750	1 750	
Carburant	Gazole	Gazole	
Catalyseur	Oui	Oui	
Filtre à particules	Non	Oui	Non
<b>BOÎTE DE VITESSES</b>	Manuelle (5 rapports)	Manuelle (5 rapports)	
<b>CAPACITÉS D'HUILE (en litres)</b>			
Moteur (avec échange cartouche)	3,85	3,85	
Boîte de vitesses - Pont	1,9	1,9	

<b>MOTORISATIONS ET BOÎTES DE VITESSES</b>		
<b>MODÈLES :</b> <b>Types variantes versions :</b> <b>3A... 3C... 3E...</b>	<b>RHRH</b>	<b>RHRH/SF</b>
<b>MOTEURS DIESEL</b>	<b>2 l. Turbo HDI 16V 136 ch</b>	
Cylindrée (cm <sup>3</sup> )	1 997	
Alésage x course (mm)	85 x 88	
Puiss. maxi : norme CEE (kW)	100	
Régime de puiss. maxi (tr/min)	4 000	
Couple maxi : norme CEE (Nm)	320	
Régime de couple maxi (tr/min)	2 000	
Carburant	Gazole	
Catalyseur	Oui	
Filtre à particules	Oui	Non
<b>BOÎTE DE VITESSES</b>	Manuelle (6 rapports)	
<b>CAPACITÉS D'HUILE (en litres)</b>		
Moteur (avec échange cartouche)	5,25	
Boîte de vitesses - Pont	2,4	

## 144 - Les caractéristiques techniques

LES CONSOMMATIONS BERLINE			Suivant directive 80/1268/CEE			
Moteur	Boîte de vitesses	Types variantes versions 3A... 3C...	Circuit urbain (litres/100 km)	Circuit extra-urbain (litres/100 km)	Circuit mixte (litres/100 km)	Emission massique de CO <sub>2</sub> (g/km)
<b>1,4 litre 16V</b>	Manuelle	<b>KFUC</b>	8,7	5,3	6,5	155
<b>1,6 litre 16V</b>	Manuelle	<b>NFUC</b>	10,0	5,8	7,4	174
		<b>NFUL</b>	10	5,8	7,4	174
<b>1,6 litre 16V</b>	Automatique	<b>NFUF</b>	11,2	6,0	7,9	189
<b>2 litres 16V 143 ch</b>	Manuelle	<b>RFJC</b>	10,7	6,0	7,7	184
<b>2 litres 16V 143 ch</b>	Automatique	<b>RFJF</b>	11,8	6,2	8,2	195
<b>2 litres 16V 180 ch</b>	Manuelle	<b>RFKC</b>	11,8	6,5	8,4	200
<b>1,6 l. Turbo HDI 16V 90 ch</b>	Manuelle	<b>9HXC</b>	6,1	4,3	4,9	129
		<b>9HVC</b>	-	-	-	-
<b>1,6 l. Turbo HDI 16V 110 ch</b>	Manuelle	<b>9HZC</b>	6,1	4,3	4,9	129
		<b>9HYB</b>	6,0	4,2	4,8	126
		<b>9HYC</b>	-	-	-	-
<b>2 l. Turbo HDI 16V</b>	Manuelle	<b>RHRH</b>	7,1	4,5	5,4	142
		<b>RHRH/SF</b>	-	-	-	-

Les consommations présentées ici, correspondent aux valeurs communiquées au moment de l'impression. Ces valeurs de consommation sont établies suivant la Directive 80/1268/CEE. Elles peuvent varier en fonction du comportement au volant, des conditions de circulation, des conditions météorologiques, du chargement du véhicule, de l'entretien du véhicule et de l'utilisation des accessoires.

LES CONSOMMATIONS SOCIÉTÉ			Suivant directive 80/1268/CEE			
Moteur	Boîte de vitesses	Types variantes versions 3G...	Circuit urbain (litres/100 km)	Circuit extra-urbain (litres/100 km)	Circuit mixte (litres/100 km)	Emission massique de CO <sub>2</sub> (g/km)
<b>1,4 litre 16V</b>	Manuelle	<b>KFUC</b>	8,7	5,3	6,5	155
<b>1,6 l. Turbo HDI 16V 90 ch</b>	Manuelle	<b>9HXC</b>	6,1	4,3	4,9	129
<b>1,6 l. Turbo HDI 16V 110 ch</b>	Manuelle	<b>9HZC</b>	6,1	4,3	4,9	129
		<b>9HYB</b>	6,0	4,2	4,8	126
		<b>9HYC</b>	-	-	-	-

Les consommations présentées ici, correspondent aux valeurs communiquées au moment de l'impression. Ces valeurs de consommation sont établies suivant la Directive 80/1268/CEE. Elles peuvent varier en fonction du comportement au volant, des conditions de circulation, des conditions météorologiques, du chargement du véhicule, de l'entretien du véhicule et de l'utilisation des accessoires.

## 146 - Les caractéristiques techniques

LES CONSOMMATIONS BREAK			Suivant directive 80/1268/CEE			
Moteur	Boîte de vitesses	Types variantes versions 3E...	Circuit urbain (litres/100 km)	Circuit extra-urbain (litres/100 km)	Circuit mixte (litres/100 km)	Emission massique de CO <sub>2</sub> (g/km)
<b>1,4 litre 16V</b>	Manuelle	<b>KFUC</b>	8,8	5,5	6,7	159
<b>1,6 litre 16V</b>	Manuelle	<b>NFUC</b>	9,9	6,3	7,7	178
<b>1,6 litre 16V</b>	Automatique	<b>NFUF</b>	11,4	6,3	8,3	194
<b>2 litres 16V 143 ch</b>	Manuelle	<b>RFJC</b>	11,0	6,1	7,9	188
<b>2 litres 16V 143 ch</b>	Automatique	<b>RFJF</b>	12,2	6,3	8,4	199
<b>1,6 l. Turbo HDI 16V 90 ch</b>	Manuelle	<b>9HXC</b>	6,2	4,4	5,0	131
		<b>9HVC</b>	-	-	-	-
<b>1,6 l. Turbo HDI 16V 110 ch</b>	Manuelle	<b>9HZC</b>	6,2	4,4	5,0	131
		<b>9HYB</b>	6,1	4,3	4,9	128
		<b>9HYC</b>	-	-	-	-
<b>2 l. Turbo HDI 16V</b>	Manuelle	<b>RHRH</b>	7,3	4,7	5,6	148
		<b>RHRH/SF</b>	-	-	-	-

Les consommations présentées ici, correspondent aux valeurs communiquées au moment de l'impression. Ces valeurs de consommation sont établies suivant la Directive 80/1268/CEE. Elles peuvent varier en fonction du comportement au volant, des conditions de circulation, des conditions météorologiques, du chargement du véhicule, de l'entretien du véhicule et de l'utilisation des accessoires.

**LES MASSES ET CHARGES REMORQUABLES BERLINE (en kg)**

Moteurs essence	1,4 litre 16V		1,6 litre 16V			
Boîte de vitesses	Manuelle		Manuelle		Auto.	
Types variantes versions : 3C... 3A...	KFUC		NFUL NFUC		NFUF	
• Masse à vide (en ordre de marche)	1 249	1 233	1 279	1 262	1 318	1 301
• Charge utile	401	417	421	438	407	399
• Masse maximale techniquement admissible en charge (MTAC)	1 650	1 650	1 700	1 700	1 725	1 700
• Masse totale roulant autorisée (MTRA)						
en pente 12 %	2 850	2 850	2 900	2 900	2 900	2 900
en pente 8 %	2 850	2 850	2 900	2 900	2 900	2 900
• Remorque freinée (dans la limite du MTRA)						
en pente 12 %	1 200	1 200	1 200	1 200	1 175	1 200
en pente 8 %	1 200	1 200	1 200	1 200	1 175	1 200
• Remorque freinée* (avec report de charge dans la limite du MTRA)	1 200	1 200	1 200	1 200	1 200	1 200
• Remorque non freinée	620	615	635	630	650	650
• Poids recommandé sur flèche	60	60	60	60	60	60

Les valeurs de MTRA et de charges remorquables indiquées sont valables pour une altitude maxi de 1000 mètres ; la charge remorquable mentionnée doit être réduite de 10 % par paliers de 1000 mètres supplémentaires.

Dans le cas de véhicules tracteur, la vitesse est limitée à 100 km/h\*\*.

Des températures extérieures élevées peuvent entraîner des baisses de performances du véhicule pour protéger le moteur ; lorsque la température extérieure est supérieure à 45 °C, limiter la masse remorquée.

\* La masse de la remorque freinée peut être, dans la limite du MTRA, augmentée dans la mesure où l'on réduit d'autant le MTAC du véhicule tracteur ; attention, le remorquage avec un véhicule tracteur peu chargé peut dégrader sa tenue de route.

\*\* Suivant la législation en vigueur dans le pays.



**LES MASSES ET CHARGES REMORQUABLES BERLINE (en kg)**

<b>Moteurs essence</b>	<b>2 litres 16V 143 ch</b>				<b>2 litres 16V 180 ch</b>	
<b>Boîte de vitesses</b>	<b>Manuelle</b>		<b>Auto.</b>		<b>Manuelle</b>	
<b>Types variantes versions : 3C... 3A...</b>	<b>RFJC</b>		<b>RFJF</b>		<b>RFKC</b>	
• Masse à vide (en ordre de marche)	1 325	1 318	1 368	1 346	1 380	1 361
• Charge utile	395	382	382	384	360	364
• Masse maximale techniquement admissible en charge (MTAC)	1 720	1 700	1 750	1 730	1 740	1 725
• Masse totale roulant autorisée (MTRA)						
en pente 12 %	3 200	3 200	3 200	3 200	2 550	2 550
en pente 8 %	3 200	3 200	3 200	3 200	2 550	2 550
• Remorque freinée (dans la limite du MTRA)						
en pente 12 %	1 480	1 500	1 450	1 470	810	825
en pente 8 %	1 480	1 500	1 450	1 470	810	825
• Remorque freinée* (avec report de charge dans la limite du MTRA)	1 500	1 500	1 470	1 470	1 000	1 000
• Remorque non freinée	660	655	680	670	690	680
• Poids recommandé sur flèche	60	60	60	60	40	40

Les valeurs de MTRA et de charges remorquables indiquées sont valables pour une altitude maxi de 1000 mètres ; la charge remorquable mentionnée doit être réduite de 10 % par paliers de 1000 mètres supplémentaires.

Dans le cas de véhicules tracteur, la vitesse est limitée à 100 km/h\*\*.

Des températures extérieures élevées peuvent entraîner des baisses de performances du véhicule pour protéger le moteur ; lorsque la température extérieure est supérieure à 45 °C, limiter la masse remorquée.

\* La masse de la remorque freinée peut être, dans la limite du MTRA, augmentée dans la mesure où l'on réduit d'autant le MTAC du véhicule tracteur ; attention, le remorquage avec un véhicule tracteur peu chargé peut dégrader sa tenue de route.

\*\* Suivant la législation en vigueur dans le pays.

**LES MASSES ET CHARGES REMORQUABLES BERLINE (en kg)**

Moteurs Diesel	1,6 l. Turbo HDI 16V 90 ch				1,6 l. Turbo HDI 16V 110 ch				2 l. Turbo HDI 16V			
Boîte de vitesses	Manuelle				Manuelle				Manuelle			
Types variantes versions : 3C... 3A...	9HXC		9HVC		9HZC		9HYB 9HYC		RHRH		RHRH/SF	
• Masse à vide (en ordre de marche)	1 306	1 289	1 335	1 318	1 335	1 318	1 325	1 308	1 438	1 421	1 434	1 411
• Charge utile	464	481	435	452	435	452	445	462	412	429	416	439
• Masse maximale techniquement admissible en charge (MTAC)	1 770	1 770	1 770	1 770	1 770	1 770	1 770	1 770	1 850	1 850	1 850	1 850
• Masse totale roulant autorisée (MTRA)												
en pente 12 %	3 130	3 130	3 130	3 130	3 130	3 130	3 130	3 130	3 450	3 450	3 450	3 450
en pente 8 %	3 130	3 130	3 130	3 130	3 130	3 130	3 130	3 130	3 450	3 450		
• Remorque freinée (dans la limite du MTRA)												
en pente 12 %	1 360	1 360	1 360	1 360	1 360	1 360	1 360	1 360	1 600	1 600	1 600	1 600
en pente 8 %	1 360	1 360	1 360	1 360	1 360	1 360	1 360	1 360	1 600	1 600	1 600	1 600
• Remorque freinée* (avec report de charge dans la limite du MTRA)	1 360	1 360	1 360	1 360	1 360	1 360	1 360	1 360	1 600	1 600	1 600	1 600
• Remorque non freinée	650	640	655	655	655	655	660	650	715	710	715	705
• Poids recommandé sur flèche	60	60	60	60	60	60	60	60	65	65	65	65

Les valeurs de MTRA et de charges remorquables indiquées sont valables pour une altitude maxi de 1000 mètres ; la charge remorquable mentionnée doit être réduite de 10 % par paliers de 1000 mètres supplémentaires.

Dans le cas de véhicules tracteur, la vitesse est limitée à 100 km/h\*\*.

Des températures extérieures élevées peuvent entraîner des baisses de performances du véhicule pour protéger le moteur ; lorsque la température extérieure est supérieure à 45 °C, limiter la masse remorquée.

\* La masse de la remorque freinée peut être, dans la limite du MTRA, augmentée dans la mesure où l'on réduit d'autant le MTAC du véhicule tracteur ; attention, le remorquage avec un véhicule tracteur peu chargé peut dégrader sa tenue de route.

\*\* Suivant la législation en vigueur dans le pays.

**LES MASSES ET CHARGES REMORQUABLES SOCIÉTÉ (en kg)**

Moteurs	1,4 litres 16V	1,6 l. Turbo HDI 16V 90 ch	1,6 l. Turbo HDI 16V 110 ch	
Boîte de vitesses	Manuelle	Manuelle	Manuelle	
Types variantes versions : 3G...	KFUC	9HXC	9HZC	9HYB / 9HYC
• Masse à vide (en ordre de marche)	1 236	1 293	1 321	1 311
• Charge utile	441	457	470	474
• Masse maximale techniquement admissible en charge (MTAC)	1 677	1 750	1 791	1 785
• Masse totale roulant autorisée (MTRA)				
en pente 12 %	2 850	3 130	3 130	3 130
en pente 8 %	2 850	3 130	3 130	3 130
• Remorque freinée (dans la limite du MTRA)				
en pente 12 %	1 173	1 380	1 339	1 345
en pente 8 %	1 173	1 380	1 339	1 345
• Remorque freinée* (avec report de charge dans la limite du MTRA)	1 173	1 380	1 339	1 345
• Remorque non freinée	615	645	660	655
• Poids recommandé sur flèche	50	60	54	54

Les valeurs de MTRA et de charges remorquables indiquées sont valables pour une altitude maxi de 1000 mètres ; la charge remorquable mentionnée doit être réduite de 10 % par paliers de 1000 mètres supplémentaires.

Dans le cas de véhicules tracteur, la vitesse est limitée à 80 km/h\*\*.

Des températures extérieures élevées peuvent entraîner des baisses de performances du véhicule pour protéger le moteur ; lorsque la température extérieure est supérieure à 45 °C, limiter la masse remorquée.

\* La masse de la remorque freinée peut être, dans la limite du MTRA, augmentée dans la mesure où l'on réduit d'autant le MTAC du véhicule tracteur ; attention, le remorquage avec un véhicule tracteur peu chargé peut dégrader sa tenue de route.

\*\* Suivant la législation en vigueur dans le pays.

**LES MASSES ET CHARGES REMORQUABLES BREAK (en kg)**

<b>Moteurs essence</b>	<b>1,4 litres 16V</b>	<b>1,6 litre 16V</b>	
<b>Boîte de vitesses</b>	<b>Manuelle</b>	<b>Manuelle</b>	<b>Auto.</b>
<b>Types variantes versions : 3E...</b>	<b>KFUC</b>	<b>NFUC</b>	<b>NFUF</b>
• Masse à vide (en ordre de marche)	1 306	1 330	1 367
• Charge utile	394	470	453
• Masse maximale techniquement admissible en charge (MTAC)	1 700	1 800	1 820
• Masse totale roulant autorisée (MTRA)			
en pente 12 %	2 850	2 900	2 900
en pente 8 %	2 850	2 900	2 900
• Remorque freinée (dans la limite du MTRA)			
en pente 12 %	1 150	1 100	1 080
en pente 8 %	1 150	1 100	1 080
• Remorque freinée* (avec report de charge dans la limite du MTRA)	1 200	1 200	1 200
• Remorque non freinée	650	665	680
• Poids recommandé sur flèche	60	60	60

Les valeurs de MTRA et de charges remorquables indiquées sont valables pour une altitude maxi de 1000 mètres ; la charge remorquable mentionnée doit être réduite de 10 % par paliers de 1000 mètres supplémentaires.

Dans le cas de véhicules tracteur, la vitesse est limitée à 100 km/h\*\*.

Des températures extérieures élevées peuvent entraîner des baisses de performances du véhicule pour protéger le moteur ; lorsque la température extérieure est supérieure à 45 °C, limiter la masse remorquée.

\* La masse de la remorque freinée peut être, dans la limite du MTRA, augmentée dans la mesure où l'on réduit d'autant le MTAC du véhicule tracteur ; attention, le remorquage avec un véhicule tracteur peu chargé peut dégrader sa tenue de route.

\*\* Suivant la législation en vigueur dans le pays.

**LES MASSES ET CHARGES REMORQUABLES BREAK (en kg)**

<b>Moteurs Essence</b>	<b>2 litres 16V 143 ch</b>	
<b>Boîte de vitesses</b>	<b>Manuelle</b>	<b>Auto.</b>
<b>Types variantes versions : 3E...</b>	<b>RFJC</b>	<b>RFJF</b>
• Masse à vide (en ordre de marche)	1 386	1 413
• Charge utile	424	437
• Masse maximale techniquement admissible en charge (MTAC)	1 810	1 850
• Masse totale roulant autorisée (MTRA)		
en pente 12 %	3 200	3 200
en pente 8 %	3 200	3 200
• Remorque freinée (dans la limite du MTRA)		
en pente 12 %	1 390	1 350
en pente 8 %	1 390	1 350
• Remorque freinée* (avec report de charge dans la limite du MTRA)	1 500	1 500
• Remorque non freinée	690	705
• Poids recommandé sur flèche	60	60

Les valeurs de MTRA et de charges remorquables indiquées sont valables pour une altitude maxi de 1000 mètres ; la charge remorquable mentionnée doit être réduite de 10 % par paliers de 1000 mètres supplémentaires.

Dans le cas de véhicules tracteur, la vitesse est limitée à 100 km/h\*\*.

Des températures extérieures élevées peuvent entraîner des baisses de performances du véhicule pour protéger le moteur ; lorsque la température extérieure est supérieure à 45 °C, limiter la masse remorquée.

\* La masse de la remorque freinée peut être, dans la limite du MTRA, augmentée dans la mesure où l'on réduit d'autant le MTAC du véhicule tracteur ; attention, le remorquage avec un véhicule tracteur peu chargé peut dégrader sa tenue de route.

\*\* Suivant la législation en vigueur dans le pays.

**LES MASSES ET CHARGES REMORQUABLES BREAK (en kg)**

Moteurs Diesel	1,6 l. Turbo HDI 16V 90 ch		1,6 l. Turbo HDI 16V 110 ch		2 l. Turbo HDI 16V	
Boîte de vitesses	Manuelle		Manuelle		Manuelle	
Types variantes versions : 3E...	9HXC	9HVC	9HZC	9HYB 9HYC	RHRH	RHRH/SF
• Masse à vide (en ordre de marche)	1 359	1 388	1 388	1 379	1 494	1 484
• Charge utile	471	442	442	451	426	431
• Masse maximale techniquement admissible en charge (MTAC)	1 830	1 830	1 830	1 830	1 920	1 915
• Masse totale roulant autorisée (MTRA)						
en pente 12 %	3 130	3 130	3 130	3 130	3 450	3 445
en pente 8 %	3 130	3 130	3 130	3 130	3 450	3 445
• Remorque freinée (dans la limite du MTRA)						
en pente 12 %	1 300	1 300	1 300	1 300	1 530	1 530
en pente 8 %	1 300	1 300	1 300	1 300	1 530	1 530
• Remorque freinée* (avec report de charge dans la limite du MTRA)	1 300	1 300	1 300	1 300	1 530	1 530
• Remorque non freinée	675	690	690	685	745	740
• Poids recommandé sur flèche	60	60	60	60	65	65

Les valeurs de MTRA et de charges remorquables indiquées sont valables pour une altitude maxi de 1000 mètres ; la charge remorquable mentionnée doit être réduite de 10 % par paliers de 1000 mètres supplémentaires.

Dans le cas de véhicules tracteur, la vitesse est limitée à 100 km/h\*\*.

Des températures extérieures élevées peuvent entraîner des baisses de performances du véhicule pour protéger le moteur ; lorsque la température extérieure est supérieure à 45 °C, limiter la masse remorquée.

\* La masse de la remorque freinée peut être, dans la limite du MTRA, augmentée dans la mesure où l'on réduit d'autant le MTAC du véhicule tracteur ; attention, le remorquage avec un véhicule tracteur peu chargé peut dégrader sa tenue de route.

\*\* Suivant la législation en vigueur dans le pays.

**LES DIMENSIONS (en mm)**

**berline versions 3 et 5 portes**



**break**

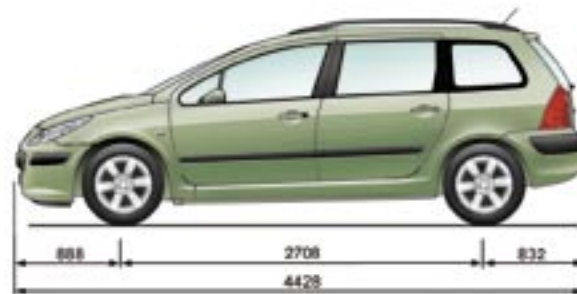
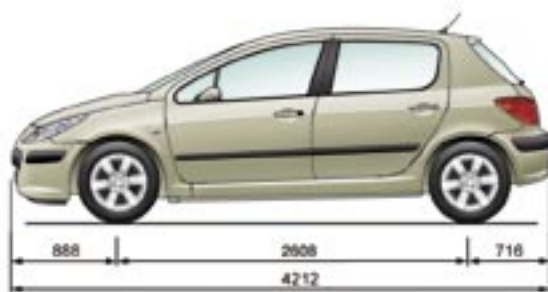



### LES ÉLÉMENTS D'IDENTIFICATION DE VOTRE 307

- A. Plaque constructeur.
- B. Numéro de série sur la carrosserie.
- C. Numéro de série sur le tableau de bord.

### D. Pneumatiques et référence peinture.

La vignette **D** apposée sur le montant, près des charnières de la porte conducteur indique :

- les dimensions des jantes et pneumatiques,
- les marques de pneumatiques homologués par le constructeur,
- les pressions de gonflage,
- la référence de la couleur de la peinture.

**Les roues équipées de pneumatiques de 17 pouces ne peuvent recevoir de chaînes neige. Pour toute information, consultez un Point Service PEUGEOT.**



Le contrôle de la pression de gonflage doit être effectué à froid, au moins tous les mois.



Une pression de gonflage insuffisante augmente la consommation de carburant.





# 01 PREMIERS PAS

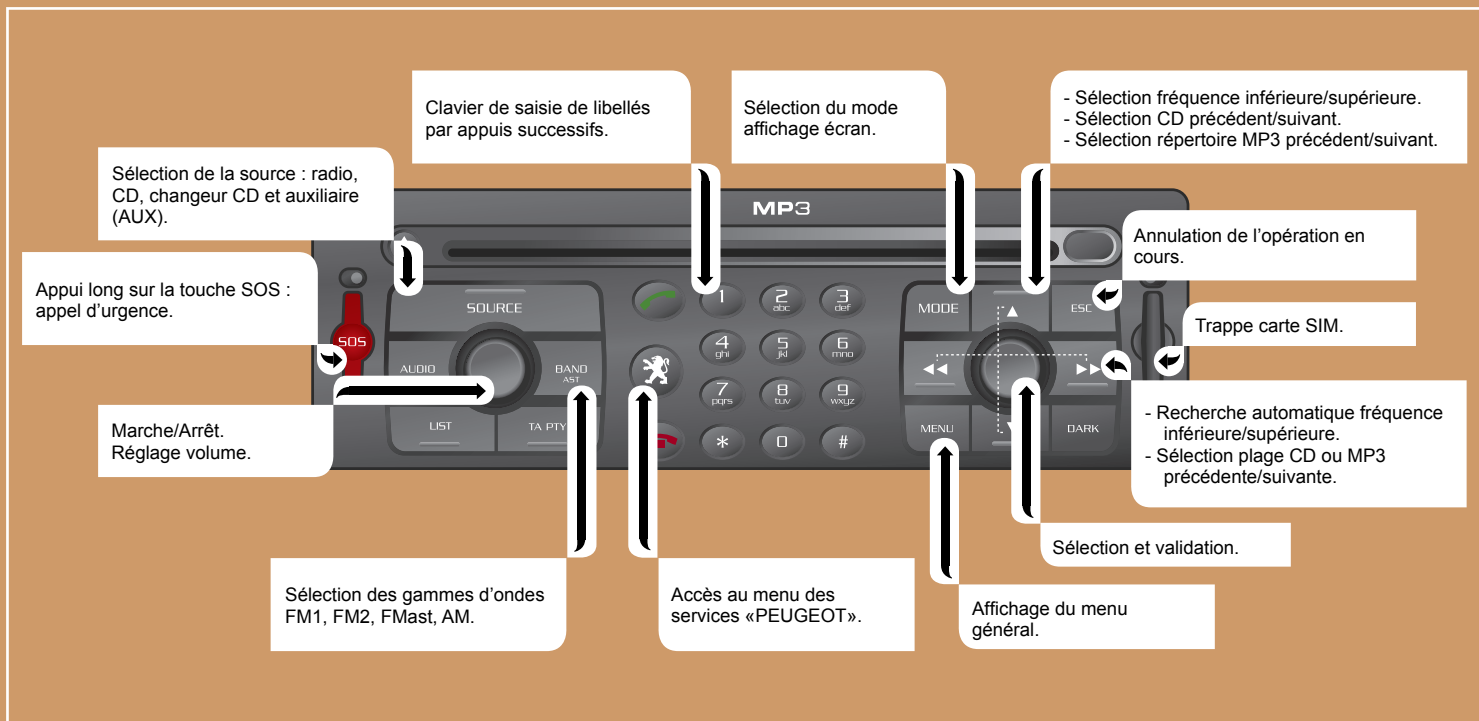

# 02 MENU GÉNÉRAL

> ÉCRAN COULEUR DT

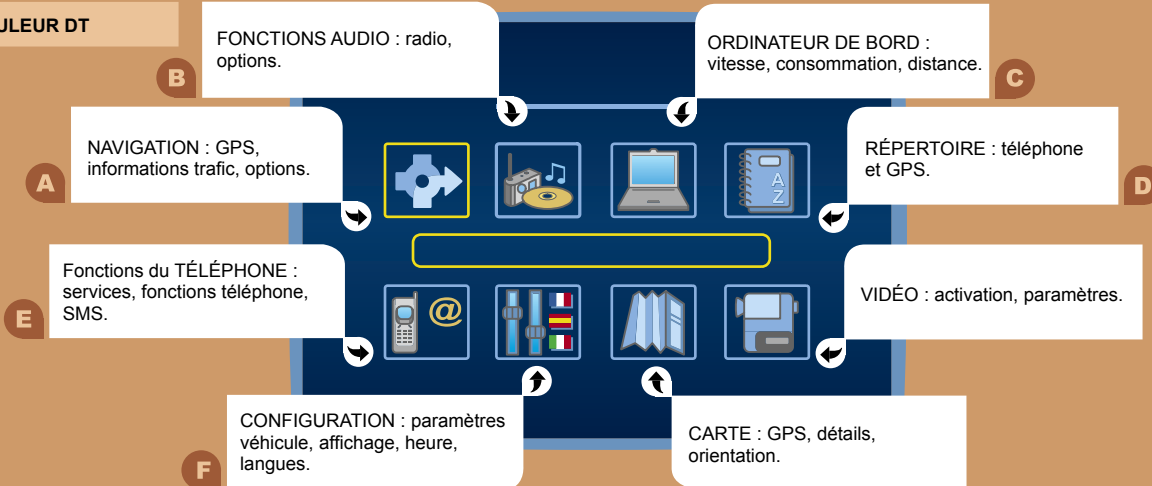

> ÉCRAN MONOCHROME CT



# 03 GPS



## ENTRER UNE ADRESSE ET ACTIVER LE GUIDAGE

Le CD-ROM de navigation :  
Insérer et laisser le CD-ROM de navigation dans le lecteur en façade pour  
utiliser les fonctions Navigation.

1



Appuyer sur la touche MENU.



2



Tourner la molette et sélectionner la fonction NAVIGATION.



3



Appuyer sur la molette pour valider la sélection.



4



Tourner la molette et sélectionner la fonction CHOIX D'UNE DESTINATION.

CHOIX D'UNE DESTINATION



5



Appuyer sur la molette pour valider la sélection.



6



Tourner la molette et sélectionner la fonction SAISIR UNE ADRESSE.

SAISIR UNE ADRESSE



7



Appuyer sur la molette pour valider la sélection.



8



Tourner la molette et sélectionner la fonction VILLE.

VILLE



9



Appuyer sur la molette pour valider la sélection.



10



Tourner la molette et sélectionner les lettres de la ville une à une en validant à chaque fois par un appui sur la molette.



PARIS



Utiliser le clavier alphanumérique pour taper les lettres et les chiffres et \* pour corriger.



11



Tourner la molette et sélectionner la fonction OK.

OK



12



Appuyer sur la molette pour valider la sélection.



13

Recommencer les étapes 8 à 12 pour les fonctions VOIE et N°.

14



Sélectionner la fonction OK de la page SAISIR UNE ADRESSE.



OK

15



Appuyer sur la molette pour valider la sélection.



Sélectionner la fonction ARCHIVER pour enregistrer l'adresse saisie dans une fiche du répertoire et appuyer sur la molette pour valider la sélection.

ARCHIVER

# 03 GPS



## OPTIONS DE GUIDAGE

1



Appuyer sur la touche MENU.



2



Tourner la molette et sélectionner la fonction NAVIGATION.



3



Appuyer sur la molette pour valider la sélection.



4



Tourner la molette et sélectionner la fonction OPTIONS DE GUIDAGE.

OPTIONS DE GUIDAGE



5



Appuyer sur la molette pour valider la sélection.



6



Tourner la molette et sélectionner la fonction DÉFINIR LES CRITÈRES DE CALCUL.

DÉFINIR LES CRITÈRES DE CALCUL



7



Appuyer sur la molette pour valider la sélection.



8



Tourner la molette et sélectionner, par exemple, la fonction TRAJET LE PLUS RAPIDE.

TRAJET LE PLUS RAPIDE



## SYNTHÈSE VOCALE



9



Appuyer sur la molette pour valider la sélection.



1



Appuyer sur la touche MENU.



10



Tourner la molette et sélectionner la fonction AVEC PÉAGE si elle n'est pas cochée.

AVEC PÉAGE



2



Tourner la molette et sélectionner la fonction NAVIGATION.



11



Appuyer sur la molette pour valider la sélection.



3



Appuyer sur la molette pour valider la sélection.



12



Tourner la molette et sélectionner la fonction OK.

OK



4



Tourner la molette et sélectionner la fonction OPTIONS DE GUIDAGE.

OPTIONS DE GUIDAGE



13



Appuyer sur la molette pour valider la sélection.



5



Appuyer sur la molette pour valider la sélection.



# 03 GPS



## SYNTHÈSE VOCALE



6



Tourner la molette et sélectionner la fonction RÉGLER LA SYNTHÈSE VOCALE.



RÉGLER LA SYNTHÈSE VOCALE

7



Appuyer sur la molette pour valider la sélection.



8



Tourner la molette et sélectionner la fonction ACTIVER.



ACTIVER

9



Appuyer sur la molette pour valider la fonction.



## ACTIONS SUR LA CARTE (Écran couleur DT uniquement)



1



Appuyer sur la touche MENU.



2



Tourner la molette et sélectionner la fonction CARTE.



3



Appuyer sur la molette pour valider la sélection.



4



Tourner la molette et sélectionner la fonction DÉTAILS DE LA CARTE. Permet la sélection des services visibles sur la carte (hôtels, restaurants...).

DÉTAILS DE LA CARTE





## ACTIVER LE FILTRE SUR ITINÉRAIRE

1



Appuyer sur la touche MENU.



2



Tourner la molette et sélectionner la fonction NAVIGATION.

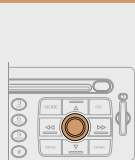

3



Appuyer sur la molette pour valider la sélection.



4



Tourner la molette et sélectionner la fonction INFORMATIONS TRAFIC TMC.

INFORMATIONS TRAFIC TMC

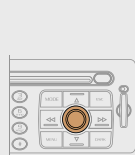

5



Appuyer sur la molette pour valider la sélection.



6



Tourner la molette et sélectionner la fonction FILTRER LES INFORMATIONS TMC.

FILTRER LES INFORMATIONS TMC



7



Appuyer sur la molette pour valider la sélection.



8



Tourner la molette et sélectionner la fonction ACTIVER FILTRE SUR ITINÉRAIRE.

ACTIVER FILTRE SUR ITINÉRAIRE



## AJOUTER UNE ÉTAPE

1



Appuyer sur la touche MENU.



2



Tourner la molette et sélectionner la fonction NAVIGATION.



3



Appuyer sur la molette pour valider la sélection.



4



Tourner la molette et sélectionner la fonction ÉTAPES ET ITINÉRAIRE.

ÉTAPES ET ITINÉRAIRE



5



Appuyer sur la molette pour valider la sélection.



6



Tourner la molette et sélectionner la fonction AJOUTER UNE ÉTAPE. Appuyer sur la molette pour valider la sélection.

AJOUTER UNE ÉTAPE



7



Saisir une adresse (voir chapitre GPS) ou sélectionner un CENTRE D'INTÉRÊT (restaurants, hôtel...).

CENTRE D'INTÉRÊT



8



Appuyer sur la molette pour valider la sélection.



8



Appuyer sur la molette pour valider l'ordre des étapes.



L'étape doit être franchie ou supprimée pour que le guidage puisse continuer vers la destination suivante.

# 04 AUDIO



## RADIO SÉLECTIONNER UNE STATION

1



Effectuer des pressions successives sur la touche SOURCE et sélectionner la RADIO.



2



Appuyer sur la touche BAND AST pour sélectionner une gamme d'ondes parmi : FM1, FM2, FMast, AM.



3



Appuyer brièvement sur l'une des touches pour effectuer une recherche automatique des stations de radio.



4



.Appuyer sur l'une des touches pour effectuer une recherche manuelle des stations de radio.



Appuyer sur la touche LIST pour afficher la liste des stations captées localement.  
Pour mettre à jour cette liste, appuyer plus de deux secondes.



## RADIO MÉMORISER UNE STATION

1



Appuyer sur l'une des touches du clavier alphanumérique, pendant plus de 2 secondes, pour mémoriser la fréquence de la station écoutée.



## CD ÉCOUTER UN CD OU UNE COMPILATION MP3



Si le GPS est utilisé, le CD ROM de navigation doit rester dans le lecteur du radiotéléphone RT3. Le CD audio doit alors être inséré dans le changeur CD.

Sinon, insérer un CD audio ou une compilation MP3 dans le lecteur, la lecture commence automatiquement.

1



Si un disque est déjà inséré, effectuer des pressions successives sur la touche SOURCE et sélectionner CD.



2



Appuyer sur l'une des touches pour sélectionner un morceau du CD. Appuyer sur la touche LIST pour afficher la liste des pages du CD ou des répertoires de la compilation MP3.



La lecture et l'affichage d'une compilation MP3 peuvent dépendre du programme de gravure et / ou des paramètres utilisés. Nous vous recommandons d'utiliser le standard de gravure ISO 9660.

## CHANGEUR CD ÉCOUTER UN CD (NON COMPATIBLE MP3)

1



Insérer un ou plusieurs CD dans le changeur. Effectuer des pressions successives sur la touche SOURCE et sélectionner CHANGEUR CD.



2



Appuyer sur l'une des touches du clavier alphanumérique pour sélectionner le CD correspondant.



3



Appuyer sur l'une des touches pour sélectionner un morceau du CD.



# 05 TÉLÉPHONE



## INSTALLER LA CARTE SIM (NON FOURNIE)

1

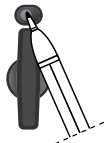

Ouvrir la trappe en appuyant avec la pointe d'un stylo sur le bouton.



2

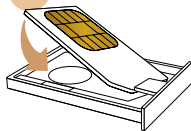

Installer la carte SIM dans le support et insérer ensuite dans la trappe.



3

Pour retirer la carte SIM, procéder comme pour l'étape 1.



!

L'installation et le retrait de la carte SIM doivent être effectués après l'arrêt du radiotéléphone GPS RT3, contact coupé.

## ENTRER LE CODE PIN

1



Saisir le code PIN sur le clavier.



CODE PIN

2



Valider le code PIN en appuyant sur la touche #.



Lors de la saisie du code PIN, cocher l'onglet **MÉMORISER PIN** pour accéder au téléphone sans devoir composer ce code lors d'une prochaine utilisation.

# 05 TÉLÉPHONE



## APPELER UN CORRESPONDANT

1



Appuyer sur la touche DÉCROCHER pour afficher le menu superposé du téléphone.



2



Tourner la molette et sélectionner la fonction NUMÉROTÉ.



NUMÉROTÉ

3



Enfoncer la molette pour valider la sélection.



4



Composer le numéro de téléphone de votre correspondant à l'aide du clavier alphanumérique.

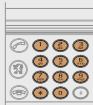

5



Appuyer sur la touche DÉCROCHER pour appeler le numéro composé.



6



Appuyer sur la touche RACCROCHER pour terminer l'appel.



## ACCEPTER OU REFUSER UN APPEL

1



Appuyer sur la touche DÉCROCHER.



1



Appuyer sur la touche RACCROCHER. L'appel sera alors transféré sur votre boîte vocale.



## CONSULTER LA BOÎTE VOCALE

1



Appuyer sur la touche DÉCROCHER.



2



Tourner la molette et sélectionner la fonction BOÎTE VOCALE.



BOÎTE VOCALE

3



Appuyer sur la molette pour valider la sélection.



Appuyer plus de 2 secondes sur l'extrémité de la commande sous-volant pour accéder au menu du téléphone : journal des appels, répertoire, boîte vocale.

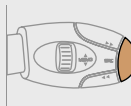

## CONSULTER LES SERVICES



En cas d'urgence, appuyer sur la touche SOS jusqu'à l'audition d'un signal sonore et l'affichage d'un écran VALIDATION / ANNULATION.



Les services et options sont soumis à conditions et disponibilité.

Appuyer sur la touche LION pour accéder aux services Peugeot.

Les services et options sont soumis à conditions et disponibilité.



CENTRE CONTACT CLIENT

PEUGEOT ASSISTANCE

SERVICES OPÉRATEURS

MESSAGES REÇUS



# 06 RACCOURCIS COMMANDES

## COMMANDES SOUS VOLANT

RADIO : sélection station mémorisée inférieure.  
CHANGEUR CD : sélection du CD précédent.  
Sélection élément précédent d'un menu.  
MP3 : sélection du répertoire précédent.

RADIO : sélection station mémorisée supérieure.  
CHANGEUR CD : sélection du CD suivant.  
Sélection élément suivant d'un menu.  
MP3 : sélection du répertoire suivant.

RADIO : recherche automatique fréquence supérieure.  
CD / CHANGEUR CD / MP3 : sélection du morceau suivant.  
Pression continue : lecture rapide avant.

Augmentation du volume.

- Changement de source sonore.  
- Validation d'une sélection.  
- décrocher/Raccrocher le téléphone.  
- Pression de plus de 2 secondes : accès au menu du téléphone.

Silence : fonction par appui simultané sur les touches augmentation et diminution du volume.

Restauration du son par un appui sur une des deux touches du volume.

Diminution du volume.

RADIO : recherche automatique fréquence inférieure.  
CD / CHANGEUR CD / MP3 : sélection du morceau précédent.  
Pression continue : lecture rapide arrière.

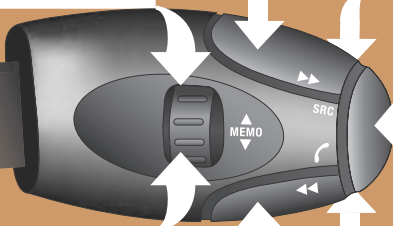



## COMMANDES VOCALES



1



Pour afficher la liste des commandes vocales disponibles, appuyer sur l'extrémité de la commande d'éclairage pour lancer la reconnaissance vocale, puis prononcer AIDE ou QUE PUIS-JE DIRE.



Pour la même opération, appuyer longtemps sur la touche MENU, et sélectionner la fonction LISTE DES COMMANDES VOCALES.



LISTE DES COMMANDES VOCALES

2



Appuyer sur l'extrémité de la commande d'éclairage pour lancer la reconnaissance vocale. Prononcer les mots un par un et attendre entre chacun d'eux le signal sonore de confirmation. La liste qui suit n'est pas exhaustive.

### AUDIO

- RADIO puis SUIVANTE
- LECTEUR DE CD puis PLAGE SUIVANTE
- CHANGEUR puis DISQUE SUIVANT

### TÉLÉPHONE

- TÉLÉPHONE puis DERNIER NUMÉRO
- TÉLÉPHONE puis RÉPERTOIRE puis LIBELLÉ
- TÉLÉPHONE puis BOÎTE VOCALE

### GPS

- NAVIGATION puis VOIR puis DESTINATION
- NAVIGATION puis ARRÊTER
- NAVIGATION puis ZOOM PLUS

# 07 CONFIGURATION



## RÉGLER DATE ET HEURE

1



Appuyer sur la touche MENU.



2



Tourner la molette et sélectionner la fonction CONFIGURATION.



3



Appuyer sur la molette pour valider la sélection.



4



Tourner la molette et sélectionner la fonction CONFIGURATION AFFICHEUR.

CONFIGURATION AFFICHEUR



5



Appuyer sur la molette pour valider la sélection.



6



Tourner la molette et sélectionner la fonction PARAMÈTRES INTERNATIONAUX puis valider.

PARAMÈTRES INTERNATIONAUX



7



Tourner la molette et sélectionner la fonction RÉGLER DATE ET HEURE.

RÉGLER DATE ET HEURE



8



Appuyer sur la molette pour valider la sélection.



9



Régler les paramètres un par un en validant par la touche OK. Sélectionner ensuite l'onglet OK sur l'écran puis valider.

OK



## ACTIVER L'ENTRÉE AUXILIAIRE (AUX) ECRAN COULEUR DT

L'entrée auxiliaire permet de brancher un équipement nomade (lecteur MP3...).

1



Appuyer sur la touche MENU.



2



Tourner la molette et sélectionner la fonction CONFIGURATION.



3



Appuyer sur la molette pour valider la sélection.



4



Tourner la molette et sélectionner la fonction CONFIGURATION AFFICHEUR puis valider.

CONFIGURATION AFFICHEUR



5



Tourner la molette et sélectionner la fonction SON puis valider.

SON



6



Tourner la molette et sélectionner la fonction ACTIVER ENTRÉE AUX.

ACTIVER ENTRÉE AUX



7



Appuyer sur la molette pour valider la sélection.



## UTILISER L'ENTRÉE AUXILIAIRE (AUX) CABLE NON FOURNI

1



Brancher l'équipement nomade (lecteur MP3...) aux prises audio (blanche et rouge, de type RCA) situées dans la boîte à gants.

2



Effectuer des pressions successives sur la touche SOURCE et sélectionner AUX.



# 08 ARBORESCENCES ÉCRANS

DT

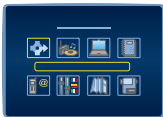

CT



## ARBORESCENCE COMMUNE ÉCRANS DT ET CT



### 1 NAVIGATION / INFOS TRAFIC

#### 2 CHOIX D'UNE DESTINATION

##### 3 saisir une adresse

- 4 ville
- 4 voie
- 4 n° intersection
- 4 gps
- 5 longitude
- 5 latitude

##### 3 centre d'intérêt

- 4 administration & sécurité
- 5 mairies, centre ville
- 5 universités, grandes écoles
- 5 hôpitaux
- 4 hôtels, restaurants & commerces
- 5 hôtels
- 5 restaurants
- 5 établissements vinicoles
- 5 centres d'affaires
- 5 supermarchés, shopping
- 5 artisans
- 4 culture, tourisme & spectacles
- 5 tourisme, monuments historiques
- 5 culture, musées & théâtres
- 5 spectacles & expositions
- 5 casinos & vie nocturne
- 5 cinémas
- 4 centres sportifs & plein air
- 5 centres, complexes sportifs



### 1 FONCTION PRINCIPALE

#### 2 CHOIX A

- 3 Choix A1
- 3 Choix A2
- 2 CHOIX B...

- 5 terrains de golf
- 5 patinoires, bowling
- 5 stations de sports d'hiver
- 5 parcs & jardins
- 5 parcs d'attractions
- 4 transports & automobile
- 5 ports, aéroports
- 5 gare, gares routières
- 5 contrôles automatiques
- 5 locations de véhicules
- 5 aires de repos, parkings
- 5 stations-services, garages

#### 3 répertoire

- 4 répertoire nav
- 5 ville, voie, n°
- 5 ok

#### 3 dernières destinations

- 4 liste destinations
- 5 ville, voie, n°
- 5 ok

### 2 ETAPES ET ITINERAIRE

#### 3 ajouter une étape

- 4 saisir une adresse
- 5 ville
- 5 voie
- 5 n° intersection
- 5 gps
- 6 longitude
- 6 latitude

#### 4 centre d'intérêt

- 5 administration & sécurité
- 5 hôtels, restaurants & commerces
- 5 culture, tourisme & spectacles

- 5 centres sportifs & plein air
- 5 transports & automobile
- 4 répertoire
- 5 répertoire nav
- 6 ville, voie, n°
- 6 ok
- 4 dernières destinations
- 5 liste destinations
- 6 ville, voie, n°
- 6 ok

### 3 ordonner / supprimer des étapes

#### 3 dévier l'itinéraire

- 4 dévier le parcours sur 2 km
- 5 la meilleure déviation possible est de 3km. continuer ?
- 4 page 1-50
- 4 ok

#### 3 destination choisie

- 4 ville, voie, n°
- 4 changer

### 2 OPTION DE GUIDAGE

#### 3 définir les critères de calcul

- 4 le plus rapide
- 4 le plus court
- 4 distance / temps
- 4 avec péages
- 4 avec ferryboat
- 4 info trafic

#### 3 régler la synthèse vocale

- 4 volume
- 4 activer / désactiver

#### 3 activer / désactiver nom de rues

#### 3 description du cd-rom

#### 3 effacer les dernières destinations

- 4 souhaitez vous effacer la liste des dernières destinations ?
- 5 oui / non

### 2 INFORMATION TRAFIC TMC

#### 3 consulter les messages

#### 3 filtrer les informations tmc

- 4 activer / désactiver filtre sur itinéraire
- 4 filtre par événement
- 5 informations routières
- 6 informations sur le trafic

- 6 fermeture des voies
- 6 limitation de gabarits
- 6 état des chaussées
- 6 météo & visibilité
- 5 renseignements urbains
- 6 stationnement
- 6 transport en commun
- 6 manifestations
- 4 filtre géographique
- 5 autour du véhicule
- 5 autour d'un lieu / choisir
- 5 rayon de filtrage 50 km
- 4 choix de la station TMC
- 5 nom station
- 5 station suivante

### 3 synthèse vocale

- 4 volume
- 4 activer / désactiver
- 3 activer / désactiver présentation messages
- 2 **REPRENDRE / ARRÊTER LE GUIDAGE**



## 1 FONCTIONS AUDIO

- 2 **ACTIVER / DESACTIVER SUIVI DE FRÉQUENCE RDS**
- 2 **ACTIVER / DESACTIVER MODE REGIONAL**
- 2 **ACTIVER / DESACTIVER AFFICHAGE RADIO TEXT**
- 2 **ACTIVER / DESACTIVER AFFICHAGE DETAIL CD**



## 1 ORDINATEUR DE BORD

- 2 **CONFIGURATION ORDINATEUR DE BORD**
- 3 **saisir distance à destination**
  - 4 0 km
- 3 **choisir les unités**
  - 4 l/100 & km
  - 4 mpg & miles
  - 4 km/l & km
  - 4 °c/°f
  - 4 bar, psi
- 2 **DIAGNOSTIC**
  - 3 **journal des alertes**
  - 3 **énergie de secours de l'appareil**
  - 3 **couverture gps**
- 2 **ETAT DES FONCTIONS**
  - 3 **liste des fonctions**



## 1 RÉPERTOIRE

### 2 GESTION DES FICHES DU RÉPERTOIRE

#### 3 consulter ou modifier une fiche

- 4 répertoire entier
- 5 nom
- 5 enregistrement vocal
- 5 note
- 5 adresse
- 6 ville
- 6 voie
- 6 n°
- 5 numéro
- 6 visualiser
  - 7 liste des numéros
- 6 modifier
- 6 ajouter
- 6 supprimer
- 5 e-mail
- 6 visualiser
  - 7 liste des numéros
- 6 modifier
- 6 ajouter
- 6 supprimer

#### 3 ajouter une fiche

- 4 libellé
- 3 **supprimer une fiche**
  - 4 répertoire entier

#### 3 supprimer toutes les fiches

- 4 souhaitez vous effacer toutes les fiches du répertoire (hors sim) ?
- 5 oui
- 5 non

### 2 CONFIGURATION DU RÉPERTOIRE

#### 4 sélectionner un répertoire

- 4 user xxxx
- 3 **nommer un répertoire**
- 3 **choisir le répertoire de démarrage**
  - 4 user xxx
  - 4 dernier répertoire utilisé

### 2 TRANSFERT DE FICHES

- 3 **échanger par infrarouge**
  - 4 envoyer toutes les fiches
  - 4 envoyer une fiche

- 4 recevoir par infra-rouge
- 3 **échanger avec la carte sim**
  - 4 envoyer toutes les fiches
  - 4 envoyer une fiche
  - 4 recevoir toutes les fiches
  - 4 recevoir une fiche



## 1 TÉLÉPHONE ET SERVICES TÉLÉMATIQUES

### 2 APPELER

- 3 **journal des appels**
- 3 **numéroter**
- 3 **répertoire**
- 3 **boîte vocale**

### 2 SERVICE

- 3 **centre contact client**
- 3 **peugeot assistance**
- 3 **peugeot services mobiles (si services disponibles et/ou activés)**
- 3 **messages recus**
  - 4 liste des v-card

### 2 FONCTIONS DU TÉLÉPHONE

- 3 **réseau**
  - 4 mode de recherche du réseau
  - 5 mode automatique
  - 5 mode manuel
  - 6 liste des réseaux
  - 4 réseaux disponibles
  - 5 liste des réseaux
- 3 **durée des appels**
  - 4 compteur partiel
  - 4 durée totale
  - 4 remise à zéro
- 3 **gérer le code pin**
  - 4 activer
  - 4 mémoriser le code pin
  - 4 modifier le code pin
  - 5 saisie du code pin
  - 5 ancien code
  - 5 > nouveau code
  - 5 confirmation
  - 5 >> corriger

- 3 options des appels
- 4 effacer la liste d'appels et sms
- 5 souhaitez-vous effacer la liste d'appels et sms de l'appareil ?
- 4 configurer les appels
- 5 présentation de mon numéro
- 5 décroche automatique après 3 sonneries
- 4 options de la sonnerie
- 5 pour les appels vocaux
- 6 volume
- 6 type de sonnerie
- 5 pour les mini messages (sms)
- 6 signal sonore mini-message
- 4 n° de renvoi appel vocal
- 2 MINI MESSAGES (SMS)
- 3 lecture des sms recus
- 4 liste des sms recus
- 3 envoi d'un sms
- 4 liste des sms sauvegardés
- 3 rédaction d'un sms
- 4 mini message
- 5 message envoyé
- 3 effacer la liste des sms

## SPÉCIFICITÉ ÉCRANS CT



- 1 CONFIGURATION
- 2 CONFIGURATION AFFICHEUR
- 3 régler la luminosité
- 3 son
- 4 réglage de la synthèse vocale
- 5 volume des consignes de guidage
- 6 volume
- 6 activer / désactiver
- 5 volume des autres messages
- 6 volume
- 6 activer / désactiver
- 5 choisir une voix
- 6 masculine
- 6 féminine
- 5 synthèse vocale
- 6 activer / désactiver
- 4 réglage des commandes vocales
- 5 volume
- 5 activer / désactiver
- 3 paramètres internationaux
- 4 régler date & heure
- 5 jour, mois, année
- 5 heure, 12h, 24h, am/pm
- 5 ajustement des minutes sur gps
- 4 choisir les unités
- 5 l/100 & km
- 5 mpg & miles
- 5 km/l & km
- 5 °c /°f
- 5 bar, psi
- 3 choix de la langue
- 4 liste des langues disponibles
- 2 DÉFINIR LES PARAMÈTRES VÉHICULES\*

## SPÉCIFICITÉ ÉCRANS DT



- 1 CONFIGURATION
- 2 CONFIGURATION AFFICHEUR
- 3 choisir les couleurs
- 4 6 couleurs
- 4 nuit
- 4 jour/nuit automatique
- 3 luminosité & brillance
- 4 luminosité
- 4 brillance
- 3 son
- 4 réglage de la synthèse vocale
- 5 volume des consignes de guidage
- 6 volume
- 6 activer / désactiver
- 5 volume des autres messages
- 6 volume
- 6 activer / désactiver
- 5 choisir une voix
- 6 masculine / féminine
- 5 synthèse vocale
- 6 activer / désactiver
- 4 réglage des commandes vocales
- 5 volume
- 5 activer / désactiver
- 4 entrée aux
- 5 activer / désactiver
- 3 paramètres internationaux
- 4 régler date & heure
- 5 jour, mois, année
- 5 heure, 12h, 24h, am/pm
- 5 ajustement des minutes sur gps
- 4 choisir les unités
- 5 l/100 & km
- 5 mpg & miles
- 5 km/l & km
- 5 °c /°f
- 5 bar, psi
- 3 choix de la langue
- 4 liste des langues disponibles
- 2 DÉFINIR LES PARAMÈTRES VÉHICULES\*

\* Les paramètres varient suivant le véhicule



## 1 CARTE

### 2 DÉPLACER LA CARTE

### 2 ORIENTATION DE LA CARTE

#### 3 carte orientée nord

#### 3 carte orientée véhicule

### 2 CENTRER AUTOUR DU VÉHICULE

### 2 DÉTAILS DE LA CARTE

#### 3 administration & sécurité

##### 4 mairies, centre ville

##### 4 universités, grandes écoles

##### 4 hôpitaux

#### 3 hôtels, restaurants & commerces

##### 4 hôtels

##### 4 restaurants

##### 4 établissements vinicoles

##### 4 centres d'affaires

##### 4 supermarchés, shopping

##### 4 artisans

#### 3 culture, tourisme & spectacles

##### 4 tourisme, monuments historiques

##### 4 culture, musées & théâtres

##### 4 spectacles & expositions

##### 4 casinos & vie nocturne

##### 4 cinémas

#### 3 centres sportifs & plein air

##### 4 centres, complexes sportifs

##### 4 terrains de golf

##### 4 patinoires, bowling

##### 4 stations de sports d'hiver

##### 4 parcs & jardins

##### 4 parcs d'attractions

#### 3 transports & automobile

##### 4 ports, aéroports

##### 4 gare, gares routières

##### 4 contrôles automatiques

##### 4 locations de véhicules

##### 4 aires de repos, parking

##### 4 stations-services, garages

### 2 MÉMORISER LA POSITION COURANTE

#### 3 libellé

##### 4 supprimé



## 1 VIDÉO

### 2 ACTIVER MODE VIDÉO

### 2 PARAMÈTRES VIDÉO

#### 3 formats d'affichage

##### 4 16/9 (plein écran)

##### 4 4/3 (classique)

#### 3 régler la luminosité

#### 3 régler les couleurs

#### 3 régler le contraste





# 01 PREMIERS PAS

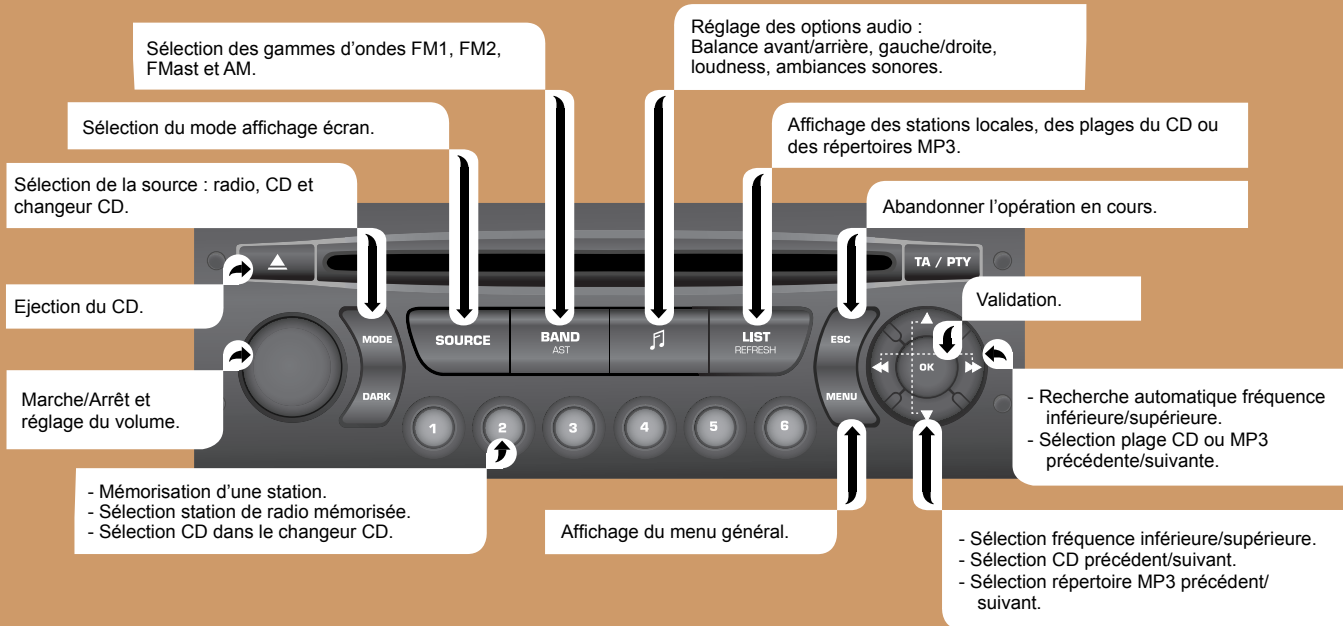

# 02 MENU GÉNÉRAL

FONCTION AUDIO : radio, CD, options.

TÉLÉPHONE : kit mains-libres, jumelage, gestion d'une communication.

> ÉCRAN MONOCHROME C



ORDINATEUR DE BORD : saisie distance, alertes, état des fonctions.

PERSONNALISATION-CONFIGURATION : paramètres véhicule, affichage, langues.

> ÉCRAN MONOCHROME A



# 03 AUDIO



## RADIO SÉLECTIONNER UNE STATION

1



Effectuer des pressions successives sur la touche SOURCE et sélectionner la radio.

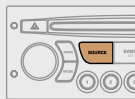

2



Appuyer sur la touche BAND AST pour sélectionner une gamme d'ondes parmi : FM1, FM2, FMast, AM.

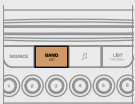

3



Appuyer brièvement sur l'une des touches pour effectuer une recherche automatique des stations de radio.

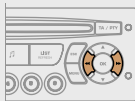

4

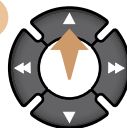

Appuyer sur l'une des touches pour effectuer une recherche manuelle des stations de radio.

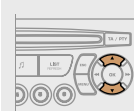

Appuyer sur la touche LIST REFRESH pour afficher la liste des stations captées localement. Pour mettre à jour cette liste, appuyer plus de deux secondes.

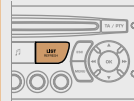

## RADIO MÉMORISER UNE STATION

1



Appuyer sur l'une des touches du clavier numérique, pendant plus de 2 secondes, pour mémoriser la fréquence de la station écoutée.

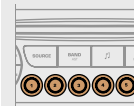

## CD ÉCOUTER UN CD OU UNE COMPILATION MP3\*



Insérer uniquement des disques compacts ayant une forme circulaire. Certains systèmes anti-piratage, sur disque d'origine ou CD copiés par un graveur personnel, peuvent générer des dysfonctionnements indépendants de la qualité du lecteur d'origine.

Insérer un CD ou une compilation MP3 dans le lecteur, la lecture commence automatiquement.

1



Si un disque est déjà inséré, effectuer des pressions successives sur la touche SOURCE et sélectionner CD.

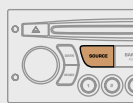

2



Appuyer sur l'une des touches pour sélectionner un morceau du CD. Appuyer sur la touche LIST REFRESH pour afficher la liste des plages du CD ou des répertoires de la compilation MP3.

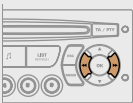

!

La lecture et l'affichage d'une compilation MP3 peuvent dépendre du programme de gravure et / ou des paramètres utilisés. Nous vous recommandons d'utiliser le standard de gravure ISO 9660.

## CHANGEUR CD ÉCOUTER UN CD (NON COMPATIBLE MP3)

1



Insérer un ou plusieurs CD dans le changeur.

Effectuer des pressions successives sur la touche SOURCE et sélectionner CHANGEUR CD.

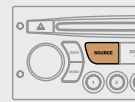

2

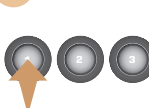

Appuyer sur l'une des touches du clavier numérique pour sélectionner le CD correspondant.

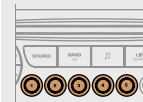

3

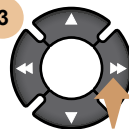

Appuyer sur l'une des touches pour sélectionner un morceau du CD. Maintenir appuyée une des touches pour une avance ou un retour rapide.

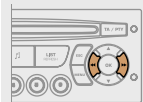

\* suivant niveau de finition.

# 04 KIT MAINS-LIBRES



## JUMELER UN TÉLÉPHONE ÉCRAN C



Pour des raisons de sécurité et parce qu'elles nécessitent une attention soutenue de la part du conducteur, les opérations de jumelage du téléphone mobile Bluetooth au système kit mains-libres du RD4, doivent être réalisées véhicule à l'arrêt et contact mis.

1

Activer la fonction Bluetooth du téléphone.



2

Effectuer une recherche des accessoires Bluetooth présents autour du téléphone.



3

Sélectionner l'accessoire correspondant au nom du véhicule, un affichage superposé de configuration apparaît sur l'écran multifonction.



4

Saisir le code d'authentification du véhicule (=1234)



5



Sélectionner l'onglet OUI sur l'écran à l'aide des touches puis valider avec OK.

OUI

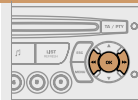

## RECEVOIR UN APPEL

1

Un appel entrant est annoncé par une sonnerie et un affichage superposé sur l'écran multifonction.

2



Sélectionner l'onglet OUI sur l'écran à l'aide des touches.

OUI



3



Appuyer sur le bouton pour valider la sélection.

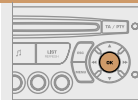

Appuyer sur l'extrémité de la commande sous volant pour accepter l'appel.

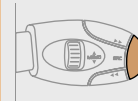

# 05 RACCOURCIS COMMANDES

## COMMANDES SOUS VOLANT

RADIO : sélection station mémorisée inférieure.  
CHANGEUR CD : sélection du CD précédent.  
Sélection élément précédent d'un menu.  
MP3 : sélection du répertoire précédent.

RADIO : recherche automatique fréquence supérieure.  
CD / CHANGEUR CD / MP3 : sélection du morceau suivant.  
Pression continue : lecture rapide avant.  
Sélection élément précédent.

Augmentation du volume.

- Changement de source sonore.  
- Validation d'une sélection.  
- décrocher/Raccrocher le téléphone.  
- Pression de plus de 2 secondes : accès au menu du téléphone.

Silence : fonction par appui simultané sur les touches augmentation et limitation du volume.

Restauration du son par un appui sur une des deux touches du volume.

RADIO : sélection station mémorisée supérieure.  
CHANGEUR CD : sélection du CD suivant.  
Sélection élément suivant d'un menu.  
MP3 : sélection du répertoire suivant.

Diminution du volume.

RADIO : recherche automatique fréquence inférieure.  
CD / CHANGEUR CD / MP3 : sélection du morceau précédent.  
Pression continue : lecture rapide arrière.  
Sélection élément suivant.

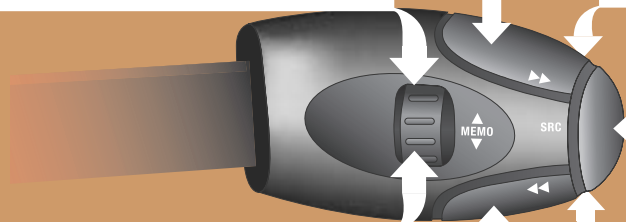

# 06 CONFIGURATION



## RÉGLER DATE ET HEURE ÉCRAN C



1



Appuyer sur la touche MENU.

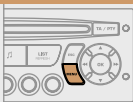

2



Sélectionner avec les flèches la fonction PERSONNALISATION CONFIGURATION.



PERSONNALISATION CONFIGURATION

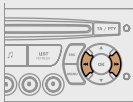

3



Appuyer pour valider la sélection.

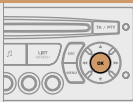

4



Sélectionner avec les flèches la fonction CONFIGURATION AFFICHEUR.

CONFIGURATION AFFICHEUR

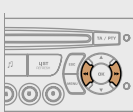

5



Appuyer pour valider la sélection.

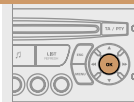

6



Sélectionner avec les flèches la fonction RÉGLAGE DATE ET HEURE.

RÉGLAGE DATE ET HEURE

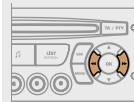

7



Appuyer pour valider la sélection.

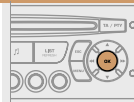

8



Régler les paramètres un par un en validant par la touche OK. Sélectionner ensuite l'onglet OK sur l'écran puis valider.

OK

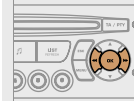

# 07 ARBORESCENCE ÉCRAN monochrome C

C



- 1 FONCTIONS AUDIO
- 2 PRÉFÉRENCES BANDE FM
  - 3 suivi de fréquence (RDS)
    - 4 activer / désactiver
  - 3 mode régional (REG)
    - 4 activer / désactiver
  - 3 affichage radiotext (RDTXT)
    - 4 activer / désactiver
- 2 PRÉFÉRENCES CD AUDIO
  - 3 répétition cd changeur (RPT)
    - 4 activer / désactiver
  - 3 lecture aléatoire plages (RDM)
    - 4 activer / désactiver



- 1 ORDINATEUR DE BORD
- 2 SAISIR DISTANCE JUSQU'À DESTINATION
  - 3 distance : x km
- 2 JOURNAL DES ALERTES
  - 3 diagnostic
- 2 ÉTAT DES FONCTIONS
  - 3 fonctions activées ou désactivées



- 1 FONCTION PRINCIPALE
- 2 CHOIX A
  - 3 Choix A1
  - 3 Choix A2
- 2 CHOIX B...



- 1 PERSONNALISATION - CONFIGURATION
- 2 DÉFINIR LES PARAMÈTRES VÉHICULE\*
- 2 CONFIGURATION AFFICHEUR
  - 3 réglage luminosité-vidéo
    - 4 vidéo normale
    - 4 vidéo inverse
  - 4 réglage luminosité (- +)
  - 3 réglage date et heure
    - 4 réglage jour/mois/année
    - 4 réglage heure/minute
    - 4 choix mode 12h/24h
  - 3 choix des unités
    - 4 l/100 km - mpg - km/l
    - 4 °Celsius / °Fahrenheit
- 2 CHOIX DE LA LANGUE
  - 3 deutsch
  - 3 english
  - 3 espanol
  - 3 français
  - 3 italiano
  - 3 nederlands
  - 3 portugues
  - 3 portugues-brasil



- 1 TÉLÉPHONE
- 2 CONSULTATION DES RÉPERTOIRES
  - 3 répertoire téléphone
    - 4 liste répertoire
  - 3 journal des appels
    - 4 liste appels
  - 3 répertoire services
    - 4 centre contact client
    - 4 appel de dépannage
    - 4 appel d'urgence
- 2 CONFIGURATION
  - 3 suppression d'un jumelage
    - 4 liste jumelages
  - 3 consultation des jumelages
    - 4 liste jumelages
  - 3 choix d'un mobile à connecter
    - 4 liste mobiles
- 2 GESTION D'UNE COMMUNICATION
  - 3 permuter
  - 3 raccrocher l'appel en cours
  - 3 mode secret
    - 4 activer / désactiver

\* Les paramètres varient suivant le véhicule.



# 07 ARBORESCENCE ÉCRAN monochrome A

A



## 1 FONCTION PRINCIPALE

- 2 CHOIX A
- 3 Choix A1
- 3 Choix A2
- 2 CHOIX B...

## 1 RADIO-CD

- 2 SUIVI RDS
- 3 active
- 3 inactive

## 2 MODE REG

- 3 active
- 3 inactive

## 2 INTROSCAN

- 3 active
- 3 inactive

## 2 REPETITION CD

- 3 active
- 3 inactive

## 2 LECT ALEATOIRE

- 3 active
- 3 inactive

## 1 CONFIG VEHIC

### 2 ESS VIT MAR

- 3 actif
- 3 inactif

### 2 PHARE AUTO

- 3 actif
- 3 inactif

### 2 ECLAI ACCOMP

- 3 actif
- 3 inactif

### 2 AIDE PARKING

- 3 actif
- 3 inactif

## 1 OPTIONS

### 2 ABANDONNER/CONSULTER LISTE DEFAUTS

- 3 fcts activées (ou non)
- 3 messages alertes

## 1 REGLAGE AFF

### 2 ANNEE

### 2 MOIS

### 2 JOUR

### 2 HEURE

### 2 MINUTES

### 2 MODE 12 H/24 H

## 1 LANGUES

- 2 FRANCAIS
- 2 ITALIANO
- 2 NEDERLANDS
- 2 PORTUGUES
- 2 PORTUGUES-BRASIL
- 2 DEUTSCH
- 2 ENGLISH
- 2 ESPANOL

## 1 UNITES

- 2 TEMPÉRATURE : °CELSIUS / °FAHRENHEIT
- 2 CONSOMMATIONS CARBURANT : KM/L - L/100 - MPG