

HANDLEIDING

0-2



# meeco

METAAL BOUWDOZEN



# Beste Necobo-bouwer,

Kijk eens om je heen: overal in de wereld heerst drukte en bedrijvigheid. Overal wordt gewerkt: er worden bruggen — spoorwegstations — waterwerken — vliegtuigen — auto's enz. gebouwd.

Heel wat flinke mannen zijn dagelijks bezig om dat alles te regelen en te ordenen. Zij weten hoe al die materialen moeten worden gebruikt, zij passen en meten, bouwen en construeren.

En wat doen wij jongens? — Natuurlijk doen ook wij mee!

Bouwen zij bruggen? — Wij doen het ook!

Fabriceren zij vliegtuigen en auto's? — Wij doen hetzelfde!

Wat knappe ingenieurs en hun mannen in het groot doen, gaan wij met NECOBO in het klein maken.

NECOBO betekent: NEderlandse COnstructie BOuw, d.w.z. dat de dozen waar jullie thans mee spelen en werken in Nederland zijn gemaakt en dat alle onderdelen zijn gefabriceerd van het beste materiaal, zodat je iedereen, die met deze dozen kennis heeft gemaakt, steeds zult horen zeggen:

Ja, NECOBO is beter en mooier!

In dit boekje vind je allerlei voorbeelden van werkstukken, die jullie met NECOBO kunnen maken. De bedoeling is echter, dat je ook zelf leert ontwerpen. Dit is dus: iets maken buiten de voorbeelden om. In het begin is dat natuurlijk niet eenvoudig, maar met enig enthousiasme zal het zeker spoedig lukken.

Jullie begrijpen dat je met meer onderdelen grotere ingewikkelder werkstukken kunt maken, daarom kunnen doos 0, 1, 2, 3, 4 en 5 steeds worden uitgebreid met een aanvullingsdoos.

En nu aan de slag. Veel succes!

Nederlandse-Constructie-BOuw.



## DOOS 0

	Pag.
1. Hijskraan	3
2. Slede	3
3. Kar	3
4. Weegschaal	4
5. Venterskar	4
6. Seinpaal	4
7. Bank	5
8. Perronwagen	5
9. Hijsbok	5
10. Seinsleutel	6
11. Trekkar	6
12. Balans	6
13. Zaagbok	7
14. Stootblok	7
15. Schommel	7
16. Zakkenkar	8
17. Brug	8
18. Tafel met stoel	8
19. Veldgeschut	9
20. Wegwijzer	9
21. Overweg	9
22. Zeilboot	10
23. Theewagen	10
24. Wip	10
25. Duwwagen	11
26. Motorboot	11
27. Autoped	11

## DOOS 1

	Pag.
1. Bewaakte overweg	12
2. Bok	12
3. Vrachtauto	13
4. Draaimolen	13
5. Spoorsignaalbrug	14
6. Weegschaal	14
7. Watermolen	15
8. Rijdende kraan	15
9. Vrachtkar	16
10. Zeilboot	16
11. Schommel	17
12. Elektrische Tram	17
13. Vliegtuig	18
14. Motorraceboot	18
15. Goederenlift	19
16. Boerenwagentje	19
17. Personenauto	20
18. Graanmolen	20
19. Brandweerladder	21
20. Draaimolen	22
21. Vrachtauto	22
22. Motorboot	23
23. Bank	23
24. Kruiwagen	24
25. Trekkar	24
26. Magazijntrap	25
27. Schildersezel	25

## (Vervolg Doos 1)

	Pag.
28. Wip	26
29. Kinderwagen	26
30. Portaalkraan	27
31. Balans	27
32. Stapellift	28
33. Ophaalbrug	28
34. Draaikraan	29
35. Handbrandsput	29
36. Rijnaak	30
37. Sportwagen	30
38. Melkwagen	31
39. Platte auto	31
40. Sleepboot	32
41. Vliegtuig- moederschip	32
42. Watervliegtuig	33
43. Spoorweg- montagekraan	33
44. Duwslede	34
45. Rivierkruiser	34

## DOOS 2

	Pag.
1. Mijn-locomotief	35
2. Zwevend Veer	35
3. Tractor met oplegger	36
4. Pompstation	36
5. Patrouillevaartuig	37
6. Elektrische Tram	37
7. Ophaalbrug	38
8. Voetbrug	38
9. Bovenleiding- Montagewagen	39
10. Jeep	39
11. Vee-Transportauto	40
12. Turkse Schommel	40
13. Jachtvliegtuig	41
14. Auto-Kraanwagen	41
15. Autobus	42
16. Politie-Boot	42
17. Hijskraan	43



## No. 1 Hijskraan

Benodigde onderdelen:	cm	No.
4 strips .....	4	1
2 strips .....	5	2
4 strips .....	6	3
2 strips .....	7½	4
2 hoekbalken .....		22
1 omgez. montagepl. ....		65
2 hoeklagers .....		68
1 as .....	4	74 b
1 snaarschijf .....		85
1 kraanhaak .....		90
1 krukas .....		89
16 schroeven en moeren		
4 veerclips		

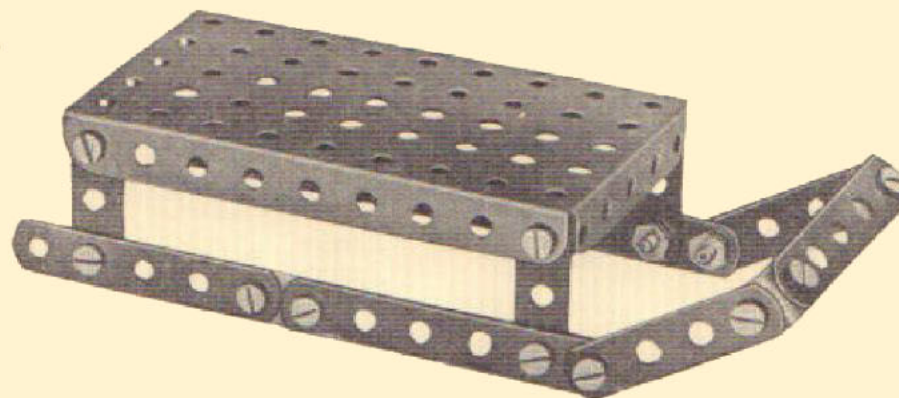
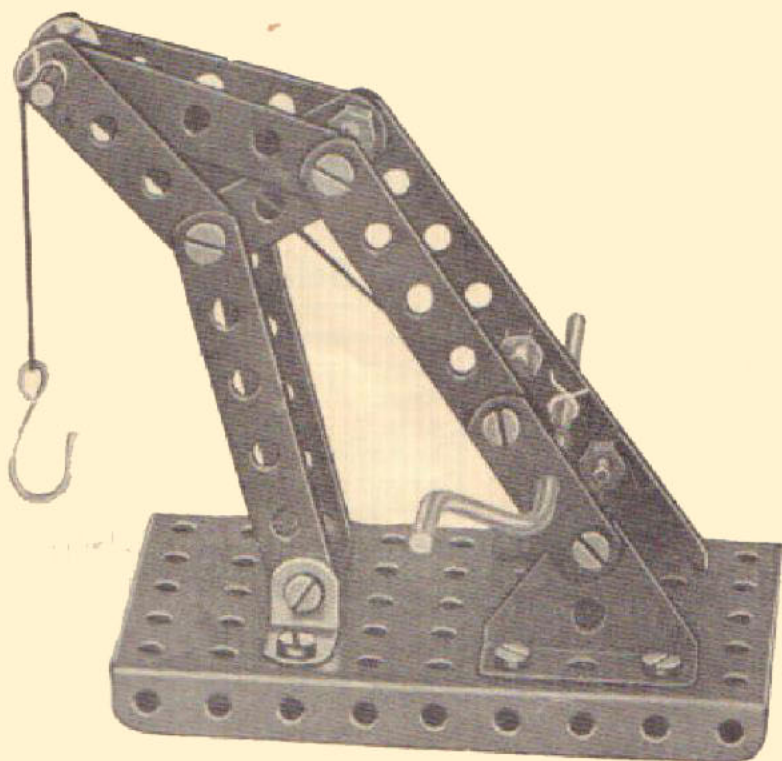

## No. 2 Slede

Benodigde onderdelen:	cm	No.
4 strips .....	4	1
2 strips .....	5	2
3 strips .....	6	3
2 strips .....	7½	4
2 platte balken .....		11
2 hoekbalken .....		22
1 omgez. montagepl. ....		65
18 schroeven en moeren		

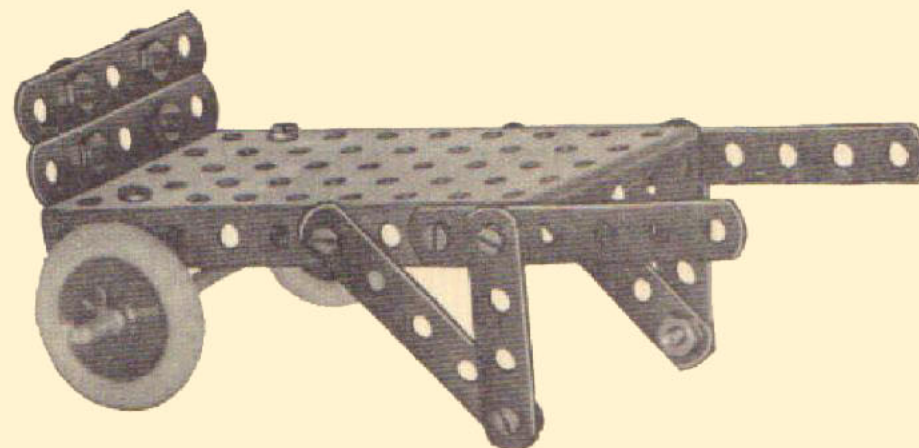

## No. 3 Kar

Benodigde onderdelen:	cm	No.
2 strips .....	4	1
2 strips .....	5	2
4 strips .....	6	3
2 strips .....	7½	4
1 omgez. montagepl. ....		65
1 as .....	10	74 g
2 naafwielen .....		88
2 gummibanden .....		88 b
2 hoeklagers .....		68
16 schroeven en moeren		



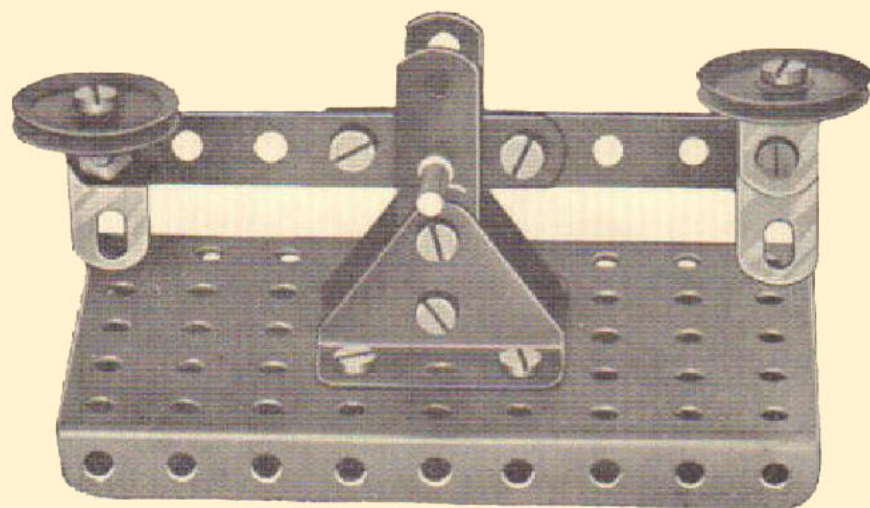

### No. 4 Weegschaal

Benodigde onderdelen:	cm	No.
2 strips .....	4	1
2 strips .....	7½	4
2 platte balken .....		11
2 hoekbalken .....		22
1 omgez. montagepl. ....		65
2 hoeklagers .....		68
2 naafwielen .....		88
1 as .....	4	74b
14 schroeven en moeren		
2 veerclips		

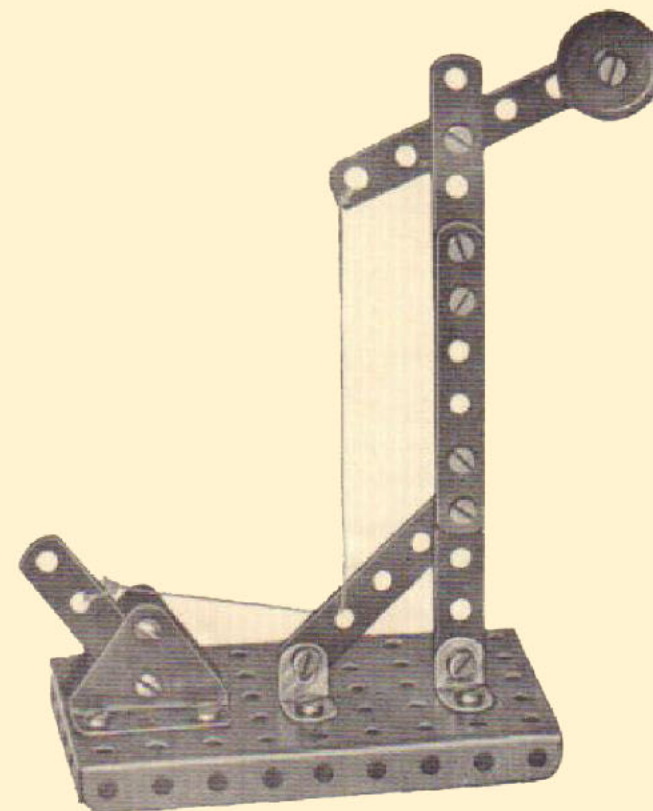

### No. 5 Venterskar

Benodigde onderdelen:	cm	No.
2 strips .....	5	2
2 strips .....	7½	4
1 omgez. montagepl. ....		65
2 hoeklagers .....		68
1 as .....	10	74g
2 naafwielen .....		88
2 gummibanden .....		88b
6 schroeven en moeren		

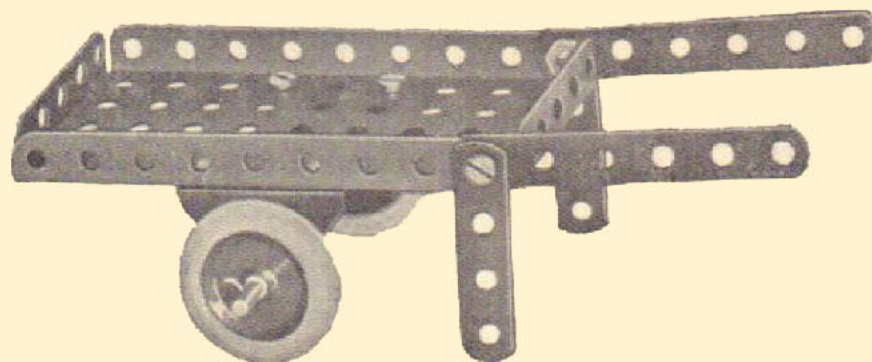

### No. 6 Seinpaal

Benodigde onderdelen:	cm	No.
1 strip .....	5	2
3 strips .....	6	3
2 strips .....	7½	4
2 hoekbalken .....		22
1 omgez. montagepl. ....		65
2 hoeklagers .....		68
1 naafwiel .....		88
16 schroeven en moeren		



## No. 7 Bank

Benodigde onderdelen:	cm	No.
4 strips .....	4	1
2 strips .....	5	2
4 strips .....	6	3
2 strips .....	7½	4
1 omgez. montagepl. ....		65
10 schroeven en moeren		



Te maken met NECOBO-doos No. 0.

## No. 8 Perronwagen

Benodigde onderdelen:	cm	No.
4 strips .....	6	3
2 platte balken .....	11	
2 hoekbalken .....	22	
1 omgez. montagepl. ....	65	
1 as .....	4	74b
1 as .....	10	74g
1 snaarschijf .....	85	
2 naafwielen .....	88	
2 gummibanden .....	88b	
8 schroeven en moeren		

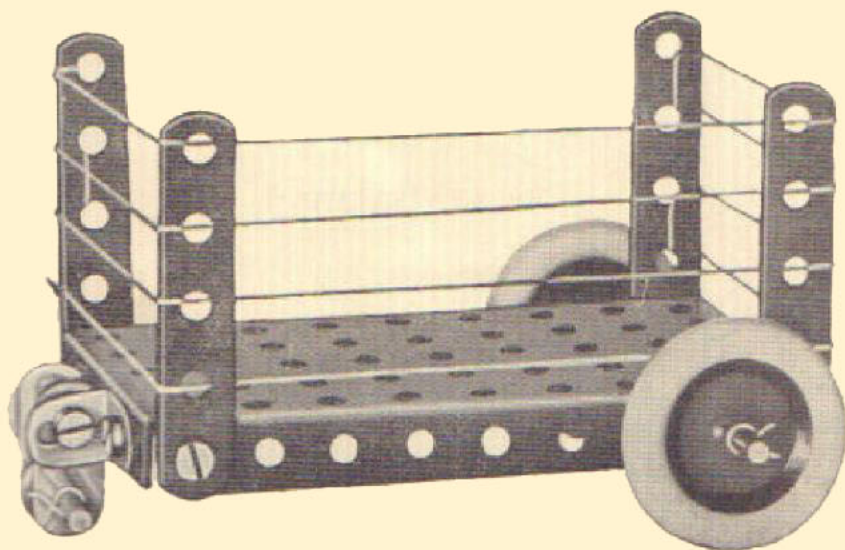

## No. 9

### Hijsbok

Benodigde onderdelen:	cm	No.	Benodigde onderdelen:	cm	No.
1 strip .....	4	1	1 as .....	4	74b
4 strips .....	6	3	1 as .....	10	74g
4 strips .....	7½	4	1 krukas .....		89
2 hoekbalken .....	22		1 kraanhaak .....		90
1 U-strip .....	33		1 snaarschijf .....		85
1 omgez. montagepl. ....	65		14 schroeven en moeren		
2 hoeklaggers .....	68		4 veerclips		

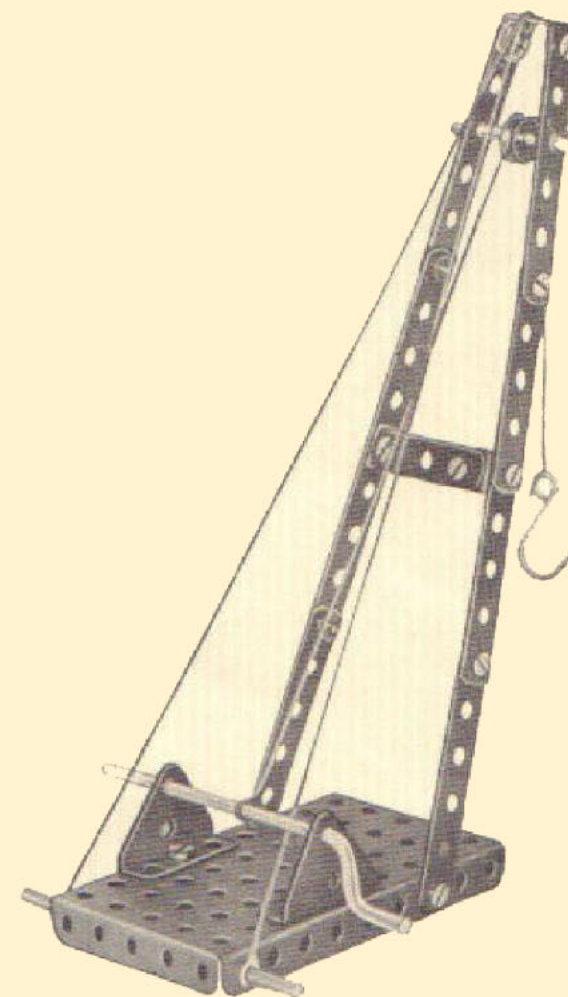



## No. 10 Seinsleutel

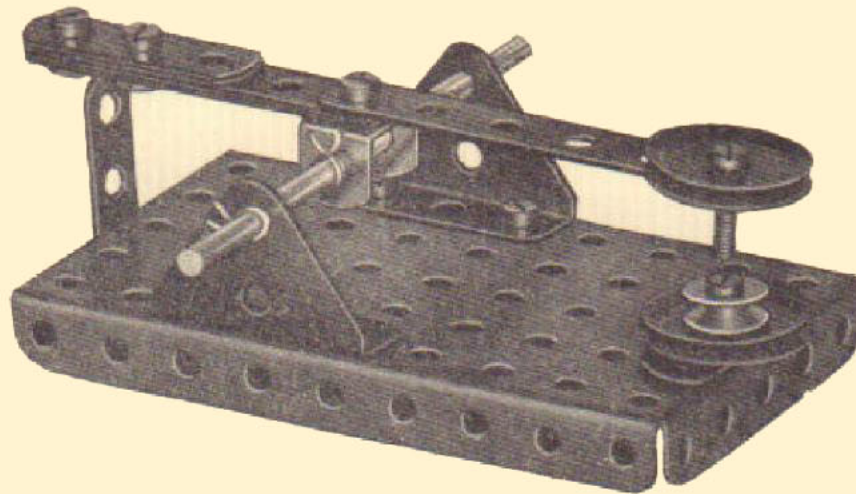

Benodigde onderdelen:	cm	No.
4 strips .....	4	1
2 strips .....	6	3
1 strip .....	7½	4
1 U-strip .....		33
1 omgez. montagepl. ...		65
2 hoeklagers .....		68
2 naafwielen .....		88
1 snaarschijf .....		85
1 as .....	10	74 g
10 schroeven en moeren		
4 veerclips		

Te maken met NECOBO-doos No. 0.

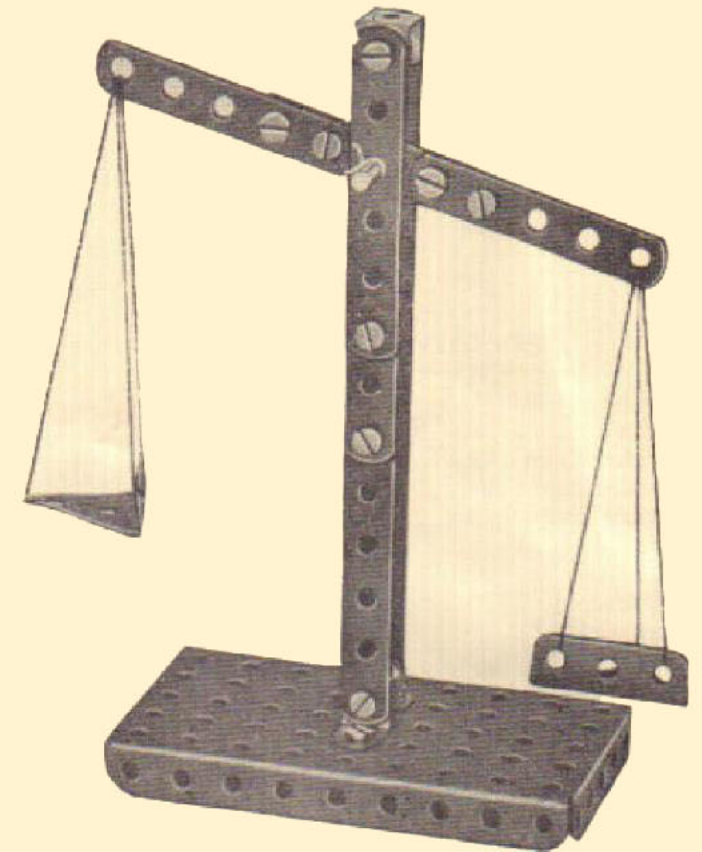

## No. 11 Trekkar

Benodigde onderdelen:	cm	No.
4 strips .....	4	1
2 strips .....	5	2
3 strips .....	6	3
2 strips .....	7½	4
2 platte balken .....		11
2 hoekbalken .....		22
1 omgez. montagepl. ...		65
2 hoeklagers .....		68
2 naafwielen .....		88
2 gummibanden .....		88 b
1 as .....	10	74 g
18 schroeven en moeren		

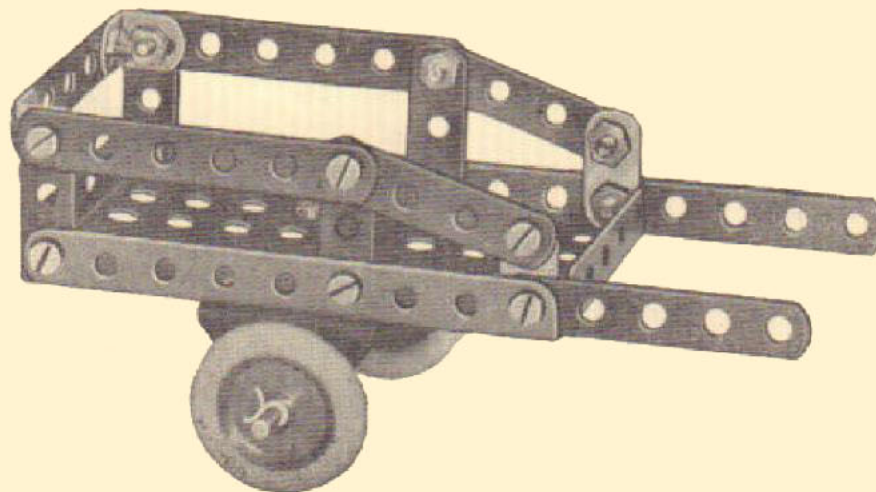

## No. 12 Balans

Benodigde onderdelen:	cm	No.
2 strips .....	4	1
3 strips .....	6	3
4 strips .....	7½	4
2 hoekbalken .....		22
1 U-strip .....		33
1 omgez. montagepl. ....		65
2 hoeklagers .....		68
1 as .....	4	74 b
14 schroeven en moeren		
2 veerclips		



Te maken met NECOBO-does No. 0.

### No. 13 Zaagbok

Benodigde onderdelen:	cm	No.
4 strips .....	4	1
2 strips .....	5	2
4 strips .....	6	3
2 strips .....	7½	4
2 hoekbalken .....		22
1 omgez. montagepl. ....		65
15 schroeven en moeren		

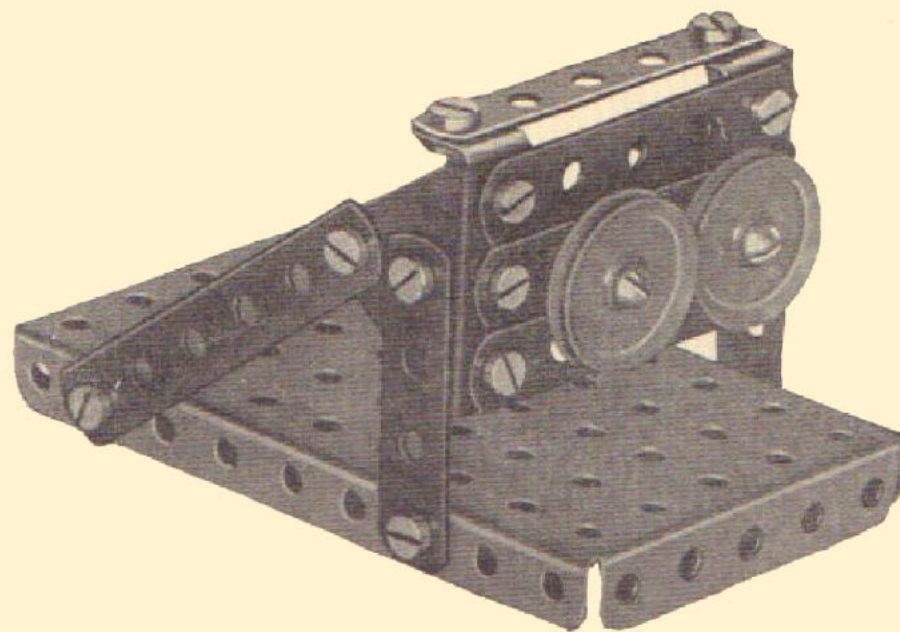
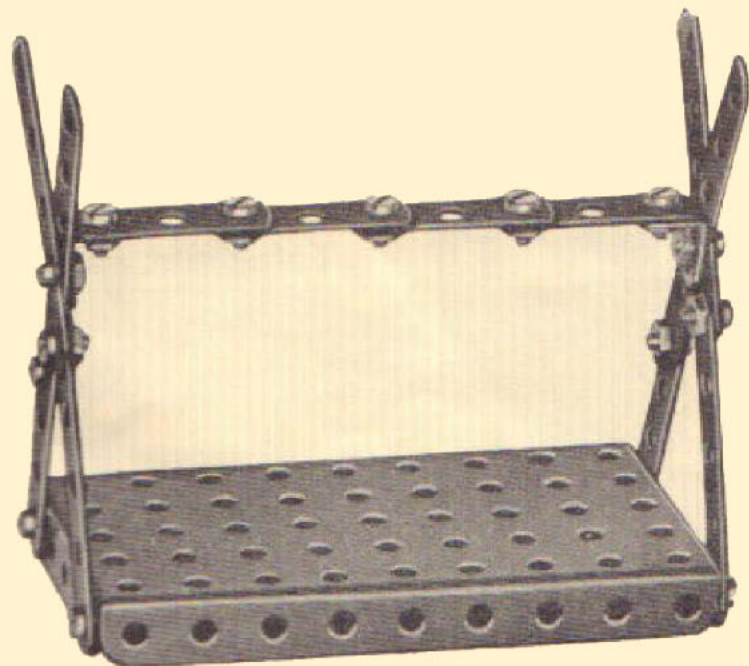

### No. 14 Stootblok

Benodigde onderdelen:	cm	No.
2 strips .....	5	2
4 strips .....	6	3
2 strips .....	7½	4
2 hoekbalken .....		11
1 omgez. montagepl. ....		65
2 hoeklagers .....		68
2 naafwielen .....		88
18 schroeven en moeren		

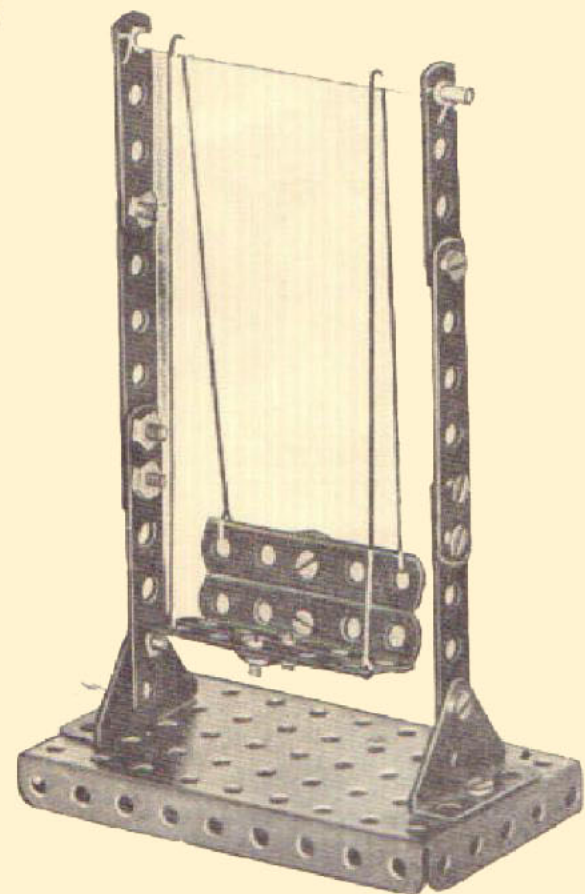

### No. 15 Schommel

Benodigde onderdelen:	cm	No.
2 strips .....	5	2
4 strips .....	6	3
4 strips .....	7½	4
1 hoekbalk .....		22
2 platte balken .....		11
1 omgez. montagepl. ....		65
2 hoeklagers .....		68
1 as .....	10	74 g
14 schroeven en moeren		
2 veerclips		



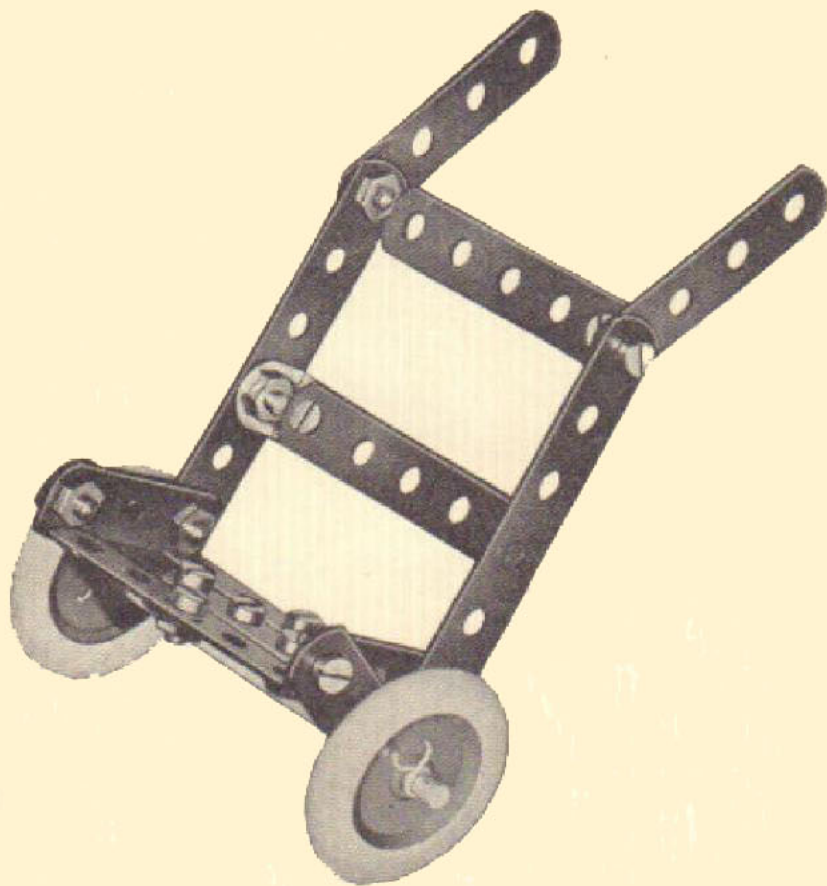

### No. 16 Zakkenkar

Benodigde onderdelen:	cm	No.
4 strips .....	4	1
2 strips .....	5	2
4 strips .....	6	3
2 strips .....	7½	4
2 hoekbalken .....		22
2 hoeklagers .....		68
1 as .....	10	74g
2 naafwielen .....		88
2 gummibanden .....		88b
14 schroeven en moeren		



### No. 17 Brug

Benodigde onderdelen:	cm	No.
4 strips .....	4	1
2 strips .....	5	2
4 strips .....	6	3
2 strips .....	7½	4
2 hoekbalken .....		11
1 omgez. montagepl. ....		65
2 hoeklagers .....		68
18 schroeven en moeren		

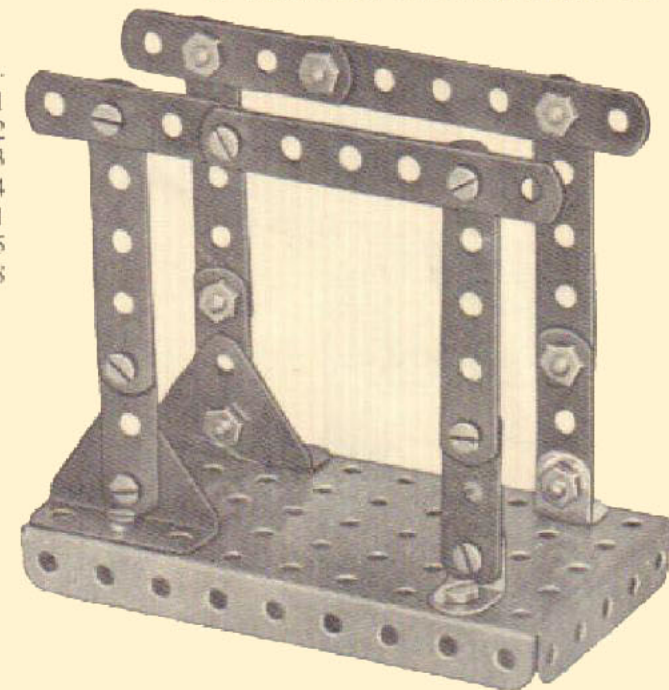

Te maken met NECOBO-doos No. 0

### No. 18

### Tafel met stoel

Benodigde onderdelen:	cm	No.
3 strips .....	4	1
1 strip .....	5	2
4 strips .....	6	3
2 strips .....	7½	4
2 hoekbalken .....		22
1 omgez. montagepl. ....		65
2 hoeklagers .....		68
14 schroeven en moeren		

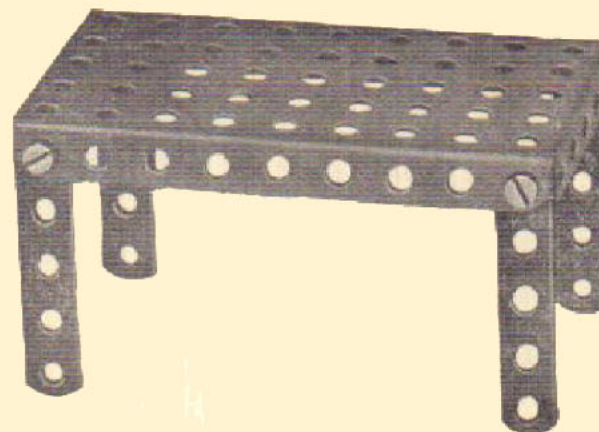



### No. 19 Veldgeschut

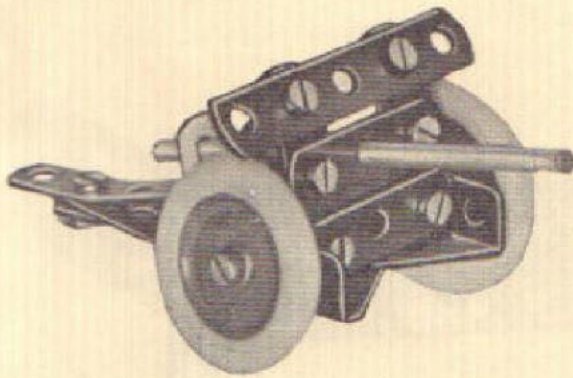

Benodigde onderdelen:	cm	No.
4 strips .....	4	1
3 strips .....	6	3
2 strips .....	7½	4
2 hoekbalken .....		22
1 U-strip .....		33
2 hoeklagers .....		68
1 as .....	10	74g
2 naafwielen .....		88
2 gummibanden .....		88b
15 schroeven en moeren		
2 veerclips		

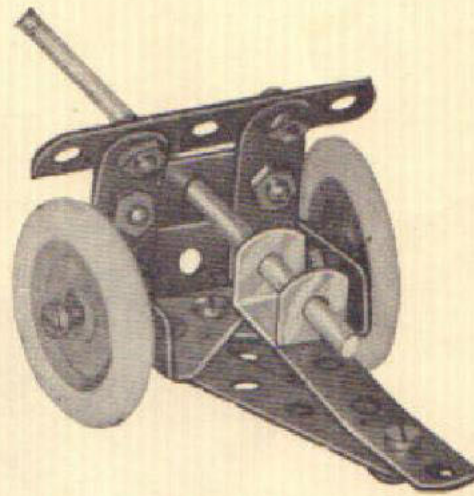

### No. 20 Wegwijzer

Benodigde onderdelen:	cm	No.
4 strips .....	4	1
2 strips .....	5	2
3 strips .....	6	3
4 strips .....	7½	4
1 hoekbalk .....		22
1 U-strip .....		33
1 omgez. montagepl. ....		65
2 hoeklagers .....		68
17 schroeven en moeren		

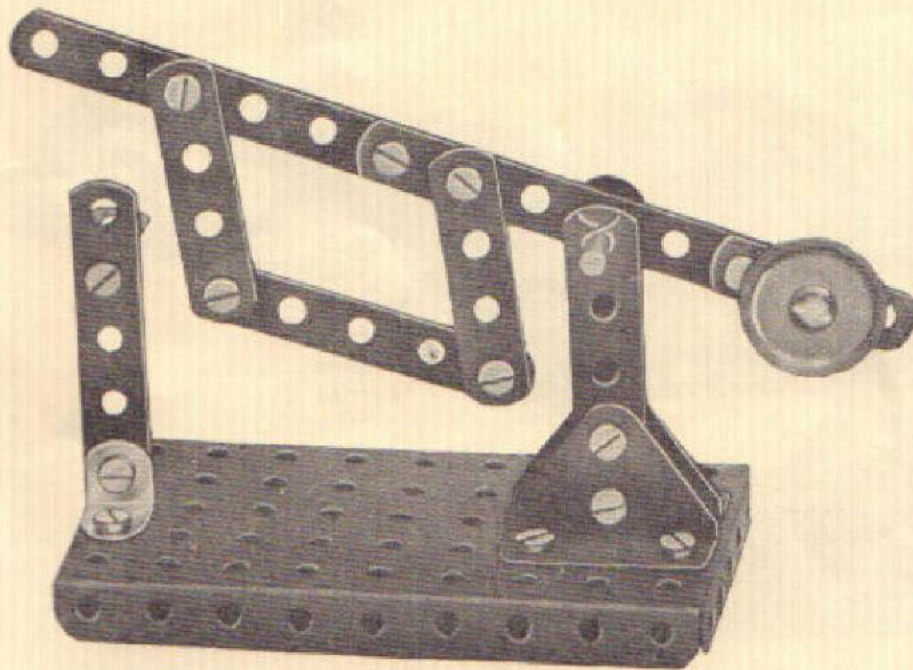

### No. 21 Overweg

Benodigde onderdelen:	cm	No.
3 strips .....	4	1
2 strips .....	5	2
4 strips .....	6	3
2 strips .....	7½	4
2 hoekbalken .....		22
1 omgez. montagepl. ....		65
2 hoeklagers .....		68
1 as .....	4	74b
1 naafwiel .....		88
18 schroeven en moeren		
2 veerclips		

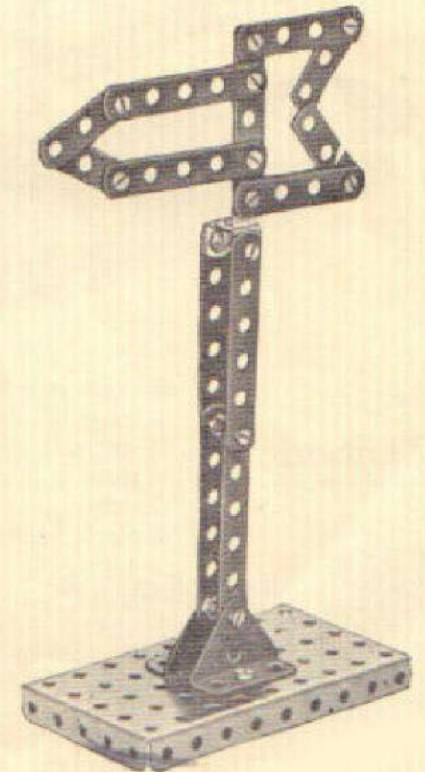



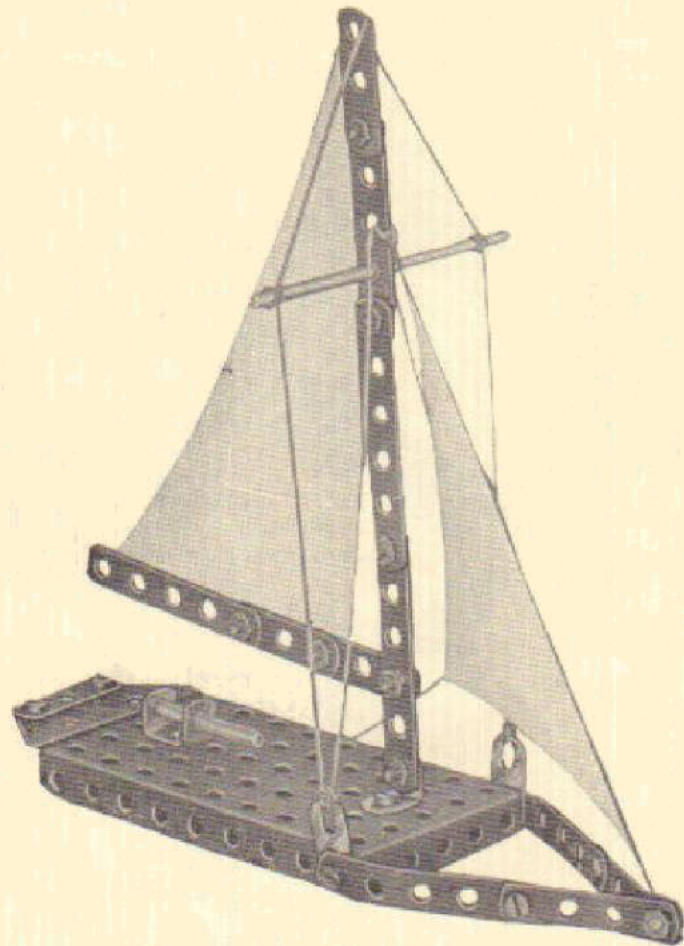

No. 22  
Zeilboot

Benodigde onderdelen:	cm	No.
4 strips .....	4	1
2 strips .....	5	2
4 strips .....	6	3
2 strips .....	7½	4
2 platte balken.....		11
1 hoekbalk .....		22
1 U-strip.....		33
1 omgez. montagepl....		65
2 hoeklagers.....		68
1 as .....	4	74b
1 as .....	10	74g
18 schroeven en moeren		
4 veerclips		

No. 23 Theewagen

Benodigde onderdelen:	cm	No.
2 strips .....	5	2
3 strips .....	6	3
2 strips .....	7½	4
2 hoekbalken .....		22
1 as .....	10	74g
2 naafwielen .....		88
2 gummibanden.....		88b
8 schroeven en moeren		

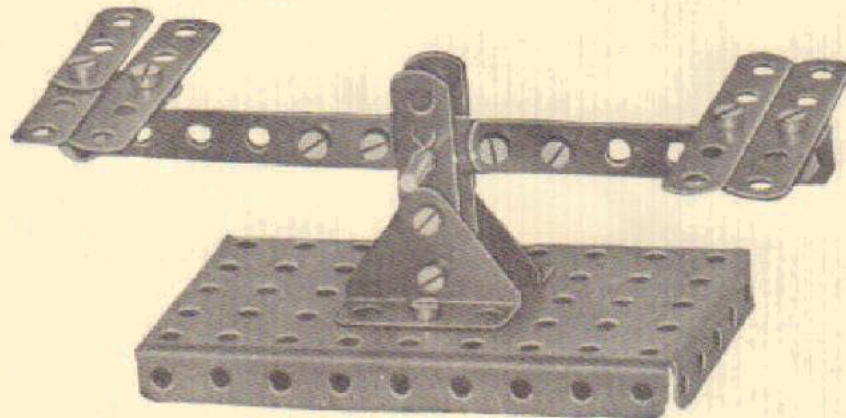
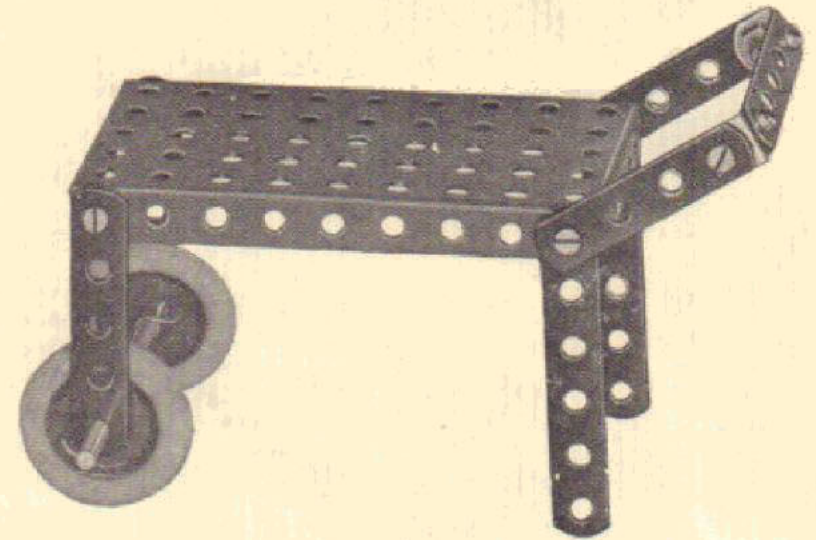

No. 24 Wip

Benodigde onderdelen:	cm	No.
2 strips .....	4	1
2 strips .....	5	2
4 strips .....	6	3
2 strips .....	7½	4
2 platte balken.....		11
2 hoekbalken .....		22
1 omgez. montagepl....		65
2 hoeklagers .....		68
1 as .....	4	74b
16 schroeven en moeren		
2 veerclips		



## No. 25 Duwwagen

Benodigde onderdelen:	cm	No.
4 strips .....	4	1
2 strips .....	5	2
4 strips .....	6	3
2 strips .....	7½	4
2 platte balken.....		11
2 hoekbalken .....		22
2 hoeklagers.....		68
1 as .....	10	74 g
2 naafwielen.....		88
2 gummibanden.....		88 b
18 schroeven en moeren		

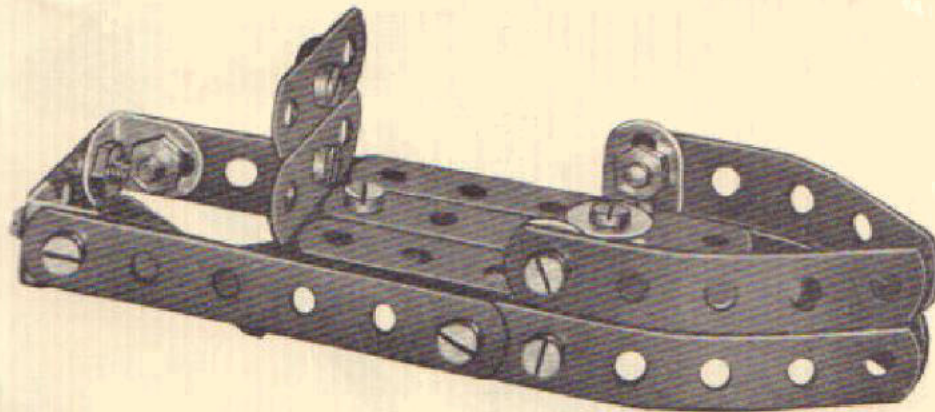
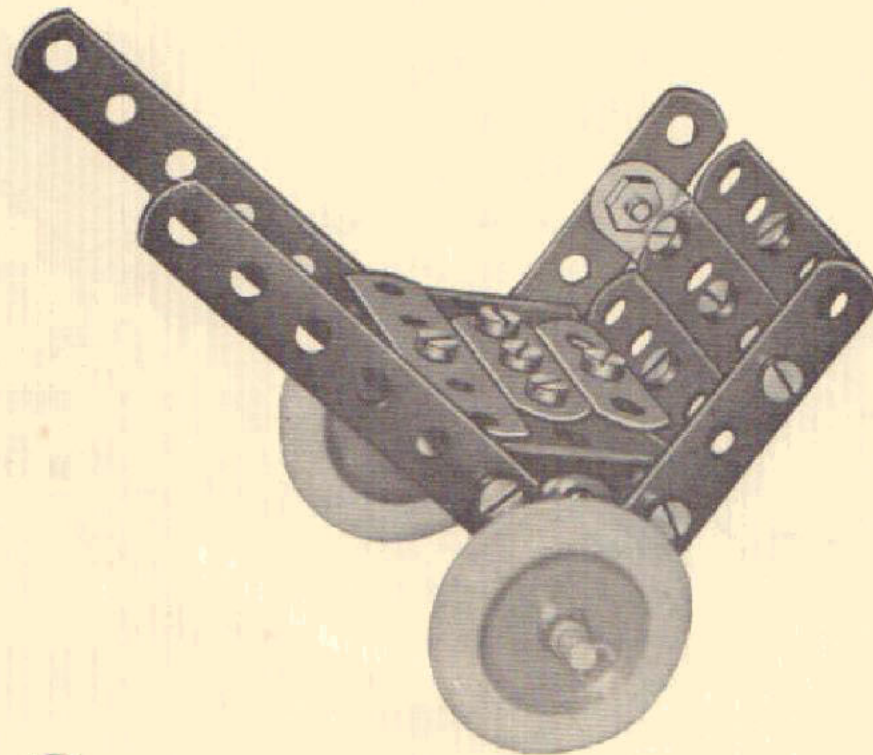

## No. 26 Motorboot

Benodigde onderdelen:	cm	No.	Benodigde onderdelen:	cm	No.
3 strips .....	4	1	1 U-strip.....		33
2 strips .....	5	2	1 snaarschijf .....		85
4 strips .....	6	3	2 hoeklagers.....		68
4 strips .....	7½	4	18 schroeven en moeren		
2 platte balken.....		11			
2 hoekbalken .....		22			

## No. 27 Autoped

Benodigde onderdelen:	cm	No.
4 strips .....	4	1
1 strip .....	5	2
3 strips .....	6	3
4 strips .....	7½	4
2 platte balken.....		11
2 hoekbalken .....		22
1 U-strip.....		33
2 hoeklagers .....		68
2 naafwielen .....		88
2 gummibanden.....		88 b
18 schroeven en moeren		
4 ringen .....		92E

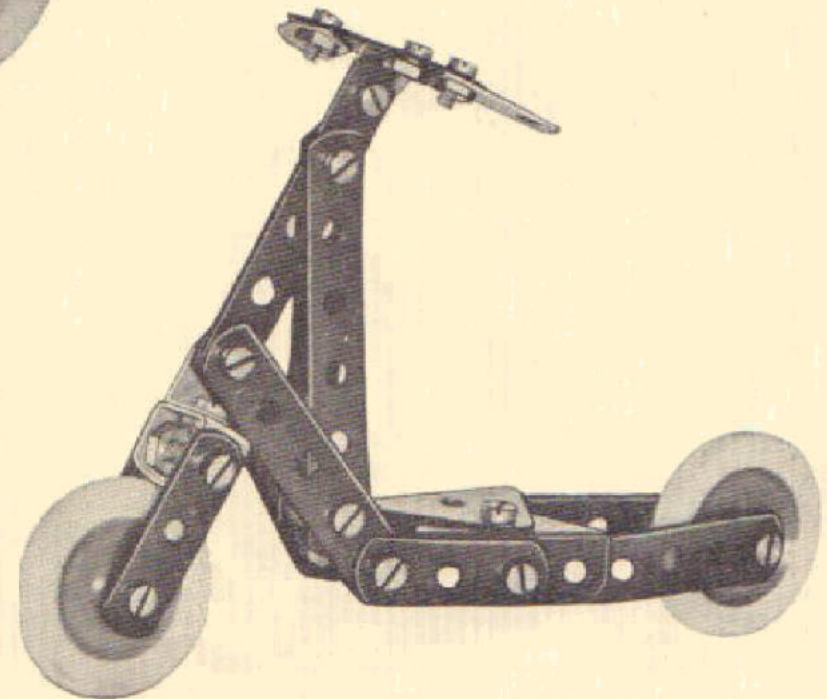



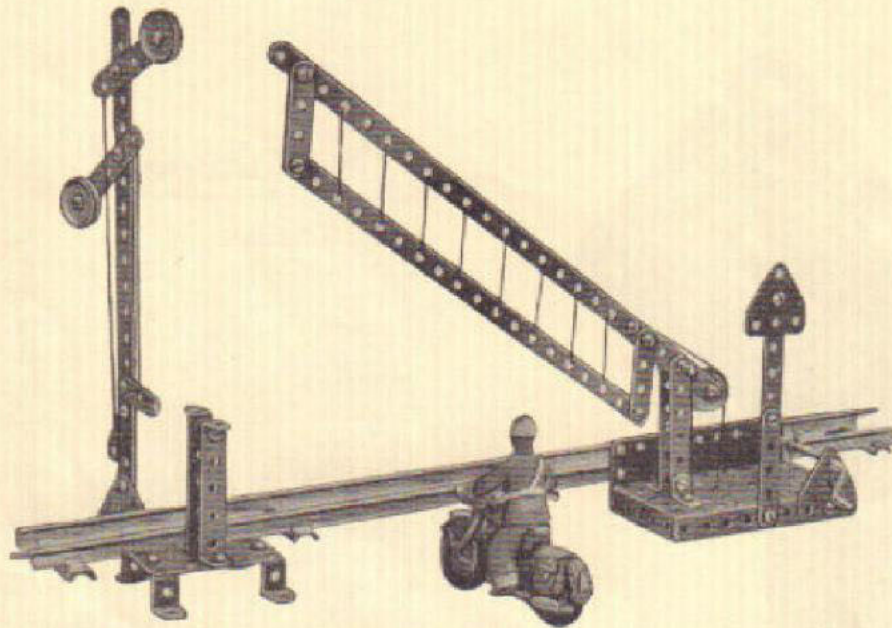

No. 1  
**Bewaakte**  
**Overweg**

Benodigde onderdelen:		cm	No.
2 strips	.....	4	1
2 strips	.....	5	2
3 strips	.....	6	3
4 strips	.....	7½	4
3 strips	.....	24	9
1 U-strip	.....	1½	33
2 U-strips	.....	6	35
2 hoekbalken	.....	1½	22
1 omgezette montage-plaat	..... 6 × 11½		65
2 plat-lagers	.....		67
2 hoek-lagers	.....		68
1 bekledingsplaat	..... 4 × 6		43
1 bekledingsplaat	..... 6 × 11½		45
2 brugstukken	.....		72
3 naafwielen	.....	2½	88
1 as	.....	4	74b
1 krukas	.....		89
4 veerclips	29 schroeven en moeren		

Het voetstuk van de slagboom wordt gevormd door de omgezette montageplaat. De krukas loopt in een platlager en een bekledingsplaat. Het voetstuk van de seinpaa! bestaat uit 2 hoeklagers. De steun van de slagboom bestaat uit 3 U-strips (2 No. 35 en aan de bovenzijde verbonden door No. 33).

No. 2 **Bok**

Benodigde onderdelen:		cm	No.	Benodigde onderdelen:		cm	No.
2 strips	.....	5	2	1 omgezette montage-plaat	.....		65
1 strip	.....	6	3	2 platlagers	.....		67
2 strips	.....	7½	4	2 hoeklagers	.....		68
4 strips	.....	24	9	1 naafwiel	..... 2½		88
1 U-strip	.....	6	35	1 krukas	.....		89
3 hoekbalken	.....	1½	22	1 kraanhaak	.....		90
1 U-strip	.....	1½	33	1 as	..... 4		74B
2 U-strips	.....	6	35	4 veerclips			
2 bekledingsplaten	..... 4 × 6		43	23 schroeven en moeren			
2 bekledingsplaten	..... 4 × 11½		45				

Als grondstuk dient de omgezette montage-plaat, waarop bevestigd 2 hoeklagers met twee 24 cm strips, welke boven onderling verbonden worden door een U-strip (No. 33). De windwerkkast wordt gevormd door de bekledingsplaten No. 45 aan de zijkanten en No. 43 aan de bovenzijde en voorkant. Twee U-strips No. 35 en twee hoekbalken No. 22, geven het geheel verband.

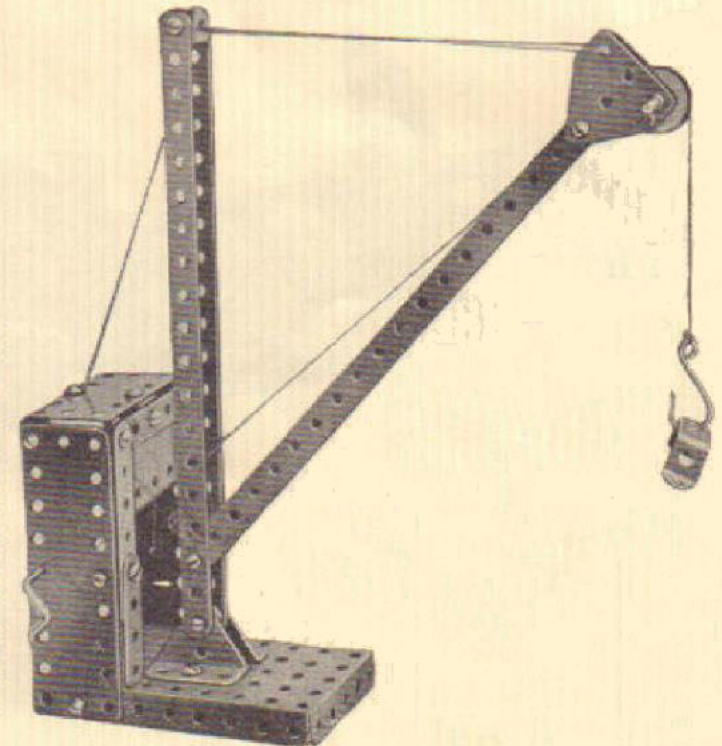



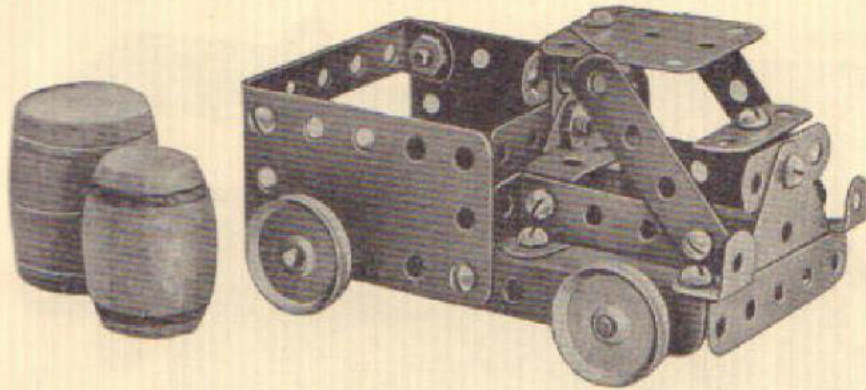

No. 3

Vrachtauto

Benodigde onderdelen:	cm	No.
3 strips.....	4	1
4 strips.....	5	2
2 strips.....	6	3
1 platte balk.....		11
1 U-strip.....	6	35
4 hoekbalken.....		22
2 bekleedingsplaten.....	4 x 6	43
2 platlagers.....		67
2 hoeklagers.....		68
1 brugstuk.....		72
1 omgezette montage-plaat.....	6 x 11½	65
2 assen.....	10	74 g
4 naafwielen.....	2½	88
4 rubberbanden.....		88 b
4 veerclips		
22 schroeven en moeren		

De laadbak wordt gevormd door 2 platen No. 43, 1 U strip No. 35 aan de achterkant en 2 strips No. 3, gemonteerd op een hoeklager No. 68 en verlengd met platte balk No. 11 en strip No. 1 aan de voorzijde.

De zitting is een brugstuk No. 72 en het cabine dak bestaat uit 2 platlagers, gemonteerd met een hoekbalk No. 22 aan de platte balk No. 11.

No. 4 Draaimolen

Benodigde onderdelen:	cm	No.	Benodigde onderdelen:	cm	No.
4 strips.....	4	1	2 brugstukken.....		72
4 strips.....	24	9	1 schijf.....	3,8	80
4 hoekbalken.....	1½	22	3 naafwielen.....	2½	88
1 U-strip.....	1½	33	1 omgezette montageplaat.....	6 x 11½	65
2 U-strips.....	6	35	1 krukas.....		89
2 bekleedingsplaten.....	4 x 6	43	1 as.....	10	74 g
2 bekleedingsplaten.....	4 x 11½	45	3 veerclips		
2 platlagers.....		67	25 schroeven en moeren		
2 hoeklagers.....		68			

Op de omgezette montageplaat worden 2 strips van 24 cm vastgezet met 2 hoeklagers en boven onderling verbonden met een U-strip No. 33. De armen van het kruis 2 strips 24 cm worden geschroefd aan de schijf No. 80.

De as gaat boven door U-strip No. 33 en onder door een hoekbalk No. 22, bevestigd aan één der 2 strips No. 9. Twee schuitjes worden gevormd door een platlager No. 67 en twee door een bekleedingsplaat No. 43 met een U-strip No. 33, hoekbalk No. 22 en 2 strips No. 1 als zijwand. Twee brugstukken met krukas aan de grondplaat stellen het orgel voor.

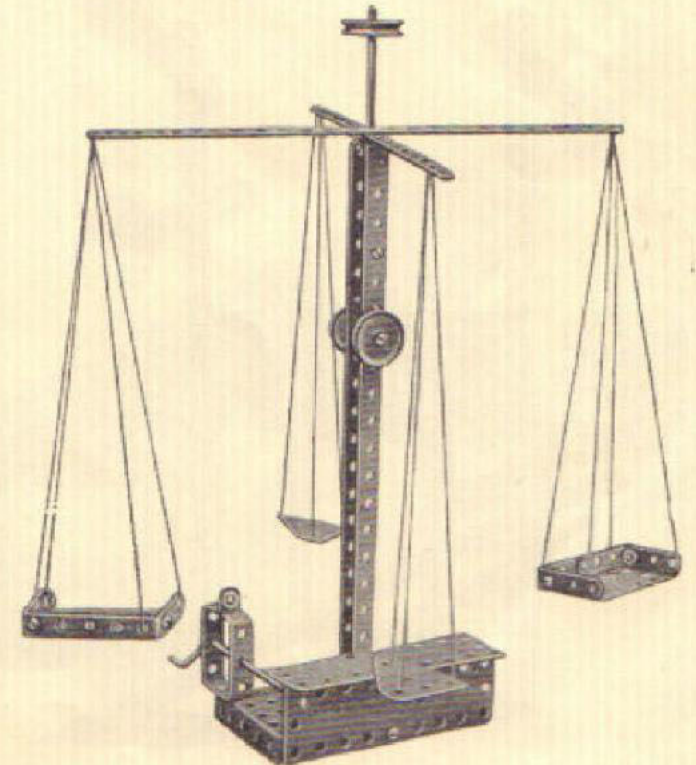



Te maken met NECOBO-doos No. 1 (of doos 0 + 0a)

No. 5

## Spoor- Signaalbrug

Benodigde onderdelen:		cm	No
2 strips	.....	4	1
3 strips	.....	5	2
3 strips	.....	6	3
3 strips	.....	7½	4
2 strips	.....	24	9
4 hoekbalken	.....	1½	22
2 bekledingsplaten	.....	4 × 6	43
2 bekledingsplaten	.....	4 × 11½	45
2 U-strips	.....	6	35
1 brugstuk	.....		72
1 omgez. montagepl.	.....	6 × 11½	65
1 schijf	.....		3,8 80
2 naafwielen	.....	2½	88
22 schroeven en moeren			

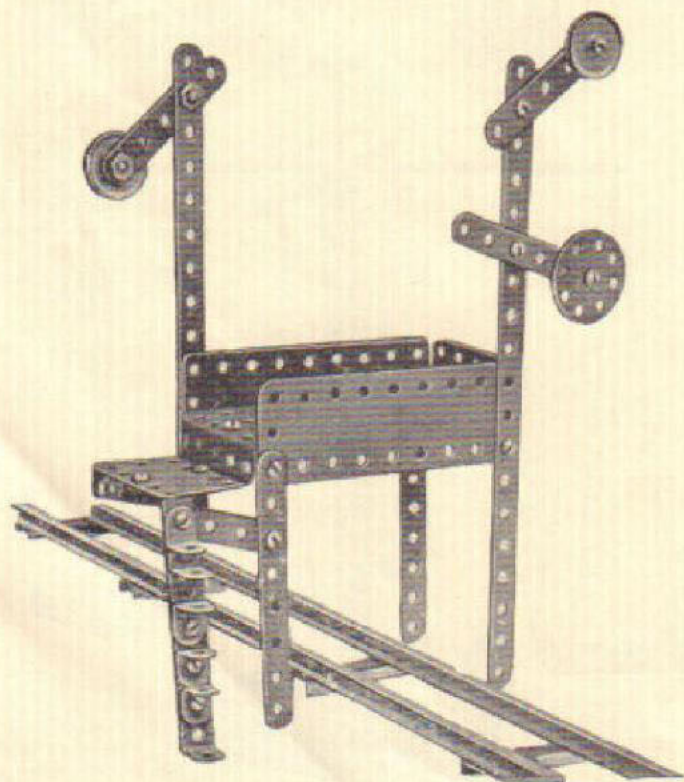

Het platform wordt gevormd door de omgezette montageplaat. De leuningen bestaan resp. uit 2 platen No. 45 en 1 plaat No. 43. Het opstapje is een plaat No. 43 met aan de voorkant een U-strip No. 35 en aan de omgez. montageplaat No. 65 gemonteerd door middel van brugstuk No. 72. De trap (U-strip No. 35) is verlengd met strip No. 2, terwijl 4 van de 5 treden worden gevormd door hoekbalken No. 22.

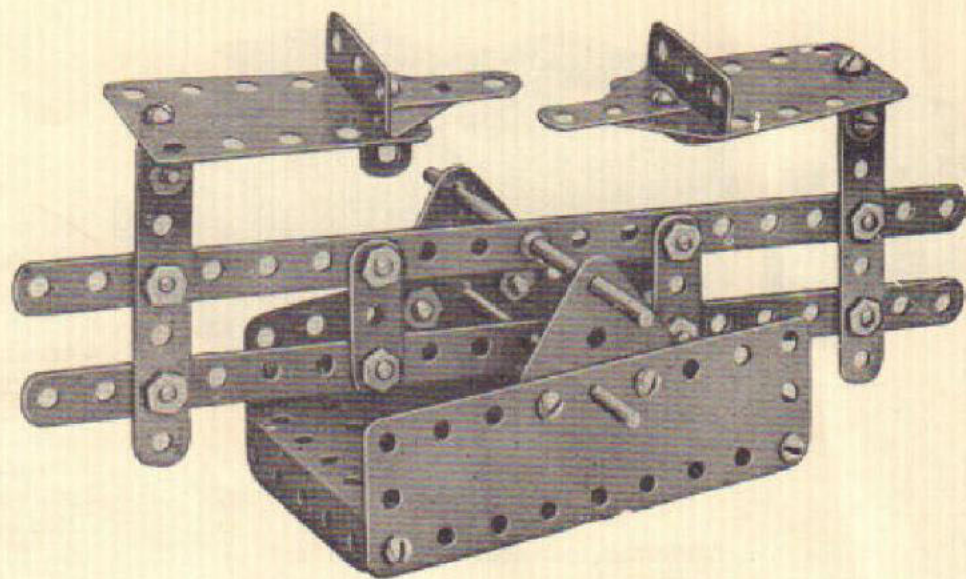

## No. 6 Weegschaal

Benodigde onderdelen:		cm	No
4 strips	.....	4	1
2 strips	.....	7½	4
2 strips	.....	24	9
5 hoekbalken	.....		22
2 bekledingsplaten	.....	4 × 6	43
2 bekledingsplaten	.....	4 × 11½	45
1 omgez. montagepl.	.....	6 × 11½	65
2 platlagers	.....		67
2 hoeklagers	.....		68
2 assen	.....	10	74 g
4 veerclips	.....		
22 schroeven en moeren			

Het onderstuk bestaat uit de omgezette montageplaat met platen No. 45 en 2 platlagers. De schalen worden gevormd door een plaat No. 43, een hoeklager en een strip No. 1. Ze worden bevestigd door middel van een hoekbalk No. 22 aan de verticale strips No. 4. Om het kantelen en verschuiven van de balansbalken tegen te gaan dienen de balken met veerclips aan de assen te worden bevestigd.



## No. 7 Watermolen

Benodigde onderdelen:	cm	No
1 strip .....	6	3
4 strips .....	7½	4
4 strips .....	24	9
4 hoekbalken .....	1½	22
2 U-strips .....	6	35
1 U-strip .....	1½	33
2 bekledingsplaten .....	4 × 6	43
2 bekledingsplaten .....	4 × 11½	45
2 platlagers .....		67
2 hoeklagers .....		68
1 omgez. montageplaat .....	6 × 11½	65
1 schijf .....	3,8	80
1 as .....	4	74B
1 as .....	10	74g
4 naafwielen .....	2½	88
4 veerclips		
23 schroeven en moeren		

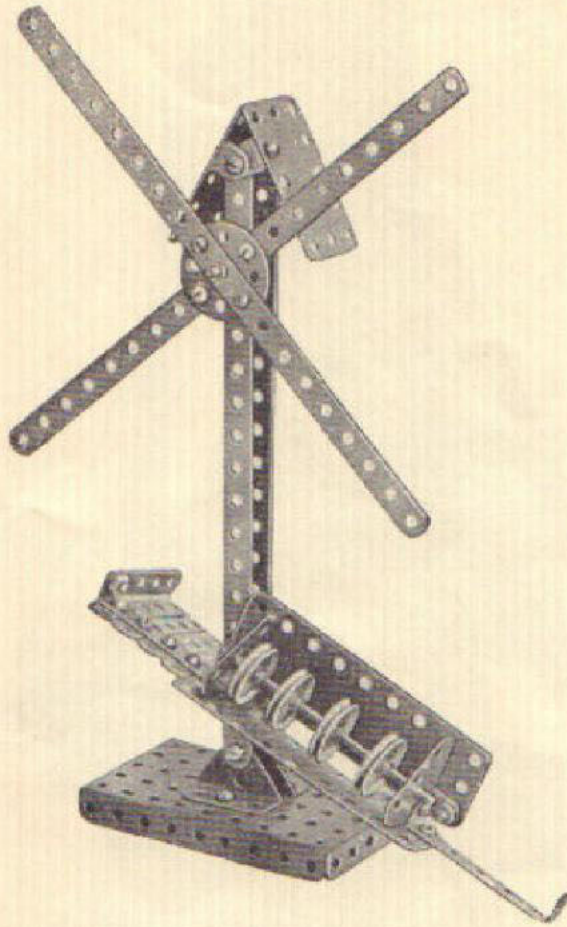

De vijzel (water-transportschroef) wordt gevormd door een as met 4 naafwielen, gelagerd in 2 platlagers No. 67 welke door middel van hoekbalken No. 22 aan 2 bekledingsplaten No. 45 bevestigd is. Het dak bestaat uit 2 bekledingsplaten No. 43, verbonden door middel van 2 hoekbalken No. 22 aan een staande strip No. 9.

De zijkanten van het Kraanhuis zijn 2 bekledingsplaten No. 43, terwijl het dak bestaat uit 2 bekledingsplaten No. 45, welke 1 gat over elkaar liggen en door middel van twee U-strips No. 35, bevestigd zijn aan de bekl. platen No. 43 en de strips No. 3. Het uiteinde van de kraanbalken wordt onderling verbonden door U-strip No. 33. Ter voorkoming van vooroverkiepen verzwaaart men de achterkant van het kraanhuis (z.g. Ballastkist) met de resterende strips enz. Twee platlagers vormen het hijsblok.

## No. 8 Rijdende Kraan

Benodigde onderdelen:	cm	No.
2 strips .....	5	2
4 strips .....	6	3
2 strips .....	7½	4
4 strips .....	24	9
2 hoekbalken .....	1½	22
2 U-strips .....	6	35
1 U-strip .....	1½	33
1 omgezette montageplaat .....	6 × 11½	65
2 bekledingsplaten .....	4 × 6	43
2 bekledingsplaten .....	4 × 11½	45
2 platlagers .....		67
4 naafwielen .....	2½	88
2 assen .....	10	74g
1 krukas .....		89
1 kraanhaak .....		90
4 veerclips		
28 schroeven en moeren		

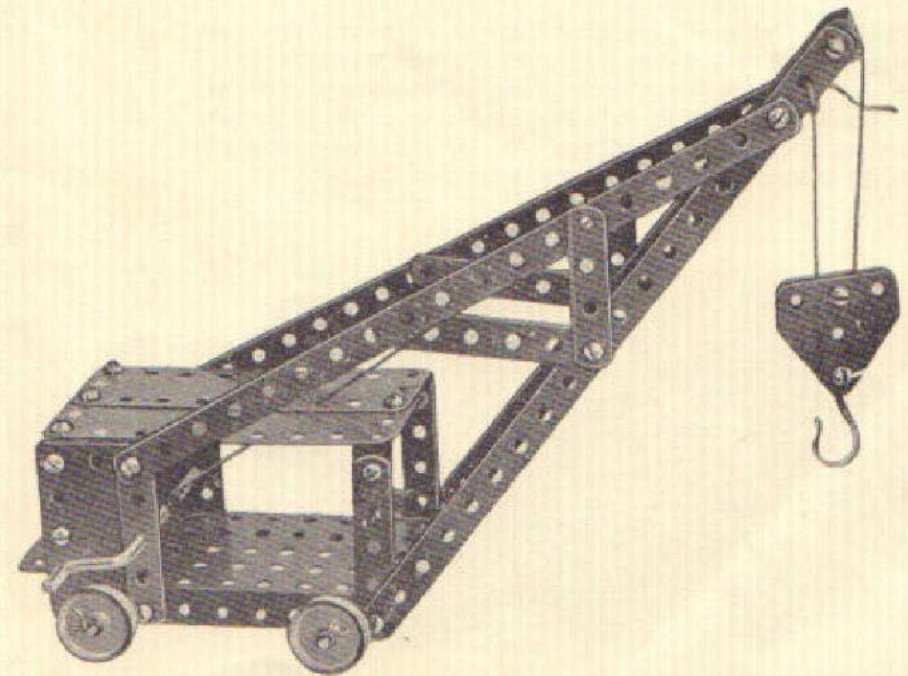



## No. 9 Vrachtkar

Benodigde onderdelen:	cm	No.
2 strips .....	24	9
4 hoekbalken .....	1½	22
2 U-strips .....	6	35
2 bekledingsplaten .....	4 × 6	43
2 bekledingsplaten .....	4 × 11½	45
1 omgez. montagepl. ....	6 × 11½	65
2 platlagers .....		67
1 as .....	10	74
2 naafwielen .....	2½	88
2 veerclips		
16 schroeven en moeren		

Het onderstel wordt gevormd door de omgezette montageplaat No. 65 en 2 platlagers No. 67. De laadbak bestaat uit 2 bekledingsplaten No. 45 achter aan de bovenkant onderling verbonden door een U strip No. 35. De zitting en rugleuning bestaan uit 2 bekledingsplaten No. 43, onderling verbonden en gemonteerd met 2 × 2 hoekbalken No. 22.

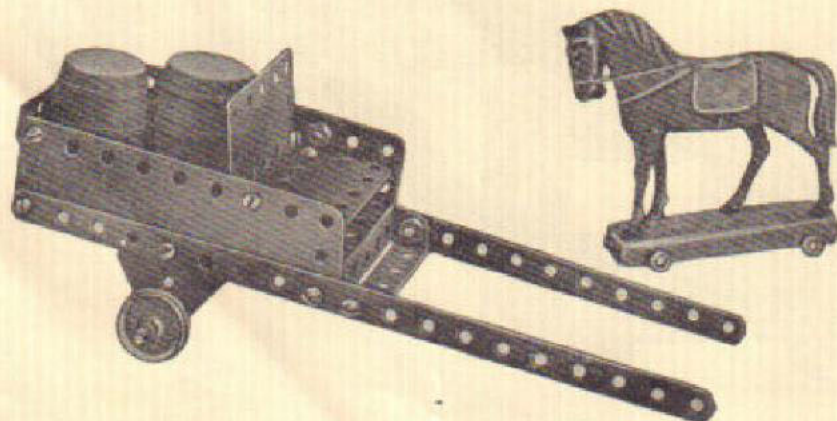

## No. 10 Zeilboot

Benodigde onderdelen:	cm	No.
4 strips .....	4	1
4 strips .....	5	2
4 strips .....	6	3
4 strips .....	7½	4
4 strips .....	24	9
2 platte balken .....	1½	11
4 hoekbalken .....	1½	22
1 U-strip .....	1½	33
1 U-strip .....	6	35
2 bekledingsplaten .....	4 × 6	43
2 bekledingsplaten .....	4 × 11½	45
1 omgez. montagepl. ....	6 × 11½	65
2 platlagers .....		67
2 hoeklagers .....		68
1 as .....	4	74b
2 brugstukken .....		72
2 veerclips		
29 schroeven en moeren		

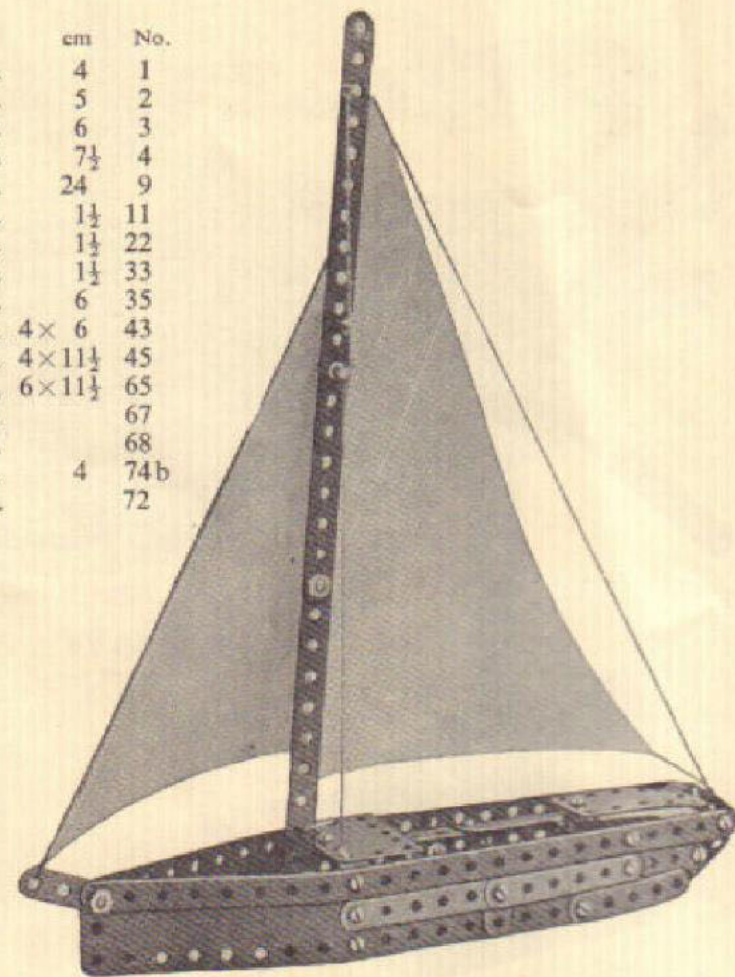

De onderkant van de romp wordt gevormd door de omgezette montageplaat No. 65 met als zijanten en aan de voorkant verlengd 2 bekledingsplaten No. 45 en verder met diverse strips verlengd en verhoogd. De spiegel wordt gevormd door 2 platlagers met de punten over elkaar en een U strip No. 35 aan de bovenkant. De mast bestaat uit 2 strips No. 9 met 8 gaatjes over elkaar. De ene zitbank aan de zijanten wordt gevormd door een brugstuk met strip No. 2, de tweede door U strip No. 33 en strip No. 3.



## No. 12 Electrische Tram

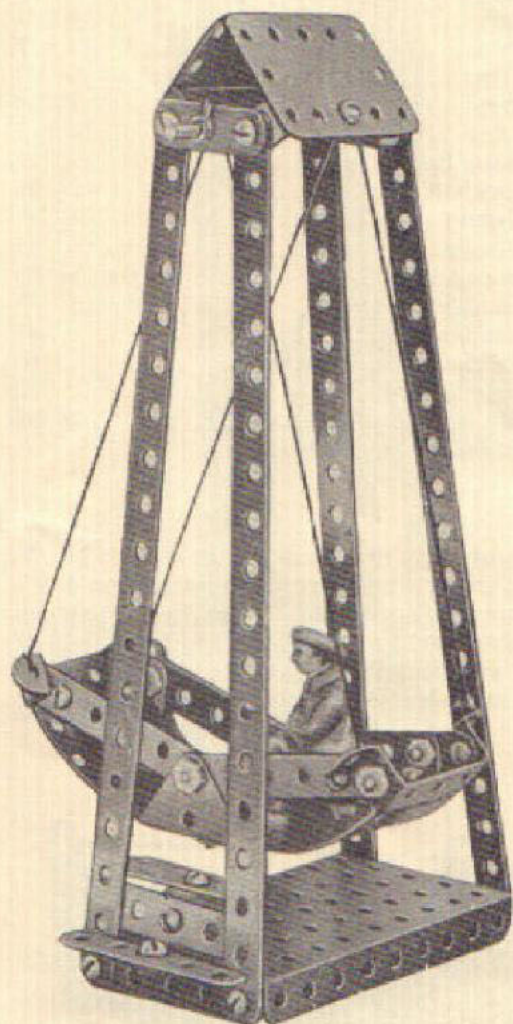

### No. 11 Schommel

Benodigde onderdelen:	cm	No.
2 strips .....	4	1
4 strips .....	6	3
4 strips .....	7½	4
4 strips .....	24	9
2 platte balken .....	1½	11
4 hoekbalken .....	1½	22
1 U-strip .....	1½	33
2 U-strips .....	6	35
2 bekleedingsplaten .....	4 × 6	43
2 bekleedingsplaten .....	4 × 11½	45
1 omgez. montageplaat .....	6 × 11½	65
2 platlagers .....		67
2 hoeklagers .....		68
2 brugstukken .....		72
1 as .....	10	74 g
2 veerclips		
29 schroeven en moeren		

Het bovenstuk wordt gemaakt uit 2 bekleedingsplaten No. 43 en 2 U-strips No. 35. De bak van de schommel bestaat uit 2 bekleedingsplaten No. 45, 2 brugstukken No. 72, 2 hoeklagers en 4 strips No. 4. De 2 zitbanken in het schuitje worden gevormd door 2 platlagers No. 67, vastgezet met 2 hoekbalken No. 22. De bovenste trede van het opstapje rust op U-strip No. 33.

Benodigde onderdelen:	cm	No.	Benodigde onderdelen:	cm	No.
2 strips .....	4	1	2 hoeklagers .....		68
4 strips .....	5	2	2 brugstukken .....		72
4 strips .....	6	3	1 schijf .....	3,8	80
4 strips .....	7½	4	1 as .....	4	74 b
4 hoekbalken .....	1½	22	2 assen .....	10	74 g
2 U-strips .....	6	35	4 naafwielen .....	2½	88
1 omgezette montageplaat .....	6 × 11½	65	1 krukas .....		89
2 bekleedingsplaten .....	4 × 6	43	4 veerclips		
2 bekleedingsplaten .....	4 × 11½	45	29 schroeven en moeren		
2 platlagers .....		67			

Het onderstel van de tramwagen is de omgezette montageplaat, aan de voorkant met 2 hoeklagers No. 68. Het achterbalkon bestaat uit 2 platlagers met één U-strip No. 35 en 2 strips No. 1. Het dak heeft 2 bekleedingsplaten No. 43, 4 strips No. 4 en één brugstuk No. 72 vastgezet aan de zij-spijlen met U-strip No. 35 en 2 hoekbalken No. 22. Een brugstuk No. 72 stelt de aanloopweerstand voor.





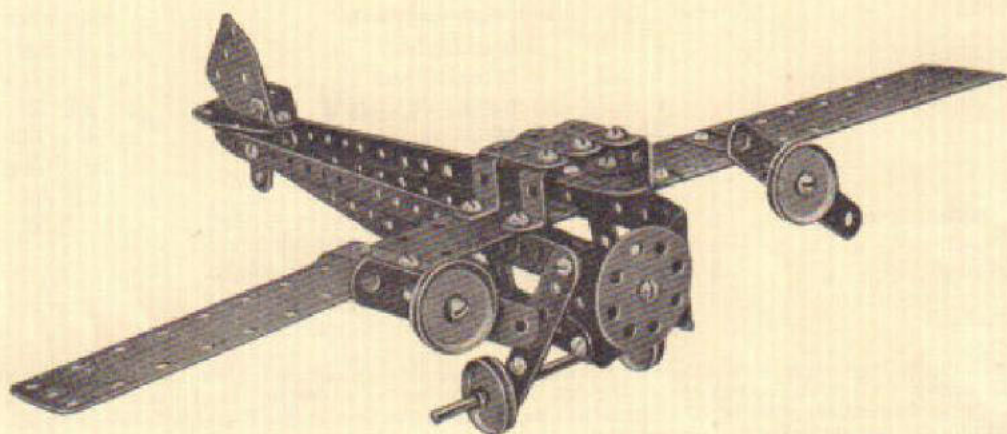

No. 14 Motorraceboot

Benodigde onderdelen:		cm	No.
1	strip .....	4	1
3	strips .....	5	2
4	strips .....	6	3
2	strips .....	7½	4
4	strips .....	24	9
1	platte balk .....	1½	11
2	hoekbalken .....	1½	22
1	U-strip .....	1½	33
1	U-strip .....	6	35
1	omgez. montagepl. ....	6 × 11½	65
1	bekledingsplaat .....	4 × 6	43
2	platlagers .....		67
2	hoeklagers .....		68
2	brugstukken .....		72
1	naafwiel .....	2½	88
28 schroeven en moeren			

No. 13 Vliegtuig

De romp bestaat uit 4 strips No. 9, aan de voorkant met 2 hoeklagers, afgedekt door schijf No. 80. De cockpit wordt gevormd door 2 brugstukken No. 72 met 3 strips No. 1 bovenop en naast elkaar. De motorgondels worden gemaakt door middel van 2 U-strips No. 35; het hoogte- en de zijroeren door middel van 2 platlagers No. 67 en hoeklager No. 22. De vleugels bestaan uit de bekledingsplaten 43 en 45 achter elkaar gebouwd en tegelijk verbonden met U-strip No. 35 van de motorgondel.

Benodigde onderdelen:		cm	No.
3	strips .....	4	1
2	strips .....	5	2
2	strips .....	6	3
2	strips .....	7½	4
4	strips .....	24	9
2	platte balken .....	1½	11
3	hoekbalken .....	1½	22
1	U-strip .....	1½	33
2	U-strips .....	6	35
2	bekledingsplaten .....	4 × 6	43
2	bekledingsplaten .....	4 × 11½	45
2	platlagers .....		67
2	hoeklagers .....		68
2	brugstukken .....		72
1	schijf .....	3,8	80
4	naafwielen .....	2½	88
1	as .....	10	74g
2	veerclips		
26 schroeven en moeren			

De omgez. montagepl. No. 65 dient als grondvlak met als zijanten 4 strips No. 9. De zitplaats voor de bestuurder bestaat uit een hoeklager gemonteerd op de U-strip No. 33. De achterzitbank wordt gevormd door 2 brugstukken No. 72 met een hoeklager No. 68. Het stuurwiel No. 87 wordt verbonden met een hoekbalk No. 22 aan de strip No. 35. Het voordek bestaat uit de combinatie van 2 platlagers No. 67 met de punten over elkaar en verbonden met het brugstuk No. 35 door middel van strip No. 1.

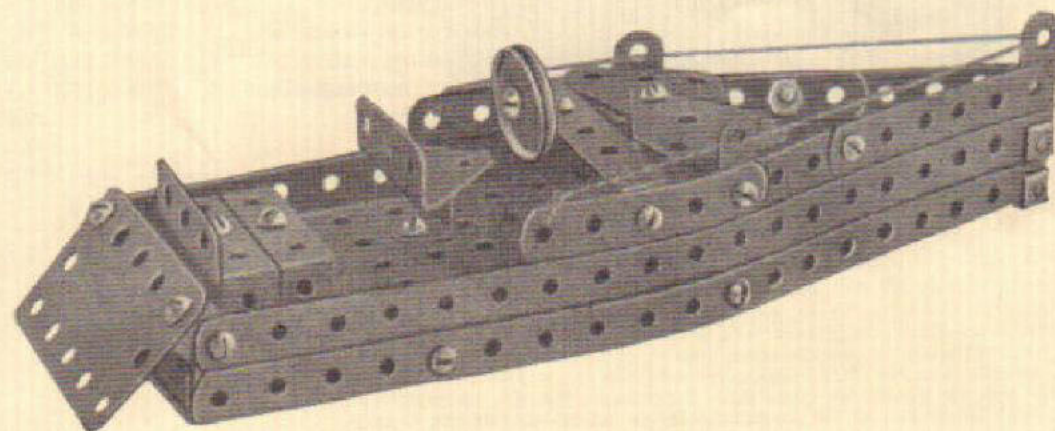



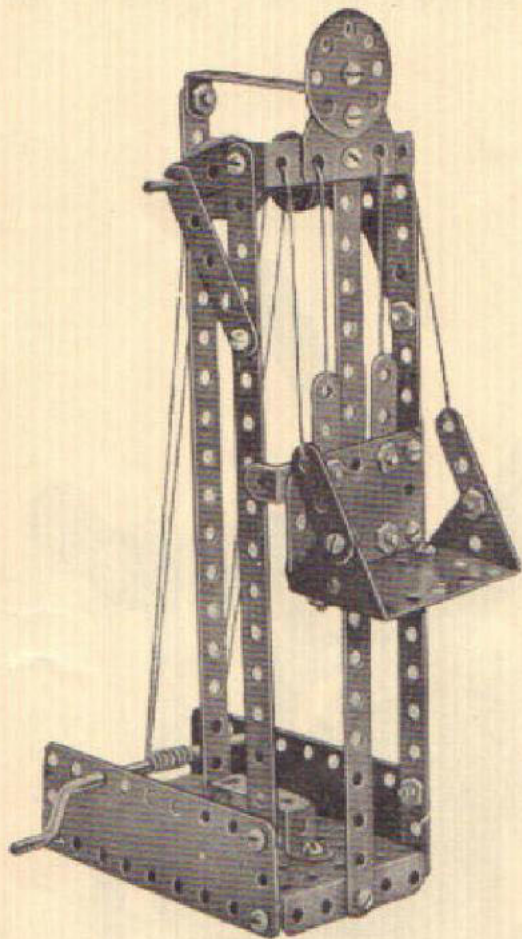

De liftkooi bestaat uit 2 bekledingsplaten No. 43, 2 hoeklagers No. 68, 4 hoekbalken No. 22, 2 strips no. 1 en 2 strips No. 3. Als geleider doen dienst twee hoekbalken No. 22. De 3 verticale glijders worden aan de onderkant aan de grondplaat No. 65 gemonteerd en aan de bovenkant door middel van een U-strip No. 35 onderling verbonden.

### No. 15 Goederenlift

Benodigde onderdelen:	cm	No.	Benodigde onderdelen:	cm	No.
4 strips.....	4	1	2 hoeklagers.....	68	
2 strips.....	6	3	1 brugstuk.....	72	
4 strips.....	7½	4	4 naafwielen.....	2½	88
4 strips.....	24	9	1 schijf.....	3,8	80
2 U-strips.....	6	35	1 as.....	10	74 g
2 bekledingsplaten.....	4 × 6	43	1 krukas.....	89	
2 bekledingsplaten.....	4 × 11½	45	4 hoekbalken.....	1½	22
1 omgezette montageplaat.....	6 × 11½	65	4 veerclips.....		
1 platlager.....		67	29 schroeven en moeren.....		

### No. 16 Boerenwagentje

Benodigde onderdelen:	cm	No.	Benodigde onderdelen:	cm	No.
4 strips.....	4	1	2 bekledingsplaten.....	4 × 11½	45
4 strips.....	5	2	1 omgezette montageplaat.....	6 × 11½	65
4 strips.....	6	3	2 platlagers.....		67
4 strips.....	7½	4	2 hoeklagers.....		68
2 strips.....	24	9	2 brugstukken.....		72
2 platte balken.....	1½	11	1 as.....	10	74 g
4 hoekbalken.....	1½	22	2 rubberbanden.....		88 b
1 U-strip.....	1½	33	2 naafwielen.....	2½	88
2 U-strips.....	6	35	2 veerclips.....		
2 bekledingsplaten.....	4 × 6	43	29 schroeven en moeren.....		

De huif wordt gevormd door 2 bekledingsplaten No. 43 en gemonteerd door middel van 1 U strip No. 35 en 2 hoekbalken No. 22 aan de 4 verticale strips No. 4. De zitbank van de koetsier is een brugstuk No. 72 waaraan de rugleuning gemonteerd wordt met gebruik van de hoekbalk No. 22. De as gaat door het ronde gat van de 2 platte balken No. 11, gemonteerd aan de omgezette montageplaat No. 65.

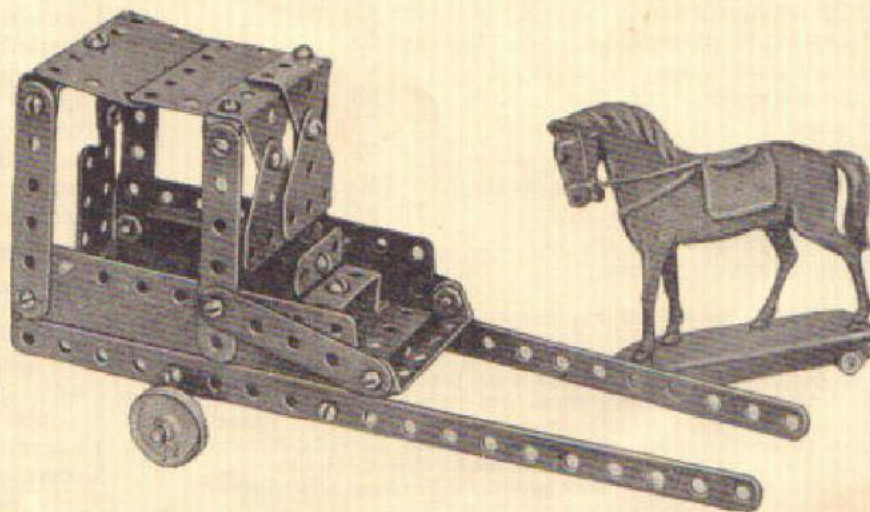



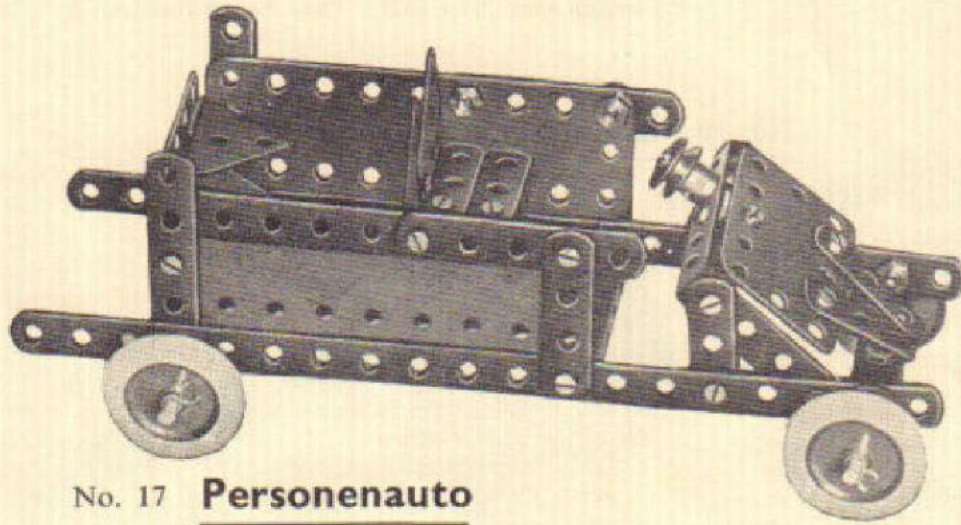

No. 17 **Personenauto**

Benodigde onderdelen:	cm	No
4 strips.....	4	1
4 strips.....	5	2
4 strips.....	6	3
4 strips.....	7½	4
2 strips.....	24	9
1 platte balk.....	1½	11
4 hoekbalken.....	1½	22
1 U-strip.....	1½	33
2 U-strips.....	6	35
2 bekledingsplaten.....	4 × 6	43
2 bekledingsplaten.....	4 × 11½	45
1 omgez. montagepl.....	6 × 11½	65
2 platlagers.....		67
2 hoeklagers.....		68
2 assen.....	10	74 g
2 brugstukken.....		72
1 snaarschijf.....		86
4 naafwielen.....	2½	88
4 rubberbanden.....		88 b
30 schroeven en moeren		

De 2 zijanten bestaan uit 2 bekledingsplaten No. 45. Terwijl 1 bekledingsplaat No. 43 de motorkap vormt, wordt met de andere bekl. plaat No. 43 door middel van 2 hoekbalken No. 22 de achterkant van de wagen gemonteerd. De voorbank wordt gevormd door 2 platlagers met 1 hoekbalk No. 22, een platte balk No. 11 en 2 strips No. 3, rustende op brugstuk No. 72. De achterzitting bestaat uit 2 hoeklagers. De draaibare voor-as ligt in de U-strip No. 33, welke gebouwd is aan U-strip No. 35, deel uitmakende van het chassis. Het stuurwiel is snaarschijf No. 86 en wordt door middel van een lange schroef op de U-strip No. 35 van de motorkap gemonteerd.

No. 18 **Graanmolen**

Benodigde onderdelen:	cm	No.
4 strips.....	4	1
3 strips.....	5	2
4 strips.....	6	3
3 strips.....	7½	4
2 strips.....	24	9
1 hoekbalk.....	1½	22
2 platte balken.....	1½	11
1 U-strip.....	1½	33
2 U-strips.....	6	35
2 bekledingsplaten.....	4 × 6	43
2 bekledingsplaten.....	4 × 11½	45
1 omgez. montagepl.....	6 × 11½	65
2 platlagers.....		67
2 hoeklagers.....		68
1 schijf.....	3,8	80
1 snaarschijf met naaf.....		86
3 naafwielen.....	2½	88
1 as.....	10	74 g
1 as.....	4	74 b
1 krukas.....		89
1 kraanhaak.....		90
3 veerclips		
29 schroeven en moeren		

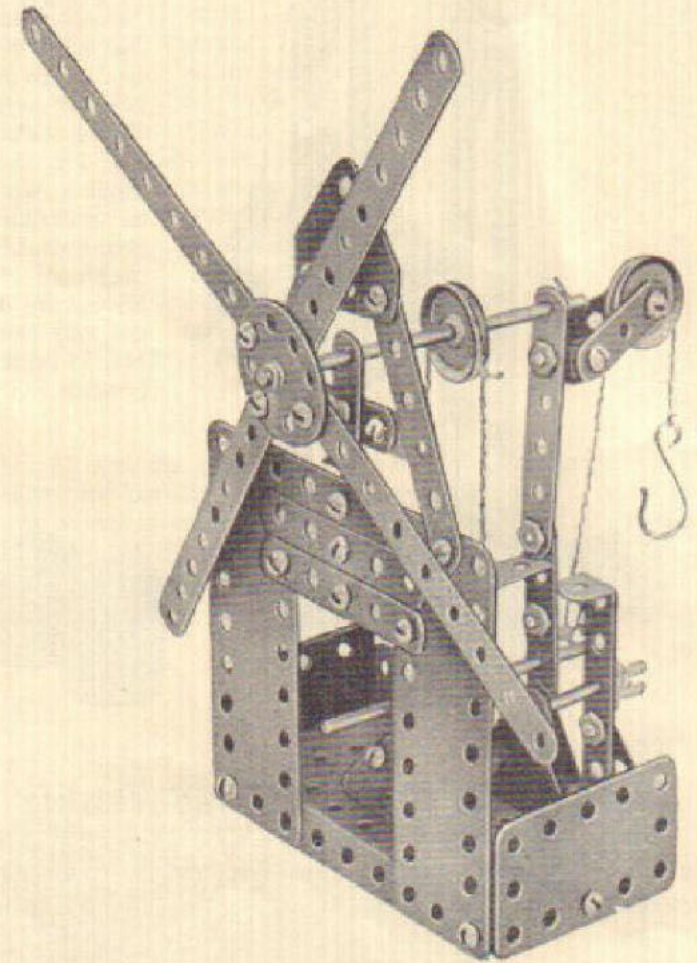

De 4 wieken zijn 2 strips No. 9 gemonteerd op de schijf No. 80. De lagering van de krukas is in 2 strips, gemonteerd door middel van een plat- en een hoeklager op de omgezette montageplaat No. 65. De takel wordt gevormd door 2 strips No. 1, aangebracht op een U-strip No. 33.



No. 19 **Brandweerladder**

Benodigde onderdelen:	cm	No.
2 strips.....	4	1
2 strips.....	5	2
3 strips.....	6	3
2 strips.....	7½	4
4 strips.....	24	9
1 platte balk .....	1½	11
4 hoekbalken .....	1½	22
2 bekledingsplaten .....	4 × 6	43
2 U-strips .....	6	35
1 omgezette montage-plaat .....	6 × 11½	65
2 platlagers .....		67
2 hoeklagers .....		68
1 brugstuk.....	4	72
2 assen .....	10	74g
4 naafwielen .....	2½	88
1 krukas .....		89
1 kraanhaak .....		90
4 veerclips		
29 schroeven en moeren		

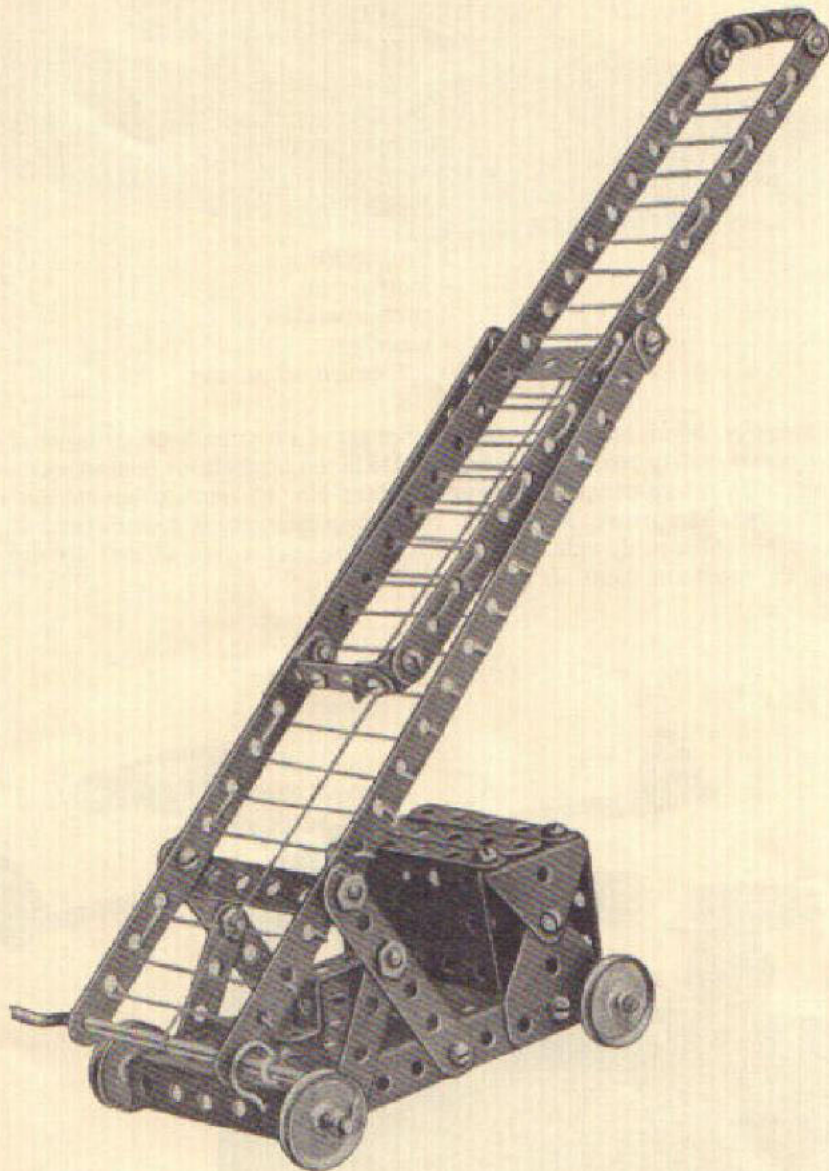

Het draaibare gedeelte van de ladder wordt gevormd door 2 strips No. 9, verbonden met 2 U-strips No. 35.

Het uitschuifbare gedeelte bestaat resp. uit 2 strips No. 9, en 2 strips No. 1 verbonden door 4 hoekbalken No. 22.

De zijkanten van de opbergkast van het spuitmateriaal bestaan ieder uit een plat- en hoeklager No. 67-68. Voor- en achterwand zijn de bekl. platen No. 43. De bovenafdekking geschiedt door 3 strips No. 3 gemonteerd op de flens van de hoeklagers der zijkanten.



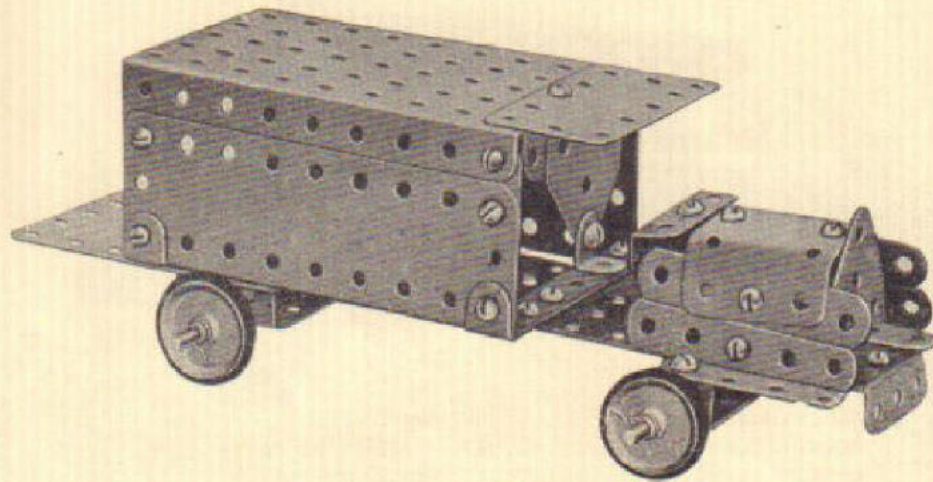

## No. 21 Vrachtauto

Benodigde onderdelen:		cm	No.	Benodigde onderdelen:		cm	No.
4 strips	.....	4	1	2 bekledingsplaten	.....	4 × 11½	45
3 strips	.....	5	2	1 omgez. montagepl.	.....	6 × 11½	65
4 strips	.....	6	3	2 hoeklagers	.....		68
3 strips	.....	7½	4	2 platlagers	.....		67
4 strips	.....	24	9	2 assen	.....	10	74 g
3 platte balken	.....	1½	11	2 brugstukken	.....	4	72
4 hoekbalken	.....	1½	22	4 naafwielen	.....	2½	88
2 U-strips	.....	6	35	4 rubberbanden	.....		88B
2 bekledingsplaten	.....	4 × 6	43	4 veerclips	.....		
				30 schroeven en moeren	.....		

De bodem is 5 gaten breed en 24 cm lang. Hij wordt samengesteld uit naast elkaar liggend 4 strips No. 9 en 3 strips No. 4 met een strip No. 1 achter elkaar. De assen lopen door brugstukken No. 72, 2 bekledingsplaten No. 45 met de omgezette montageplaat No. 65 aan de bovenkant als dak bevestigd aan 2 U-strips No. 35 vormen de bak. De motorkap bestaat uit 1 platlager No. 67 aan de voorkant, hoeklager No. 68 aan de achterkant en bekledingsplaat No. 43 met 4 strips No. 3. Hoeklager No. 68 aan de voorkant dient als bumper.

## No. 20 Draaimolen

Benodigde onderdelen:		cm	No.	Benodigde onderdelen:		cm	No.
4 strips	.....	4	1	1 omgez. montagepl.	.....	6 × 11½	65
4 strips	.....	5	2	1 krukas	.....		89
4 strips	.....	6	3	2 hoeklagers	.....		68
4 strips	.....	7½	4	2 platlagers	.....		67
2 strips	.....	24	9	1 brugstuk	.....		72
2 platte balken	.....	1½	11	1 schijf	.....	3,8	80
4 hoekbalken	.....	1½	22	1 snaarschijf met naaf	.....		86
1 U-strip	.....	1½	33	2 naafwielen	.....	2½	88
2 U-strips	.....	6	35	1 as	.....	10	74 g
2 bekledingsplaten	.....	4 × 6	43	4 veerclips	.....		
2 bekledingsplaten	.....	4 × 11½	45	30 schroeven en moeren	.....		

Op montageplaat No. 65 worden staande geschroefd: 2 U strips No. 35 en 2 strips No. 4. Door middel van 2 hoekbalken No. 22 afgedekt door 2 bekl. platen No. 43 een gat over elkaar liggend en een vlak vormende van 5 × 5 gaten.

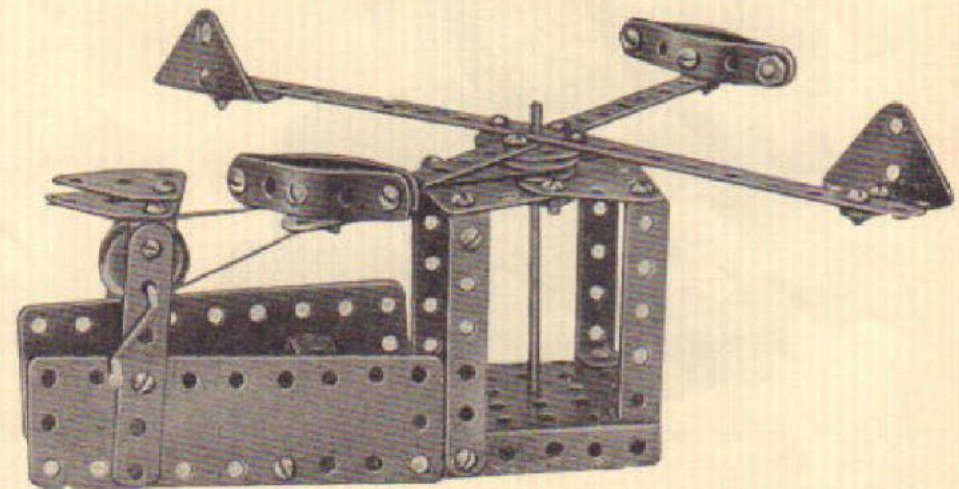



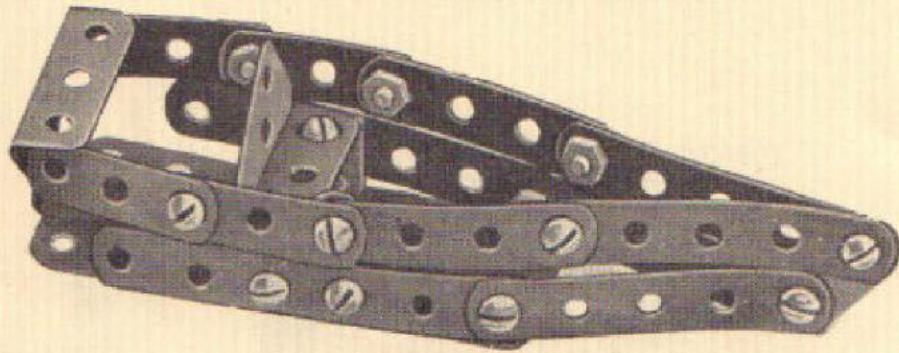

### No. 22 Motorboot

Benodigde onderdelen:	cm	No.
4 strips .....	4	1
2 strips .....	5	2
4 strips .....	6	3
2 strips .....	7½	4
2 platte balken .....	1½	11
2 hoekbalken .....	1½	22
1 U-strip .....	1½	33
2 bekl. platen .....	4×6	43
2 hoeklagers .....		68
18 schroeven en moeren		

Het grondvlak bestaat uit 2 bekleedingsplaten No. 43 (3 gaten over elkaar liggend). De zitbank wordt gevormd met 1 hoeklager No. 68, welke met behulp van 1 U strip No. 33 gemonteerd wordt op het grondvlak. De spiegel (de achterkant van de boot) is een hoeklager No. 68, gemonteerd door middel van een hoekbalk No. 22 aan het grondvlak.

### No. 23 Bank

Benodigde onderdelen:	cm	No.
2 strips .....	4	1
2 strips .....	6	3
2 strips .....	7½	4
2 hoekbalken .....	1½	22
2 U-strips .....	6	35
2 bekl. platen .....	4×6	43
14 schroeven en moeren		

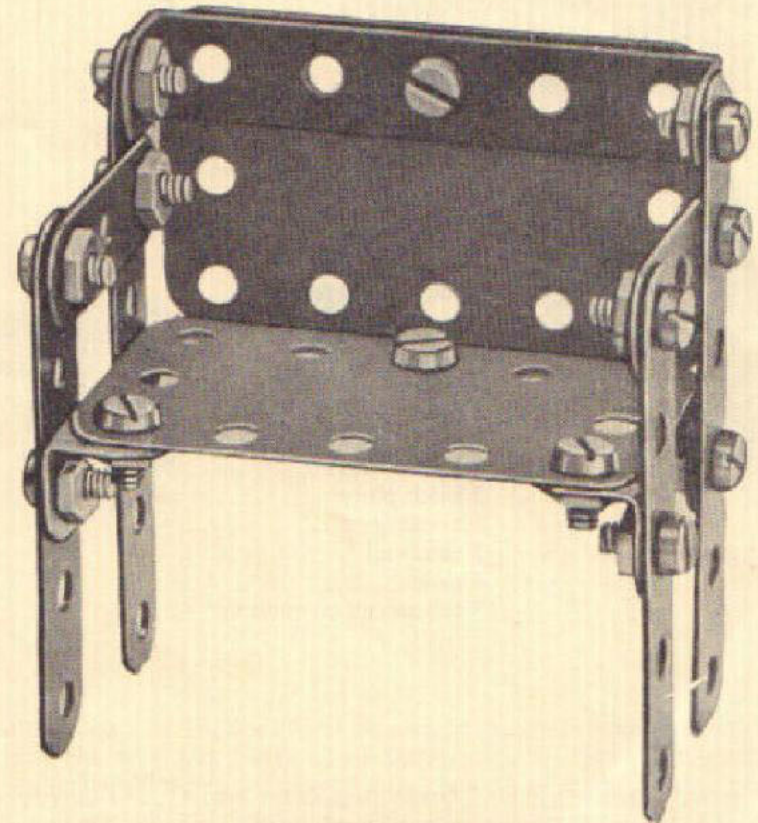

Zitting en rugleuning worden gevormd met 2 bekleedingsplaten No. 43. De zitting wordt aan de poten bevestigd aan de achterkant door middel van een U-strip No. 35 en aan de voorkant door middel van 2 hoekbalken No. 22.



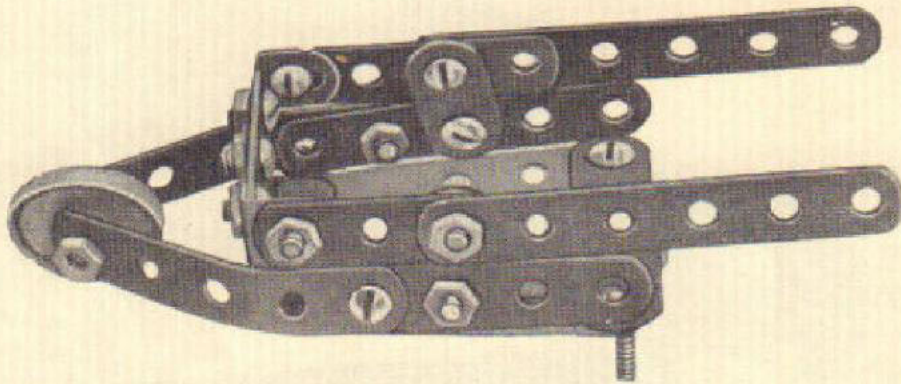

### No. 24 Kruiwagen

Benodigde onderdelen:	cm	No.
2 strips .....	4	1
2 strips .....	5	2
4 strips .....	6	3
2 strips .....	7½	4
2 platte balken .....	1½	11
2 hoekbalken .....	1½	22
2 bekl. platen .....	4×6	43
1 hoeklager .....		68
1 naafwiel .....		88
4 ringen .....		92E
15 schroeven en moeren		

Het grondvlak bestaat uit 2 bekleedingsplaten No. 43, aan de wielzijde 3 gaten en aan de loopzijde 2 gaten over elkaar liggend. De voorzijde van de bak wordt gevormd met behulp van 1 hoeklager No. 68 en 1 strip No. 1 en met de zij-kanten verbonden door middel van twee hoekbalken No. 22. Bij het afzetten rust de kruiwagen op 2 lange schroeven aan de onderzijde van de bak.

### No. 25 Trekkar

Benodigde onderdelen:	cm	No.
2 strips .....	4	1
4 strips .....	6	3
2 strips .....	7½	4
2 platte balken .....	1½	11
2 hoekbalken .....	1½	22
2 U-strips .....	6	35
2 bekl. platen .....	4×6	43
2 hoeklagers .....		68
2 naafwielen .....		88
2 rubberbanden .....		88B
1 as .....	10	74g
18 schroeven en moeren		

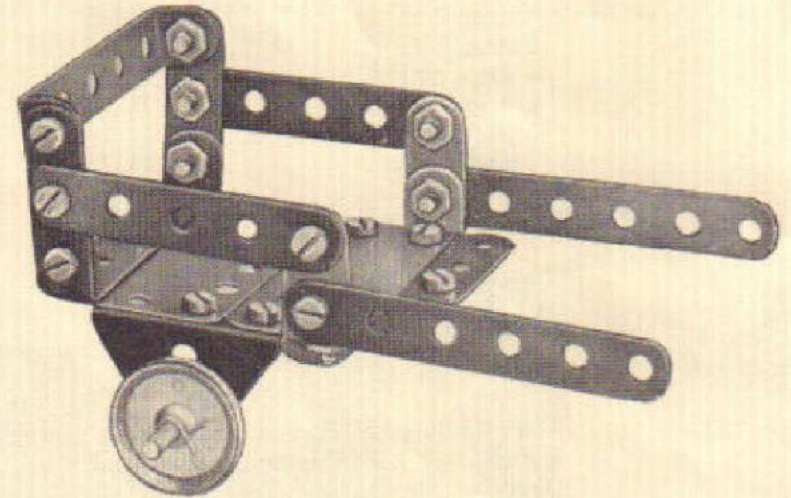

De bodem van de wagen bestaat uit 2 bekleedingsplaten No. 43, welke wordt gemonteerd op 2 hoeklagers No. 68. Aan de open zijde wordt een strip No. 3 en aan de achterkant een U-strip No. 35 bevestigd.



## No. 26 Magazijntrap

Benodigde onderdelen:	cm	No.
4 strips.....	6	3
4 strips.....	24	9
4 hoekbalken.....	22	22
2 U-strips.....	6	35
1 bekl. plaat.....	4x6	43
1 omgez. montageplaat.....	65	65
2 hoeklagers.....	68	68
2 assen.....	10	74g
4 naafwielen.....	88	88
4 gummibanden.....	88b	88b
22 schroeven en moeren		

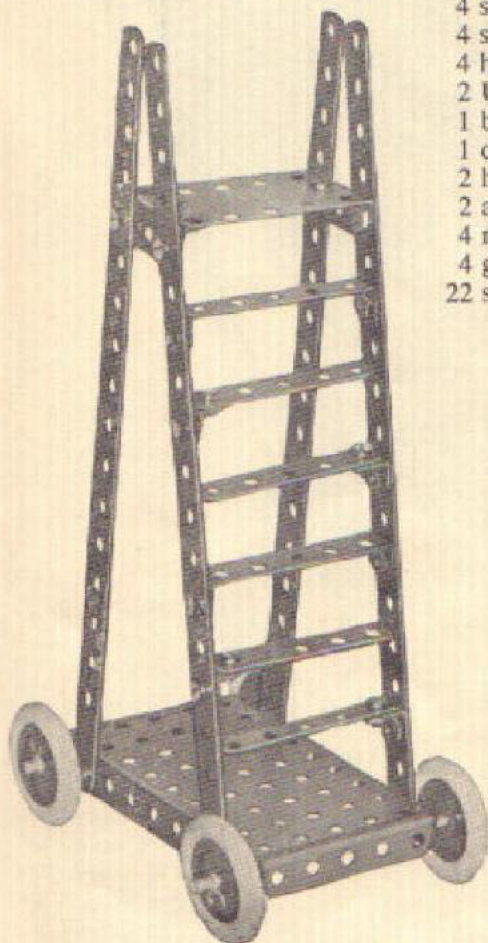

De sporten van de trap bestaan uit 2 U-strips No. 35 en 4 strips No. 3 met aan één zijde een hoekbalk No. 22. Het bordes is de bekledingsplaat No. 43 en rust op de twee hoeklagers No. 68.

## No. 27 Schildersezel

Benodigde onderdelen:	cm	No.
2 strips.....	4	1
4 strips.....	5	2
2 strips.....	6	3
1 strip.....	7½	4
3 strips.....	24	9
4 hoekbalken.....	22	22
1 U-strip.....	1½	33
2 U-strips.....	6	35
1 omgez. montagepl.....	65	65
1 platlager.....	67	67
2 hoeklagers.....	68	68
22 schroeven en moeren		

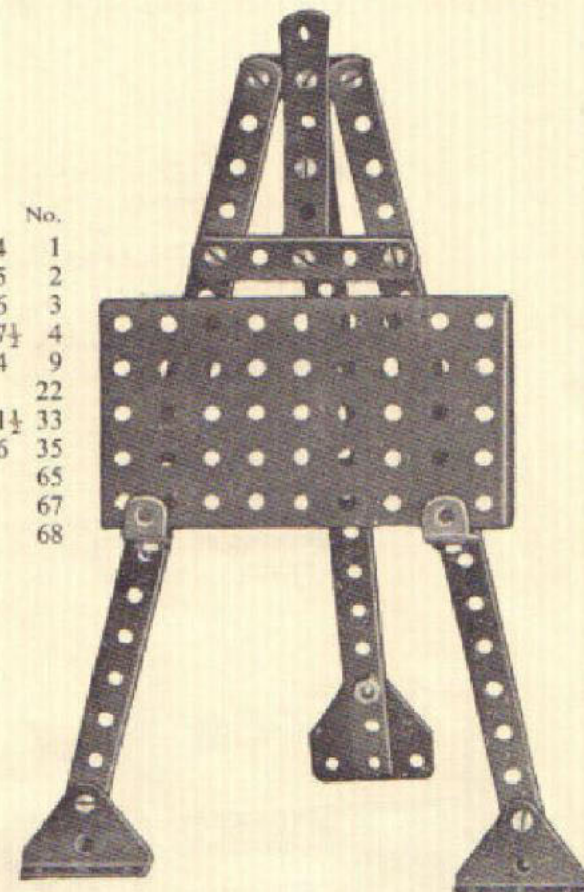

De driepoot bestaat uit 3 strips No. 9 waarvan de voorste twee door middel van een strip No. 1 en No. 3 met elkaar verbonden zijn. De naar achteren, staande derde strip No. 9 wordt met U-strip No. 33 bevestigd. Twee hoekbalken No. 22 met elkaar tot een U verbonden (de lange gaten op elkaar) vormen de steunen voor de omgezette montageplaat No. 65. Door twee U-strips No. 35 en een strip No. 3 met elkaar te verbinden door een strip No. 1, en 4 strips No. 2 als poten wordt de kruk samengesteld.



## No. 28 Wip

Benodigde onderdelen:	cm	No.
4 strips .....	7½	4
4 strips .....	6	3
2 strips .....	24	9
2 hoekbalken .....		22
2 bekl. platen .....	4 × 6	43
1 omgez. montageplaat .....		65
2 platlagers .....		67
2 brugstukken .....	4	72
1 as .....	10	74 g
20 schroeven en moeren		
4 veerclips		

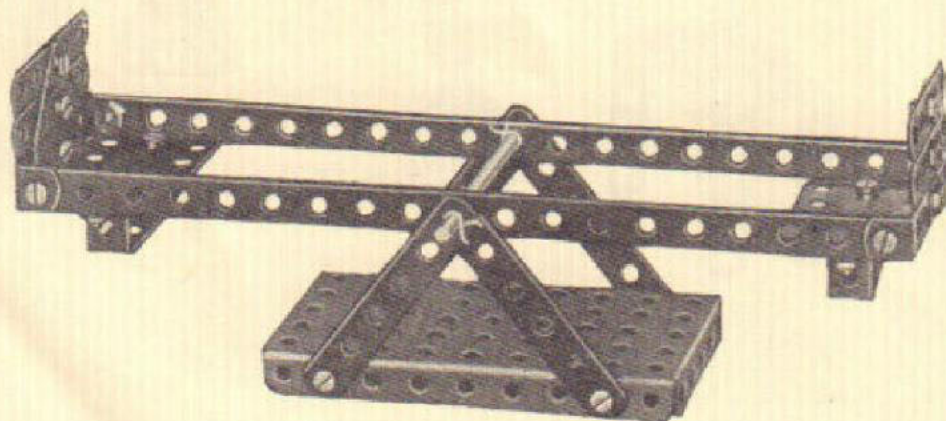

Het aslager wordt gevormd door 4 strips No. 4 welke aan de omgezette montageplaat gemonteerd worden. Een beklodingsplaat No. 43 doet dienst als zitbank en de rugleuning wordt opgebouwd uit 2 strips No. 3, een U-strip No. 33 en een platlager No. 67. Een brugstuk No. 72 dient als stootblok.

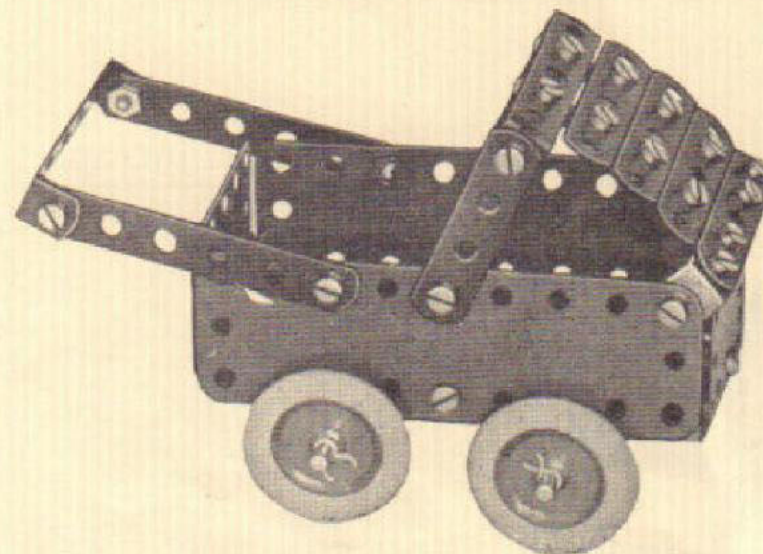

## No. 29 Kinderwagen

Benodigde onderdelen:	cm	No.
4 strips .....	5	2
4 strips .....	6	3
2 strips .....	7½	4
2 hoekbalken .....		22
2 platte balken .....		11
2 U-strips .....	6	35
1 omgez. montageplaat .....		65
2 bekl. platen .....	4 × 6	43
2 bekl. platen .....	4 × 11½	45
2 brugstukken .....	4	72
2 assen .....	10	74 g
4 naafwielen .....		88
4 gummibanden .....		88 b
30 schroeven en moeren		
4 veerclips		

Als grondvlak dient de omgezette montageplaat No. 65, de twee assen zijn gelagerd in de twee brugstukken No. 72. De kap bestaat uit 4 strips No. 3 en een U-strip No. 35 welke op 2 strips No. 2 verlengd met 2 platte balken No. 11 gemonteerd zijn. De bevestiging met de wagen geschiedt door 2 hoekbalken No. 22 en twee strips No. 2.



## No. 30 Portaalkraan

Het bovenstuk van het portaal wordt gevormd door omgezette montageplaat No. 65 met de flenzen naar beneden en de bekledingsplaten No. 43 en 45. Elke wielas wordt gedragen door een strip No. 4, afgestut door strip No. 3. De uitlegger bestaat uit 4 strips No. 9 welke aan het uiteinde door middel van U-strip No. 33 met elkaar verbonden zijn.

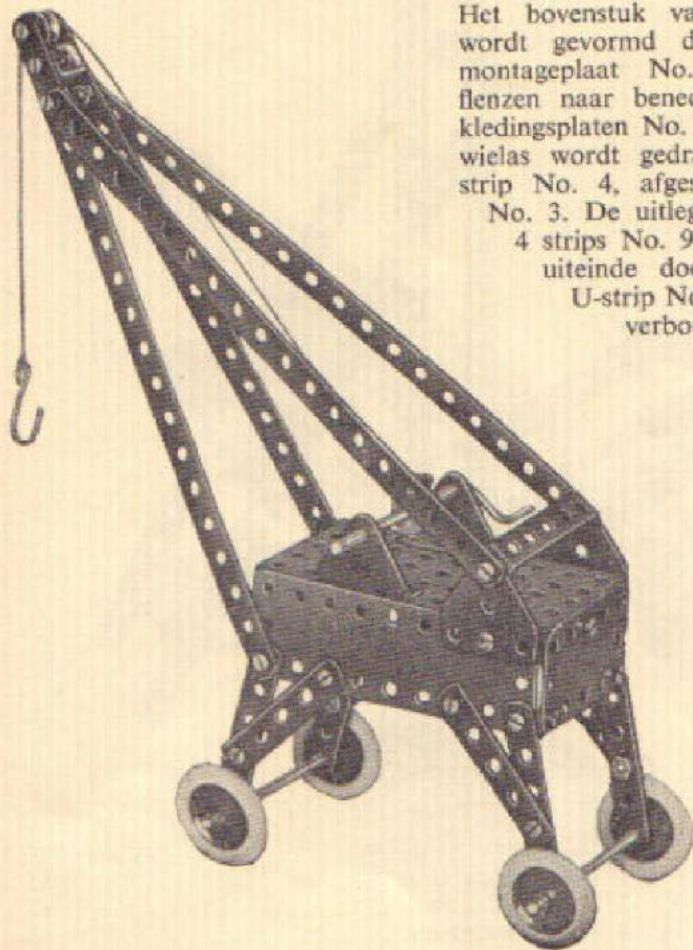

Benodigde onderdelen:

	cm	No.
4 strips .....	6	3
4 strips .....	7½	4
4 strips .....	24	9
4 hoekbalken .....	22	
1 U-strip .....	1½	33
2 U-strips .....	6	35
2 bekl. platen .....	4 × 6	43
2 bekl. platen .....	4 × 11½	45
1 omgez. montageplaat .....		65
2 platlagers .....		67

Benodigde onderdelen:

	cm	No.
2 hoeklagers .....		68
2 assen .....	10	74g
1 snaarschijf .....		85
1 snaarschijf .....		86
4 naafwielen .....		88
4 gummibanden .....		88b
1 krukas .....		89
1 kraanhaak .....		90
4 veerclips		
30schroeven en moeren		

Te maken met NECOBO-does No. 1 (of does 0 + 0a)

## No. 31 Balans

Benodigde onderdelen:

	cm	No.
2 strips .....	4	1
4 strips .....	6	3
2 strips .....	7½	4
4 strips .....	24	9
1 U-strip .....	1½	33
2 U-strips .....	6	35
2 bekl. platen .....	4 × 6	43

Benodigde onderdelen:

	cm	No.
2 bekl. platen .....	4 × 11½	45
1 omgez. montageplaat .....		65
2 hoeklagers .....		68
1 as .....	4	74b
1 schijf .....		80
4 veerclips		
20 schroeven en moeren		

Het voetstuk wordt samengesteld uit de omgezette montageplaat No. 65 en de bekledingsplaten No. 43 en 45, waarop de balanszuil (2 strips No. 9) door middel van hoeklagers No. 68 gemonteerd wordt. De onderlinge verbinding geschiedt aan de bovenzijde door middel van U-strip No. 33. De balansarm bestaat uit 2 strips No. 9, waartussen in het midden schijf No. 80 gemonteerd wordt. Elk weegschaaltje bestaat uit U-strip No. 35 en 2 strips No. 3, welke door middel van een strip No. 1 onderling verbonden worden.

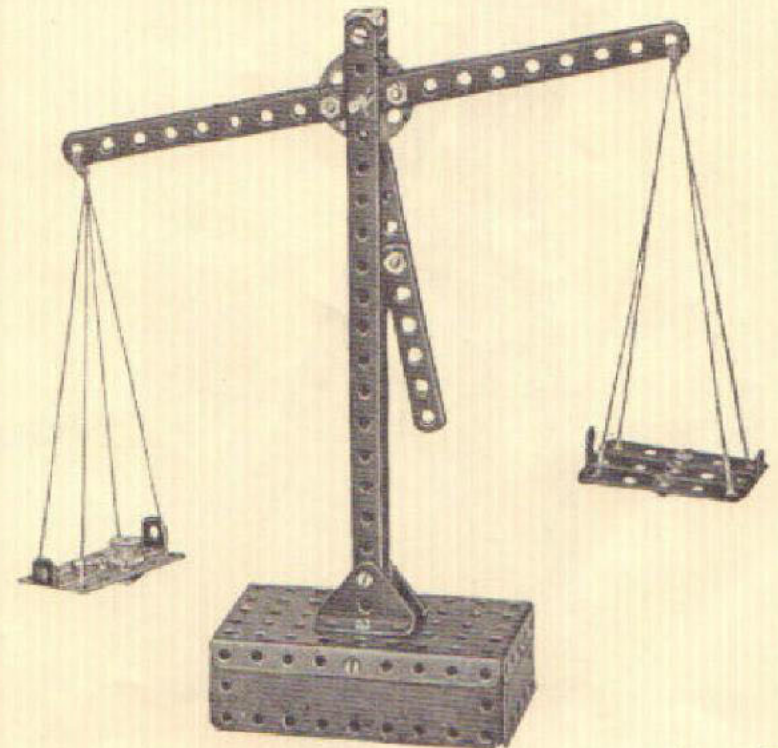



## No. 32 Stapellift

Te maken met NECOBO-does No. 1 (of doos 0 + 0a)

Benodigde onderdelen:	cm	No.	Benodigde onderdelen:	cm	No.
1 strip .....	4	1	2 hoeklagers .....	68	
2 strips .....	5	2	2 assen .....	10	74g
4 strips .....	6	3	1 snaarschijf .....	85	
3 strips .....	7½	4	1 snaarschijf .....	86	
4 strips .....	24	9	4 naafwielen .....	88	
2 hoekbalken .....		22	4 gummibanden .....	88b	
1 U-strip .....	1½	33	1 krukas .....	89	
1 U-strip .....	6	35	29 schroeven en moeren		
1 omgez. montageplaat .....	65		4 veerclips		
2 platlagers .....	67				

De omgezette montageplaat No. 65 dient als onderbouw. De 4 strips No. 9 vormen de liftoren en worden aan het bovendinde door middel van U-strip No. 33 onderling verbonden. Het plateau wordt samengesteld uit 2 U-strips No. 35 en 5 strips No. 3, welke onderling verbonden worden door een strip No. 4.

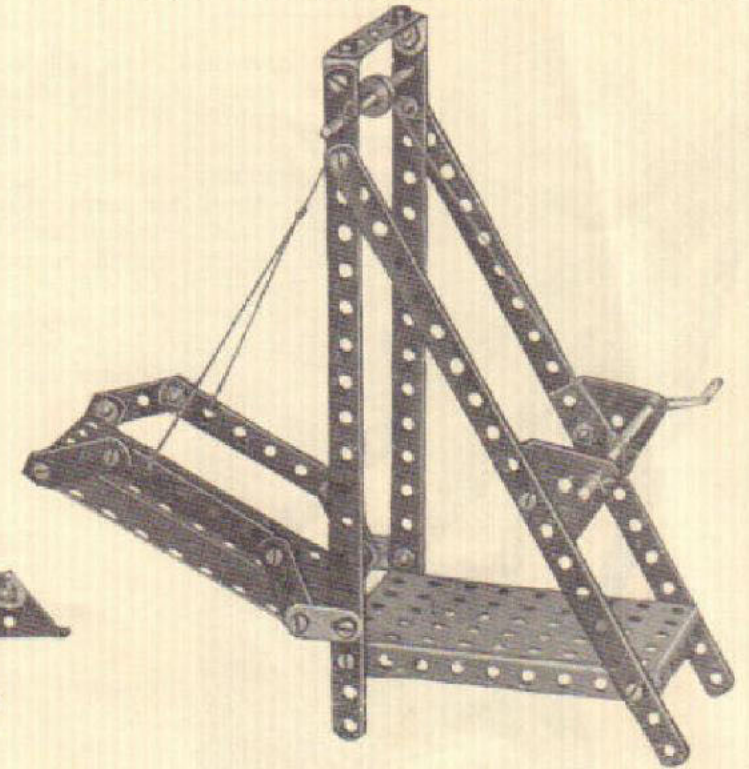

## No. 33 Ophaalbrug

Benodigde onderdelen:	cm	No.	Benodigde onderdelen:	cm	No.
4 strips .....	4	1	1 omgez. montageplaat .....	65	
1 strip .....	6	3	2 platlagers .....	67	
2 strips .....	7½	4	2 hoeklagers .....	68	
4 strips .....	24	9	1 as .....	10	74g
2 platte balken .....	11		1 snaarschijf .....	85	
4 hoekbalken .....	22		1 krukas .....	89	
2 U-strips .....	6	35	29 schroeven en moeren		
2 bekl. platen .....	4 × 6	43	4 veerclips		
2 bekl. platen .....	4 × 11½	45			

Het ene landhoofd bestaat uit de omgezette montageplaat No. 65 met 4 strips No. 9, terwijl het andere landhoofd uit 2 beklodingsplaten No. 43 (een gat over elkaar liggend) en 2 hoeklagers No. 68 is samengesteld. De ophaaklepel bestaat uit 2 beklodingsplaten No. 45 (een gat over elkaar liggend) en 2 U-strips No. 35. De draaipunten van de klap worden gevormd door 2 platte balken No. 11.

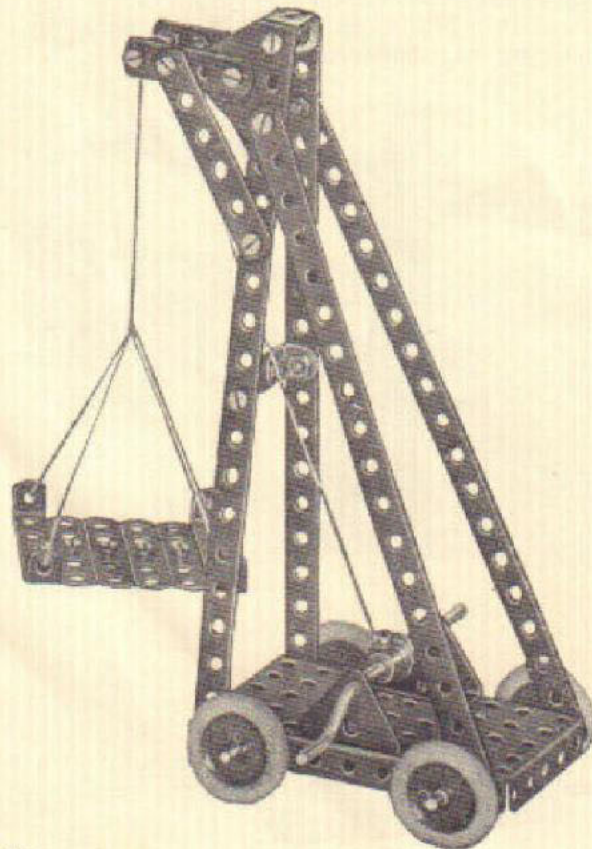



## No. 34 Draaikraan

Het vaste draaipunt wordt gevormd door de omgezette montageplaat No. 65 met brugstuk No. 72. Het draaipunt van de kraan bestaat uit 2 met de punten op elkaar liggende hoeklagers No. 68, verbonden door middel van 2 platte balken No. 11 aan brugstuk No. 72. De bovenligger wordt gevormd door 2 strips No. 9, terwijl de onderligger uit 2 strips No. 2 en één strip No. 4 bestaat.

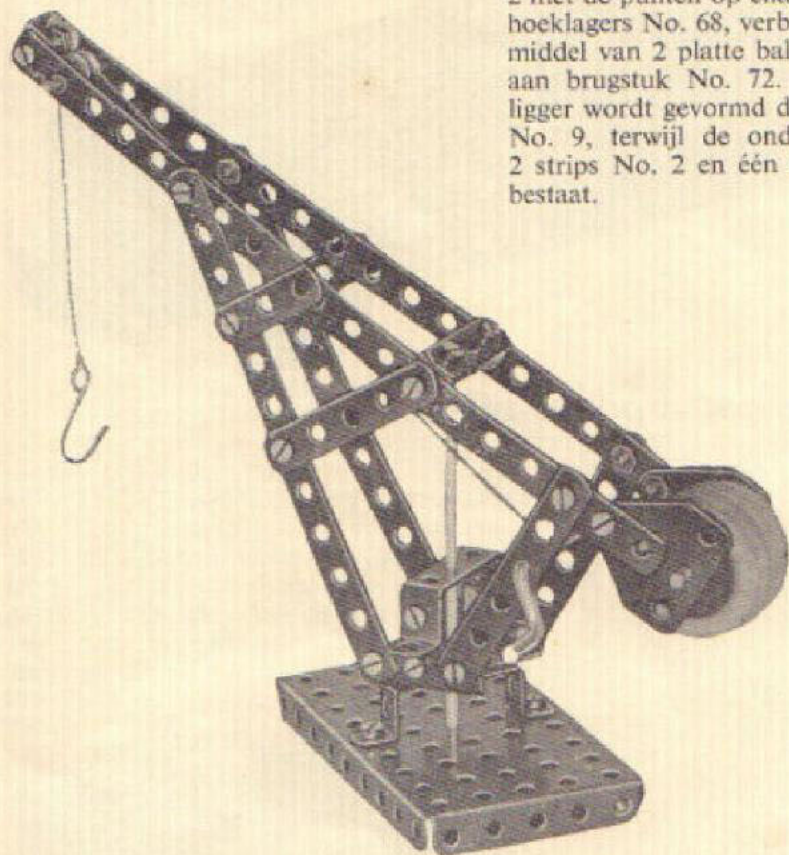

Benodigde onderdelen:		cm	No.
3 strips	.....	4	1
4 strips	.....	5	2
2 strips	.....	6	3
4 strips	.....	7½	4
2 strips	.....	24	9
2 platte balken	.....		11
2 hoekbalken	.....		22
1 U-strip	.....	1½	33
1 omgez. montageplaat	.....		65
2 platlagers	.....		67

Benodigde onderdelen:		cm	No.
2 hoeklagers	.....		68
1 brugstuk	.....	4	72
1 as	.....	4	74b
1 as	.....	10	74g
1 snaarschijf	.....		85
2 naafwielen	.....		88
4 gummibanden	.....		88b
1 kraanhaak	.....		90
28 schroeven en moeren	.....		
4 veerclips	.....		

Te maken met NECOBO-doos No. 1 (of doos 0 + 0a)

## No. 35 Handbrandspuit

De omgezette montageplaat No. 65 naar beneden verlengd met de bekleedingsplaten No. 43 en No. 45 vormen de bak. De pomphefboom bestaat uit 2 strips No. 9 met in het midden er tussen een U-strip No. 33. De twee pompzuigerstangen (assen 74g) glijden in een brugstuk No. 72 en een strip No. 1.

Benodigde onderdelen:

4 strips	.....	4	1
3 strips	.....	6	3
4 strips	.....	7½	4
2 strips	.....	24	9
2 hoekbalken	.....		22
1 U-strip	.....	1½	33
2 U-strips	.....	6	35
2 bekl. platen	.....	4 × 6	43

Benodigde onderdelen:

2 bekl. platen	.....	4 × 11½	45
1 omgez. montageplaat	.....		65
2 hoeklagers	.....		68
2 brugstukken	.....	4	72
1 as	.....	4	74b
2 assen	.....	10	74g
29 schroeven en moeren	.....		
4 veerclips	.....		

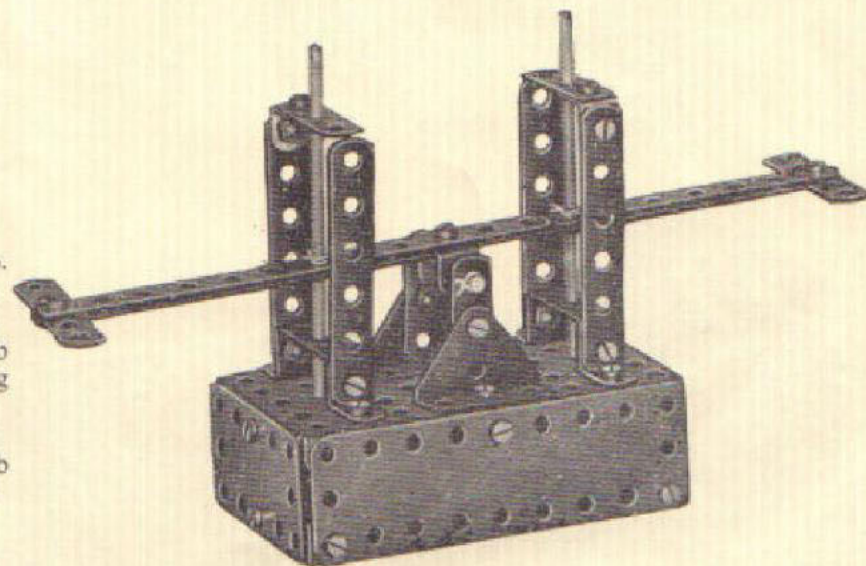



## No. 36 Rijnaak

De zijwanden bestaan uit de opstaande flens van de montageplaat No. 65, naar de boeg toe verlengd met een strip No. 4 en No. 2 en twee strips No. 9. Het voordek bestaat uit 2 beklodingsplaten (naast elkaar en één gat over elkaar liggend) met 2 platlagers No. 67 en rode schijf No. 80, ook naar de boeg toe verlengd. Het achterdek bestaat uit 4 strips No. 3, welke op hoeklager No. 68 en strip No. 1 gemonteerd worden. Het hek (achterkant van een schip) wordt gevormd door een beklodingsplaat No. 43.

Benodigde onderdelen:	cm	No.
4 strips .....	4	1
4 strips .....	5	2
4 strips .....	6	3
2 strips .....	7½	4
4 strips .....	24	9
4 hoekbalken .....		22
1 U-strip .....	1½	33
2 U-strips .....	6	35
2 bekl. platen .....	4 × 6	43
2 bekl. platen .....	4 × 11½	45
1 omgez. montageplaat .....	65	
2 platlagers .....	67	
2 hoeklagers .....	68	
1 brugstuk .....	72	
1 schijf .....	80	
1 naafwiel .....	88	
29 schroeven en moeren		

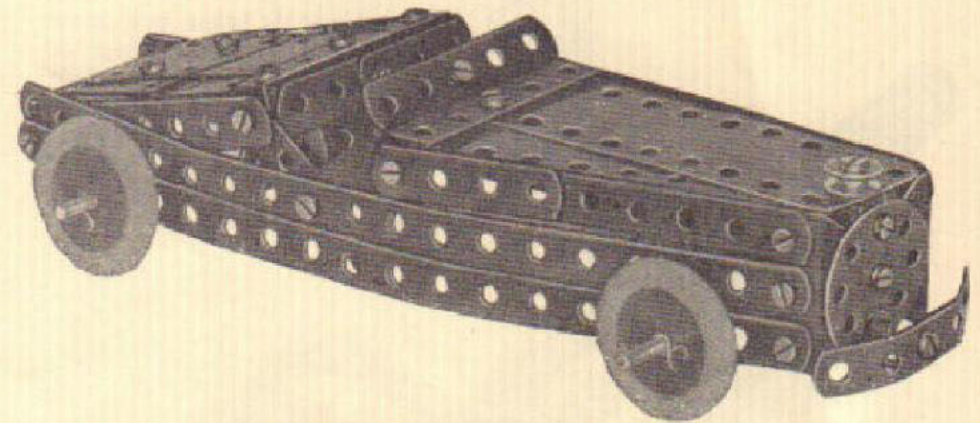
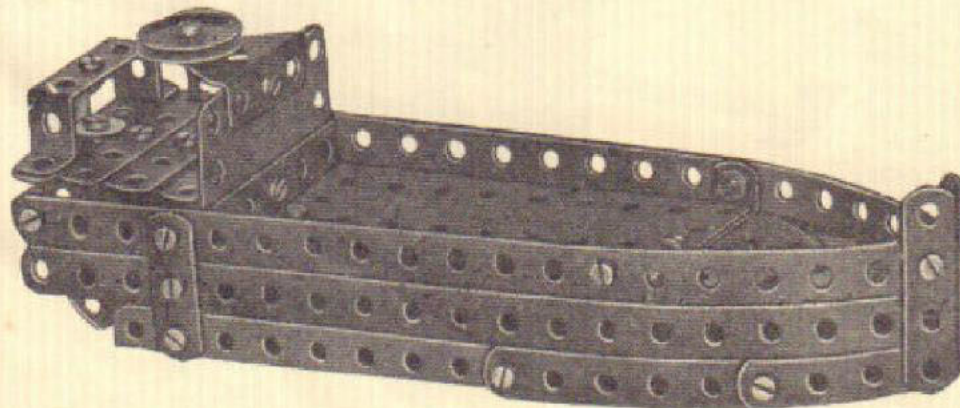

## No. 37 Sportwagen

Benodigde onderdelen:	cm	No.	Benodigde onderdelen:	cm	No.
4 strips .....	4	1	2 platlagers .....		67
4 strips .....	5	2	2 hoeklagers .....		68
4 strips .....	6	3	1 brugstuk .....	4	72
4 strips .....	7½	4	2 assen .....	10	74g
4 strips .....	24	9	1 schijf .....		80
2 platte balken .....		11	4 naafwielen .....		88
4 hoekbalken .....		22	4 gummibanden .....		88b
1 U-strip .....	1½	33	1 snaarschijf .....		85
2 U-strips .....	6	35	30 schroeven en moeren		
2 bekl. platen .....	4 × 6	43	4 veerclips		
2 bekl. platen .....	4 × 11½	45			

De zijwanden worden samengesteld uit de volgende onderdelen: twee strips No. 9 met strip No. 4 en No. 2 aan de motorkap, platlager No. 67 en strip No. 1 aan de bestuurdersplaats en strip No. 4 aan de kofferbak. De voorkant van de motorkap wordt gevormd door schijf No. 80 met 2 hoeklagers No. 68. Een strip No. 3 op U-strip No. 33 dient als bumper. De bovenafdekking van de motorkap geschiedt door 2 beklodingsplaten No. 45 welke aan de voorkant 3 gaten en aan de bestuurderszijde één gat over elkaar liggen. De afdekking van de kofferbak bestaat uit 2 beklodingsplaten No. 43, welke in de lengte 2 gaten over elkaar liggen, met aan weerszijden een strip No. 2 en No. 3.



Te maken met NECOBO-doo's No. 1 (of doos 0 + 0a)

## No. 38 Melkwagen

De laadbak bestaat uit de omgezette montageplaat No. 65 met de flenzen naar boven, de bekledingsplaten No. 43 en 45 met 2 U-strips No. 35. De assen lopen in de plat- en hoeklagers No. 67 en 68. Zitbank en rugleuning bestaan uit 4 strips No. 3 met elkaar verbonden door 2 platte balken No. 11 en 2 hoekbalken No. 22.

Benodigde onderdelen:	cm	No.
4 strips .....	6	3
4 strips .....	7½	4
2 platte balken .....		11
4 hoekbalken .....		22
2 U-strips .....	6	35
2 bekl. platen .....	4 × 6	43
2 bekl. platen .....	4 × 11½	45
1 omgez. montageplaat .....		65
2 platlagers .....		67
2 hoeklagers .....		68
2 assen .....	10	74g
4 naafwielen .....		88
4 gummibanden .....		88b
26 schroeven en moeren		
4 veerclips		

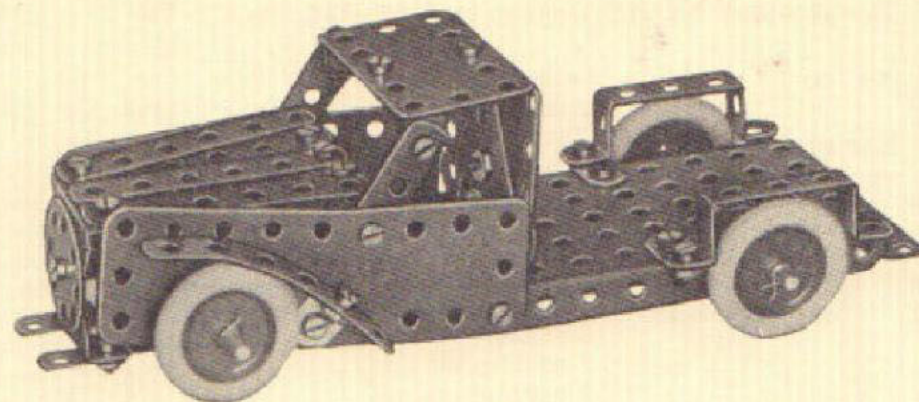
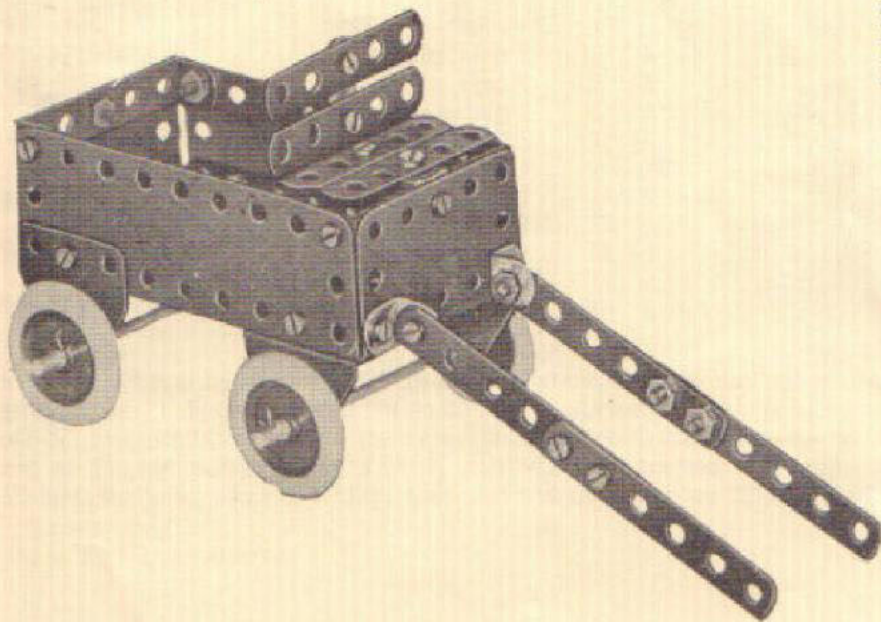

## No. 39 Platte Auto

Benodigde onderdelen:	cm	No.	Benodigde onderdelen:	cm	No.
2 strips .....	4	1	1 omgez. montageplaat .....		65
2 strips .....	5	2	1 platlager .....		67
4 strips .....	6	3	2 hoeklagers .....		68
4 strips .....	7½	4	2 brugstukken .....	4	72
2 strips .....	24	9	2 assen .....	10	74g
2 platte balken .....		11	4 naafwielen .....		88
4 hoekbalken .....		22	4 gummibanden .....		88b
2 U-strips .....	6	35	29 schroeven en moeren		
2 bekl. platen .....	4 × 6	43	4 veerclips		
2 bekl. platen .....	4 × 11½	45			

De zijkanten van de motorkap en cabine bestaan uit de bekledingsplaten No. 45 en worden aan de platte laadbak, de omgezette montageplaat No. 65, bevestigd. De motorkap bestaat uit 2 strips No. 3 en 3 strips No. 4, welke aan de cabine-zijde door middel van een U-strip No. 35 aan de zijkanten bevestigd wordt. De voorkant van de motorkap bestaat uit 2 met de punten op elkaar liggende hoeklagers No. 68 en wordt door schijf No. 80 afgedekt. Over de gehele lengte van de auto lopen aan de onderkant 2 strips No. 9. De voorspatborden bestaan uit strip No. 3 resp. No. 4.



Te maken met NECOBO-doo's No. 1 (of doos No. 0 + 0a)

No. 40

## Sleepboot

Benodigde onderdelen:	cm	No.
2 strips.....	4	1
2 platte balken .....		11
4 hoekbalken .....		22
1 U-strip .....		33
2 U-strips .....	6	35
2 bekl. platen .....	4 × 6	43
2 bekl. platen .....	4 × 11½	45
1 omgez. montageplaat .....		65
2 platlagers .....		67
2 hoeklagers .....		68
2 brugstukken .....	4	72
1 as .....	4	74b
1 as .....	10	74g
1 snaarschijf .....		85
1 snaarschijf .....		86
24 schroeven en moeren		
4 veerclips		

Het voorstuk bestaat uit de twee bekledingsplaten No. 45 en wordt afgedekt door middel van 2 bekledingsplaten No. 43 en een platlager No. 67. De brug bestaat uit twee brugstukken No. 72 met er tussen een strip No. 1. Het achterstuk wordt gevormd door 2 hoeklagers in verbinding met twee platte balken No. 11.

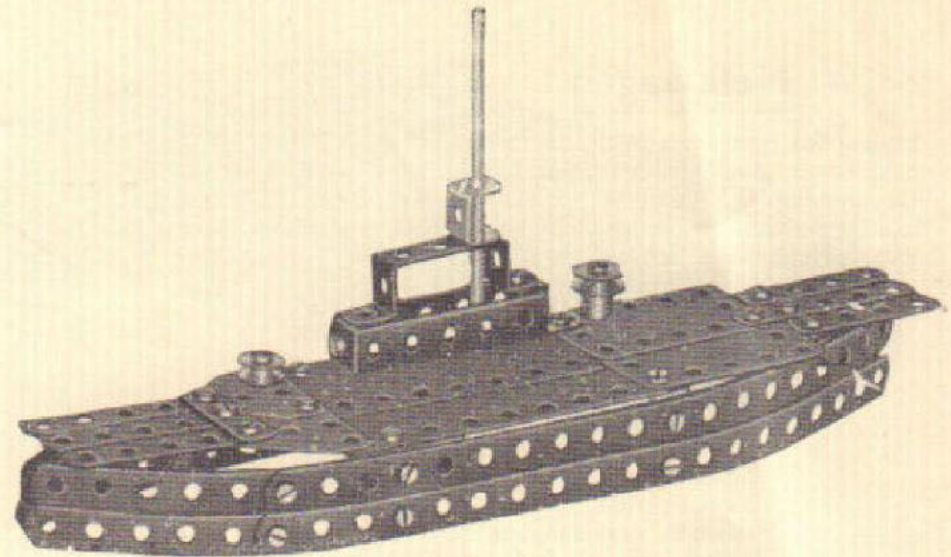
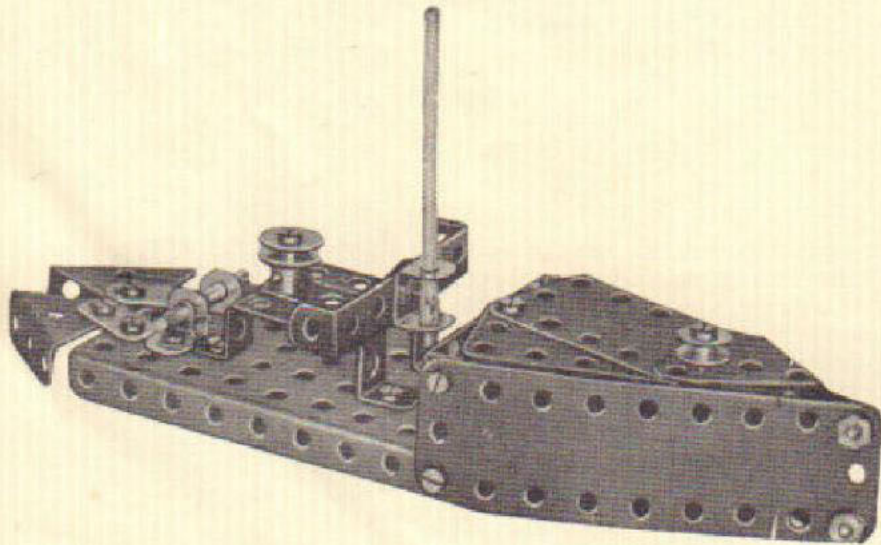

## No. 41 Vliegtuigmoederschip

Benodigde onderdelen:	cm	No.	Benodigde onderdelen:	cm	No.
2 strips.....	4	1	2 bekl. platen .....	4 × 11½	45
2 strips.....	5	2	2 bekl. platen .....	4 × 11½	45
4 strips.....	6	3	2 platlagers .....		67
4 strips.....	7½	4	2 hoeklagers .....		68
4 strips.....	24	9	1 brugstuk.....	4	72
2 platte balken .....		11	1 as .....	10	74g
4 hoekbalken .....		22	1 snaarschijf .....		85
1 U-strip .....	1½	33	1 snaarschijf .....		86
2 U-strips .....	6	35	29 schroeven en moeren		
2 bekl. platen .....	4 × 6	43	2 veerclips		

De zijwanden van de romp bestaan uit strips No. 9, verlengd met No. 4, welke gemonteerd zijn op een hoeklager No. 68 en platte balk No. 11. De verbinding met het dek geschiedt door hetzelfde hoeklager en een hoekbalk No. 22. De commandoren bestaat uit 2 U-strips No. 35, een brugstuk No. 72 en een hoekbalk No. 22 en wordt op het dek door middel van een hoekbalk No. 22 bevestigd.



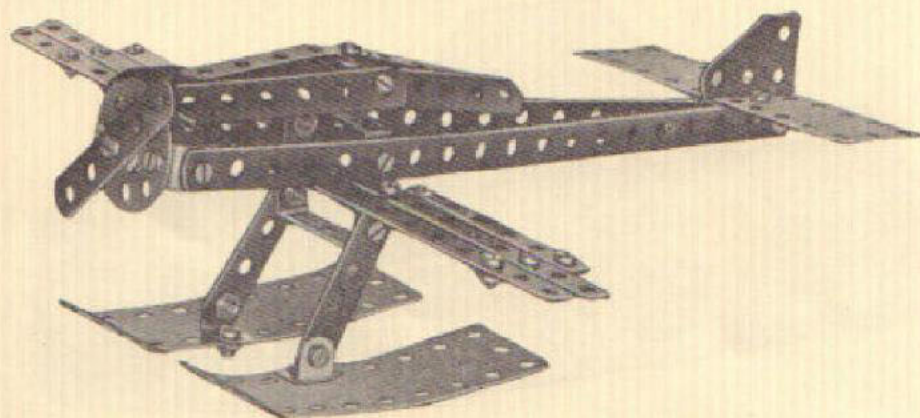

## No. 42 Watervliegtuig

De vleugels worden samengesteld uit 2 strips No. 9 en 2 strips No. 4, onderling verbonden door 4 strips No. 1. In het midden van de vleugel wordt zowel aan de boven- als aan de onderzijde één brugstuk No. 72 gemonteerd, dat de poten van de drijvers, respect. de romp draagt. De zijkanten van de romp worden gevormd door 2 strips No. 9 en als neus doet een schijf No. 80 dienst. De bovenafdekking maakt men van 2 maal 2 strips No. 3 en 4, en één strip No. 2 en 3, door middel van U-strip No. 33 op het brugstuk gemonteerd. Het hoogteroer bestaande uit 2 beklodingsplaten No. 43 wordt bevestigd op 2 hoeklagers No. 68. Een platlager No. 67 wordt het zijroer.

Benodigde onderdelen:	cm	No.
4 strips .....	4	1
3 strips .....	5	2
4 strips .....	6	3
4 strips .....	7½	4
2 strips .....	24	9
2 platte balken .....		11
4 hoekbalken .....		22
1 U-strip .....		33
2 bekl. platen .....	4 × 6	43
2 bekl. platen .....	4 × 11½	45
1 platlager .....		67
2 hoeklagers .....		68
2 brugstukken .....	4	72
1 schijf .....		80
1 snaarschijf .....		85
30 schroeven en moeren		

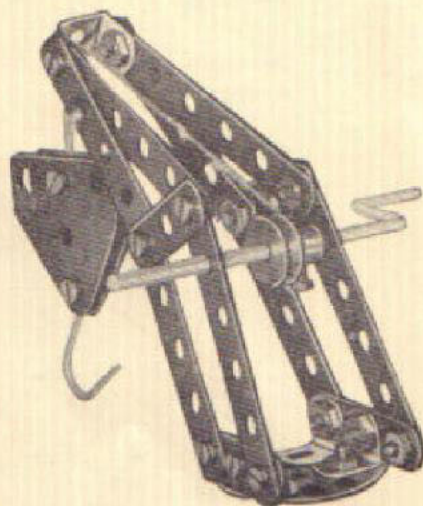

## No. 43 Spoorweg-montagekraan

De spoorwagen wordt gevormd door de omgezette montageplaat (met de flenzen naar beneden) en de beklodingsplaten No. 43 en 45. De verbinding geschiedt door 2 U-strips No. 35. De kraanarm bestaat uit 2 strips No. 3 resp. 2 strips No. 4 en wordt door middel van 4 hoekbalken No. 22 aan de als draaischijf dienstdoende schijf No. 80 gemonteerd. Twee platlagers No. 67 met kraanhaak No. 90 en snaarschijf No. 85 vormen het takelblok.

Benodigde onderdelen:	cm	No.	Benodigde onderdelen:	cm	No.
4 strips .....	4	1	2 platlagers .....		67
4 strips .....	5	2	2 assen .....	10	74g
4 strips .....	6	3	1 snaarschijf .....		85
4 strips .....	7½	4	1 snaarschijf .....		86
4 hoekbalken .....		22	1 schijf .....		80
1 U-strip .....		33	4 naafwielen .....		88
2 U-strips .....	6	35	1 kraanhaak .....		90
2 bekl. platen .....	4 × 6	43	1 krukas .....		89
2 bekl. platen .....	4 × 11½	45	30 schroeven en moeren		
1 omgez. montageplaat ...		65	4 veerclips		

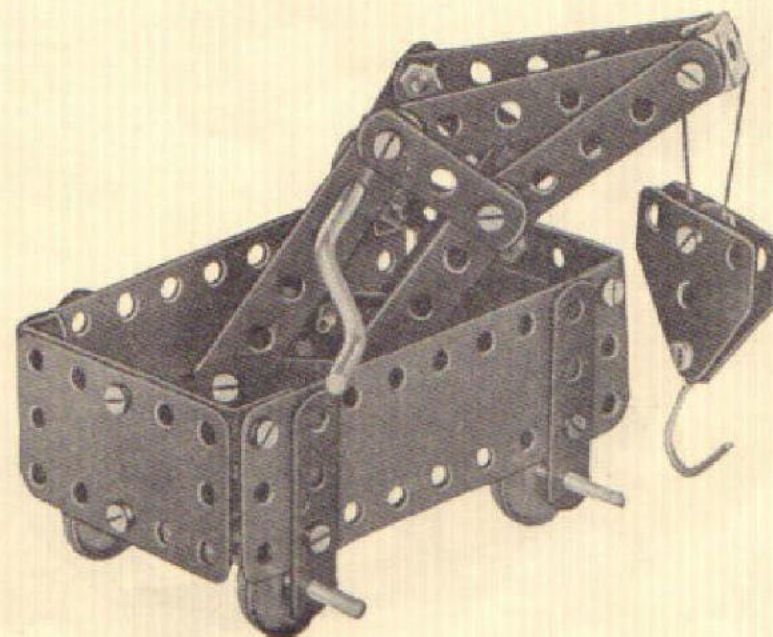



## No. 44 Duwslede

De glij-ijzers bestaan uit de strips No. 2, 4 en 3, en worden aan de omgezette montageplaat aan weerszijden door middel van een strip No. 1 en een platlager bevestigd. Zitting en rugleuning worden door de bekleidingsplaten No. 43 gevormd.

Benodigde onderdelen	cm	No.
4 strips .....	4	1
4 strips .....	5	2
4 strips .....	6	3
4 strips .....	7½	4
4 hoekbalken .....		22
1 U-strip .....	6	35
2 bekl. platen .....	4×6	43
1 omgez. montageplaat ...		65
2 platlagers .....		67
26 schroeven en moeren		

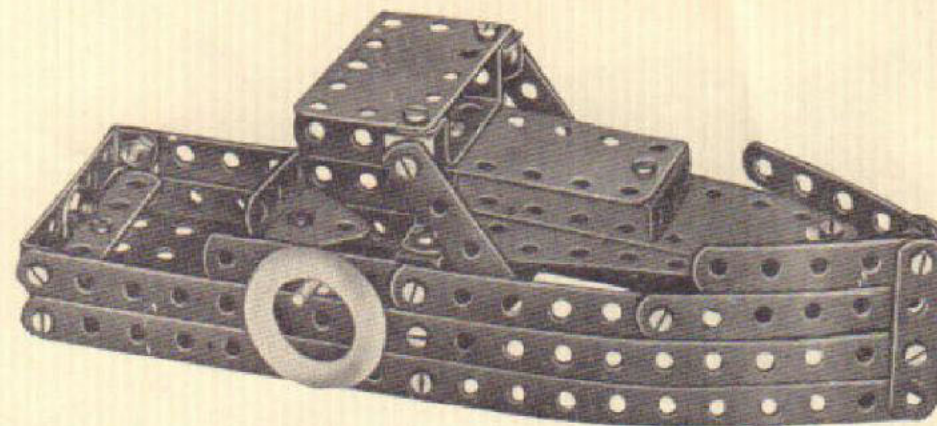
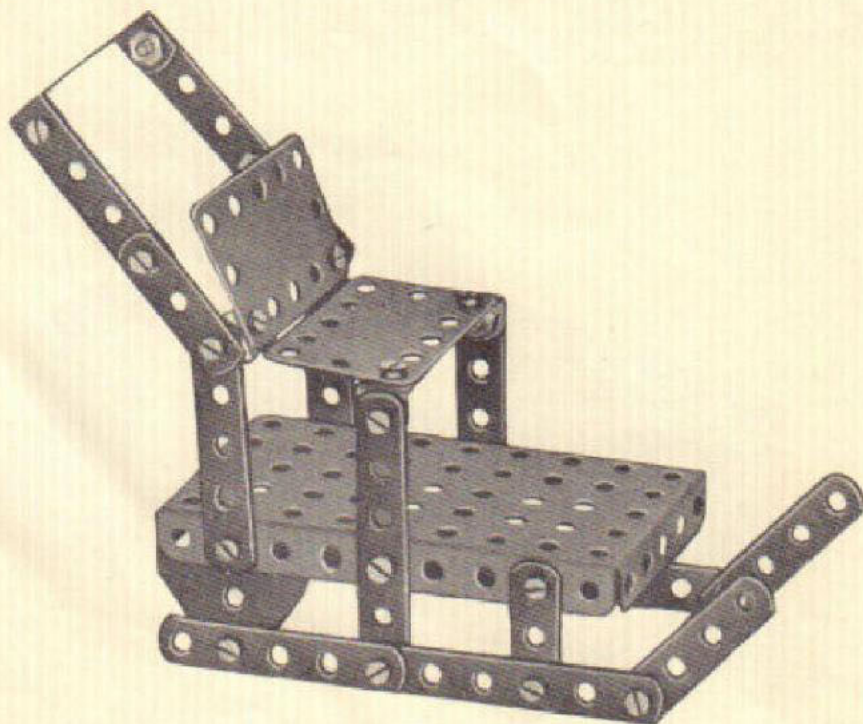

## No. 45 Rivierkruiser

Elke zijwand wordt gevormd door 2 strips No. 9 één strip No. 3 en 2 strips No. 4, met aan de boeg een strip No. 3. Het onderlinge verband geschiedt door middel van één strip No. 2, een stuk No. 1 en aan de achtersteven door platte balk No. 11. Het voordek bestaat uit de 2 bekleidingsplaten No. 45 en platlager 67 met als motorkap bekleidingsplaat No. 43 en aan de voorkant hoeklager No. 68. Het dak boven de bestuurdersplaats is bekleidingsplaat No. 43 en wordt op het voordek bevestigd door 2 op elkaar liggende brugstukken No. 72. De bestuurderszit, een hoeklager No. 68, wordt door middel van een U-strip No. 33 op de omgezette montageplaat No. 65 bevestigd.

Benodigde onderdelen:	cm	No.	Benodigde onderdelen:	cm	No.
4 strips .....	4	1	2 bekl. platen .....	4×6	43
4 strips .....	5	2	2 bekl. platen .....	4×11½	45
4 strips .....	6	3	1 omgez. montagepl. ....		65
4 strips .....	7½	4	1 platlager .....		67
4 strips .....	24	9	2 hoeklagers .....		68
2 platte balken .....		11	2 brugstukken .....	4	72
4 hoekbalken .....		22	1 snaarschijf .....		85
1 U-strip .....	1½	33	1 gummiband .....		88b
2 U-strips .....	6	35	30 schroeven en moeren		



Te maken met NECOBO-doo's No. 2 (of doos No. 1 + 1a)

## No. 1 Mijn-Locomotief

Benodigde onderdelen:	cm	No.	Benodigde onderdelen:	cm	No.
2 strips .....	4	1	2 bekledingsplaten .....	6 × 11½	49
3 strips .....	5	2	1 hoeklager .....		68
4 strips .....	6	3	1 omgez. montageplaat .....	6 × 9	64
2 strips .....	24	9	1 omgez. montageplaat .....	6 × 11½	65
3 platte balken .....	1½	11	1 brugstuk .....	4	72
4 hoekbalken .....	1½	22	2 assen .....	10	74g
2 U-strips .....	6	35	1 as .....	9	74f
1 U-strip .....	1½	33	1 schijf .....	3,8	80
1 U-strip .....	4	34	1 halve schijf .....	6	84
1 L-strip .....	1½ × 2½	41	1 snaarschijf .....		86
2 L-strips .....	2½ × 2½	42	4 naafwielen .....	2½	88
2 bekledingsplaten .....	4 × 6	43	4 loopwielen .....	2½	87
1 bekledingsplaat .....	4 × 11½	45	6 veerclips		
2 bekledingsplaten .....	6 × 6	47	41 schroeven en moeren		

De omgezette montageplaten No. 64 en 65 vormen het onderstuk, terwijl de motor-kap bestaat uit 2 bekledingsplaten No. 49 en één bekledingsplaat No. 45, verbonden door een U-strip No. 34. Snaarschijf No. 86 stelt de uitlaat boven op de motorkap voor. De voorkant wordt afgedekt door een halve schijf No. 84 en schijf No. 80. U-strip No. 35 draagt 2 L-strips no. 42 voor de koplampen No. 87. De machinisten-cabine wordt gevormd door 2 bekledingsplaten No. 43 aan de zijkanten en één bekledingsplaat No. 47 aan de achterkant, verbonden door een U-strip No. 35. De bovenafdekking is een bekledingsplaat No. 47.

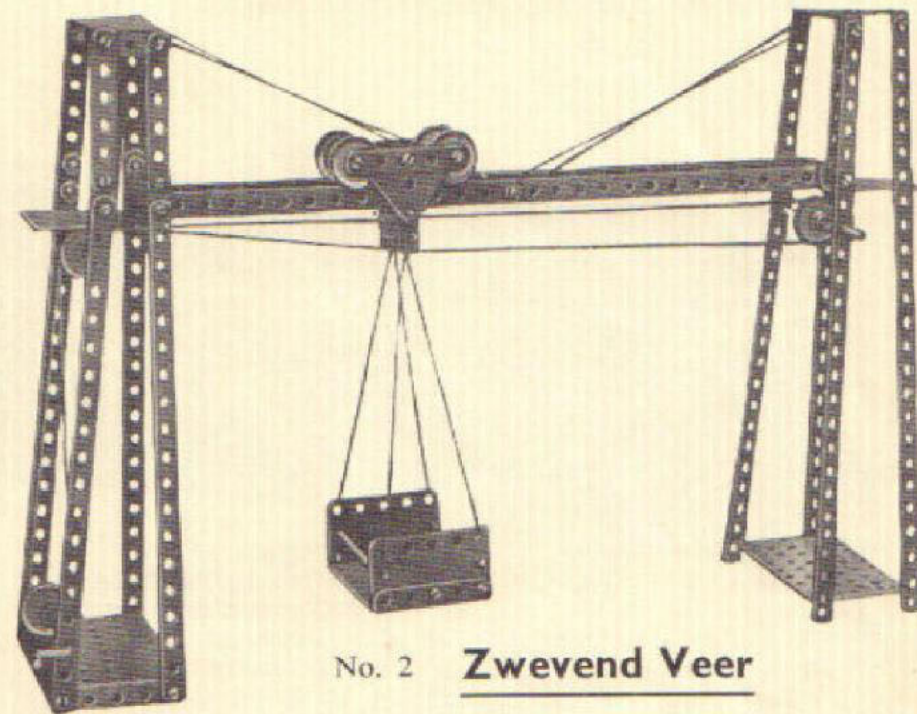
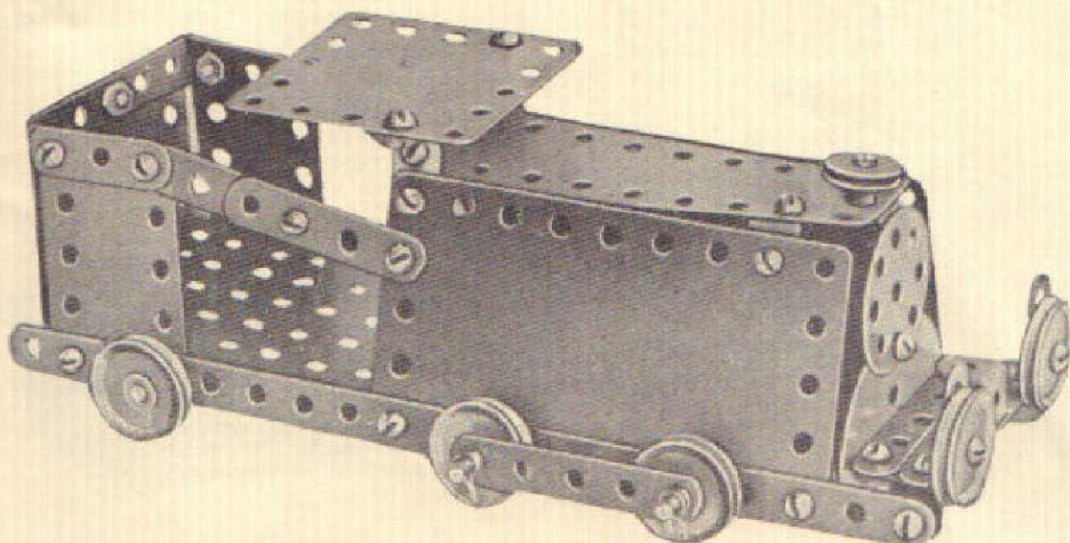

No. 2 Zwevend Veer

De voet van de 2 torens wordt gevormd resp. door een omgez. montageplaat No. 65 en een vlakke montageplaat No. 56. De torens zelf bestaan uit 4 strips No. 10 resp. 4 strips No. 9 verlengd met 4 strips No. 4 door middel van 4 platte balken No. 11. Aan de montageplaat No. 56 worden de strips verbonden door middel van 4 hoekbalken No. 22. De verbinding der beide torens geschiedt door 2 × 2 strips No. 8 onderling verbonden aan de uiteinden door 2 brugstukken No. 72. Deze laatste worden door middel van L-strips No. 41 en 42 aan de torens bevestigd. De bovenafdekking geschiedt door omgez. montageplaat No. 63 resp. door 2 U-strips met 3 strips No. 3 afgedekt. De platformen tussen de torens op de hoogte der verbinding zijn 2 bekl. platen No. 47 en worden tegelijk met de brugstukken en de L-strips gemonteerd. De veerpont is een omgez. montageplaat No. 64 met 2 bekl. platen No. 43. Voor afsluiting dienen 2 assen van 10 cm.

Benodigde onderdelen:	cm	No.	Benodigde onderdelen:	cm	No.
3 strips .....	4	1	1 omgez. montagepl. ....	6 × 11½	65
4 strips .....	5	2	1 vlakke montagepl. ....	6 × 11½	56
4 strips .....	6	3	2 bekledingsplaten .....	6 × 6	47
4 strips .....	7½	4	2 bekledingsplaten .....	4 × 6	43
4 strips .....	19	8	1 omgez. montagepl. ....	4 × 6	63
4 strips .....	24	9	2 brugstukken .....		72
4 strips .....	32	10	2 assen .....	10	74g
4 platte balken .....	1½	11	1 as .....	9	74f
4 hoekbalken .....	1½	22	1 as .....	11½	74h
1 U-strip .....	4	34	1 Z-strip .....	2½	70
2 U-strips .....	6	35	4 loopwielen .....	2½	87
2 L-strips .....	1½ × 2½	41	4 naafwielen .....	2½	88
2 L-strips .....	2½ × 2½	42	1 krukas .....		89
1 omgez. montagepl. ....	6 × 9	64	6 veerclips		
2 platlagers .....		67	54 schroeven en moeren		



## No. 3 Tractor met oplegger

De tractor is gebouwd op de omgezette montageplaat No. 65. De motorkap bestaat uit 2 bekl. platen No. 47, 3 gaten over elkaar. De bumper is strip No. 3 op brugstuk No. 73. Het zitbankje wordt gevormd door brugstuk No. 72, met hoeklager No. 68, terwijl de cabine wordt gemaakt door middel van de omgebogen bekl. plaat No. 49. De oplegger rust op de halve schijf No. 84, welke aan de tractor is bevestigd en bestaat zelf uit de omgezette montageplaat No. 64 verlengd met een vlakke montageplaat No. 56. De zijkanten worden gebouwd met 2 x 2 bekledingsplaten No. 43 en 45 achter elkaar.

Benodigde onderdelen:	cm	No.	Benodigde onderdelen:	cm	No.
3 strips .....	4	1	1 omgez. montageplaat ....	6 x 9	64
1 strip .....	6	3	1 omgez. montageplaat ....	6 x 11½	65
2 strips .....	7½	4	1 platlager .....		67
4 strips .....	24	9	2 hoeklagers .....		68
1 U-strip .....	1½	33	2 brugstukken .....	4	72
2 U-strips .....	4	34	1 brugstuk .....	1½	73
2 U-strips .....	6	35	1 schijf .....	3,8	80
2 L-strips .....	2½ x 2½	42	1 halve schijf .....	6	84
2 L-strips .....	1½ x 2½	41	4 loopwielen .....	2½	87
4 hoekbalken .....	1½	22	4 naafwielen .....	2½	88
2 bekledingsplaten .....	4 x 6	43	1 as .....	2½	74b
2 bekledingsplaten .....	4 x 11½	45	2 assen .....	10	74g
2 bekledingsplaten .....	6 x 6	47	1 as .....	9	74f
1 bekledingsplaat .....	6 x 11½	49	6 veerclips		
1 vlakke montageplaat .....	6 x 11½	56	56 schroeven en moeren		
1 omgez. montageplaat .....	4 x 6	63			

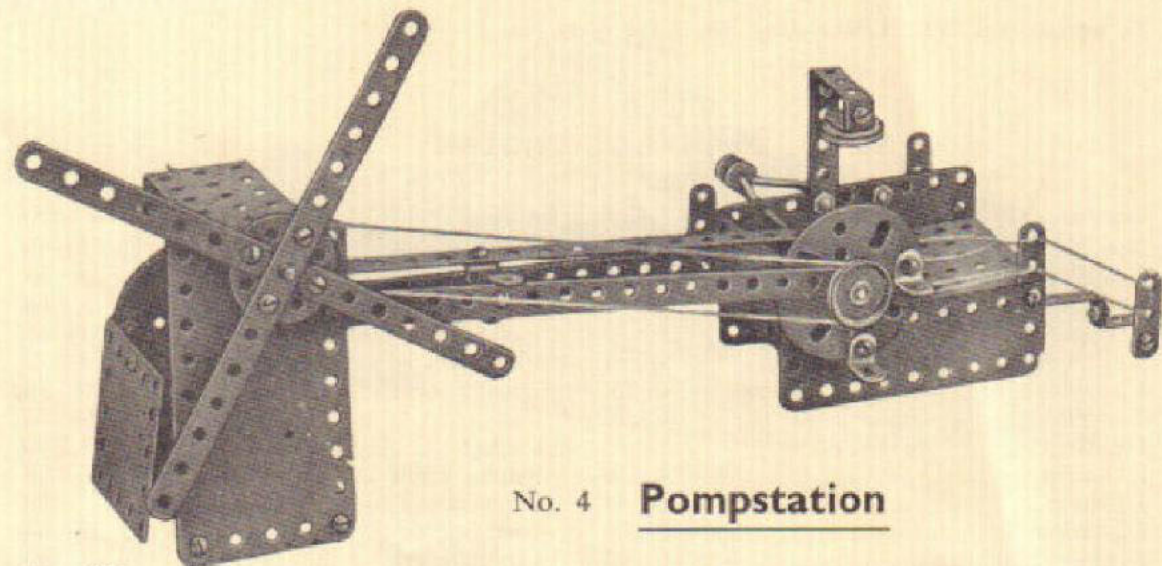
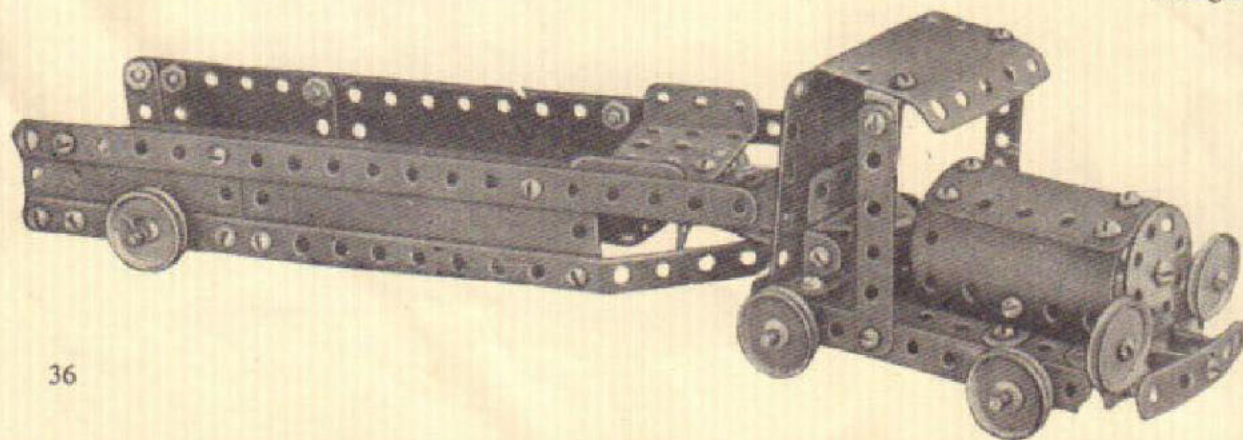

No. 4 Pompstation

Benodigde onderdelen:	cm	No.	Benodigde onderdelen:	cm	No.
1 strip .....	4	1	1 omgez. montageplaat ..	6 x 9	64
2 strips .....	5	2	1 omgez. montageplaat ..	6 x 11½	65
2 strips .....	6	3	1 brugstuk .....	4	73
3 strips .....	19	8	2 Z-strips .....	2½	70
1 strip .....	24	9	1 as .....	10	74g
2 platte balken .....	1½	11	1 as .....	11½	74h
4 hoekbalken .....	1½	22	1 schijf .....	6	82
2 U-strips .....	4	34	1 schijf .....	3,8	80
1 U-strip .....	6	35	1 platlager .....		67
2 L-strips .....	1½ x 2½	41	1 U-strip .....	1½	33
2 L-strips .....	2½ x 2½	42	1 halve schijf .....	6	84
2 bekl. platen .....	4 x 6	43	3 naafwielen .....	2½	88
2 bekl. platen .....	4 x 11½	45	1 loopwiel .....	2½	87
2 bekl. platen .....	6 x 6	47	1 krukas .....		89
2 bekl. platen .....	6 x 11½	49	6 veerclips		
1 omgez. montageplaat ..	4 x 6	63	44 schroeven en moeren		

De molen is gemonteerd op de omgez. montageplaat No. 64. De 3 zijwanden zijn samengesteld uit de 2 bekl. platen No. 47 als zijwand en No. 49 als voorwand. De achterwand wordt gevormd door de schijf No. 82 en de bovenafdekking geschiedt door montageplaat No. 53. Het pompstation bestaat uit de omgezette montageplaat No. 65 en 1 bekl. plaat No. 45 als voorkant en No. 49 als achterkant. Daar achter is een platform bevestigd, bestaande uit 2 bekl. platen No. 43 (een gat over elkaar liggend) en een bekl. plaat No. 45. Op de kruk van de kruk zit een U-strip No. 33 waaraan door middel van 2 veerclips bevestigd is een as van 10 cm, gestoken door de gaten van de 2 opstaande zijden van een U-strip No. 34. Deze U-strip is met het middelste gat draaibaar aan bekl. plaat No. 49 verbonden. Het geheel stelt de Plunjer-pomp voor.



Te maken met NECOBO-doos No. 2 (of doos No. 1 + 1a)

## No. 5 Patrouille-Vaarttuig

Benodigde onderdelen:			Benodigde onderdelen:		
	cm	No.		cm	No.
1 strip .....	4	1	1 omgez. montagepl. ....	4 × 6	63
4 strips .....	5	2	2 platlagers .....		67
4 strips .....	6	3	2 hoeklagers .....		68
4 strips .....	7½	4	2 brugstukken .....	4	72
4 strips .....	32	10	2 brugstukken .....	1½	73
3 platte balken .....	1½	11	1 Z-strip .....	2½	70
1 U-strip .....	1½	33	1 schijf .....	3,8	80
4 hoekbalken .....	1½	22	1 schijf .....	6	82
2 U-strips .....	6	35	2 naafwielen .....		88
2 L-strips .....	1½ × 2½	41	2 loopwielen .....		87
2 L-strips .....	2½ × 2½	42	1 krukas .....		89
2 bekledingsplaten .....	4 × 11½	45	1 as .....	4	74b
2 bekledingsplaten .....	6 × 6	47	2 assen .....	10	74g
1 omgez. montagepl. ....	6 × 11½	65	1 as .....	11½	74h
1 omgez. montagepl. ....	6 × 9	64	56 schroeven en moeren		

De boeg wordt gevormd door 2 bekledingsplaten No. 45 terwijl voor de spiegel montageplaat No. 63 dient te worden gebruikt. De platen worden onderling aan weerszijden verbonden door 2 strips No. 10. Het voordek wordt opgebouwd uit bekl. plaat 43, 2 strips No. 3 en schijf No. 80. Het lage voordek is bekl. plaat 47. De hoger liggende brug is omgezette montageplaat No. 65 bevestigd door middel van 2 strips No. 2 aan de zijkant van de romp. Het achterdek is de omgez. montageplaat No. 64 en hoger liggend gedoolte bekl. plaat No. 47.

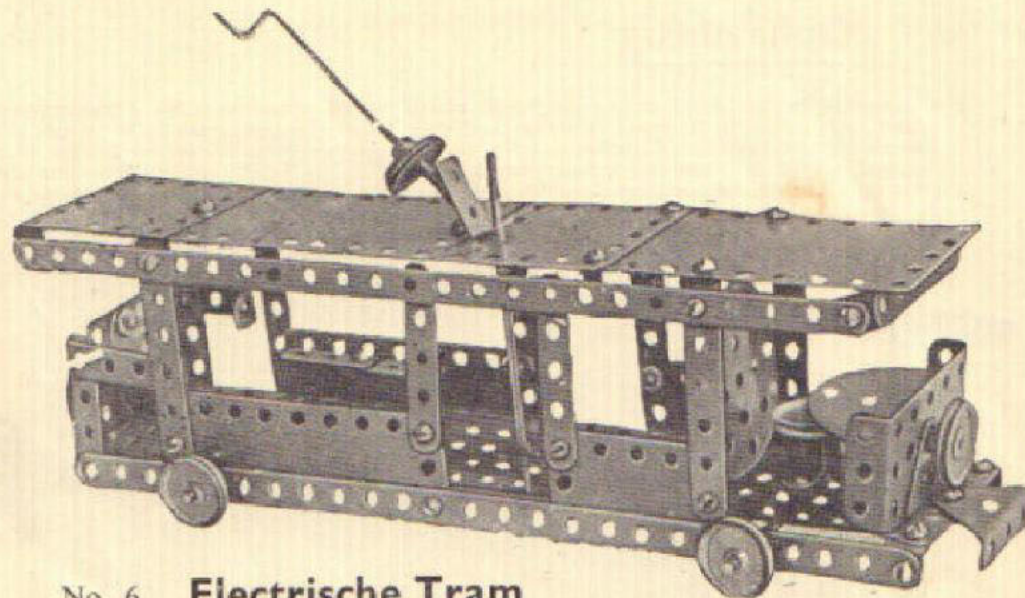
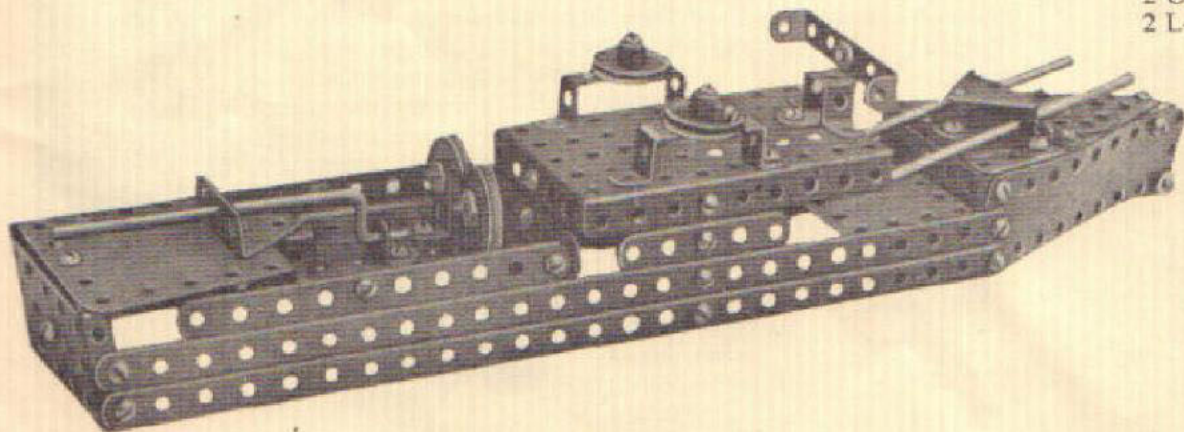

## No. 6 Electrische Tram

Benodigde onderdelen:			Benodigde onderdelen:		
	cm	No.		cm	No.
3 strips .....	4	1	2 bekledingsplaten .....	4 × 6	43
3 strips .....	5	2	2 bekledingsplaten .....	4 × 11½	45
4 strips .....	6	3	2 bekledingsplaten .....	6 × 6	47
4 strips .....	7½	4	2 bekledingsplaten .....	6 × 11½	49
4 strips .....	32	10	1 omgez. montagepl. ....	4 × 6	63
2 platte balken .....	1½	11	1 omgez. montagepl. ....	6 × 9	64
4 hoekbalken .....	1½	22	1 omgez. montagepl. ....	6 × 11½	65
1 U-strip .....	1½	33	1 vlakke montage .....	6 × 11½	56
2 U-strips .....	4	34	2 hoeklagers .....		68
2 U-strips .....	6	35	2 platlagers .....		67
2 L-strips .....	1½ × 2½	41	1 Z-strip .....	2½	70
2 L-strips .....	2½ × 2½	42	2 assen .....	10	74g
			1 as .....	11½	74h
			2 brugstukken .....	1½	73
			2 brugstukken .....	4	72
			1 schijf .....	6	82
			1 halve schijf .....	6	84
			3 naafwielen .....	2½	88
			4 loopwielen .....	2½	87
			1 krukas .....		89
			5 veerclips		
			56 schroeven en moeren		

Het grondvlak van de tram wordt gebouwd van de montageplaten No. 56, 64 en 65. Het dak bestaat uit 2 × 2 bekledingsplaten No. 47 en No. 49, rustende op een raamwerk van 2 strips No. 10 met 2 U-strips No. 35. Het achterbalcon wordt samengesteld uit 2 platlagers No. 67, 2 U-strips No. 34 en 2 strips No. 2. De krukas hangende in een Z-strip No. 70 doet dienst als stroomafnemer. Voorbalcon en binnenuimte worden gescheiden door een 6 cm schijf No. 82.



Het wegdek van de „klap” bestaat uit 2 bekl. platen No. 49 en een plaat No. 47, gemonteerd tussen 2 strips No. 10. De poort wordt gevormd door 2 strips No. 10 en aan de bovenzijde verbonden door 2 L-strips No. 42 en één strip No. 1. De balans wordt samengesteld uit 2 strips No. 9, verlengd met No. 8 en aan de voorkant verbonden door U-strip No. 35, terwijl de „ballast”-kist gevormd wordt door de omgezette montageplaat No. 63. De 2 landhoofden worden gemaakt met de omgez. montageplaat No. 65 en de vlakke montageplaat No. 56, steunende op 2 L-strips No. 42.

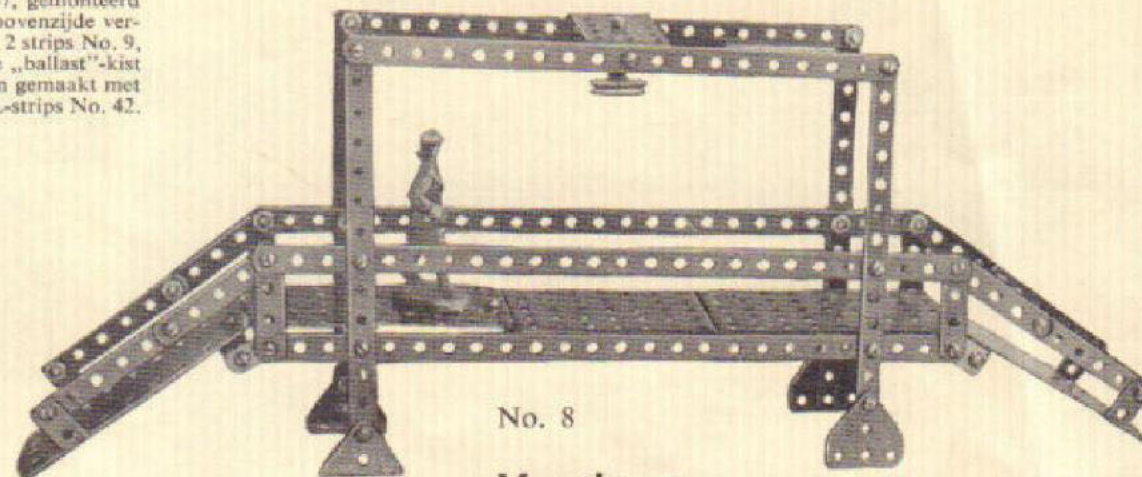
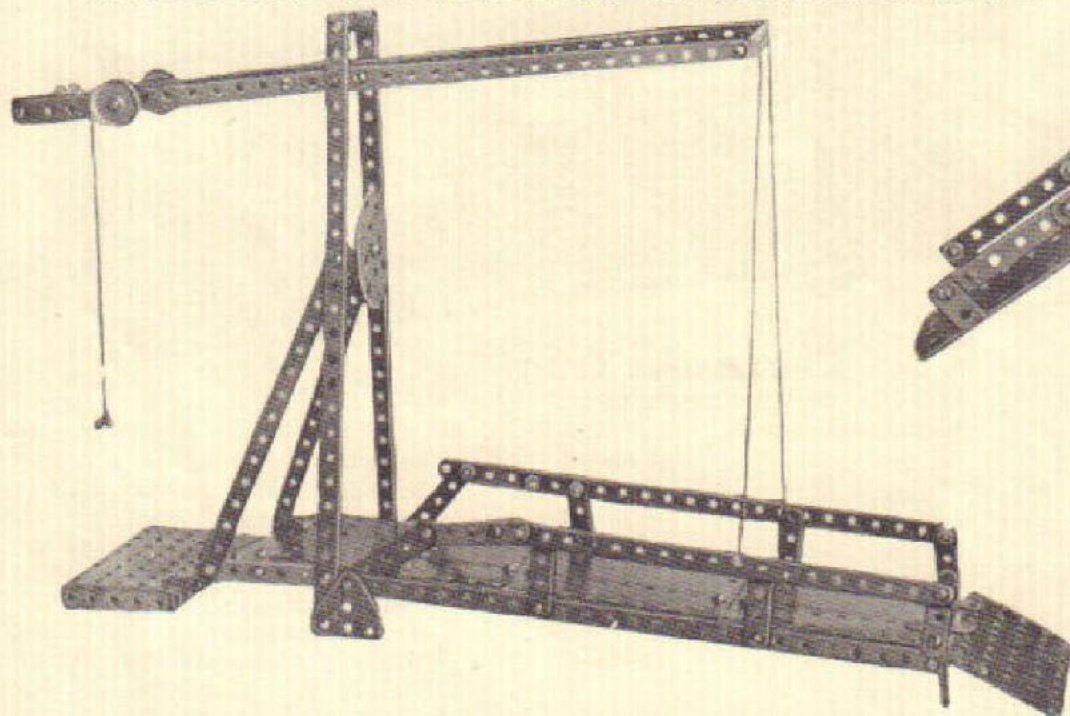

No. 8

Voetbrug

Het wegdek is 5 gaten breed en bestaat uit de 3 montageplaten No. 56, 64 en 65, met als zijanten en leuning 4 strips No. 10.

De hellingplaten zijn 2 bekl. platen No. 49, waaraan de leuning bevestigd is door middel van de L-strips No. 41 en 42.

De bevestiging van de hellingplaten aan het brugdek geschiedt door 2 U-strips No. 35 er onder te monteren en 4 platte balken No. 11 aan de strips No. 10 van het wegdek.

De lamp hangt via een 2½ cm as in de montageplaat No. 63.

Benodigde onderdelen:	cm	No.	Benodigde onderdelen:	cm	No.
4 strips .....	4	1	2 bekl. platen .....	6 × 11½	49
4 strips .....	5	2	1 omgez. montagepl. ....	6 × 11½	65
3 strips .....	6	3	1 omgez. montagepl. ....	6 × 9	64
4 strips .....	7½	4	1 vlakke montagepl. ....	6 × 11½	56
4 strips .....	9	8	1 brugstuk .....	4	72
4 strips .....	24	9	1 as .....	4	74b
4 strips .....	32	10	1 as .....	10	74g
3 platte balken .....	1½	11	1 as .....	11½	74h
4 hoekbalken .....	1½	22	1 Z-strip .....	2½	70
1 U-strip .....	4	34	1 schijf .....	6	82
2 U-strips .....	6	35	2 platlagers .....		67
2 L-strips .....	1½ × 2½	41	2 hoeklagers .....		68
2 L-strips .....	2½ × 2½	42	2 loopwielen .....	2½	87
2 bekl. platen .....	4 × 11½	45	4 veerclips .....		
2 bekl. platen .....	6 × 6	47	54 schroeven en moeren		

Benodigde onderdelen:	cm	No.	Benodigde onderdelen:	cm	No.
4 strips .....	5	2	2 L-strips .....	2½ × 2½	42
4 strips .....	6	3	1 vlakke montagepl. ....	6 × 11½	56
4 strips .....	7½	4	1 omgez. montagepl. ....	4 × 6	63
4 strips .....	19	8	1 omgez. montagepl. ....	6 × 9	64
2 strips .....	24	9	1 omgez. montagepl. ....	6 × 11½	65
4 strips .....	32	10	2 platlagers .....		67
4 platte balken .....	1½	11	2 hoeklagers .....		68
3 hoekbalken .....	1½	22	1 naafwiel .....	2½	88
2 U-strips .....	6	35	1 as .....	2½	74
2 bekl. platen .....	6 × 11½	49	1 veerclip .....		
2 L-strips .....	1½ × 2½	41	50 schroeven en moeren		



## No. 9 Bovenleiding Montagewagen

De onderwagen is de omgez. montageplaat No. 65, verlengd met No. 64, waarop staande gemonteerd 4 strips No. 10, welke boven onderling verbonden zijn door middel van 2 U strips No. 35 en twee maal 2 strips No. 4 twee gaten over elkaar liggend. De diagonalen worden gevormd door elk een strip No. 8 verlengd met No. 2. Het uitschuifbare gedeelte bestaat uit 4 strips No. 9, welke door middel van

2 U strips No. 34 aan het platform No. 56 gemonteerd worden (op 8 gaten afstand). De verbinding aan het ondereinde geschiedt door twee maal een strip No. 3 met 2 stuks No. 22 op 4 gaten afstand. Twee maal een L strip No. 41, over hoek geplaatst, dienen als geleiding aan de buitenkant.

Benodigde onderdelen:	cm	No.
2 strips .....	5	2
3 strips .....	6	3
4 strips .....	7½	4
4 strips .....	19	8
4 strips .....	24	9
4 strips .....	32	10
6 hoekbalken .....	1½	22
1 U-strip .....	1½	33
2 U-strips .....	4	34
2 U-strips .....	6	35
2 L-strips .....	1½ × 2½	41
2 L-strips .....	2½ × 2½	42
2 bekl. platen .....	4 × 6	43
2 bekl. platen .....	4 × 11½	45
1 bekl. plaat .....	6 × 6	47
2 bekl. platen .....	6 × 11½	49
1 vlakke montagepl. ....	6 × 11½	56
1 omgez. montagepl. ....	4 × 6	63
1 omgez. montagepl. ....	6 × 9	64
1 omgez. montagepl. ....	6 × 11½	65
2 platlagers .....		67
2 hoeklagers .....		68
2 Z-strips .....	2½	70
2 brugstukken .....	4	72
1 as .....	4	74 b
1 as .....	9	74 f
2 assen .....	10	74 g
1 schijf .....	3,8	80
1 snaarschijf .....		86
2 loopwielen .....	2½	87
4 naafwielen .....	2½	88
4 rubberbanden .....		88 b
1 krukas .....		89
2 stelringen .....		118
6 veerclips .....		
56 schroeven en moeren		

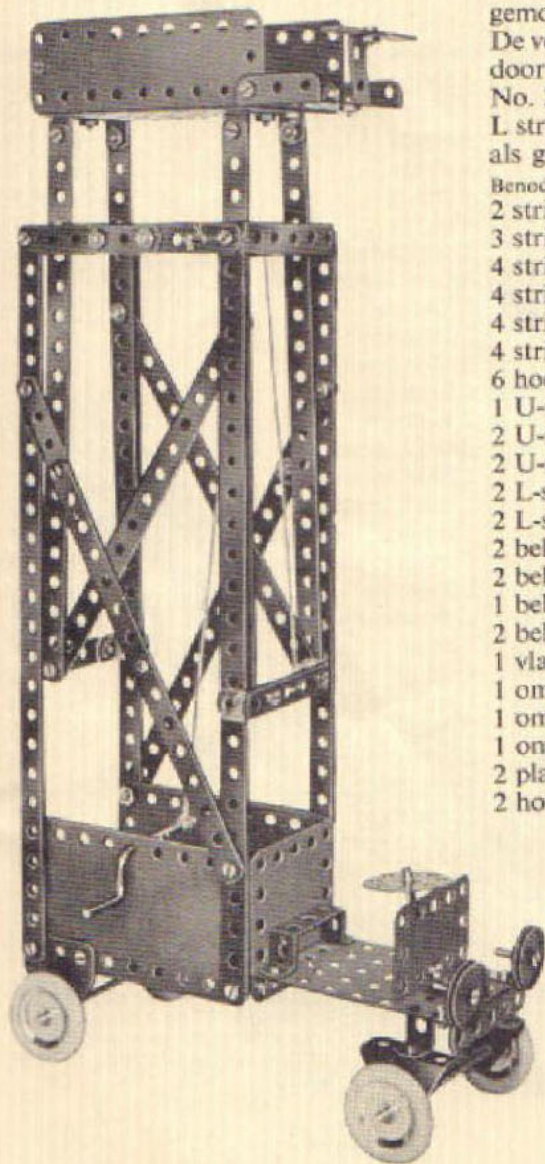

Te maken met NECOBO-doo's No. 2 (of doos No. 1 + 1a)

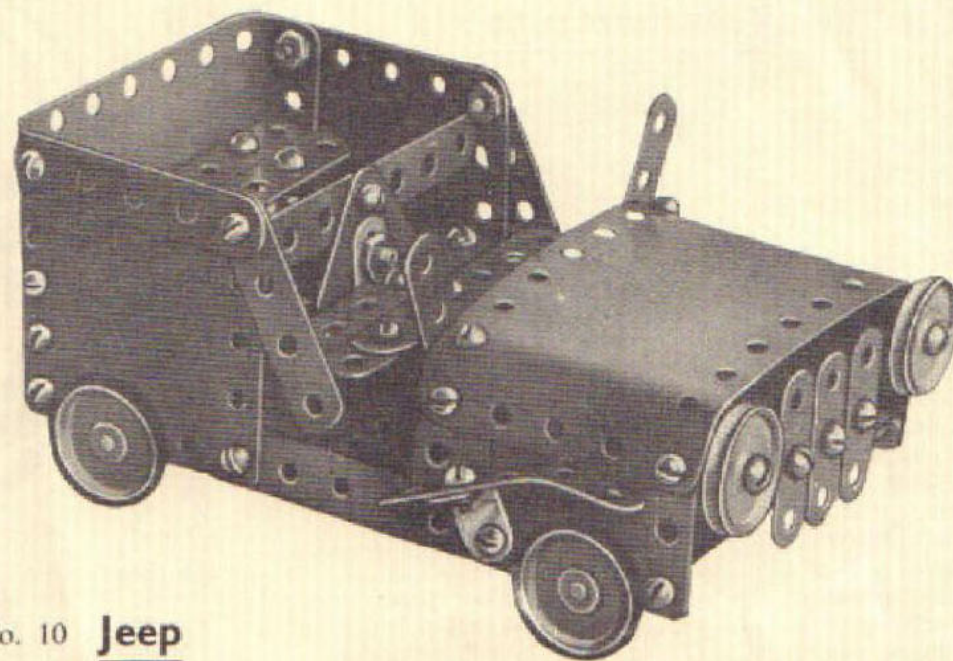

No. 10 Jeep

Benodigde onderdelen:	cm	No.	Benodigde onderdelen:	cm	No.
3 strips .....	4	1	1 omgez. montagepl. ....	6 × 11½	65
4 strips .....	5	2	1 omgez. montagepl. ....	6 × 9	64
4 strips .....	6	3	1 vlakke montagepl. ....	6 × 11½	56
4 strips .....	7½	4	1 platlager .....		67
2 platte balken .....	1½	11	2 hoeklagers .....		68
4 hoekbalken .....	1½	22	2 Z-strips .....		70
2 U-strips .....	4	34	1 brugstuk .....	1½	73
2 U-strips .....	6	35	1 brugstuk .....	4	72
2 L-strips .....	1½ × 2½	41	2 loopwielen .....	2½	87
2 L-strips .....	2½ × 2½	42	4 naafwielen .....	2½	88
2 bekl. platen .....	4 × 6	43	4 rubberbanden .....		88 B
1 bekl. plaat .....	4 × 11½	45	1 as .....	10	74 g
2 bekl. platen .....	6 × 6	47	1 as .....	11½	74 h
1 bekl. plaat .....	6 × 11½	49	48 schroeven en moeren		

Als grondplaat dient de omgez. montageplaat No. 65. De motorkap wordt gevormd door één bekl. plaat No. 49 en 2 No. 43, terwijl de achterbak wordt gemaakt door middel van 2 bekl. platen No. 47 als zijkanten en één No. 49, waarvan één rij gaten omgebogen, als rugwand.



## No. 11 Vee-Transportauto

Benodigde onderdelen:	cm	No.
2 strips .....	4	1
4 strips .....	5	2
4 strips .....	6	3
4 strips .....	7½	4
2 strips .....	19	8
4 strips .....	24	9
2 platte balken .....	1½	11
4 hoekbalken .....	1½	22
1 U-strip .....	1½	33
2 U-strips .....	4	34
2 U-strips .....	6	35
2 L-strips .....	1½ × 2½	41
2 L-strips .....	2½ × 2½	42
2 bekl. platen .....	4 × 6	43
2 bekl. platen .....	4 × 11½	45
2 bekl. platen .....	6 × 6	47
2 bekl. platen .....	6 × 11½	49
1 montageplaat .....	6 × 11½	56
1 omgez. montagepl. ..	4 × 6	63
1 omgez. montagepl. ..	6 × 9	64

Benodigde onderdelen:	cm	No.
1 omgez. montagepl. 6 × 11½		65
1 platlager .....		67
2 hoeklagers .....		68
2 brugstukken .....	1½	73
1 brugstuk .....	4	72
1 as .....	10	74g
1 as .....	11½	74h
2 loopwielen .....		87
4 naafwielen .....		88
4 rubberbanden .....		88b
56 schroeven en moeren		

Het grondvlak van de wagen wordt gevormd door een omgez. montageplaat No. 65. 2 bekl. platen No. 49 en één No. 45 en is 9 gaten breed. De motorkap wordt samengesteld uit 2 bekl. platen No. 43 en 2 No. 47. De radiator is een omgez. montageplaat No. 63 met één platlager No. 67.

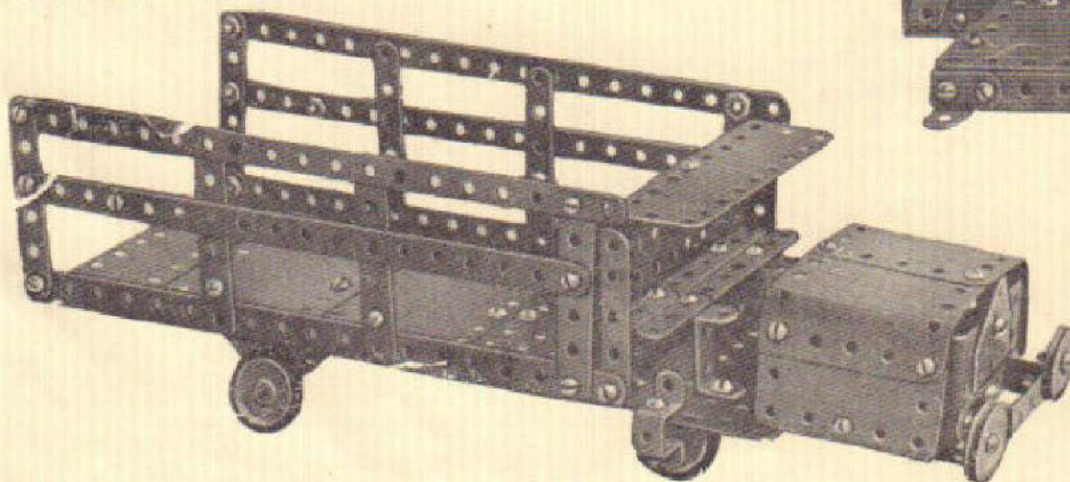

No. 12

## Turkse Schommel

Benodigde onderdelen:	cm	No.
4 strips .....	4	1
4 strips .....	5	2
4 strips .....	6	3
4 strips .....	19	8
4 strips .....	24	9
4 strips .....	32	10
2 platte balken .....	1½	11
4 hoekbalken .....	1½	22
1 U-strip .....	1½	33
2 U-strips .....	4	34
2 U-strips .....	6	35
2 L-strips .....	1½ × 2½	41
2 L-strips .....	2½ × 2½	42
2 bekl. platen .....	4 × 6	43
2 bekl. platen .....	4 × 11½	45
2 bekl. platen .....	6 × 6	47
2 bekl. platen .....	6 × 11½	49
1 omgez. montagepl. ....	6 × 11½	65
1 omgez. montagepl. ....	6 × 9	64
2 Z-strips .....		70
2 brugstukken .....	4	72
1 schijf .....	3,8	80
1 schijf .....	6	82
1 halve schijf .....	6	84
2 platlagers .....		67
2 hoeklagers .....		68
1 as .....	11½	74h
2 veerclips		
54 schroeven en moeren		

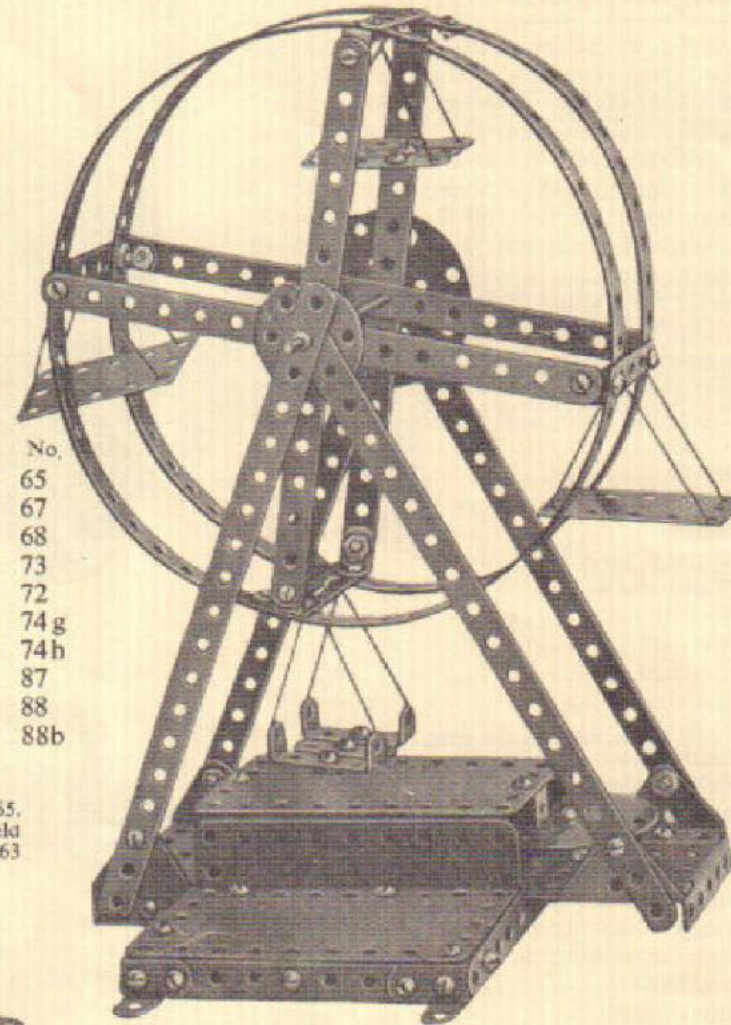

De grondplaat bestaat uit de omgez. montageplaten No. 64 en 65 achter elkaar en is 5 gaten breed. De 2 hoepels worden gevormd door 4 strips No. 10 en 2 platte balken No. 11. De 4 steunpoten, strips No. 9, worden verbonden aan de grondplaat met 2 hoek- en 2 platlagers No. 67 en 68. Het opstapje en het platform samengesteld uit de bekl. platen No. 45 en 49.



Te maken met NECOBO-doos No. 2 (of doos No. 1 + 1a)

## No. 13 Jachtvliegtuig

Benodigde onderdelen:	cm	No.	Benodigde onderdelen:	cm	No.
4 strips .....	4	1	1 brugstuk .....	1½	73
4 strips .....	5	2	2 brugstukken .....	4	72
4 strips .....	6	3	1 schijf .....	3,880	
4 strips .....	7½	4	1 schijf .....	6	82
4 strips .....	19	8	1 halve schijf .....		84
4 strips .....	24	9	2 L-strips .....	2½ ×	2½ 42
4 hoekbalken .....	1½	22	1 Z-strip .....		70
1 U-strip .....	1½	33	1 as .....	2½	74a
1 U-strip .....	4	34	1 as .....	4	74b
2 U-strips .....	6	35	1 as .....	11½	74h
2 bekledingsplaten .....	4 ×	6 43	2 assen .....	10	74g
2 bekledingsplaten .....	4 ×	11½ 45	3 naafwielen .....	2½	88
2 bekledingsplaten .....	6 ×	6 47	4 rubberbanden .....		88b
2 bekledingsplaten .....	6 ×	11½ 49	4 veerclips .....		
2 platlagers .....		67	56 schroeven en moeren		
2 hoeklagers .....		68			

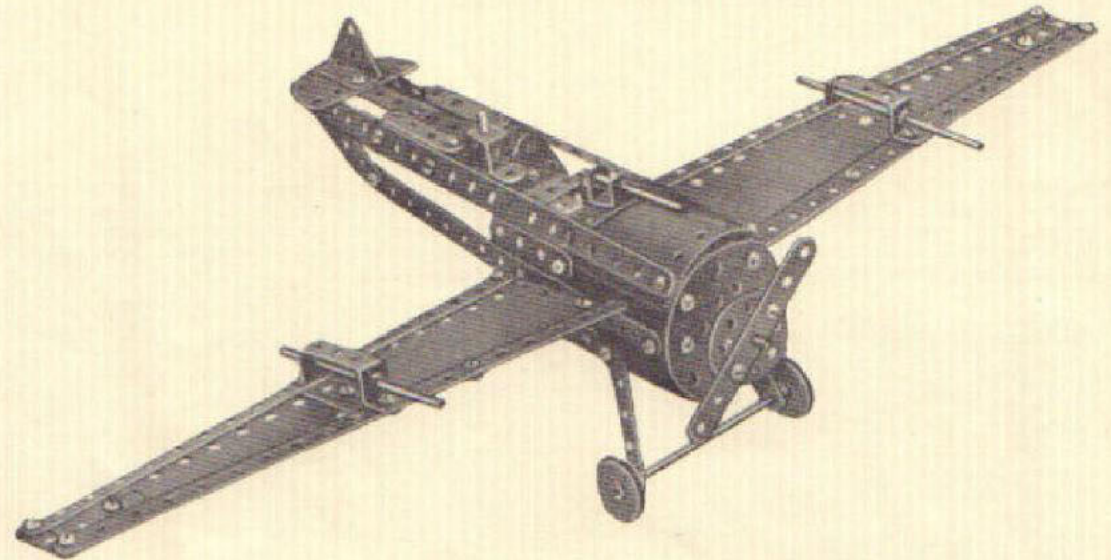

De vleugels worden samengesteld uit 2 strips No. 9, één platlager No. 67 aan het uiteinde, één bekl. plaat No. 45 en één bekl. plaat No. 49. De romp bestaat uit 4 strips No. 9, 2 strips No. 4, 2 strips No. 5 en 2 strips No. 3, benevens 2 rondgebogen bekl. platen No. 47 en aan de voorkant afgedekt door schijf No. 82. Hoogte- en zijroer bestaan uit de halve schijf No. 84 in verbinding met een hoeklager No. 68.

## No. 14 Auto-Kraanwagen

Het grondvlak, 9 gaten breed, wordt gevormd door de montageplaten No. 65 en 56, (3 gaten over elkaar) en de ontzette montageplaat No. 64. De motorkap bestaat uit 2 bekl. platen No. 43 en 4 strips No. 3, 2 stuks No. 1 en 1 stuk No. 2. De bestuurdersplaats is een omgez. montageplaat No. 63, terwijl de cabine geconstrueerd wordt uit 2 bekl. platen No. 45 als achterwand en 2 stuks No. 47 een gat over elkaar liggend.

Benodigde onderdelen:	cm	No.	Benodigde onderdelen:	cm	No.
4 strips .....	4	1	2 bekledingsplaten .....	6 ×	6 47
4 strips .....	5	2	2 bekledingsplaten .....	6 ×	11½ 49
4 strips .....	6	3	1 vlakke montagepl. ....	6 ×	11½ 56
4 strips .....	7½	4	1 omgez. montagepl. ....	4 ×	6 63
2 strips .....	19	8	1 omgez. montagepl. ....	6 ×	9 64
4 strips .....	24	9	1 omgez. montagepl. ....	6 ×	11½ 65
3 platte balken .....	1½	11	2 brugstukken .....		4 72
4 hoekbalken .....	1½	22	1 schijf .....		3,880
2 U-strips .....	4	34	1 halve schijf .....		6 84
2 U-strips .....	6	35	3 loopwielen .....	2½	87
1 platlager .....		67	4 naafwielen .....	2½	88
1 hoeklager .....		68	4 rubberbanden .....		88b
2 L-strips .....	1½ ×	2½ 41	1 as .....	2½	74a
2 L-strips .....	2½ ×	2½ 42	2 assen .....	10	74g
2 bekledingsplaten .....	4 ×	6 43	3 veerclips .....		
2 bekledingsplaten .....	4 ×	11½ 45	56 schroeven en moeren		

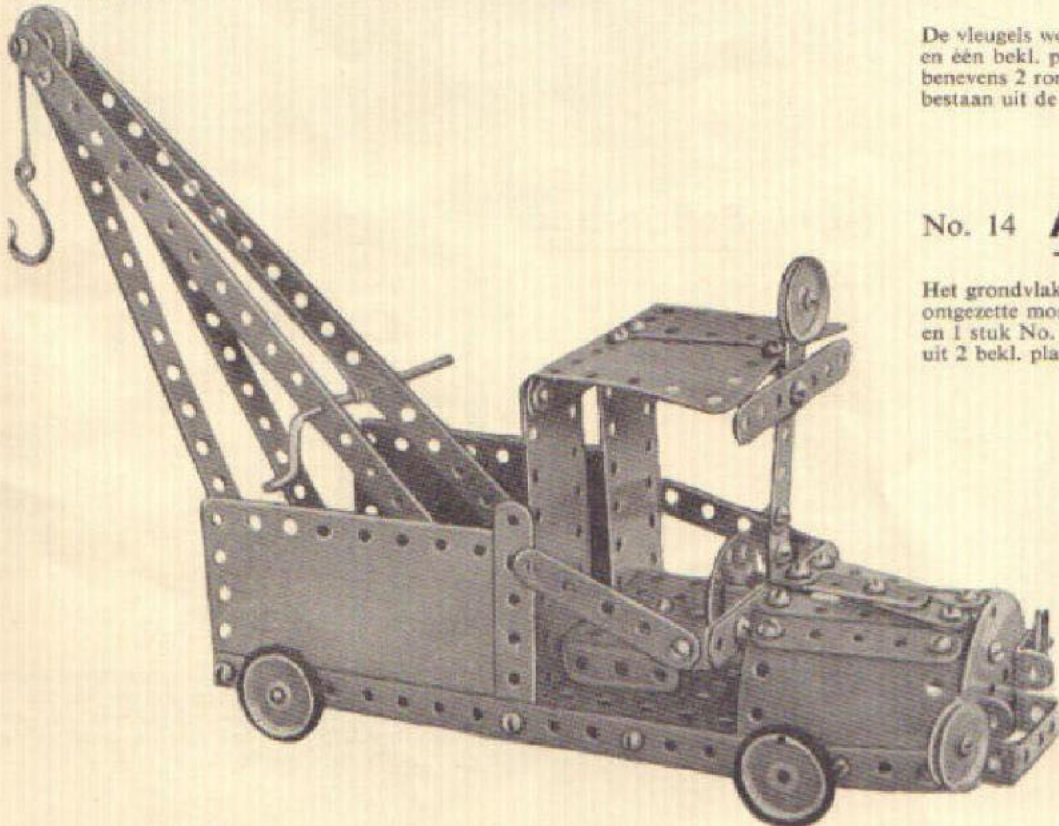



Te maken met NECOBO-doos No. 2 (of doos No. 1 + 1a)

## No. 15 Autobus

2 strips No. 10 met 2 U-strips No. 35 vormen het onderraam. De omgez. montageplaat 64 is het balkon. De montageplaten No. 63, 65 en 56 zijn het dak tussen 2 strips No. 9, terwijl de achterkant uit 2 bekl. platen No. 49 bestaat, welke één gat over elkaar worden gelegd. De bumper en drager der koplampen wordt samengesteld uit 2 L-strips No. 42 en één brugstuk No. 73. De zijkanten zijn de bekl. platen No. 47 en 49 achter-elkaar, en achter de ingang bekl. plaat No. 45 met platlager No. 67 een gat over elkaar liggend.

Benodigde onderdelen:		cm	No.	Benodigde onderdelen:		cm	No.
4 strips	.....	4	1	1 omgez. montagepl.	4 × 6	63	
4 strips	.....	5	2	1 omgez. montagepl.	6 × 11½	65	
4 strips	.....	6	3	2 platlagers	.....	67	
4 strips	.....	7½	4	2 hoeklagers	.....	68	
2 strips	.....	24	9	1 brugstuk	.....	73	
2 strips	.....	32	10	2 Z-strips	.....	70	
4 hoekbalken	.....	1½	22	1 schijf	.....	3,880	
1 U-strip	.....	1½	33	1 schijf	.....	6 82	
2 U-strips	.....	4	34	1 halve schijf	.....	6 84	
2 U-strips	.....	6	35	1 as	.....	2½ 74 a	
2 L-strips	.....	1½ × 2½	41	1 as	.....	11½ 74 h	
2 L-strips	.....	2½ × 2½	42	2 assen	.....	10 74 g	
2 bekledingsplaten	.....	4 × 6	43	2 loopwielen	.....	2½ 87	
2 bekledingsplaten	.....	4 × 11½	45	4 naafwielen	.....	2½ 88	
2 bekledingsplaten	.....	6 × 6	47	4 rubberbanden	.....	88 b	
2 bekledingsplaten	.....	6 × 11½	49	2 veerclips	.....	.....	
1 vlakke montagepl.	.....	6 × 11½	56	56 schroeven en moeren	.....	.....	
1 omgez. montagepl.	.....	6 × 9	64				

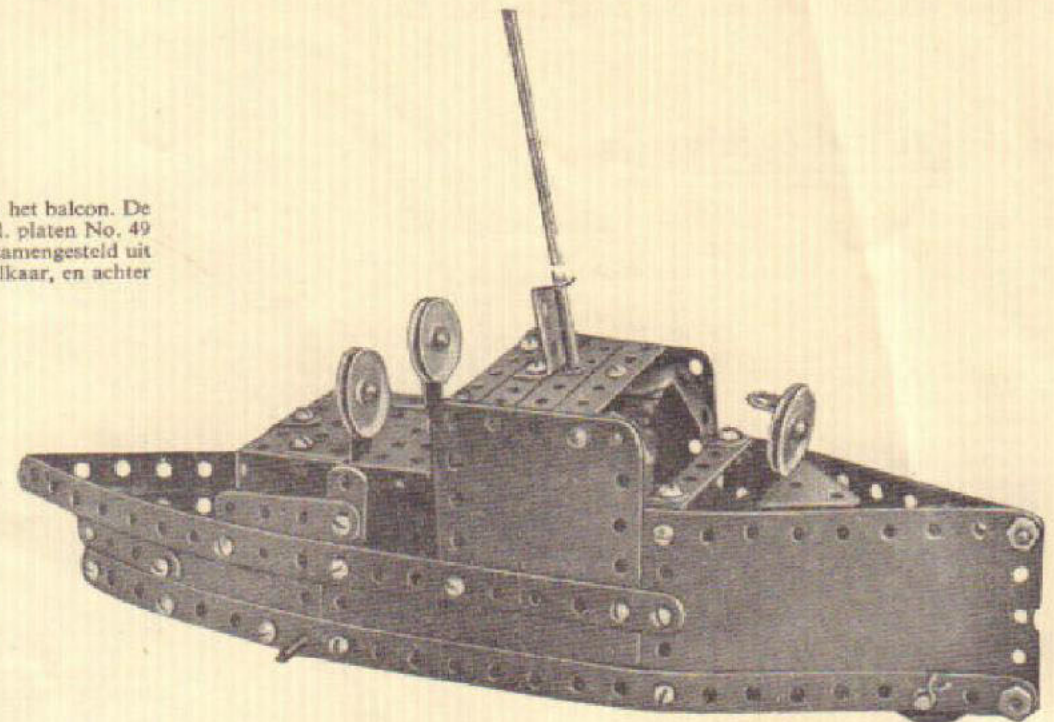
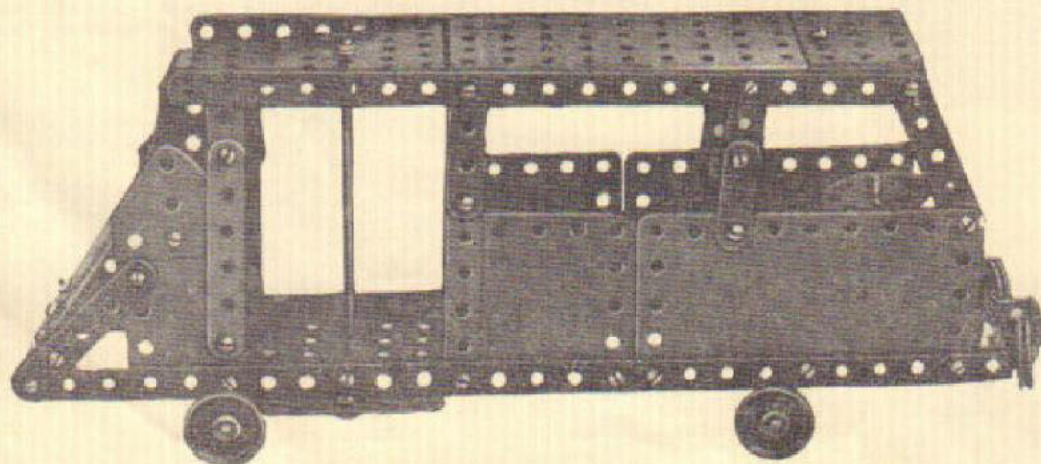

## No. 16 Politie-Boot

Benodigde onderdelen:		cm	No.	Benodigde onderdelen:		cm	No.
2 strips	.....	4	1	2 bekledingsplaten	.....	6 × 11½	49
4 strips	.....	5	2	1 omgez. montagepl.	.....	6 × 9	64
3 strips	.....	6	3	1 omgez. montagepl.	.....	6 × 11½	65
2 strips	.....	24	9	2 platlagers	.....	67	
2 strips	.....	32	10	1 hoeklager	.....	68	
2 platte balken	.....	1½	11	2 Z-strips	.....	2½ 70	
2 hoekbalken	.....	1½	22	1 brugstuk	.....	4 72	
1 U-strip	.....	1½	33	1 as	.....	2½ 74 a	
1 U-strip	.....	4	34	1 as	.....	9 74 f	
2 U-strips	.....	6	35	1 as	.....	11½ 74 h	
2 L-strips	.....	1½ × 2½	41	1 halve schijf	.....	6 84	
2 L-strips	.....	2½ × 2½	42	4 loopwielen	.....	2½ 87	
2 bekledingsplaten	.....	4 × 6	43	2 naafwielen	.....	2½ 88	
2 bekledingsplaten	.....	4 × 11½	45	3 veerclips	.....	.....	
2 bekledingsplaten	.....	6 × 6	47	50 schroeven en moeren	.....	.....	

De zijwanden, bestaande uit bekledingsplaten No. 49, 45, 43, 47 worden gemonteerd aan de montageplaat No. 65. Het achterdek met de 2 zoeklichten is de montageplaat No. 64. De radio-mast hangt middels een veerclip in de Z-strip No. 70. Door middel van één wiel No. 87 en as 2½ cm aan de boeg (3 gaten van voren) en 2 wielen aan de binnenkant van de romp (8ste gat van achteren) kan het bootje voortbewogen worden.



## No. 17 Hijskraan

Het grondvlak bestaat uit de montageplaten No. 56 en 65. De vier poten bestaan uit 2 strips No. 10 en 2 strips No. 9, verlengd met No. 4 door middel van platte balk No. 11. Als bovenvlak dient de omgezette montageplaat No. 64. Als lager voor as No. 74h wordt aan de onderkant in het midden gemonteerd brugstuk No. 73. De onderliggers van de kraanbalk, 2 strips No. 9 en 2 strips No. 8, worden gemonteerd aan de flenzen van de 2 hoeklagers No. 68, welke op zich zelf weer op schijf No. 82 zijn geschroefd. De as 74h wordt in schijf 82 vastgehouden door aan weerszijden van de schijf een naafwiel No. 88 te monteren. De bovenligger (34 gaten lang) wordt gevormd door elk een strip No. 8 en No. 10, 6 gaten over elkaar liggend te monteren, en aan de uiteinden onderling door middel van 2 U-strips No. 35 te verbinden. De zij- en achterwand van het kraanhuis worden gevormd door 2 bekl. platen No. 49 en een stuk No. 47. Als dak dienen 2 bekl. platen No. 45 welke in langsrichting een gat over elkaar liggen, en aan de zijwanden bevestigd worden met No. 41 en 3 resp. No. 42 en 11.

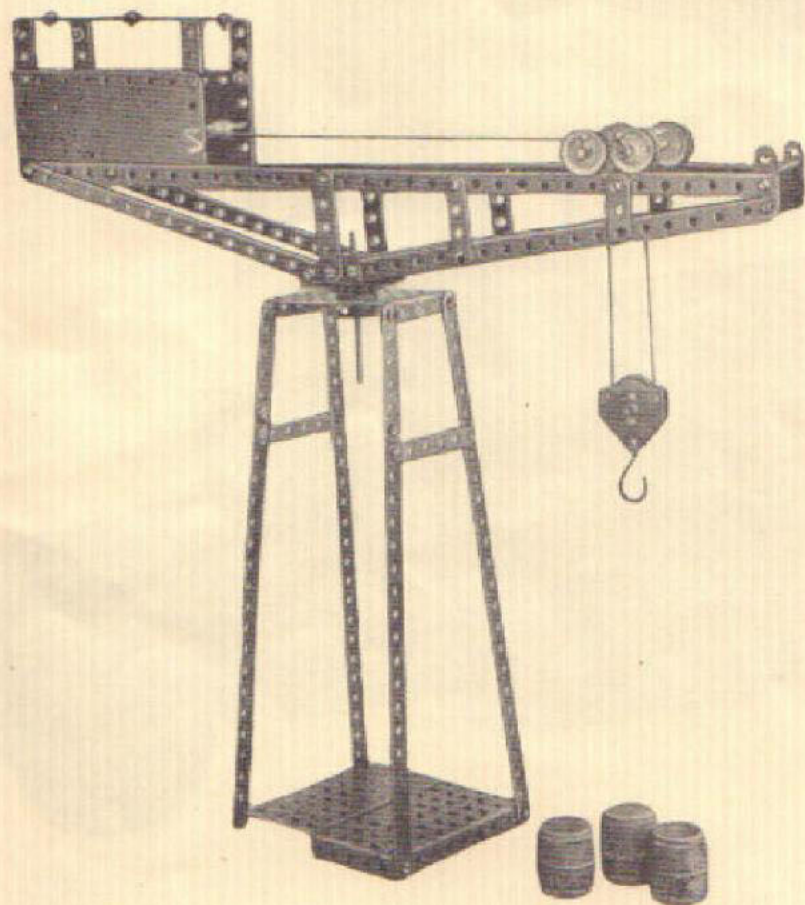
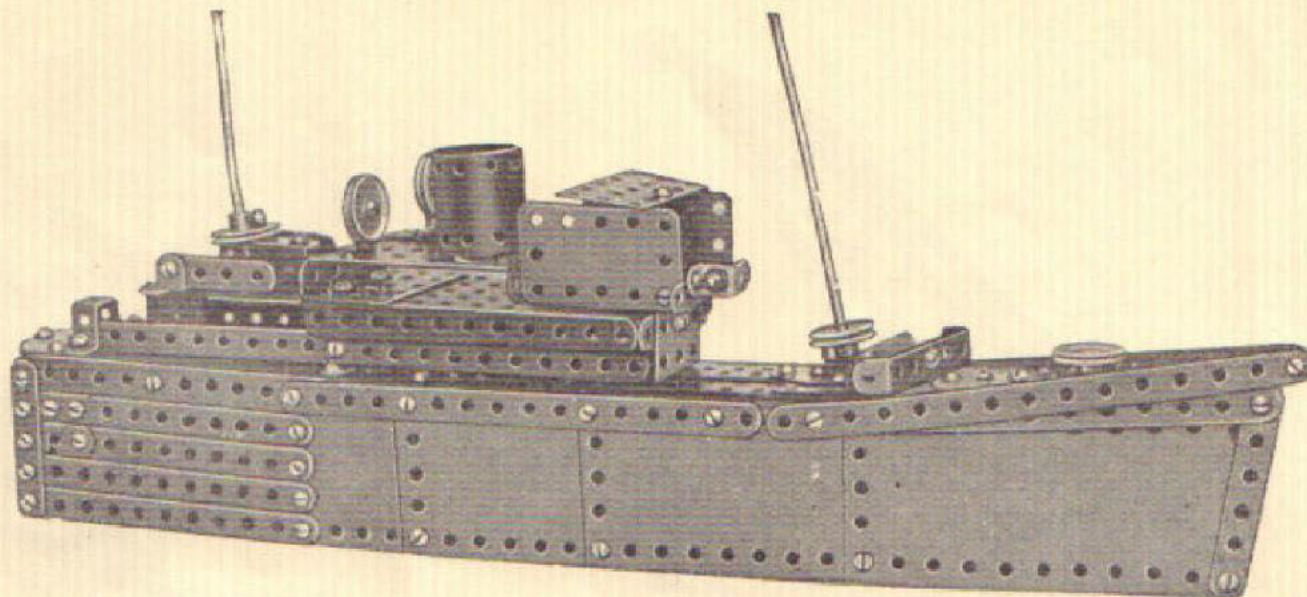

Dit passagierschip en vele andere grote modellen bouw je uit doos no. 3

### Benodigde onderdelen:

	cm	No.
4 strips .....	4	1
4 strips .....	5	2
4 strips .....	6	3
4 strips .....	7½	4
4 strips .....	19	8
4 strips .....	24	9
4 strips .....	32	10
4 platte balken .....	1½	11
4 hoekbalken .....	1½	22
2 U-strips .....	4	34
2 U-strips .....	6	35
2 L-strips .....	1½ × 2½	41
2 L-strips .....	2½ × 2½	42
2 bekledingsplaten .....	4 × 11½	45
1 bekledingsplaat .....	6 × 6	47
2 bekledingsplaten .....	6 × 11½	49

### Benodigde onderdelen:

	cm	No.
1 vlakke montagepl. ....	6 × 11½	56
1 omgez. montagepl. ....	6 × 9	64
1 omgez. montagepl. ....	6 × 11½	65
2 platlagers .....		67
2 hoeklagers .....		68
1 schijf .....	6	82
3 naafwielen .....	2½	88
4 loopwielen .....	2½	87
1 brugstuk .....	1½	73
1 kraanhaak .....		90
1 as .....	2½	74a
1 as .....	11½	74h
2 assen .....	10	74g
1 krukas .....		89
4 veerclips .....		
58 schroeven en moeren		



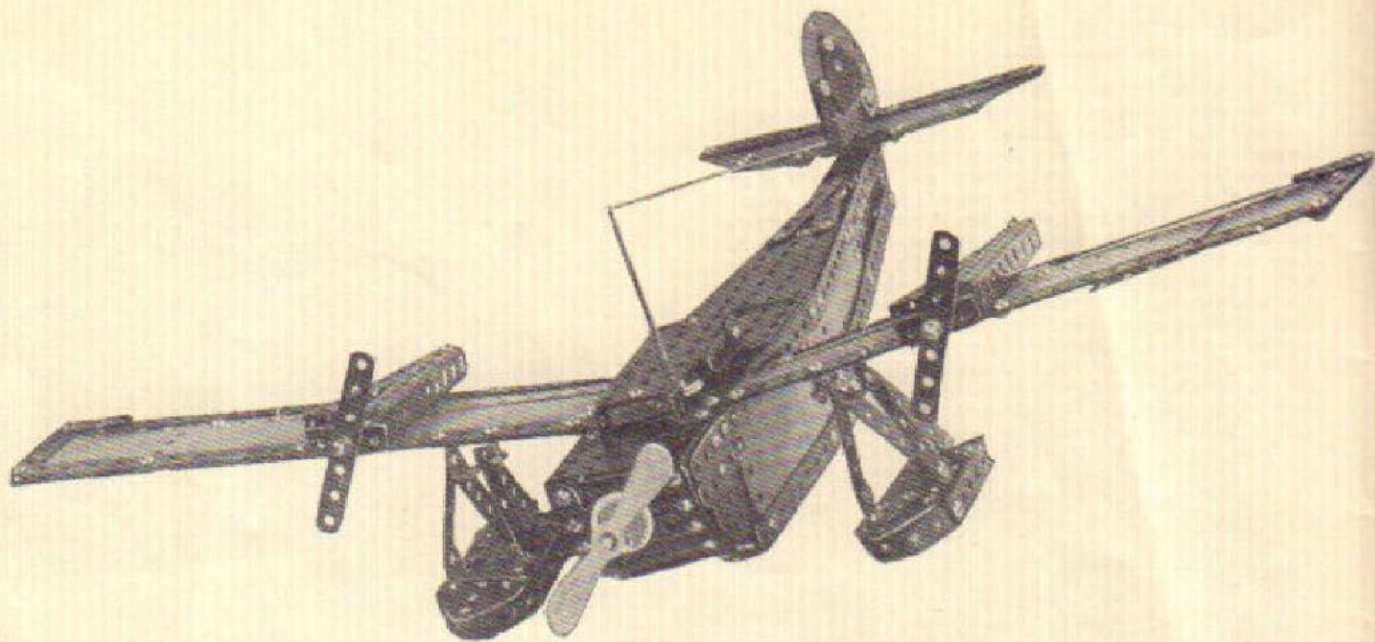
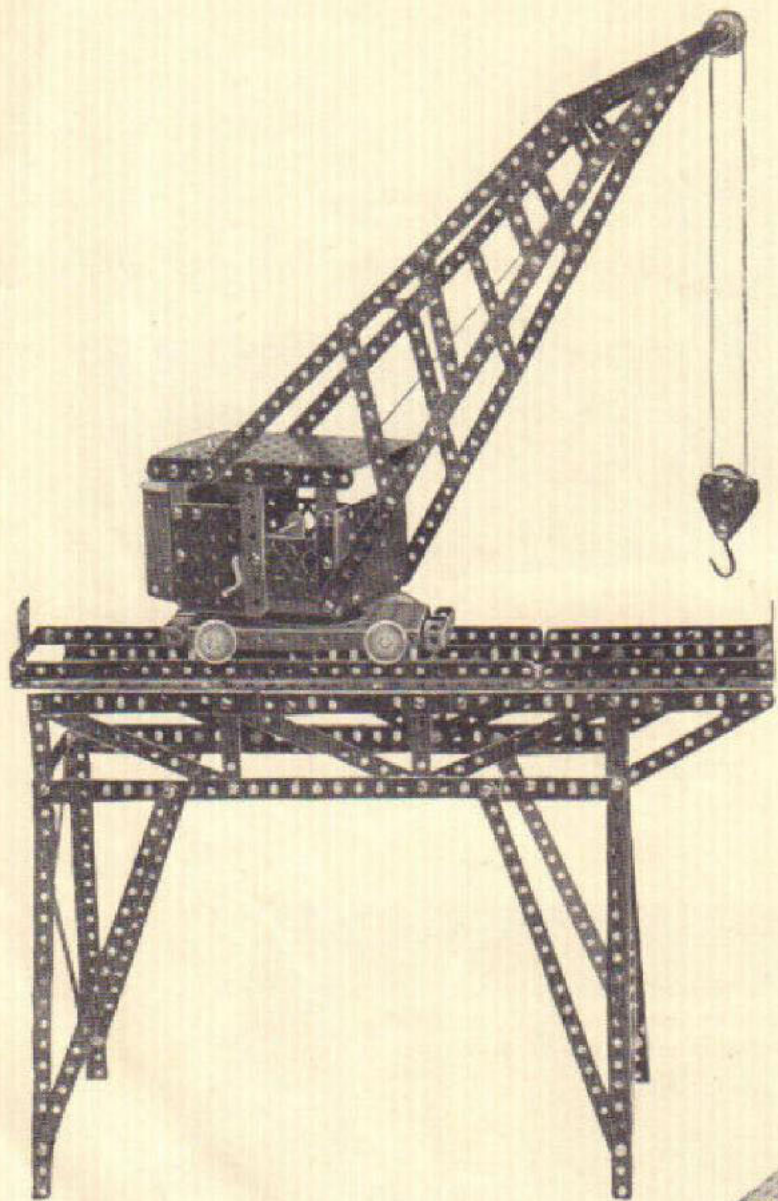

Deze modellen zijn gebouwd uit doos no. 4

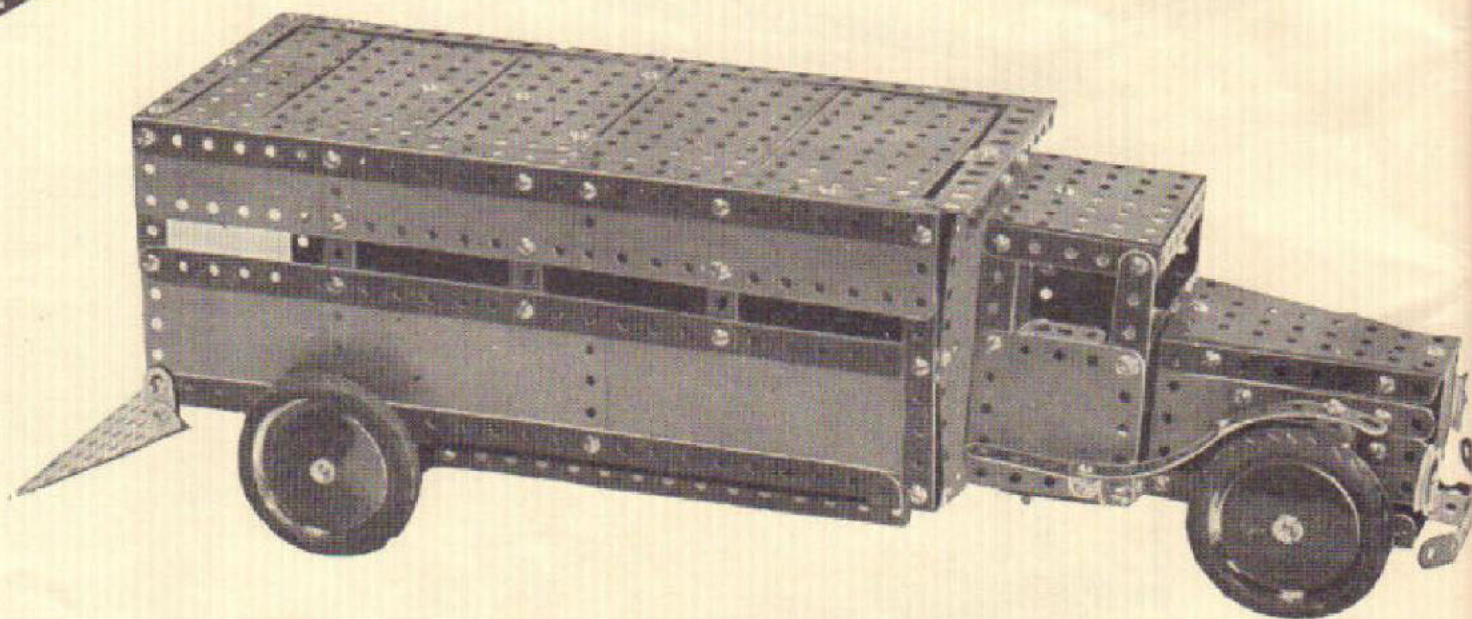



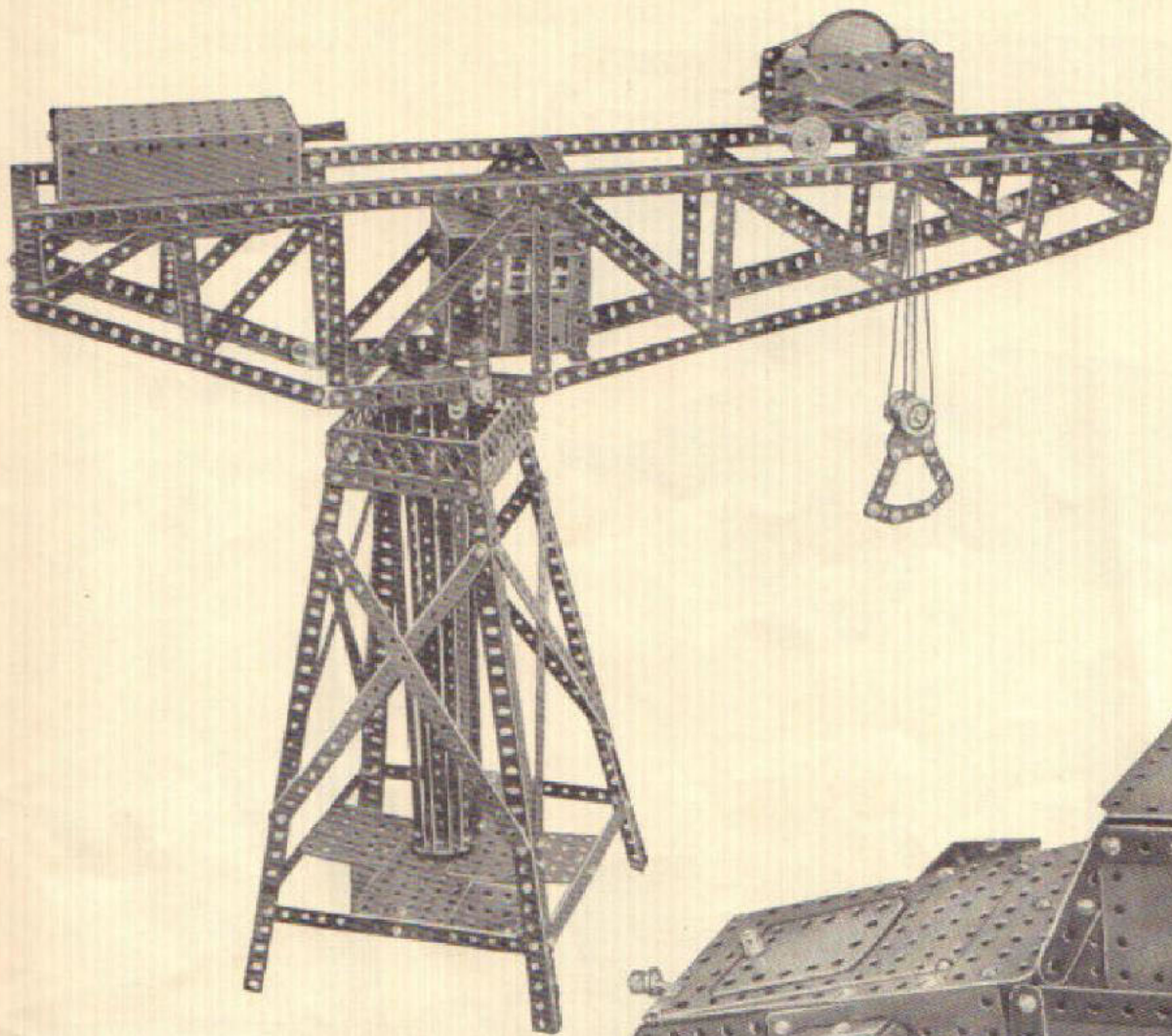

Deze modellen zijn gebouwd  
uit doos no. 5

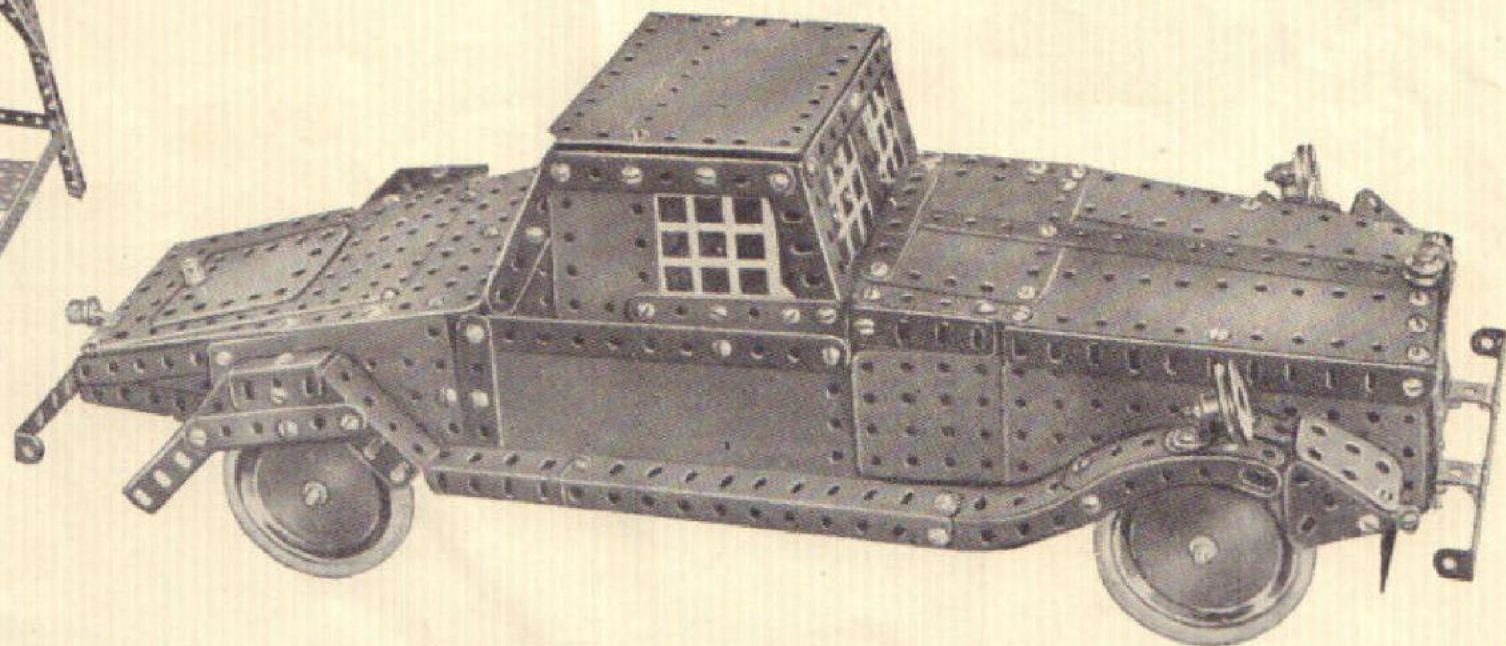



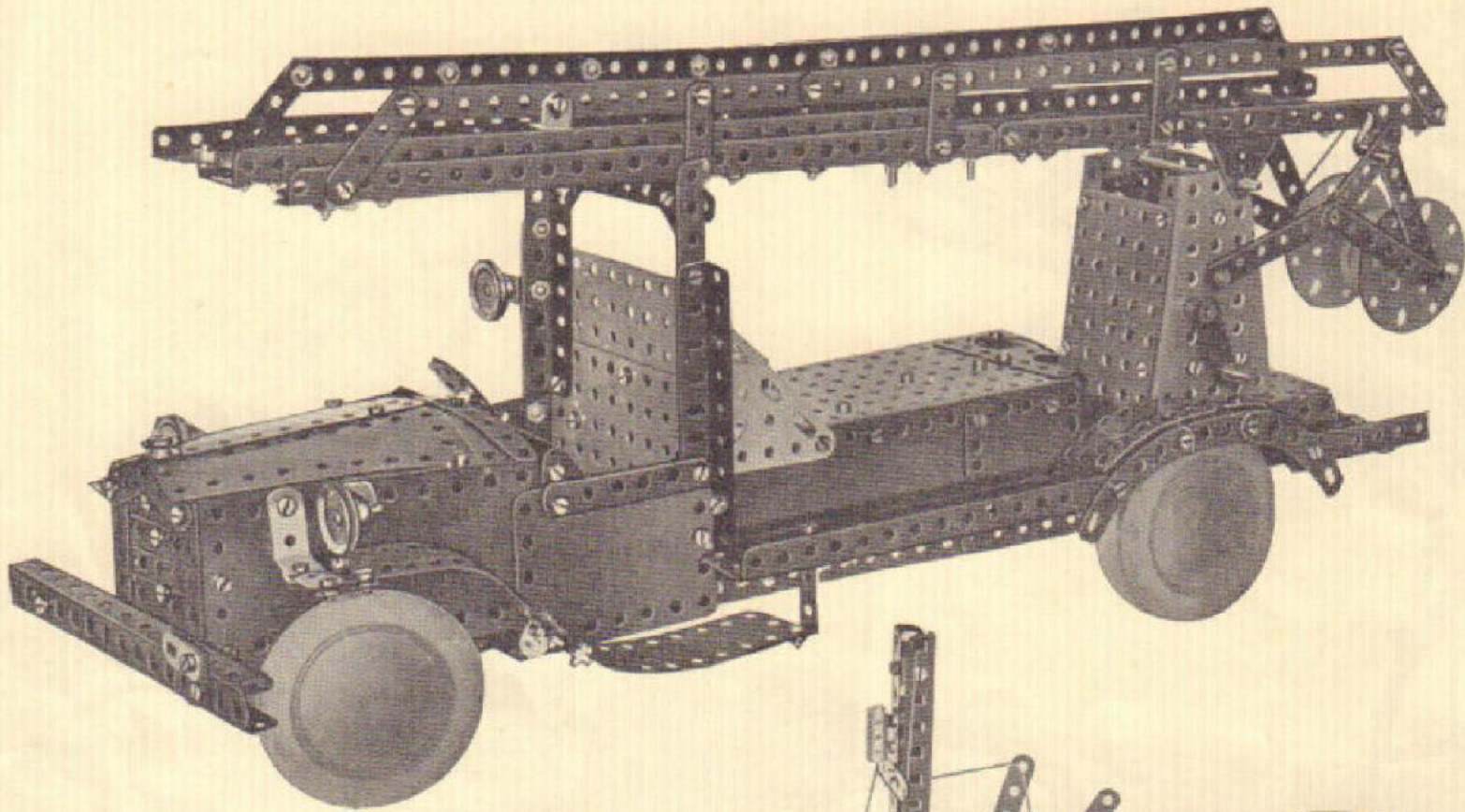



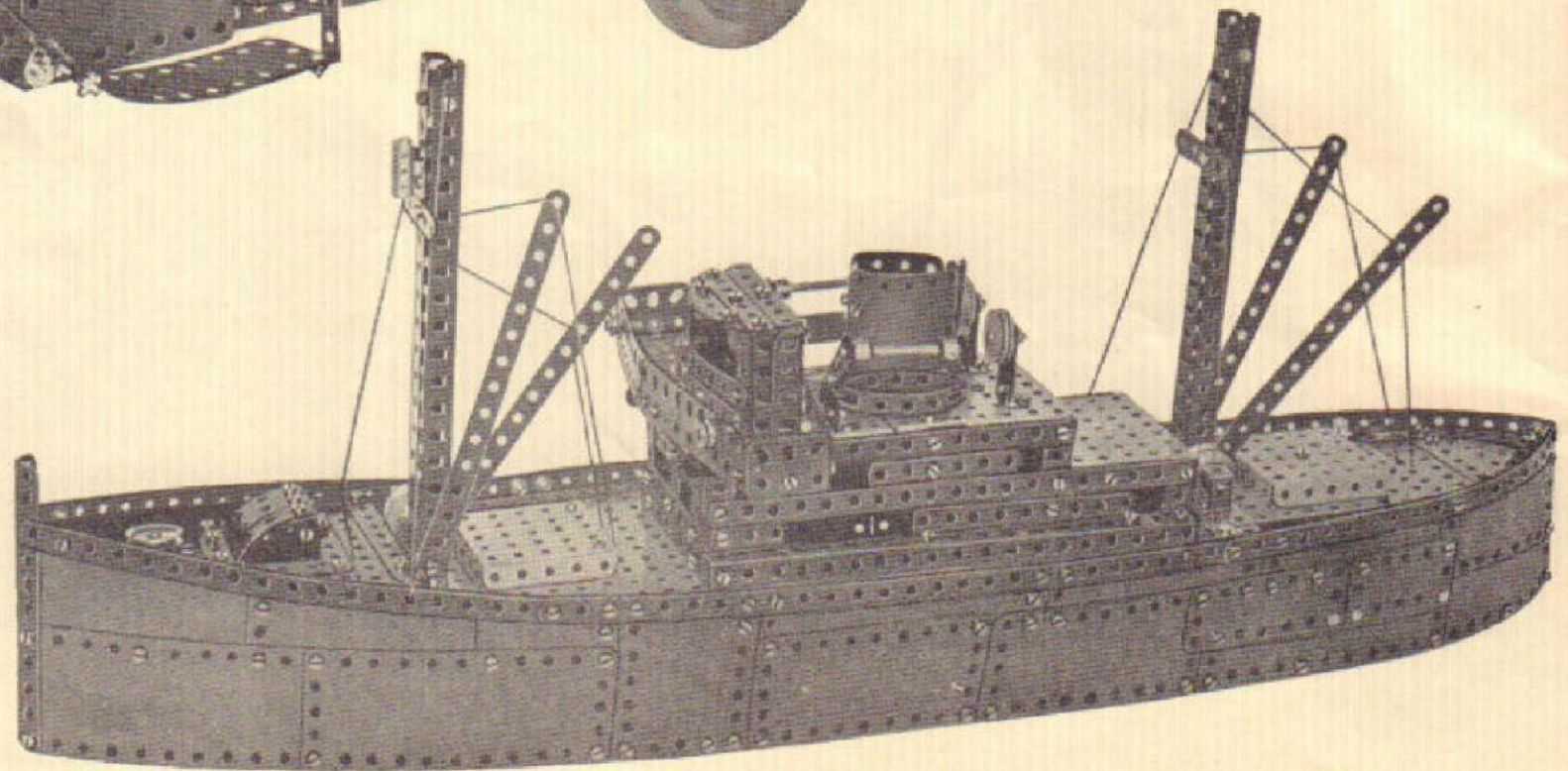



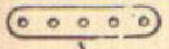

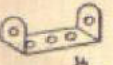

Modellen gebouwd uit  
doos No. 6

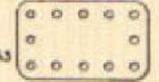



BOUWELEMENTEN	BOUWDOOS No.				
	0	0a	1	1a	2
 STRIP					
No. 1 lang 4 c.M. 3 gaten	4		4		4
2 5 4	2	2	4		4
3 6 5	4		4		4
4 7 1/2 6	4		4		4
5 9 7					
6 11 1/2 9					
7 14 11				4	4
8 19 15				4	4
9 24 19		4	4		4
10 32 25				4	4
 PLATTE BALK					
No. 11 lang 1 1/2 c.M. 1 gat	4		4	2	6
15 7 1/2 6					
17 11 1/2 9					
18 14 11					
 HOEKBALK					
No. 22 lang 1 1/2 c.M. 1 gat	4	2	6		6
23 4 3					
24 5 4					
25 6 5					
26 7 1/2 6					
27 9 7					
28 11 1/2 9					
29 14 11					
30 19 15					
31 24 19					
32 32 25					
 U-STRIP					
No. 33 lang in c.M. 1-1 gat	1		1		1
34 1 1/2 x 1 1/2 1-3				2	2
35 1 1/2 x 4 1-5		2	2		2
36 1 1/2 x 6 1-7					
37 1 1/2 x 9 1-9					
38 1 1/2 x 11 1/2 1-11					
 L STRIP					
No. 41 lang in c.M. 1-2 gaten			2		2
42 1 1/2 x 2 1/2 2-2			2		2

BOUWELEMENTEN	BOUWDOOS No.				
	0	0a	1	1a	2
 BEKLEDINGS-PLAAT					
lang in c.M.					
No. 43 4 x 6 3-5 gaten	2	2			2
44 4 x 9 3-7					
45 4 x 11 1/2 3-9	2	2			2
46 4 x 14 3-11					
47 6 x 6 5-5			2		2
48 6 x 9 5-7					
49 6 x 11 1/2 5-9			2		2
50 6 x 14 5-11					
 VLAKKE MONTAGE-PLAAT					
lang in c.M.					
No. 51 4 x 6 3 x 5 gaten					
52 4 x 9 3 x 7					
53 4 x 11 1/2 3 x 9					
53a 4 x 14 3 x 11					
54 6 x 6 5 x 5					
55 6 x 9 5 x 7					
56 6 x 11 1/2 5 x 9			1		1
57 6 x 14 5 x 11					
60 9 x 14 7 x 11					
60a 9 x 9 7 x 7					
 OMGEZ. MONTAGE-PLAAT					
lang in c.M.					
No. 61 2 1/2 x 5 1 zijde					
62 2 1/2 x 4 1					
63 4 x 6 2			1		1
64 6 x 9 2			1		1
65 6 x 11 1/2 4	1				1
66 6 x 14 4			1		1
66a 6 x 6 4					

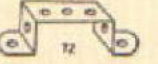
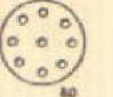
BOUWELEMENTEN	BOUWDOOS No.				
	0	0a	1	1a	2
 PLATLAGER					
No. 67			2	2	2
 HOEKLAGER					
No. 68	2		2		2
 Z-STRIP					
No. 69 lang 1 1/2 c.M. 1 gat					
70 2 1/2 2					2 2
 W-STRIP					
No. 71 lang 1 1/2 c.M. 1 gat					
 BRUGSTUK					
No. 72 lang 4 c.M. 3 gaten			2	2	2
73 1 1/2 1					2 2
ASSEN					
No. 74 a 2 1/2 c.M.			1		1 2
b 4			1		1
c 5					
d 6					
f 9					1 1
g 10			1		2
h 11 1/2		1	1	2	1 1
i 13 1/2					
k 16 1/2					
 SCHIJF					
No. 80 3,8 c.M.			1	1	1
81 3,8 met naaf					
82 6					1 1
83 6 met naaf					
84 6 1/2 schijf					1 1



**BOUWELEMENTEN**

BOUWDOOS No.

0 0a 1 1a 2

Aanvullingen die door mij extra gekocht zijn:

(Vervolg schijf)

85	Snaarschijf	1		1		1
86	Snaarschijf met naaf		1	1		1

**LOOPWIEL**

No. 87	2 $\frac{1}{2}$ c.M.				4	4
88	2 $\frac{1}{2}$ met naaf	2	2	4		4
88a	6 met naaf					
88b	Rubberband voor 87	2	2	4		4
88c	Rubberband voor 88a					
89	Krukas		1	1		1
90	Kraanhaak	1		1		1
91	Schroevendraaier	1		1		1

**BOUTEN EN MOEREN**

No. 92	lang 6 m.M.	18	9	27	25	52
92a	16	2	3	5	1	6
92d	Moeren	24	12	36	26	62
92e	Ringen	4	2	6	2	8
94	Veerclips	6		6	2	8

**BOOGSTRIP**

No. 95	lang 6 c.M. 5 gaten					
96	propeller met naaf					

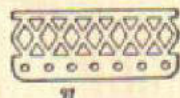

**BRUGLEUNING**

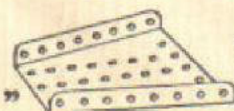
No. 97	lang 9 c.M. 7 gaten					
98	11 $\frac{1}{3}$ 9					

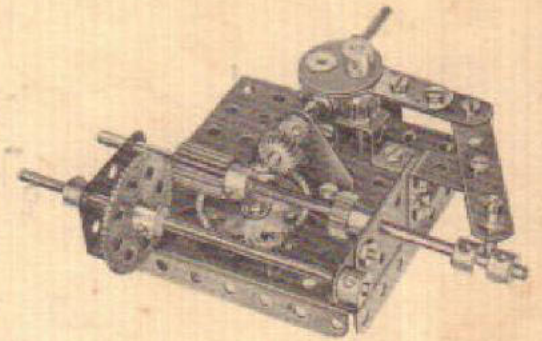
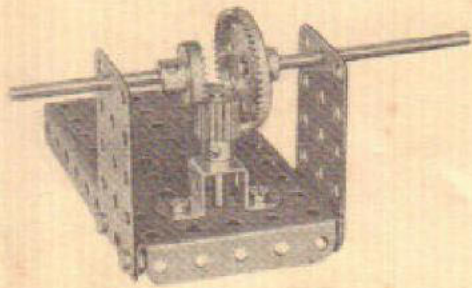

**SECTOR-PLAAT**

No. 99	4x6x10 c.M.					
118	Stelring				2	2
119	Askoppelbus					
125	Moersleutel	1		1		1



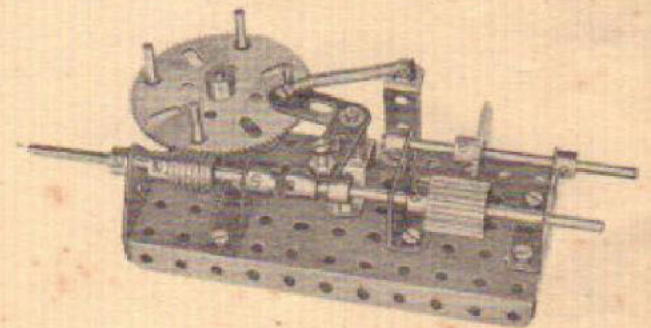
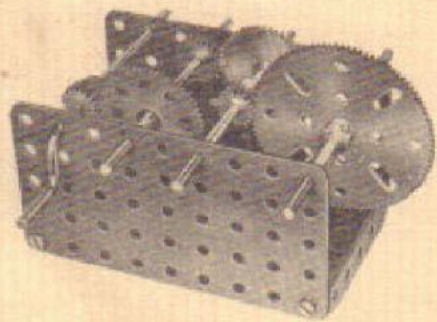

# NECOBO



*Alle technische aandrijvingen kun je verwezenlijken met de NeCoBo aandrijfdozen A, B en C.*

*Gebruik ze en je zult zien dat je modellen nóg mooier, nóg echter zijn.*

*Alle NeCoBo onderdelen zijn los verkrijgbaar.*