

Elektrische Betriebsmotoren
Moteurs électriques
Electric Motors

⊕ Pat.

STOKYS

Transformator
Transformateur
Transformer

220/20 V



Typ M 1

Zum Anschluß an
Pour tension de
For the connection at

10-20 Volt

**Elektrische Hochleistungs-
Motoren zum Antrieb
Deiner STOKYS-Modelle**

**Moteur électrique de haute
puissance pour
l'entraînement de ton
modèle STOKYS**

**High efficiency
electric motor to drive your
STOKYS-models**

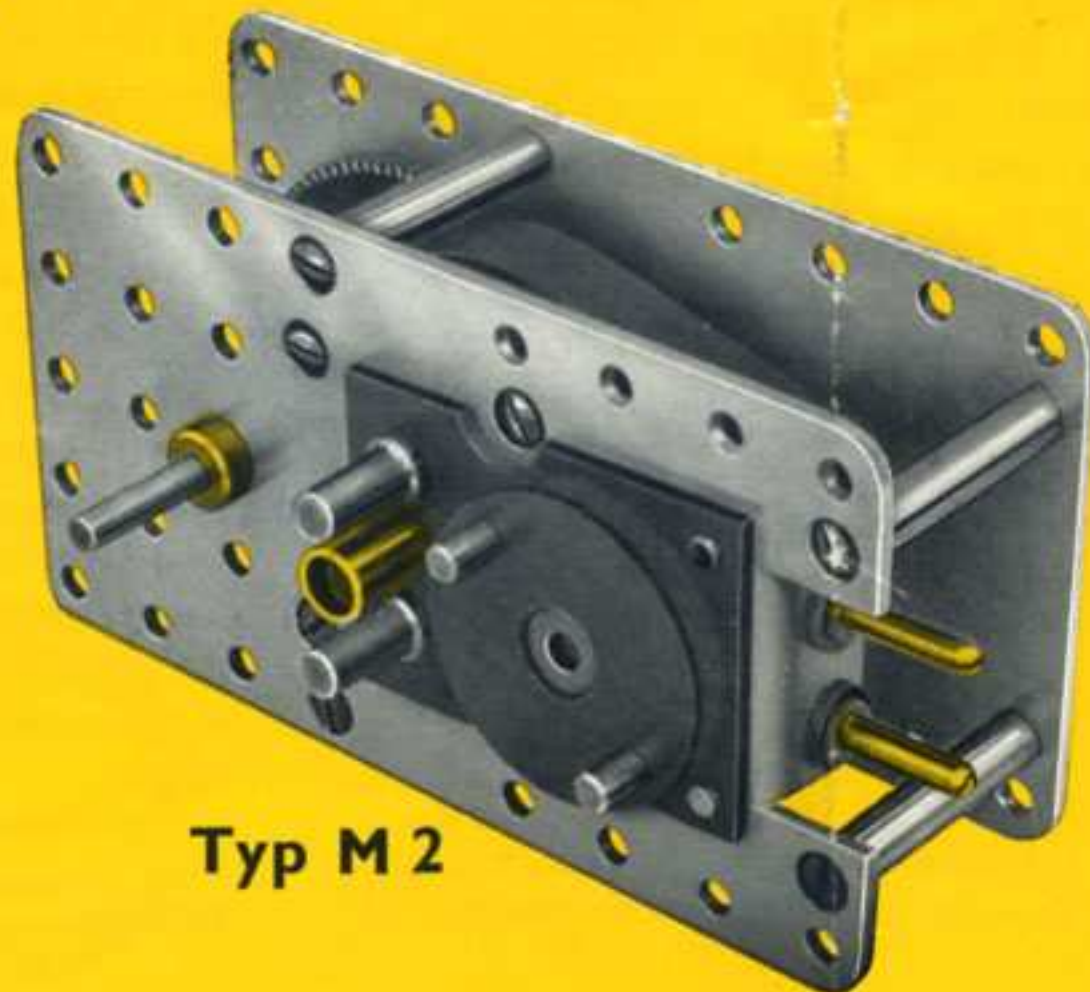

Typ M 2



Typ TR 30

Leistung 30 Watt
1 Regulieranschluß 8—20 Volt
1 fester Anschluß 20 Volt
Automatische Kurzschluß-Sicherung

Puissance 30 watts
1 Connection réglable 8—20 volts
1 Connection permanente 20 volts
Déclenchement automatique en cas de court-circuit

Output 30 watts
1 variable connection 8—20 volts
1 permanent connection 20 volts
automatic short circuit-protection

Die STOKYS-Elektromotoren sind für den Antrieb der STOKYS-Betriebsmodelle konstruiert. Sie sind außerordentlich stark, betreiben die größten Modelle und erleiden auch bei harter und langer Arbeit keinen Schaden.

Der M2 hat flache, der M1 und M10 aufgebogene Getriebepplatten (siehe Seite 4), während im übrigen beide Typen gleich ausgerüstet sind.

Alle Bestandteile (kompl. Rotoren, Statoren, Kohlen usw.) können von der Fabrik ersetzt oder geliefert werden, so daß ein STOKYS-Motor eine unbegrenzte Lebensdauer erhält.

Der elektrische Anschluß erfolgt mit einem Kabel Nr. 505 an den STOKYS-Transformator TR 30 oder sonst einen Transformator, Gleichrichter oder Akkumulator, der bei 20 Volt eine Leistung von mindestens 20 Watt abgibt.

Die Filze in den beiden Ankerlagern sind immer gut mit feinem Maschinenöl getränkt zu halten; alle andern Achslagerstellen sind leicht zu ölen. Ersetzen Sie abgenützte Kohlen, bevor die Federn den Schleifring beschädigen.

Technische Angaben:

Größe:	ca. 125×60×65	Gewicht:	ca. 300 g
Spannung:	8-20 Volt	Verbrauch:	15-20 Watt
Kraft:	1/30 PS	Tourenzahl:	800-2000

Les moteurs électriques STOKYS sont spécialement construits pour la mise en marche des modèles de construction STOKYS. Ils sont extrêmement résistants, capables de mettre en marche même les plus gros modèles; malgré un service soutenu ils ne souffriront aucun dommage.

Le M2 est à plaques plates, alors que le M1 et M10 est à plaques recourbées (voir l'illustration en page 4). Pour le reste, les deux modèles sont identiques.

Tous les accessoires, tels que rotors complets, stators, charbons, etc., peuvent être fournis ou remplacés par les fabricants, ce qui confère aux moteurs STOKYS une durée quasi illimitée.

Le raccordement électrique se fait au moyen d'un câble no 505 relié au transformateur STOKYS TR 30 ou autre, à un redresseur ou accumulateur construit pour donner au moins 20 watts avec une tension de 20 volts. Les feutres des deux paliers d'induit doivent toujours être saturés d'huile fine de machine, alors que tous les autres endroits graisseurs des paliers d'axe seront légèrement huilés de temps à autre.

Remplacez les charbons usagés avant que les ressorts n'endommagent la bague collectrice.

Indications techniques

Dimensions:	env. 125×60×65	Poids:	env. 300 g.
Tension:	de 8 à 20 volts	Consommation:	15 à 20 watts
Force:	1/30me CV.	Nombre de tours:	800-2000

STOKYS Electric Motors are specially designed for the motive power of STOKYS Operating Models.

They are exceedingly strong, capable of driving even the largest models, and never show any sign of fatigue, even after prolonged service.

Type M2 is equipped with flat plates, whereas type M1 and M10 are provided with formed gear plates as per figure on page 4, all other items being similar for all types.

As all the component parts (complete rotors, stators, carbon brushes etc.) can be delivered separately or replaced by the Makers. A STOKYS motor has therefore an unlimited life.

Electric connection takes place by joining a cable No. 505 to STOKYS transformer TR 30 or an other transformer, rectifier, or accumulator of 20 Volts having a capacity of at least 20 watts.

The felt sleeves for both armature bearings should always be soaked with a fair quality of machine oil, all other axle bearing surfaces being only occasionally oiled. Kindly replace worn out carbon brushes before the springs damage the slip ring.

Technical Data:

Size approximately:	4 59/64 by 2 23/64 by 2 9/16 "
Weight approximately:	10 oz. 9 1/4 drs.
Voltage:	8 to 20 volts
Consumption:	15 to 20 watts
Power:	1/30 th-HP (.02 HP)
Speed:	800-2000 R. P. M.

Typ M2

Mit Kettenzug
Avec chaîne de transmission
With chain transmission

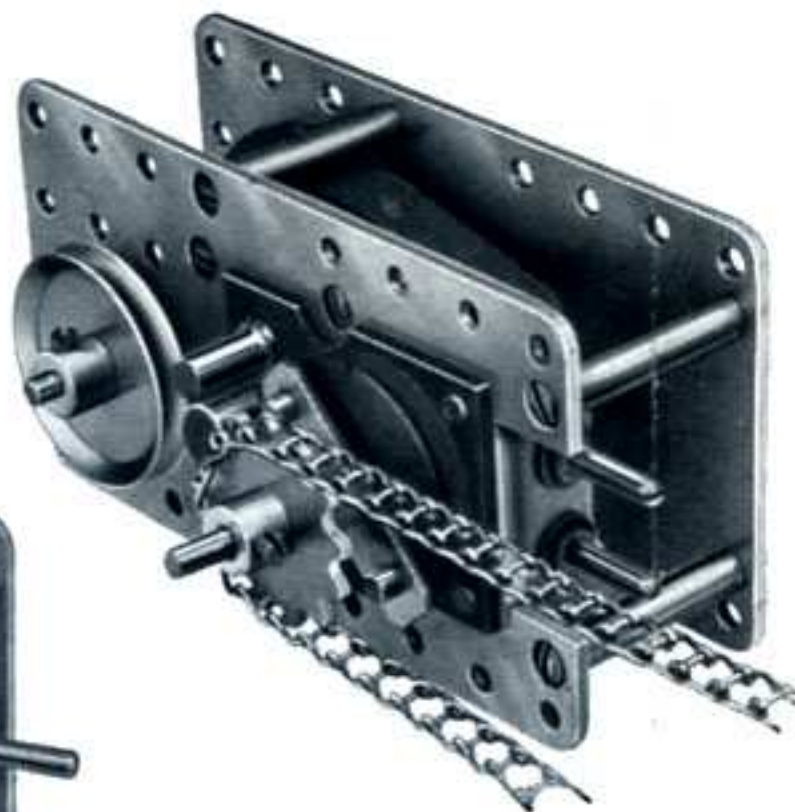

Typ M2

Mit Schneckengetriebe
Avec engrenage à vis sans fin
With worm drive

Typ M1

Mit Schalthebel
Avec interrupteur à levier
With lever switch



Typ M10

Mit Fernschalter
Avec commutateur avec
commande à distance
With remote control



STOKYS

Einige Beispiele der vielen Fernschaltmöglichkeiten für Vorwärts-, Rückwärtsgang und Halt.

Quelques exemples des différentes possibilités de commande et d'interruption à distance, pour les marches AV, AR et l'arrêt

Some examples of remote control possibilities for forward and backward motion, and stop

Für Gleich- und Wechselstrom geeignet

Convenable à courant continu et alternatif

Qualified for direct- and alternating-current

Nur die / Seules moteurs / Only

STOKYS

Motoren haben diese vielen Vorteile!

présentent tous ces avantages!

Motors are showing all these advantages!

Der STOKYS-Elektromotor Typ M1 (Universal-Kombinationsmodell) ermöglicht den direkten Einbau von Übersetzungen in allen nur wünschbaren Arten und Verhältnissen (+Patent), so daß der Bau von speziellen Zwischengetrieben wegfällt. Dabei kann dieser Motor samt Getriebe leicht in jedes Modell eingebaut werden, was von allen STOKYS-Konstrukteuren sehr geschätzt wird.

Le moteur électrique STOKYS M1 permet d'incorporer directement les engrenages de tous genres et conditions (brevet fédéral), ce qui fait qu'on ne doit plus prévoir d'engrenages intermédiaires spéciaux. En outre ce moteur et son engrenage peuvent facilement être montés dans n'importe quel modèle, ce qui ne manquera pas d'être apprécié par tous ceux — et ils sont légion — qui construisent des modèles STOKYS.

The STOKYS Electric Motor Type M1 (Universal Combined Type) allows direct mounting of transmissions of any desired kind and ratio (Swiss Patent), so that any special intermediate gear becomes superfluous. Moreover this motor can be built with its gear into any of our types, which will be fully appreciated by the innumerable STOKYS builders.

Erhältlich bei:
En vente chez:
To be had at:

Gebrüder Stockmann AG, Metallspielwarenfabrik, 6004 Luzern (Schweiz)
Stockmann Frères S. A., fabricants de jouets mécaniques, Lucerne (Suisse)
Stockmann Brothers Ltd., Metal Toys Manufacturers, Lucerne (Switzerland)

Beispiel eines Getriebes im Typ M 1 oder M 10 mit gleichzeitig 6 verschiedenen Kettenantrieben

Exemple d'un rouage M 1 ou M 10 avec six différentes transmissions à chaînes

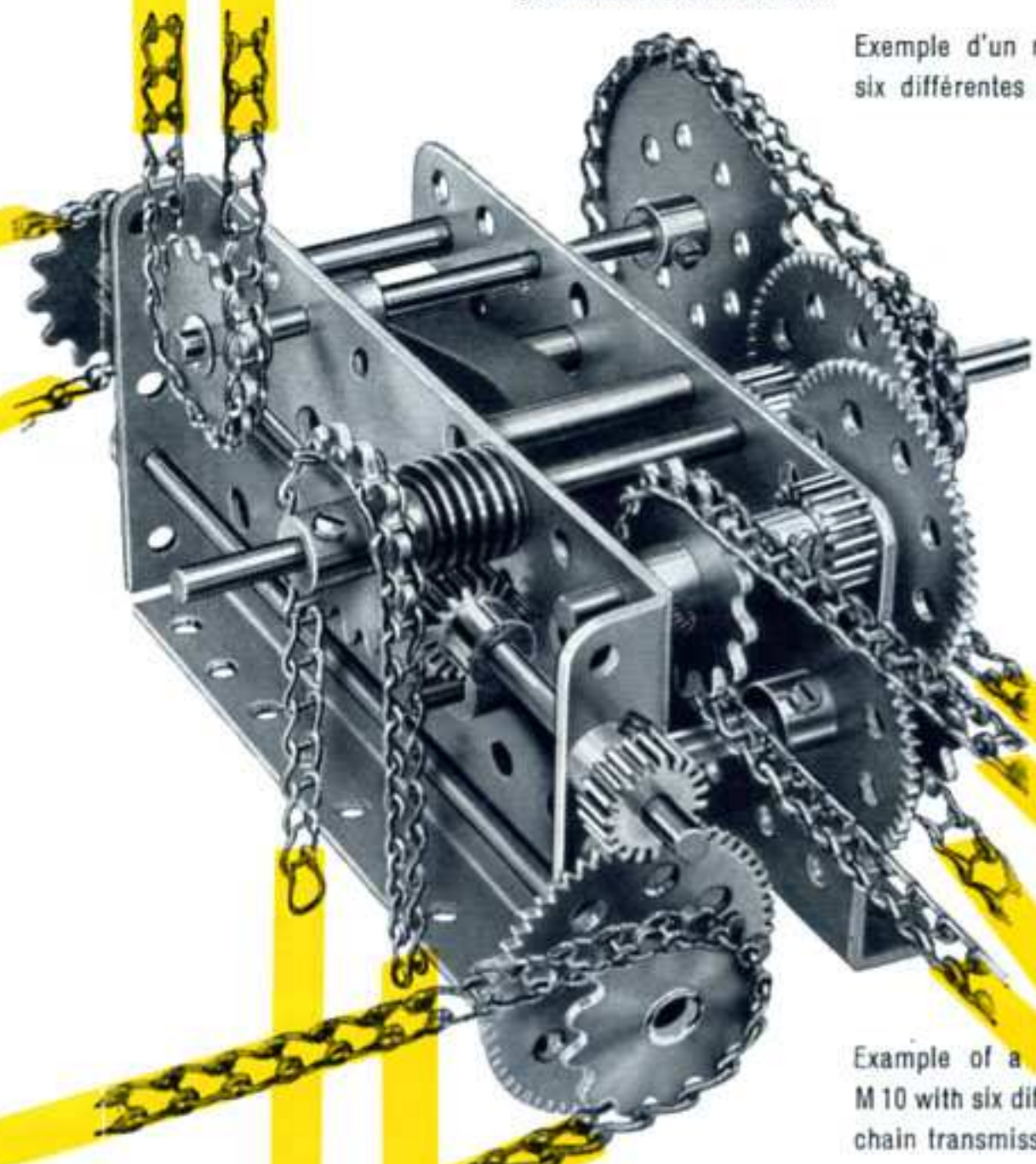

Example of a gear within type M 1 or M 10 with six different and simultaneous chain transmissions



Änderungen vorbehalten. (Ges. gesch. Pat. Nr. 238 853)
Tous changements réservés. (Brevet fédéral N° 238 853)
Changes reserved. (Legally protected by Swiss Patent No. 238 853)