

№	шифр д-лі/ шифр д-лі	зображення д-лі/ изображение д-ли	Назва деталі/название детали	К-ТЬ К-ВО ШТ
1	001		планка 5	7
2	002		вилка	1
3	003		планка 7	8
4	004		скоба	8
5	005		планка 11	2
6	006		пластина 10	1
7	007		кутник (уголок) 10	4
8	019		капот	2
9	021		плита 35	2
10	023		плита 77	1
11	024		планка 2	9
12	025		кутник (уголок) 9	9
13	037		кутник (уголок) 1	1
14	026		диск	1
15	030		планка 3	2
16	031		планка-дуга	3

№	шифр д-лі/ шифр д-лі	зображення д-лі/ изображение д-ли	Назва деталі/название детали	К-ТЬ К-ВО ШТ
17	032		пластина 7	4
18	033		пластина 23	1
19	035, 036		ключ 1, ключ 2	2
20	101		викрутка(отвертка)	1
21	103		вісь(ось)85	2
22	104		шпилька 80	2
23	108		шпилька 55	1
24	105		гвинт(винт) М4х16	8
25	106		гвинт(винт) М4х6	80
26	107		гайка М4	85
27	201		колесо велике(большое)	4
28	203		протектор	4
29	204		колесо	4
30	205		колесо з(с) протектором	2
31	206		кермо(руль)	1
32	212		спинка	3

№	шифр д-лі/ шифр д-лі	зображення д-лі/ изображение д-ли	Назва деталі/название детали	К-ТЬ К-ВО ШТ
33	213		пластина	2
34	214		ролик	10
35	216		шайба 6	13
36			внутрішня конусна підставка знака (внутренняя конусная подставка)	7
37			зовнішня конусна підставка знака (внешняя конусная подставка знака)	7
38			знак світлофора (знак светофора)	1
39			знак стоп (знак стоп)	1
40			знак пішохідний перехід (знак пешеходный переход)	1
41			знак обмеження швидкості (знак ограничения скорости)	1
42			знак розмежування (знак разграничение)	1
43			знак залізничний переїзд 2 (знак железнодорожный переезд)	1
44			знак дати дорогу (знак уступить дорогу)	1
45			комплект самоклеїлки для знаків (комплект самоклейки для знаков)	1

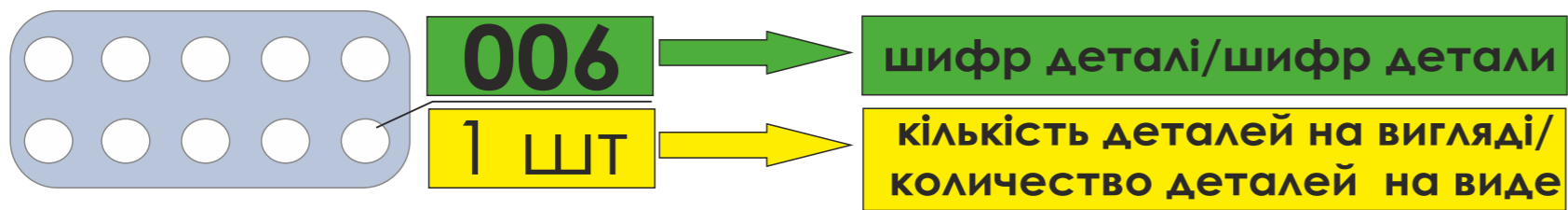

Рекомендації по організації роботи дитини:

- перед збиранням кожного етапу моделі потрібно відібрати всі необхідні деталі;
- навчитися збирати прості моделі, а потім переходити до більш складних;
- кріплення спершу тільки «наживити». Затягувати тоді, коли не потрібно змінювати положення деталі;
- спробувати знайти нові варіанти складання моделей.

Рекомендации по организации работы ребенка:

- перед сборкой каждого этапа нужно отобрать все необходимые детали;
- научиться собирать простые модели, а затем переходить к более сложным;
- крепёжи сначала только «наживлять». Затягивать тогда, когда уже не требуется менять положение деталей;
- пытаться найти новые варианты решений.

Конструктор металлический "Авто ТехноК", арт. 3855. Производитель: ТОВ «Інтелком», Україна, 76002, м. Івано-Франківськ, вул. Микитинецька, 7а, тел.: (0342) 50 35 85, e-mail: office@intelkom.net.ua, www.technoktoys.com, ДСТУ 2032-92. Термін придатності необмежений.

Инструкция. Предупреждения!

Використовувати під безпосереднім наглядом дорослих. Перед використанням видалити всі пакувальні матеріали. Протерти іграшку вологою ганчіркою. Деталі виробу виготовлені з пластику та металу і їх колір може не відповідати зображенню. Містить дрібні деталі та деталі з гострими краями. Небезпека травмування. Зберігати інформацію з адресою виробника.

Конструктор металлический "Авто ТехноК", арт. 3855. Производитель: ООО «Интелком», Украина, 76002, г. Ивано-Франковск, ул. Микитинецкая, 7а, тел.: (0342) 50 35 85, office@intelkom.net.ua, www.technoktoys.com, ГОСТ 25779-90. Срок службы неограничен.

Инструкция. Предупреждение!

Использовать под непосредственным наблюдением взрослых. Перед использованием удалить все упаковочные материалы и протереть игрушку влажной тряпкой. Детали изделия изготовлены из пластика и металла и их цвет может не соответствовать изображению. Содержит мелкие детали и детали с острыми краями. Опасность травмирования. Хранить информацию с адресом производителя.



Етапи складання моделі «Хот Род»

Етапи сборки модели «Хот Род»

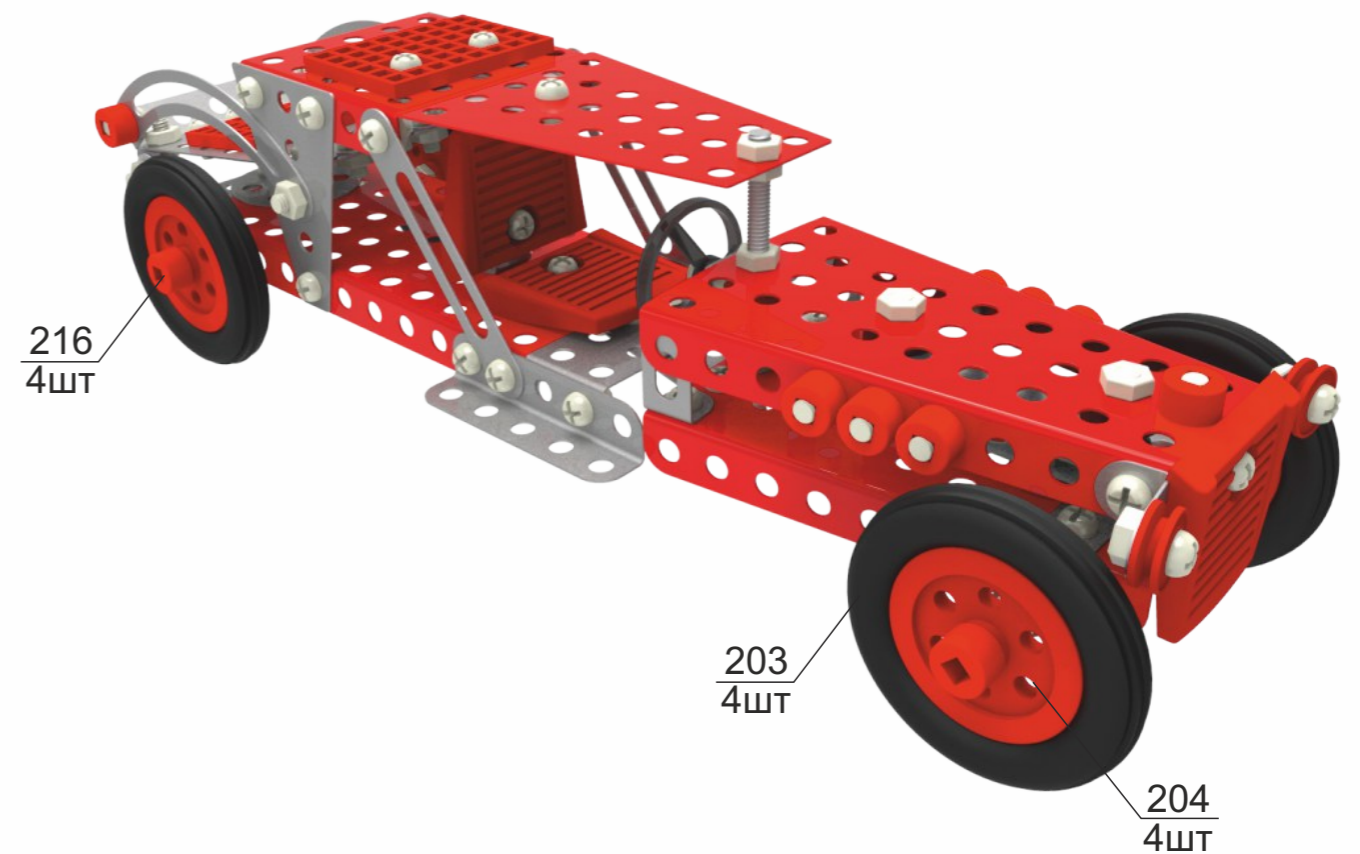
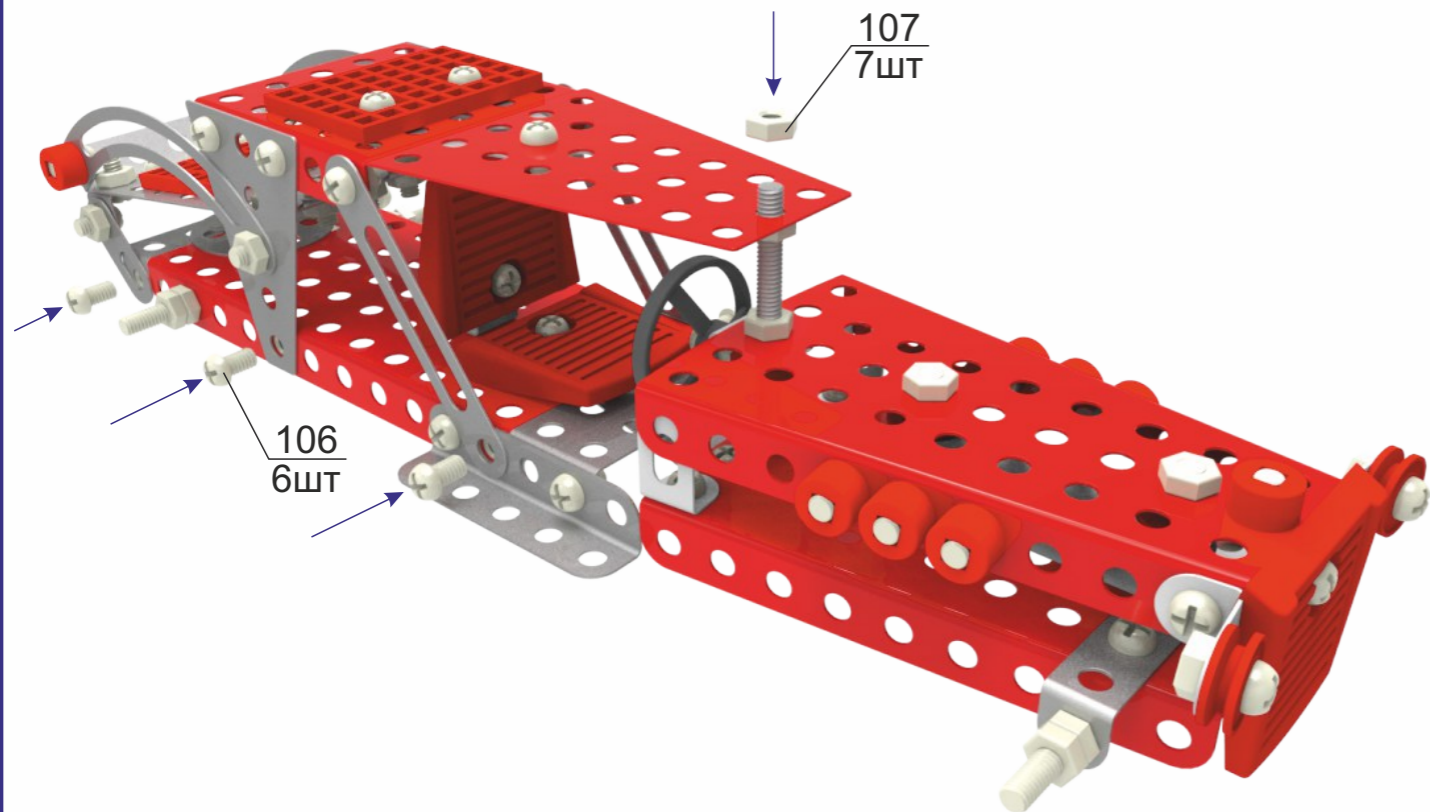
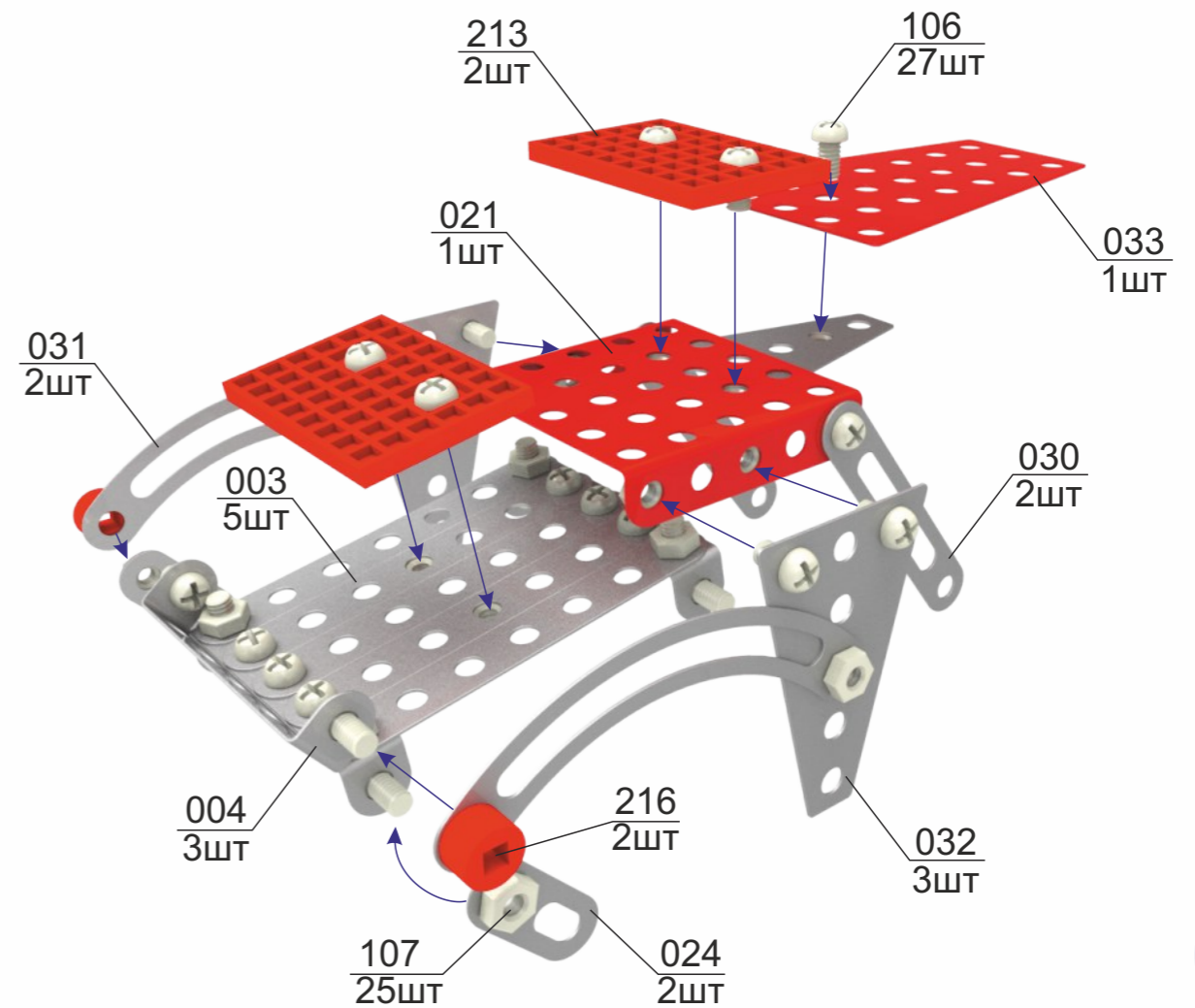
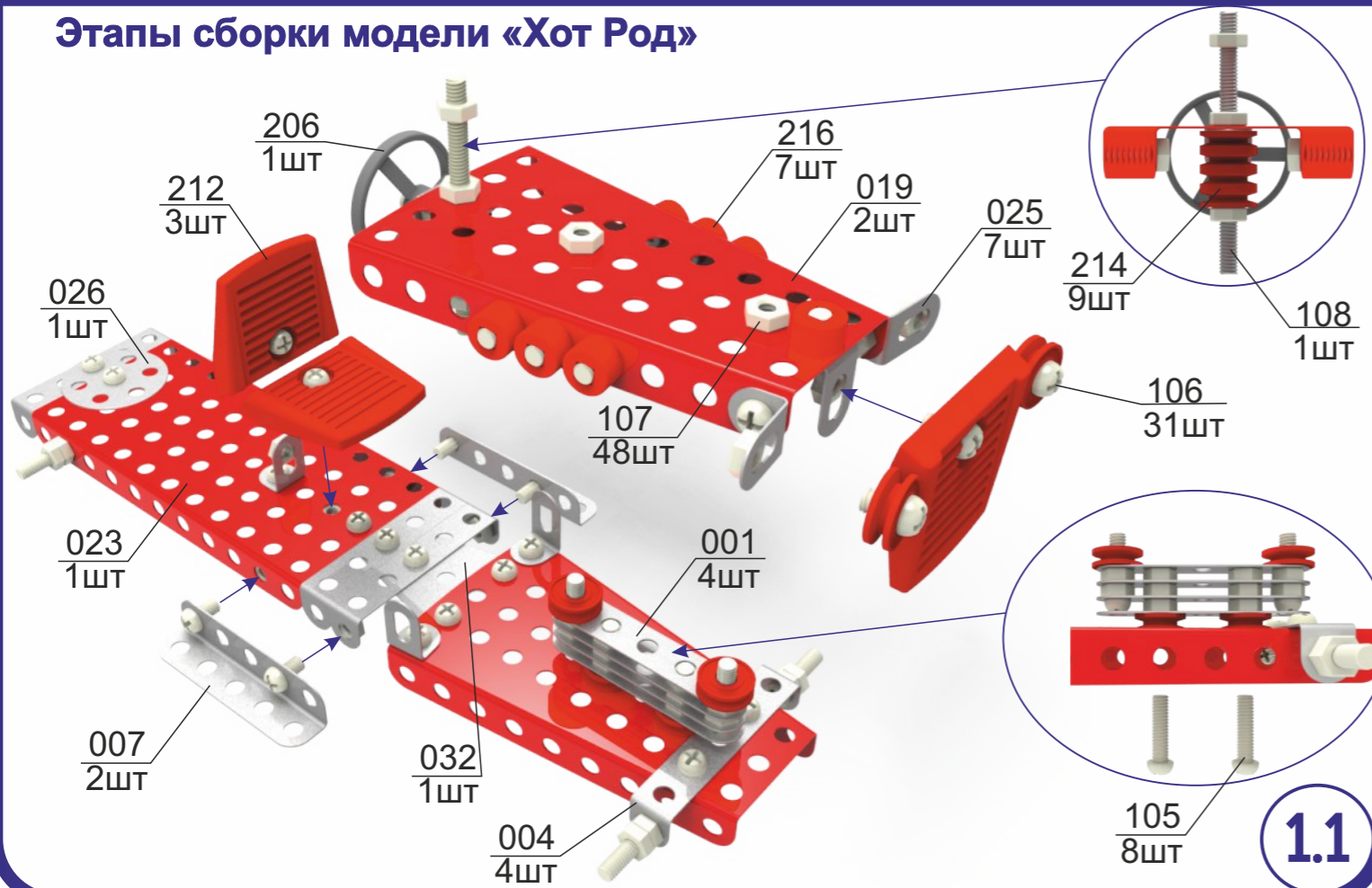

Етапи складання моделі «Авто дакар»

Етапи сборки модели «Авто дакар»

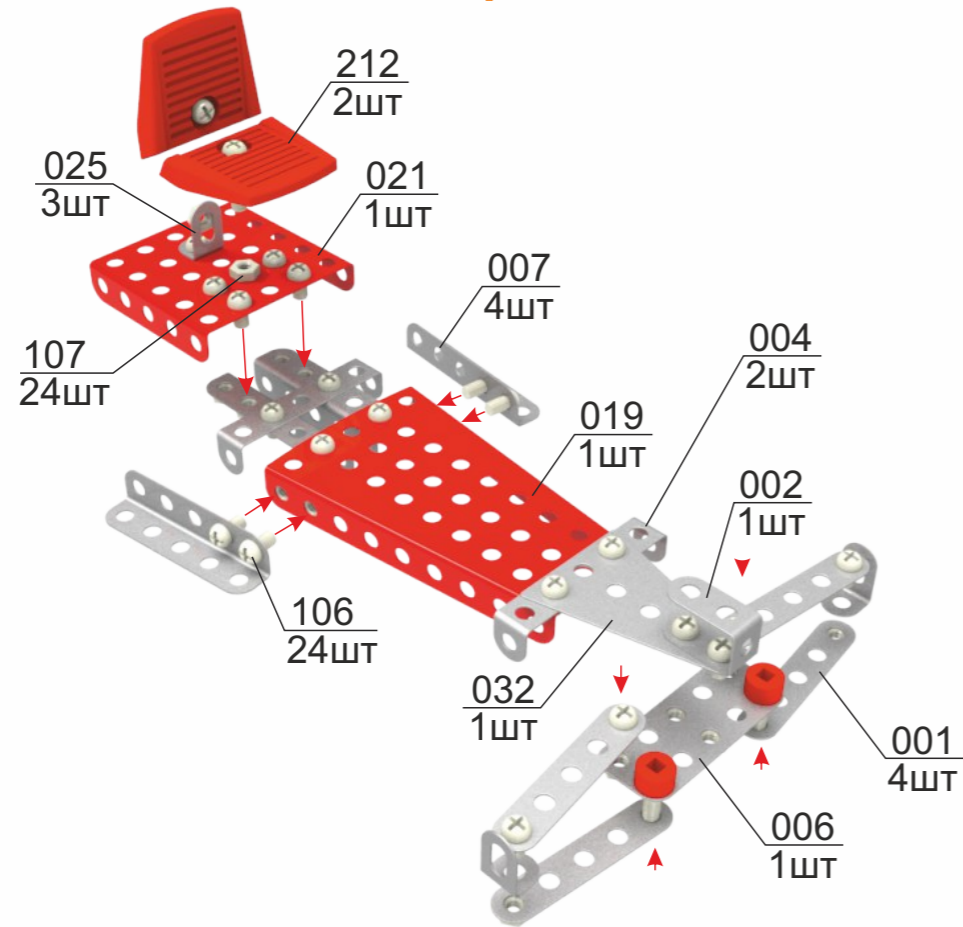

2.1

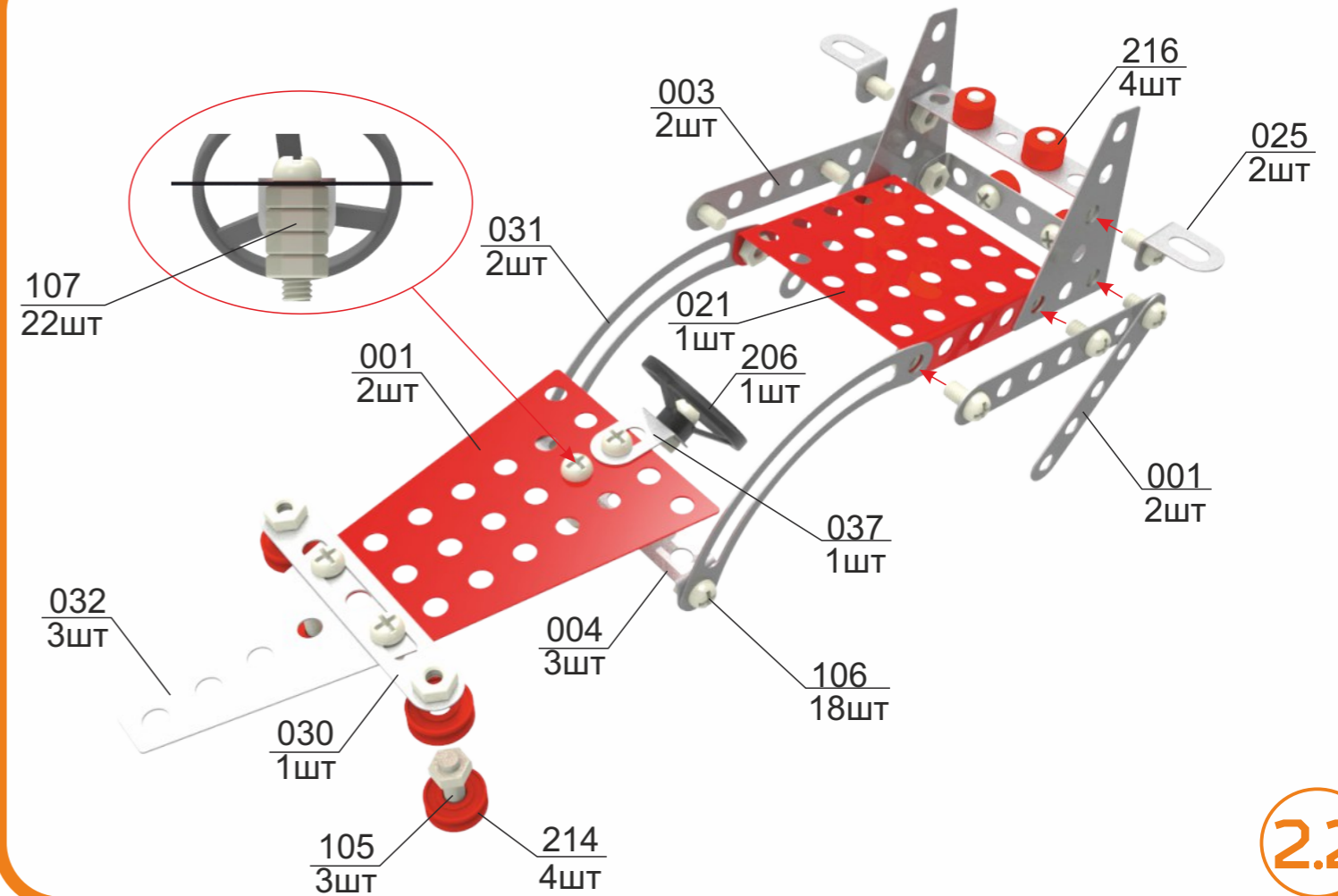

2.2

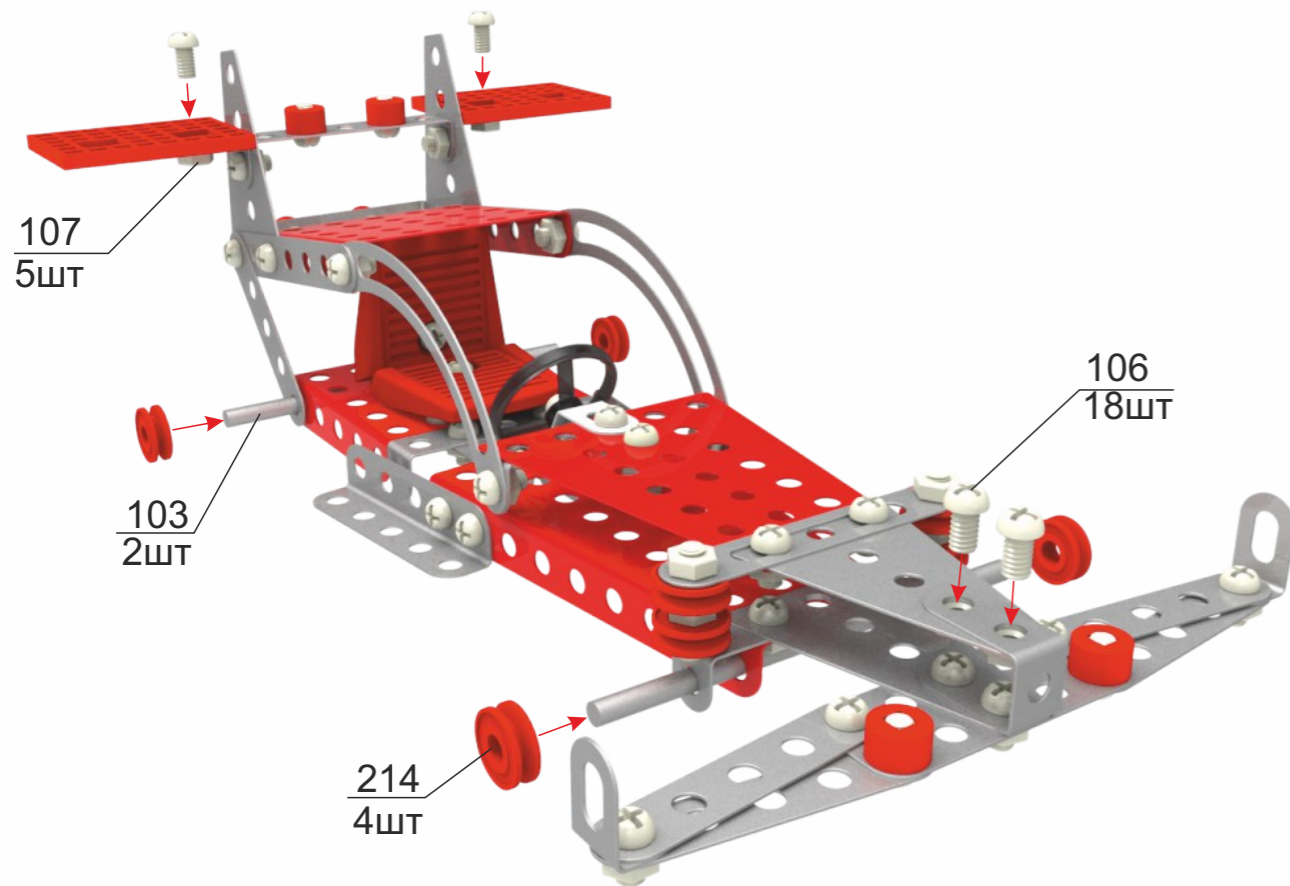

2.3

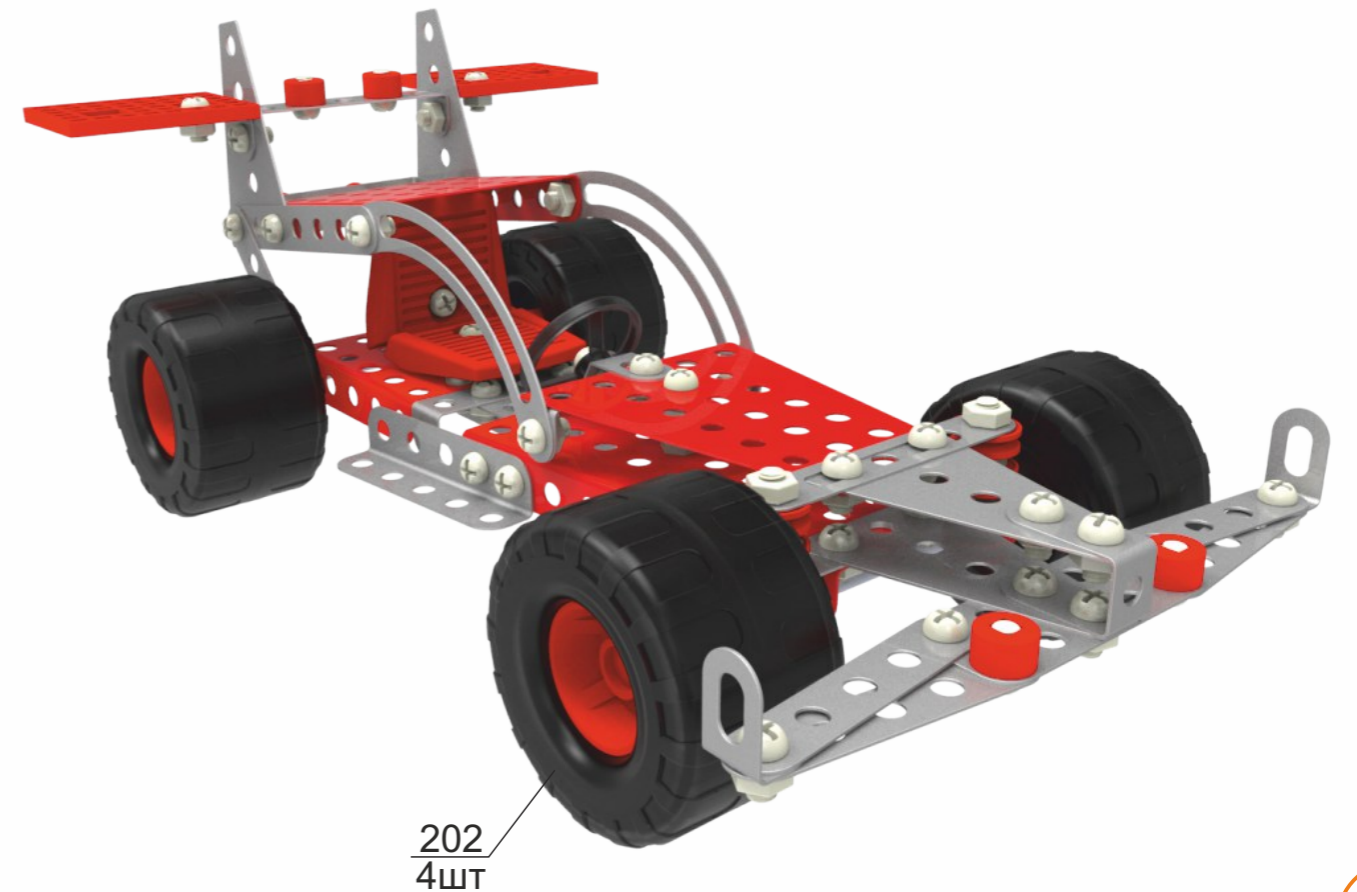

2.4

Етапи складання моделі «Формула-1»

Етапи сборки модели «Формула-1»



3.1

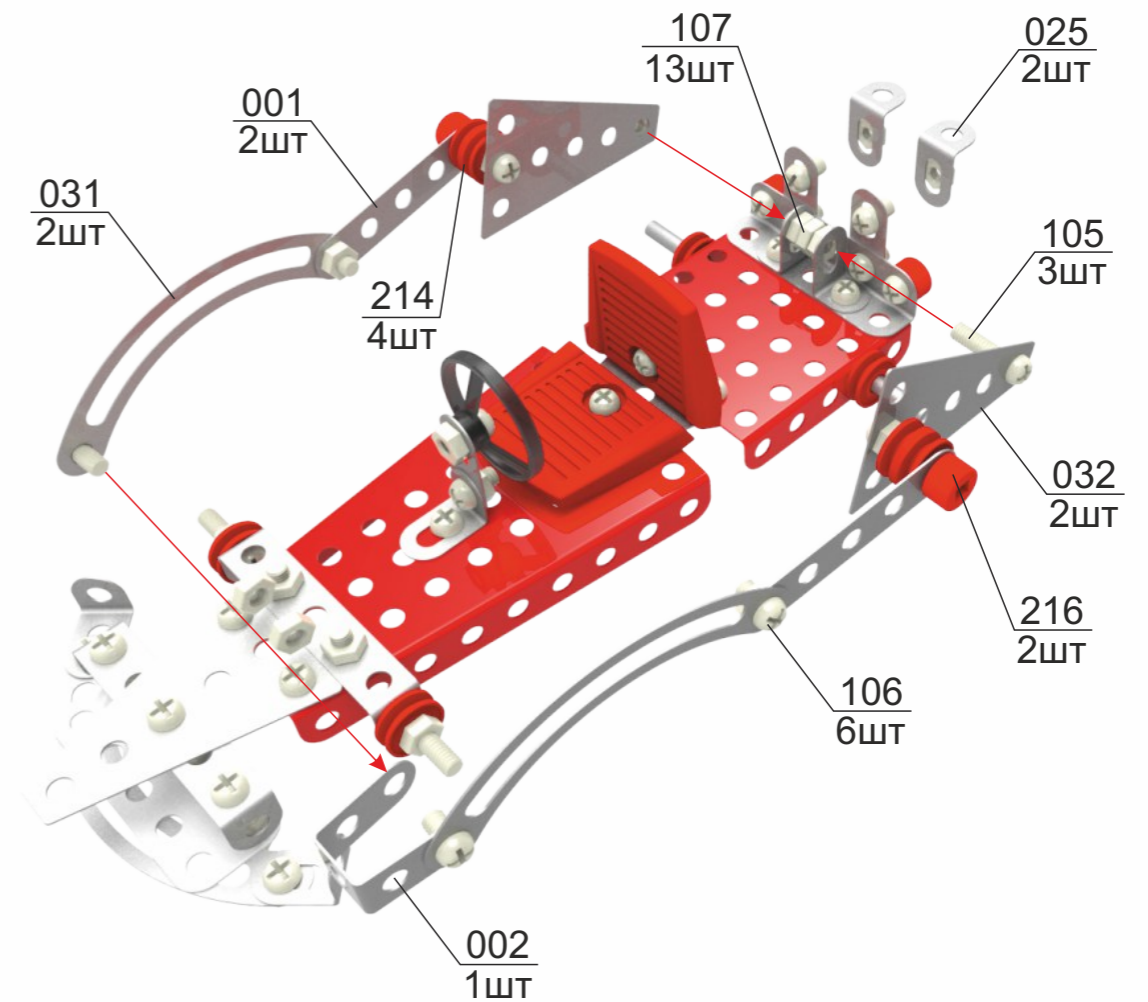

3.2

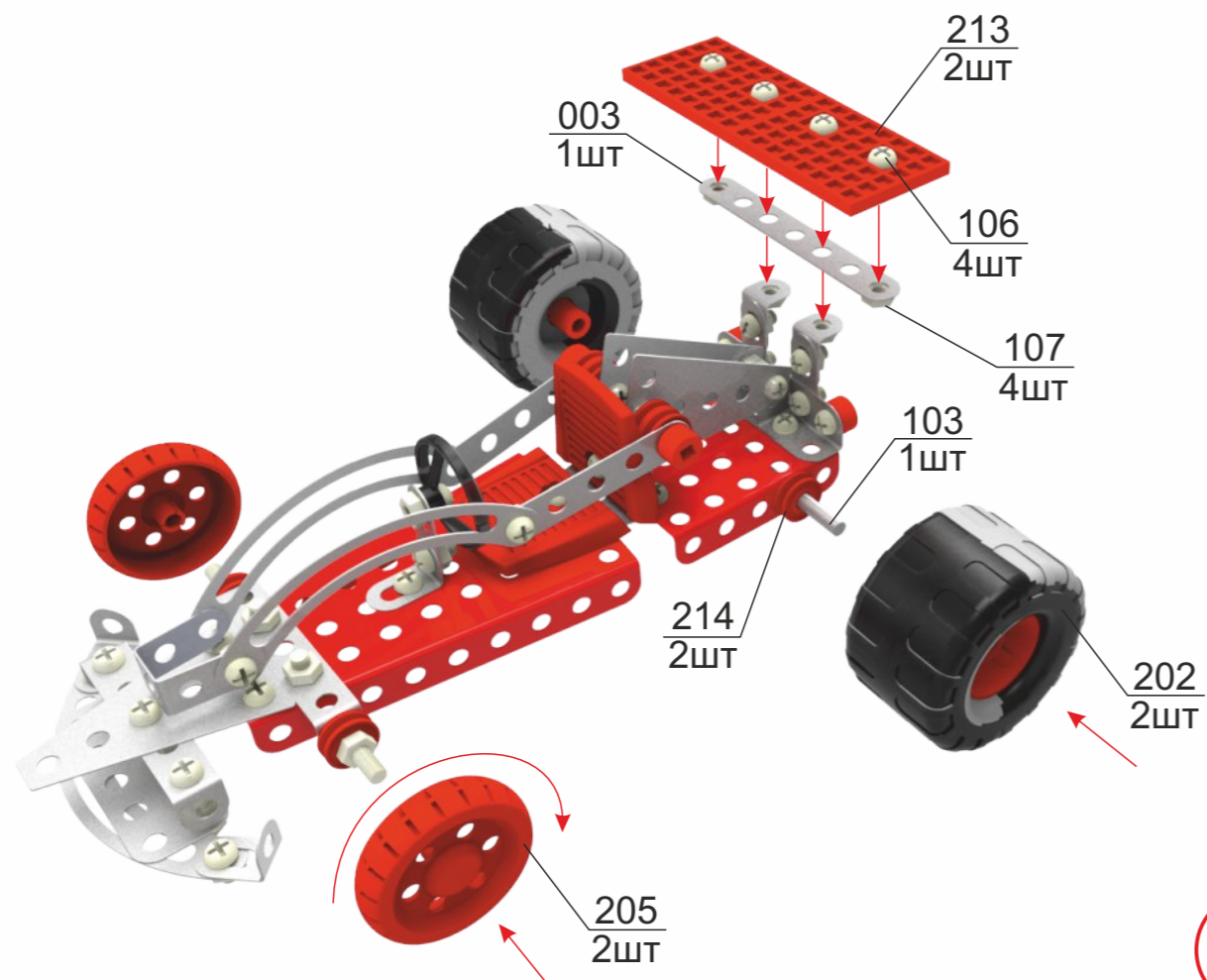

3.3

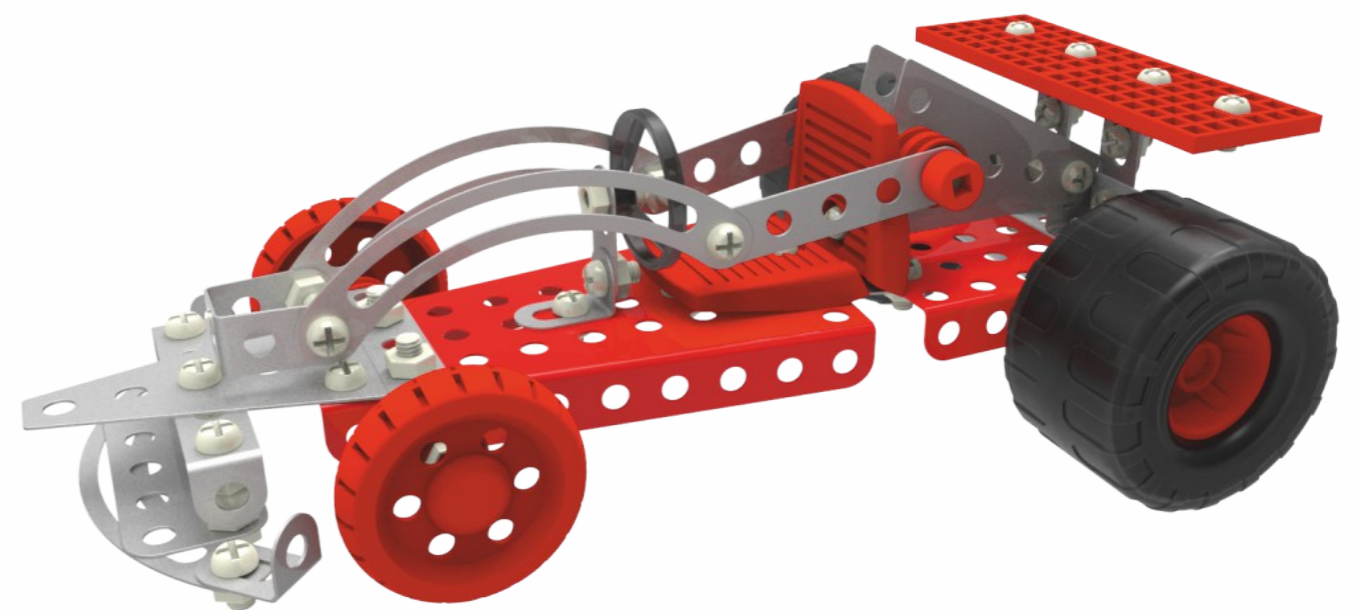

3.4

Етапи складання моделі «Джип»

Етапи сборки модели «Джип»

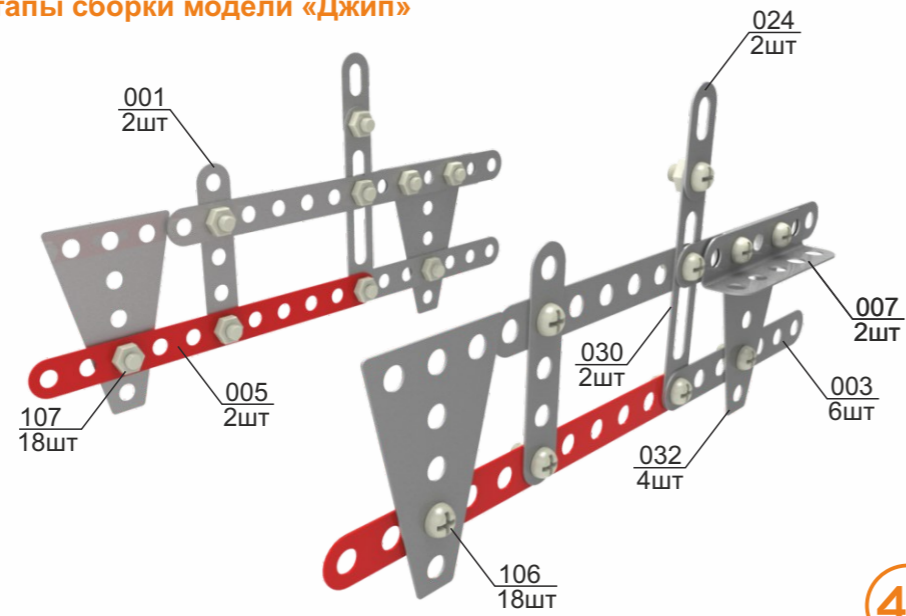

4.1

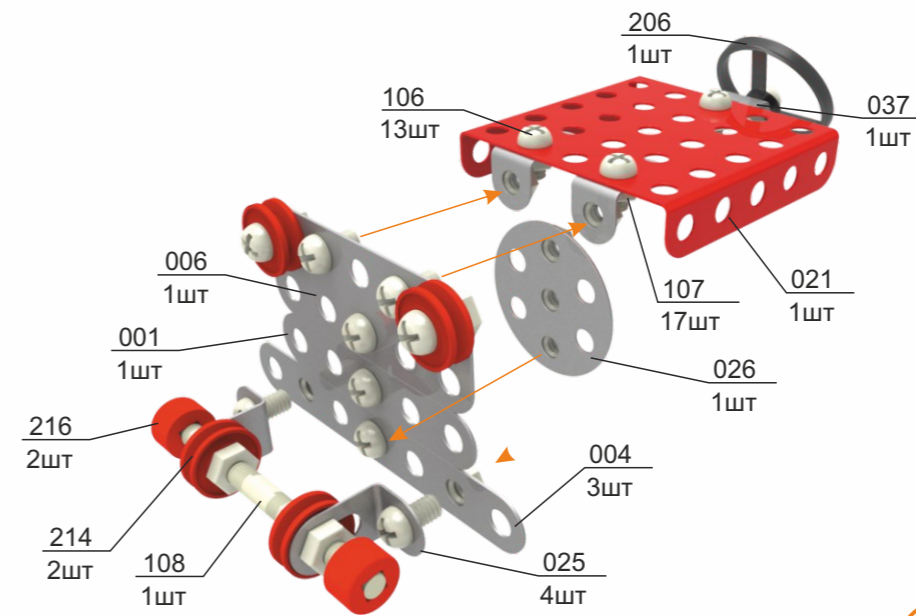

4.2

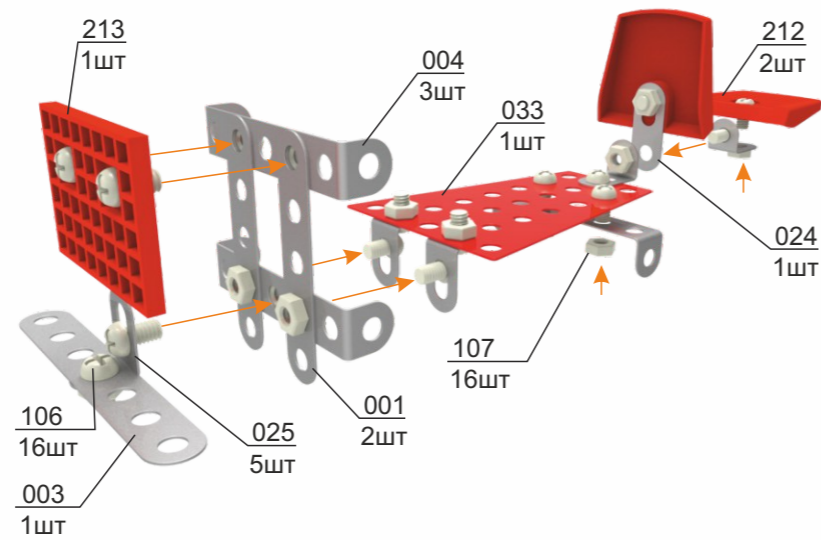

4.3

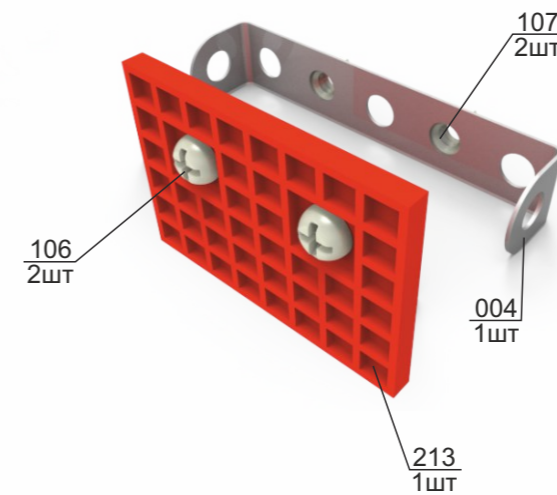

4.4

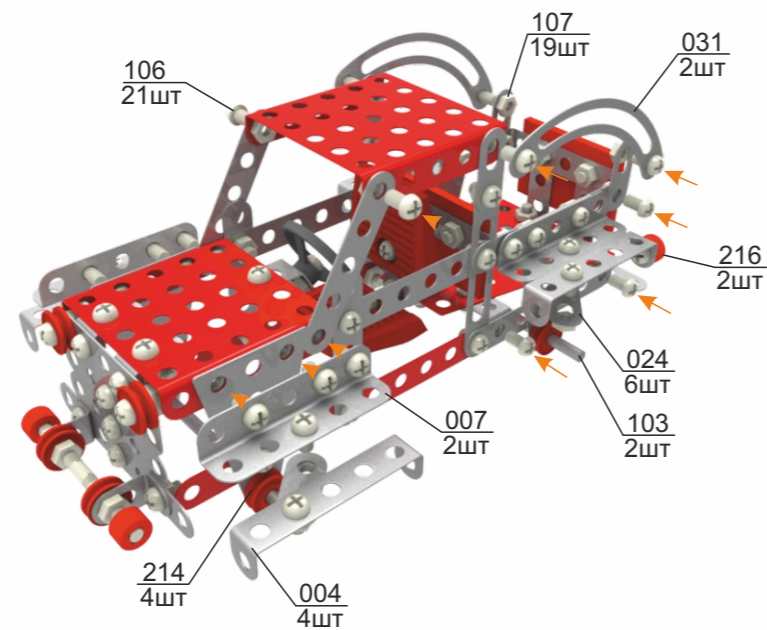

4.5

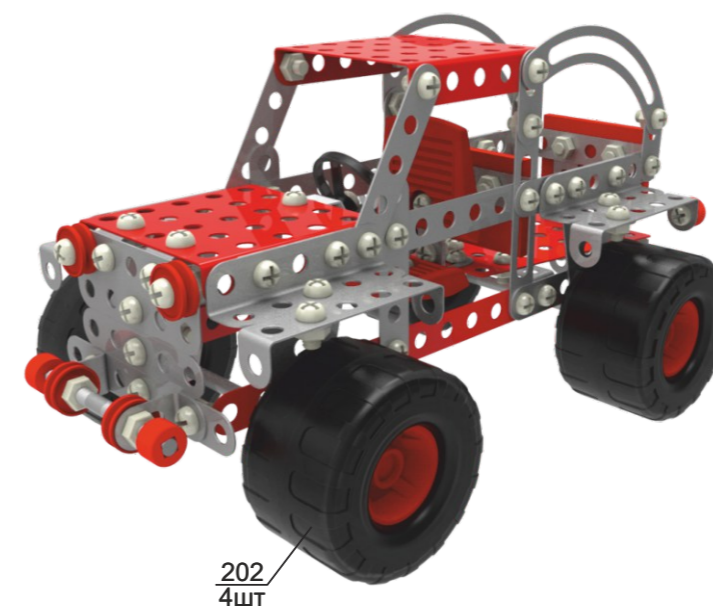

4.6

Етапи складання моделі «Автобус»

Этапы сборки модели «Автобус»

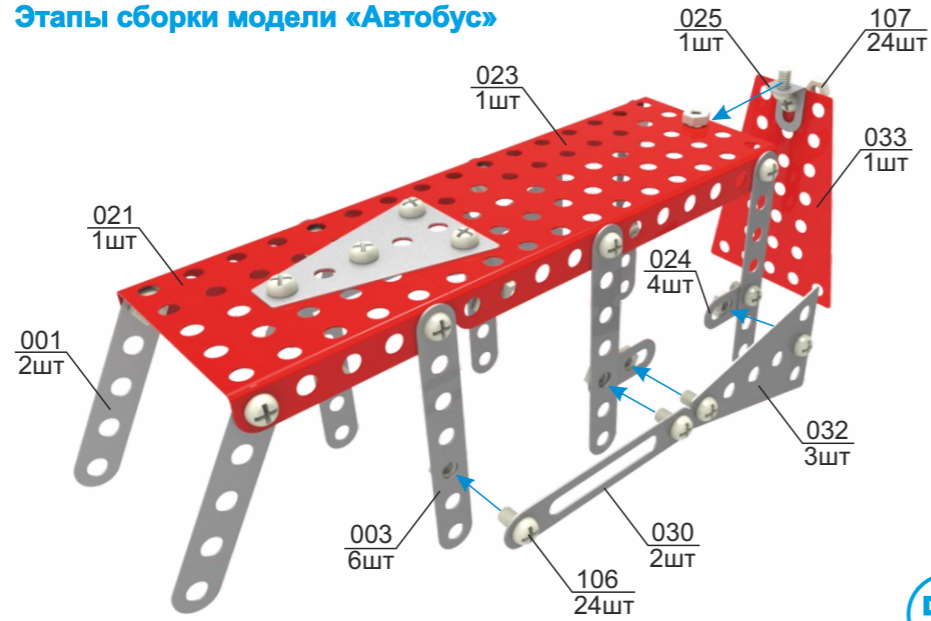

5.1

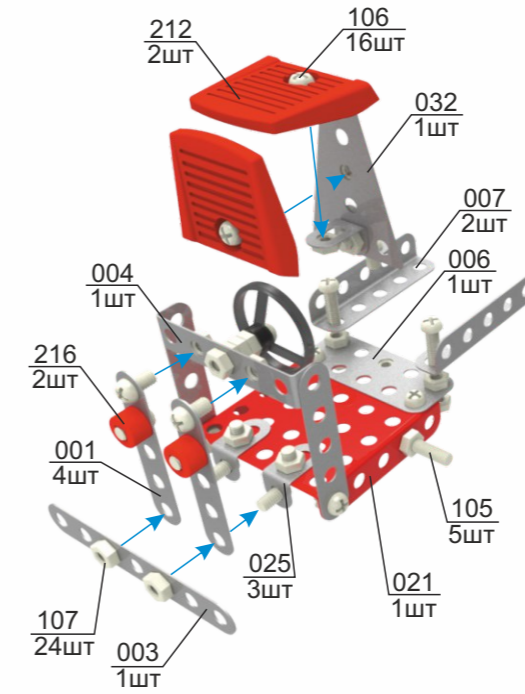

5.2

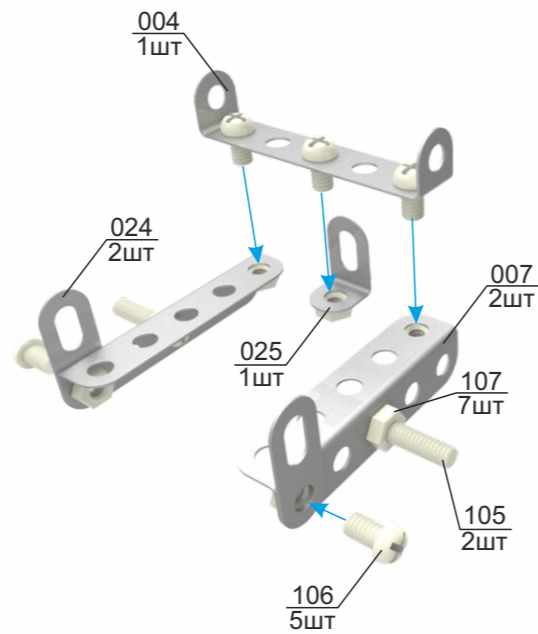

5.3

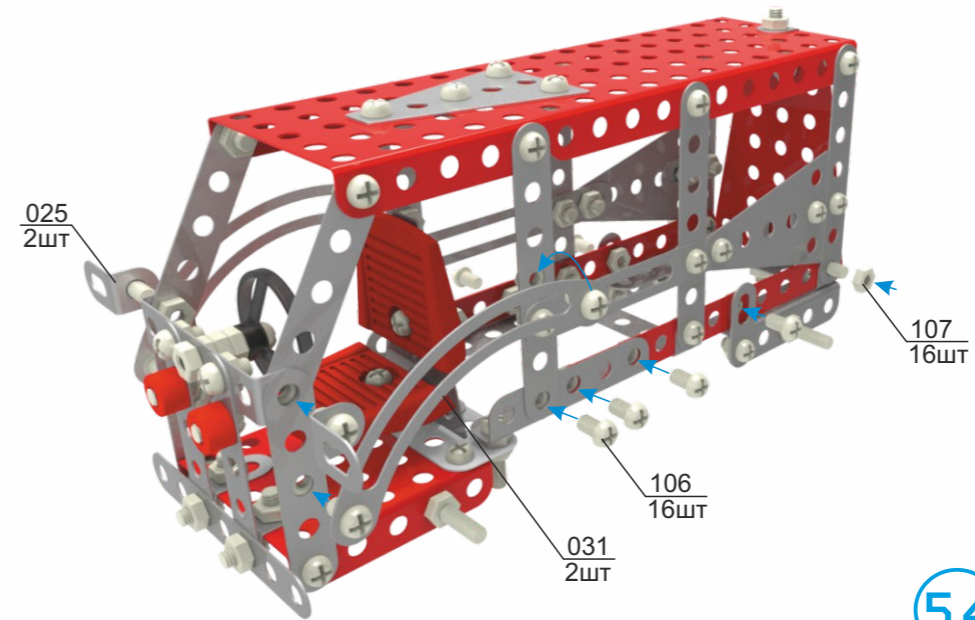

5.4

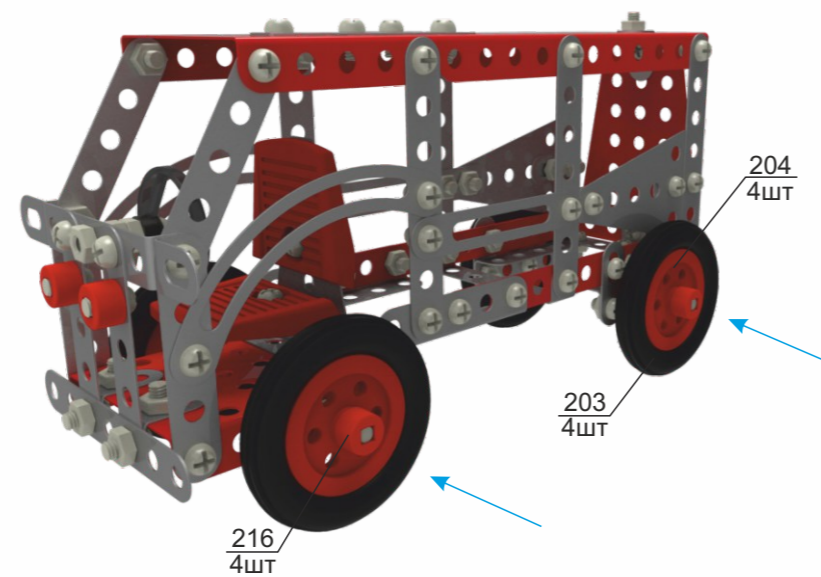

Приклад складання дорожнього знака

Пример сборки дорожного знака

Крок 1: Виріжте знаки

Шаг 1: Вырежьте знаки

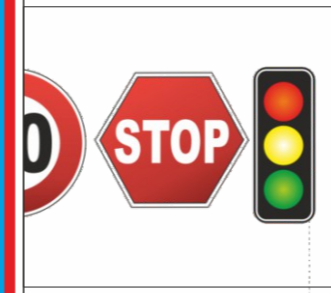

Крок 2: Зберіть знак та наклейте самоклеїтку
Шаг 2: Соберите знак и приклейте наклейку



Крок 3: Повторіть кроки 1 та 2 з іншими знаками (всі знаки відрізняються по формі)
Шаг 3: Повторите шаги 1 и 2 с другими знаками (все знаки отличаются по форме)

Етапи складання моделі «Багі»

Етапы сборки модели «Багги»

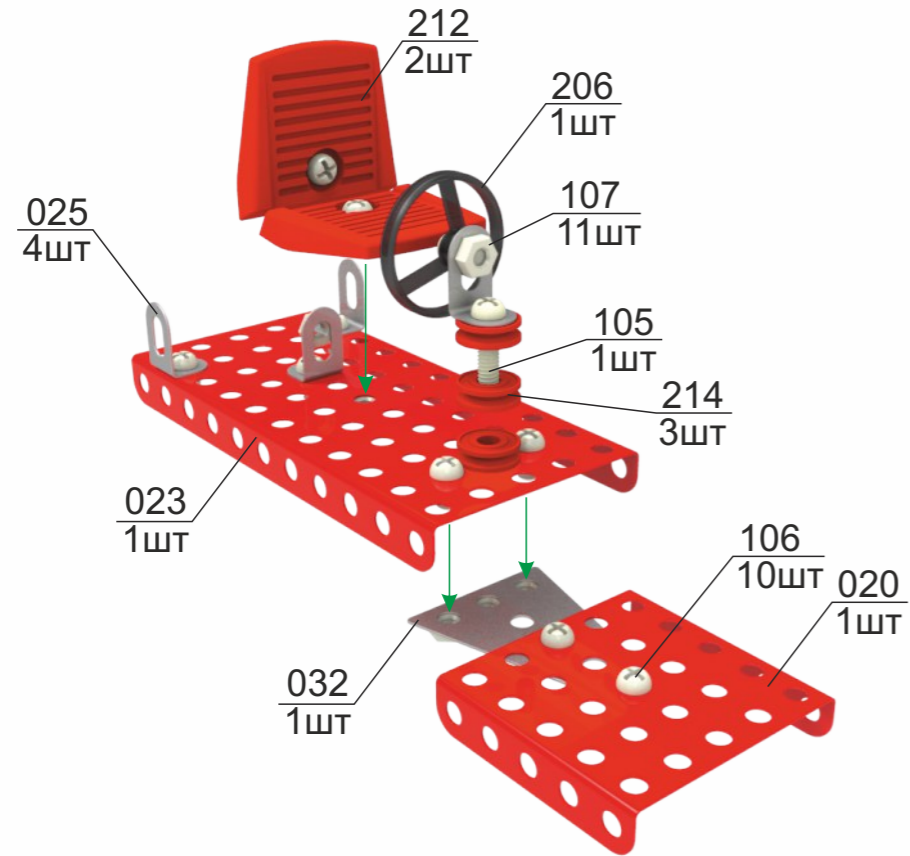

6.1

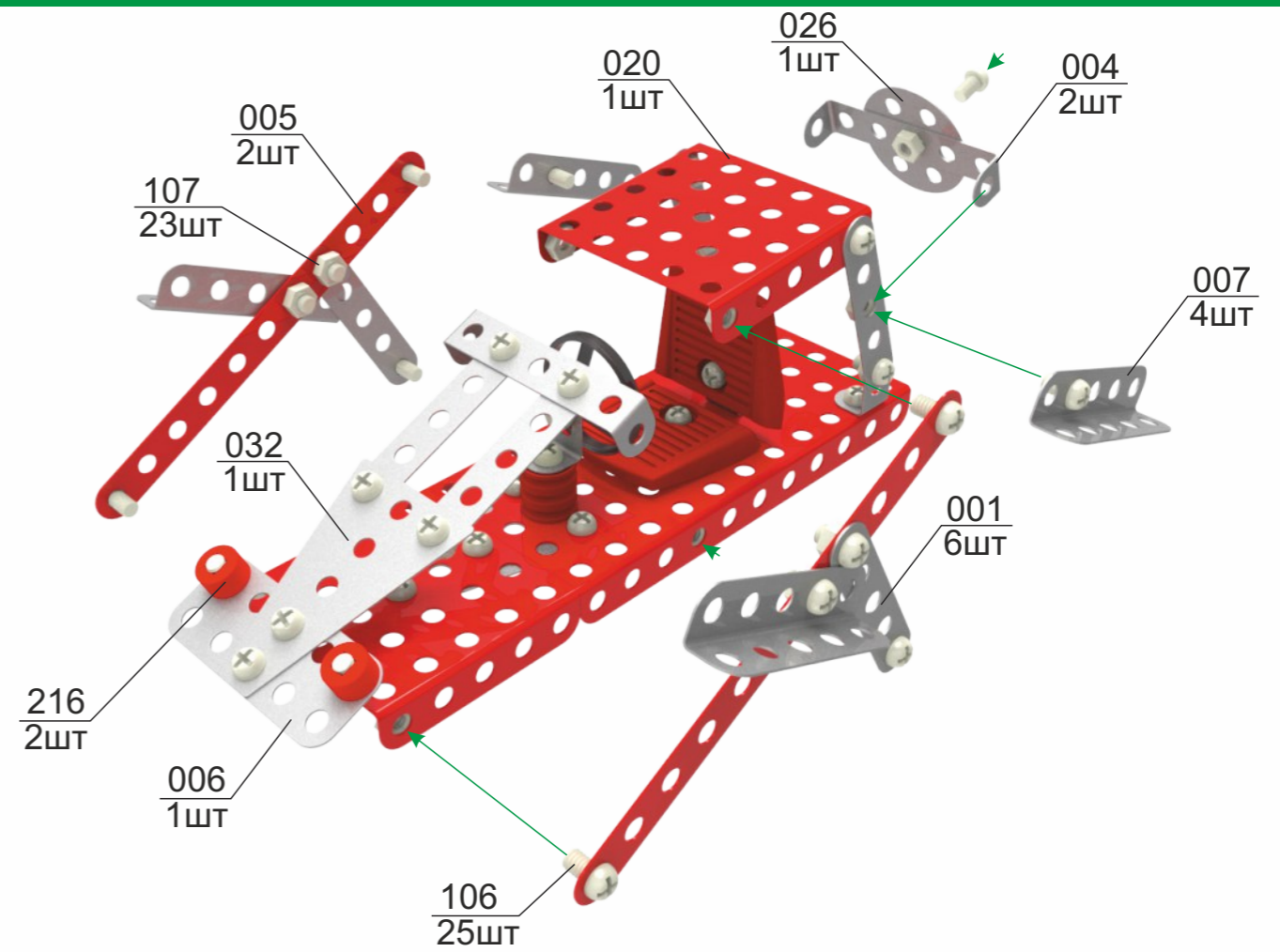

6.2

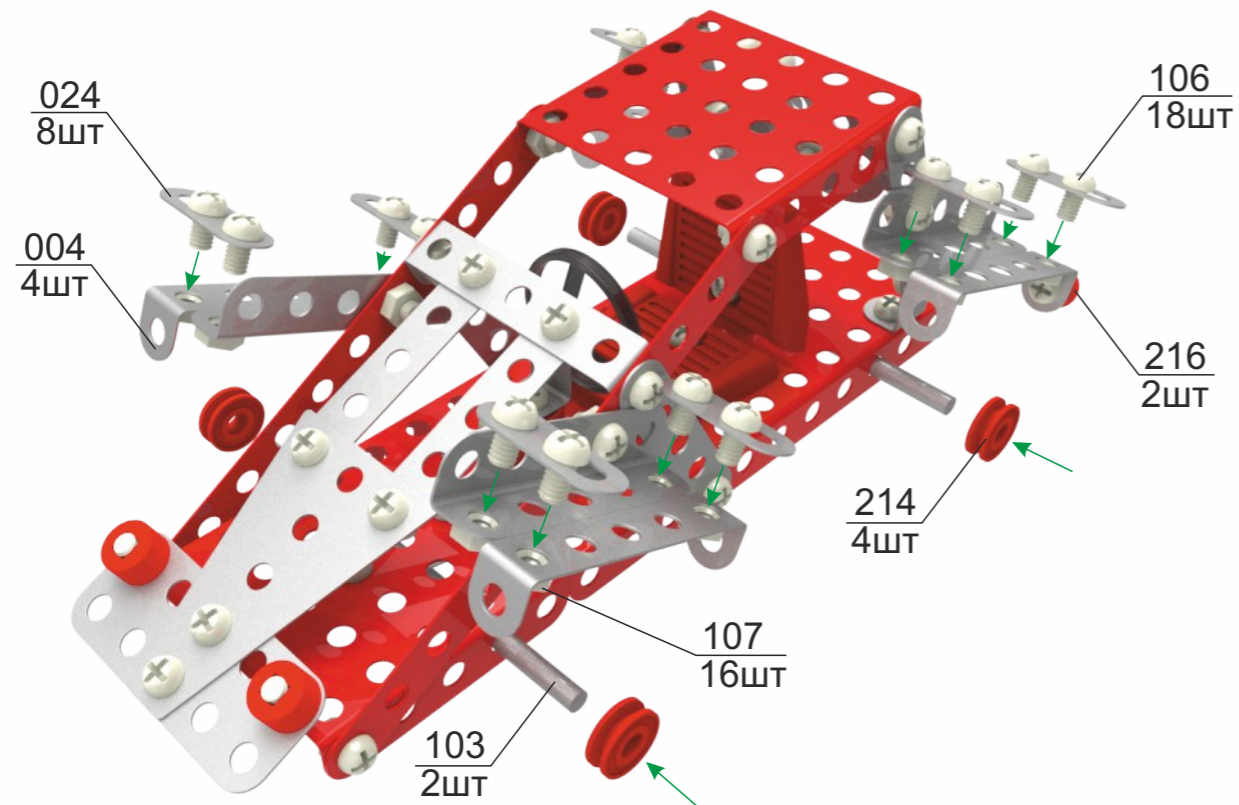

6.3

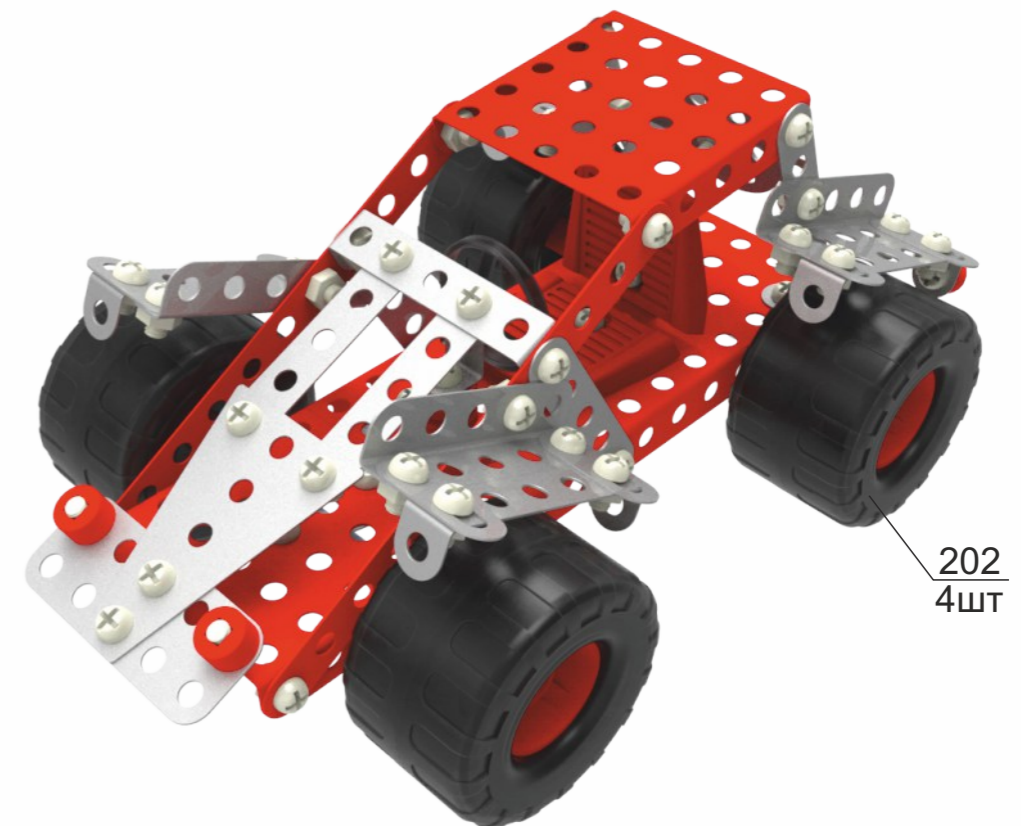

6.4